

RENAULT NEW MASTER E-TECH 100% ELECTRIC FURGONE



Prezzi ed equipaggiamenti

N°1./d'ottobre 2024

versione & motorizzazioni

CODE: M6E

FURGONE		L2H2	L3H2
87 kWh Long Range 3.5t	00CHE	62900.-/67995.- TFG1223 A7	64700.-/69941.- TFG1323 A7

prezzi di vendita raccomandati. Prezzi senza IVA 8,1%/IVA 8,1% inclusa

equipaggiamenti di serie

MASTER FURGONE

design esterno:

- cerchi in acciaio da 16 pollici
- specchietti retrovisori esterni regolabili e riscaldabili elettricamente
- copricerchi medi
- porte posteriori a 180°, lamiera
- porta scorrevole destra, lamiera
- pannello laterale sinistro, lamiera
- ricarica: 22 kW AC + 130 kW DC

design interno:

- rivestimento in tessuto screziato grigio scuro con cuciture grigie
- interno nero harmony
- occhielli di fissaggio sul pavimento del vano di carico
- illuminazione della zona di carico
- parete divisoria, rivestita

sicurezza e assistenza alla guida:

- kit di riparazione pneumatici
- assistenza attiva alla frenata di emergenza con funzione city e con rilevamento di pedoni/ciclisti
- pannello strumenti da 7 pollici con display a colori
- controllo elettronico della stabilità (ESC) con Extended Grip, assistenza alla partenza in salita, stabilizzatore del rimorchio, sistema di assistenza al vento laterale + controllo della trazione (ASR)
- assistenza intelligente alla velocità (ISA)
- sistema di avviso di deviazione dalla corsia con intervento sullo sterzo
- controllo della velocità di crociera con limitatore di velocità
- aiuto al parcheggio posteriore
- luci diurne a LED
- cinture di sicurezza a 3 punti con limitatore della forza della cintura, promemoria della cintura e tenditore della stessa
- istruzioni per il pre-cablaggio e l'installazione dell'interblocco dell'alcool
- sistema antibloccaggio (ABS) con assistenza alla frenata d'emergenza e ripartizione della forza frenante
- sistema di chiamata di emergenza E-Call
- airbag conducente
- sonnolenza e attenzione
- sistema di monitoraggio della pressione degli pneumatici

comfort:

- presa da 12 volt nel cruscotto
- tasto a 3 pulsanti
- vani portaoggetti nel cruscotto e nelle portiere
- sedile a due posti per il passeggero
- alzacristalli anteriori elettrici
- sedile del conducente regolabile in 6 posizioni
- vano portaoggetti aperto
- climatizzatore manuale
- volante regolabile in altezza
- chiusura centralizzata delle porte con telecomando

multimedia:

- Open R-Link con display da 10 pollici (senza navigazione)

equipaggiamento

CODE (● serie)		Furgone
PCL52	pack navi Open R-Link con display da 10", navigazione e Google integrato e climatizzatore automatico	1500.- / 1622.-
	multimedia	
NA485	Open R-Link con display da 10", navigazione e Google integrato	900.- / 973.-
WICH0	ricarica induttiva per smartphone	200.- / 216.-
	sicurezza e assistenza alla guida	
PCV0A	airbag conducente e passeggero anteriore e airbag laterale lato guida (solo con HTS02)	200.- / 216.-
FAB02 ABCXL	airbag conducente e passeggero anteriore	100.- / 108.-
CLKS0	chiusura centralizzata supplementare: Superlock (non con RDMIN)	100.- / 108.-
RVALS	allarme di retromarcia	200.- / 216.-
ITP15	ausilio al parcheggio anteriore, posteriore e laterale (non con BSD00)	200.- / 216.-
RVIMA	specchio interno	100.- / 108.-
ALAWP	sensore luce e pioggia	100.- / 108.-
FFGL0	fendinebbia anteriori con luce di curva	100.- / 108.-
PRAHL	assistente abbaglianti (solo con FFGL0)	200.- / 216.-
RVICM	assistente alla visione posteriore (non con PPN04 o PCU62 o PCU60 o PCV04 o PCV06)	1200.- / 1297.-
RRCAM	telecamera posteriore	200.- / 216.-
WARV0	specchio panoramico nell'aletta parasole lato passeggero	100.- / 108.-

design esterno

CODE (● serie)		
	vernice	
	opaca: blanc minéral (QNG)	0.- / 0.-
	opaca: gris urban (KPW)	250.- / 270.-
	metallizzata: bleu gris (J47), gris etoile (KNH), noir noacré (676), rouge pompiers (071), vert agave (DQG)	950.- / 1027.-
	personalizzazione	
WRAN2	antenna nello specchietto retrovisore esterno	100.- / 108.-
TWBPW	gancio di traino (solo con DBWIA)	600.- / 649.-
SPTY0	ruota di scorta	400.- / 432.-
TYALS	pneumatici per tutte le stagioni	300.- / 324.-
FMDG0	parafanghi anteriori	100.- / 108.-
FRMG0	parafanghi anteriori e posteriori	100.- / 108.-
ACCTC1	strisce di protezione laterali in tinta con la carrozzeria (solo con verniciatura QNG o DQG o KNH)	200.- / 216.-
RSTBO	gradino posteriore	200.- / 216.-
KTAGR	protezione antincastro in metallo montata sotto il motore	250.- / 270.-
	vetri, portiere e vano di carico	
PCU90	pacchetto di protezione del vano di carico a mezza altezza: pavimento in legno e rivestimento laterale del vano di carico in legno (mezza altezza)	1000.- / 1081.-
PCU64	pacchetto di protezione del vano di carico a mezza altezza Plus: pavimento in legno, rivestimento laterale del vano di carico in legno (mezza altezza), occhielli di fissaggio sulle pareti del vano di carico e illuminazione a LED	1100.- / 1189.-
PCU94	pacchetto completo di protezione del vano di carico: pavimento in legno, rivestimento laterale del vano di carico in legno (completo), occhielli di fissaggio sulle pareti del vano di carico e illuminazione a LED.	1150.- / 1243.-
RRWFL	pavimento in legno nel vano di carico	300.- / 324.-
ICTF3	rivestimento laterale in polipropilene (completo) (solo con RRWFL o PLABR)	600.- / 649.-
LULI2	illuminazione a LED nel vano di carico	300.- / 324.-
PCU62	pacchetto finestre 2: parete divisoria chiusa con finestra a sbarre, porte posteriori a 180°, vetrate e riscaldabili (solo con RVIAM)	300.- / 324.-
PCU60	pacchetto finestre 3: Parete divisoria chiusa con finestra a sbarre, porte posteriori a 270°, vetrate e riscaldabili (solo con RVIMA)	400.- / 432.-
PPN04	parete divisoria chiusa con finestra a sbarre	100.- / 108.-
PDS27	porte posteriori 270° lamiera	100.- / 108.-
LSLFW	porta scorrevole sinistra con finestra (solo con RSRFW o RPAFW)	900.- / 973.-
LSLNW	porta scorrevole sinistra senza finestra	800.- / 865.-
LPAFW	pannello laterale sinistro con finestra (solo con RSRFW o RPAFW)	100.- / 108.-
RSRFW	porta scorrevole destra con finestra	100.- / 108.-
RPAFW	pannello laterale destro con finestra (non con RRWFL)	100.- / 108.-
RPANW	pannello laterale destro senza finestra (non con RRWFL)	0.- / 0.-
RDMIN	sblocco interno della porta posteriore - leva di bloccaggio supplementare sul lato inferiore della porta posteriore	100.- / 108.-
TDHFS	occhielli di fissaggio sulle pareti del vano di carico	100.- / 108.-
LUKPO	protezione della soglia di carico sulle porte posteriori	100.- / 108.-
ASOC7	collegamento a 12 V nel vano di carico sul montante D	100.- / 108.-
	tecnica e guida	
TGGR	tachigrafo digitale (tachigrafo)	900.- / 973.-
LVC00	sospensioni pneumatiche sull'asse posteriore (solo con DBWIA) (non con L2)	4500.- / 4865.-
BSD00	sistema di avviso angolo cieco (non con ITP15)	400.- / 432.-
DBWIA	interfaccia per sovrastrutture	300.- / 324.-
RCDEV	pre-allestimento per l'impianto elettrico della carrozzeria	100.- / 108.-
REFBT	batteria rinforzata (95A) e motore leggero (230A)	100.- / 108.-
WBRIN	indicatore elettronico di usura delle pastiglie dei freni	100.- / 108.-
NOEMR	senza codice di conversione: Per un peso a vuoto in ordine di marcia fino a 2740 kg, la costruzione esterna ammessa	●
EMRD4	codice di conversione 4: Per un peso a vuoto in ordine di marcia fino a 2815 kg, la costruzione esterna è consentita fino a una superficie frontale massima di 8,22 m ²	300.- / 324.-

design interno

CODE	(● serie)	
	comfort	
DRST2	sedile del conducente regolabile in 6 posizioni con bracciolo regolabile (non con PCV0A) (con HTS02 non possibile con IMICO IMI00)	100.- / 108.-
DRST3	sedile del conducente regolabile in 6 posizioni con supporto lombare e bracciolo regolabile	200.- / 216.-
HTS02	sedile del conducente e del passeggero anteriore riscaldati (con DRST2 non possibile con IMICO IMI00)	200.- / 216.-
DRST5	sedile a sospensione per il conducente (non con HTS02, CLS02, PCV0A)	400.- / 432.-
ACD02	climatizzatore automatico a 1 zona	800.- / 865.-
PCV08	pacchetto ufficio mobile: doppio sedile a panca del passeggero anteriore con vano portaoggetti e ufficio mobile, cassetto Easy-Life e vani portaoggetti chiusi nel cruscotto	400.- / 432.-
ASST3	doppio sedile a panca per il passeggero anteriore con vano portaoggetti e ufficio mobile	400.- / 432.-
ASST2	sedile a due posti del passeggero anteriore con vano portaoggetti	100.- / 108.-
ASST5	sedile passeggero anteriore singolo, regolabile a 6 posizioni con bracciolo regolabile e supporto lombare (non con CLS02) (solo con FAB02 ABCXL) (solo con DRST2 ou DRST3 ou DRST5)	200.- / 216.-
UDBS2	vani portaoggetti chiusi nel cruscotto	100.- / 108.-
GLB03	cassetto Easy-Life	100.- / 108.-
PPINS	isolamento e rivestimenti sulla parete posteriore della cabina	100.- / 108.-
RMLT2	illuminazione dell'abitacolo a LED	100.- / 108.-
IMICO IMI00	rivestimento in similpelle (solo con DRST2 o DRST3 o DRST5)	200.- / 216.-
CLS02	rivestimento extra in tessuto (grigio screziato con cuciture blu) (solo con ASST3 o ASST2) (solo con DRST2 o DRST3)	100.- / 108.-
ADDKE	chiave supplementare	100.- / 108.-

caratteristiche tecniche

	3.5t	
	L2H2	L3H2
motorizzazioni		
numero posti	3	3
motore		
tipo motore	motore elettrico	motore elettrico
potenza massima kW (CV)	105 (140)	105 (140)
coppia massima Nm	225	225
batteria		
capacità della batteria (kWh)	87	87
tecnologia	lithium-Ion	lithium-Ion
tensione totale (volt)	400	400
peso della batteria (kg)	520	520
durata di ricarica		
autonomia media realizzabile (km) (in corsi di approvazione)	362-460	362-460
presa elettrica domestica 2,0 kW (0-100%)	37h	37h
tempo di ricarica punto di ricarica 3.7 kW (0-100%)	23h	23h
tempo di ricarica punto di ricarica 11 kW (0-80%)	8h	8h
tempo di ricarica punto di ricarica 22 kW (0-80%)	4h	4h
tempo di ricarica punto di ricarica DC 130 kW (0-80%)	1h10	1h10
sterzo		
servosterzo	elettrico	elettrico
Ø di volta tra marciapiedi (m)	12.8	14.9
freni		
anteriori: disco ventilati Ø/ampiezza (mm)	296 (28)	296 (28)
posteriori: disco Ø/ampiezza (mm)	280 (12)	280 (12)
pneumatici		
dimensioni pneumatici / ruote	205/75 R16C	205/75 R16C
prestazioni di guida		
velocità massima (km/h)	120	100
0-100 km/h (sec)	n/a	n/a
consumi*		
completo (kWh/100 km) Vlow - Vhigh	22-34	22-34
equivalente benzina (l/100 km) Vlow - Vhigh	3.41-3.74	3.41-3.74
emissioni CO ₂ (g/km) WLTP	0	0
emissioni di CO ₂ derivanti dalla messa a disposizione di carburanti e/o di elettricità (g/km) Vlow - Vhigh	29-32	29-32
peso (kg)		
a vuoto in ordine di marcia ¹⁾	2368-2864	2368-2864
carico utile medio ¹⁾	884	884
carico utile massimo ²⁾	1132	1132
massimo ammesso a pieno carico	3500	3500
peso totale in marcia	5000	5000
massimo trainabile, rimorchio frenato / non frenato	1500/750	1500/750
carico sul tetto	200	200
codice	MAEVAF5A0AZ *4ED3T*	MAEVAF5A0AZ *4EJ3T*
numero di approvazione del tipo	3RH508	3RH508

¹⁾ valore medio secondo omologazione (con conducente 75 kg e serbatoio pieno al 90%);

²⁾ per un veicolo comandato senza equipaggiamenti supplementari;

ATTENZIONE! Non percorrere pendenze superiori al 25%, sussiste il rischio che il veicolo non possa avviarsi / riavviarsi in caso di arresto.(3.5t-4t)

* Da settembre 2017, tutti i nuovi veicoli sono stati approvati secondo il nuovo protocollo WLTP - Worldwide Harmonized Light Vehicles New Test Procedure, un metodo più realistico per misurare il consumo di carburante e le emissioni di CO₂. A partire dal 1° gennaio 2020, tutti i livelli di consumo saranno segnalati in conformità con lo standard di certificazione WLTP. Ulteriori informazioni sono disponibili sul sito www.renault.ch

dimensioni

dimensioni (mm)	FURGONE	
	cabina semplice	
	trazione anteriore	
	ruote gemellate	
	L2H2	L3H2
volume di carico (m ³)	10.8	13
passo	3585	4215
lunghezza totale	5685	6410
sbalzo anteriore	970	970
sbalzo posteriore	1130	1130
carreggiata anteriore	1730	1730
carreggiata posteriore	1730	1730
larghezza totale / con retrovisori esterni	2080/2466	2080/2466
altezza con peso a vuoto	2500	2500
altezza libera dal suolo, a pieno carico	188	188
larghezza anteriore fino ai pannelli porte	-	-
altezza anteriore sotto il tetto a 14°	1040	1040
altezza interna sotto il tetto	1885	1885
larghezza superiore ingresso porte posteriori	1521	1521
larghezza inferiore ingresso porte posteriori	1537	1537
larghezza interna tra i passaruota	1380	1380
larghezza interna massima	1789	1789
larghezza ingresso porta laterale scorrevole	1267	1267
altezza apertura posteriore	1755	1755
lunghezza di carico (pianale)	3170	3800
lunghezza di carico (a 1 m. del pianale)	3225	3857
altezza ingresso porta laterale	1753	1753
Ladehöhe hinten	570	570
lunghezza della galleria tetto	-	-

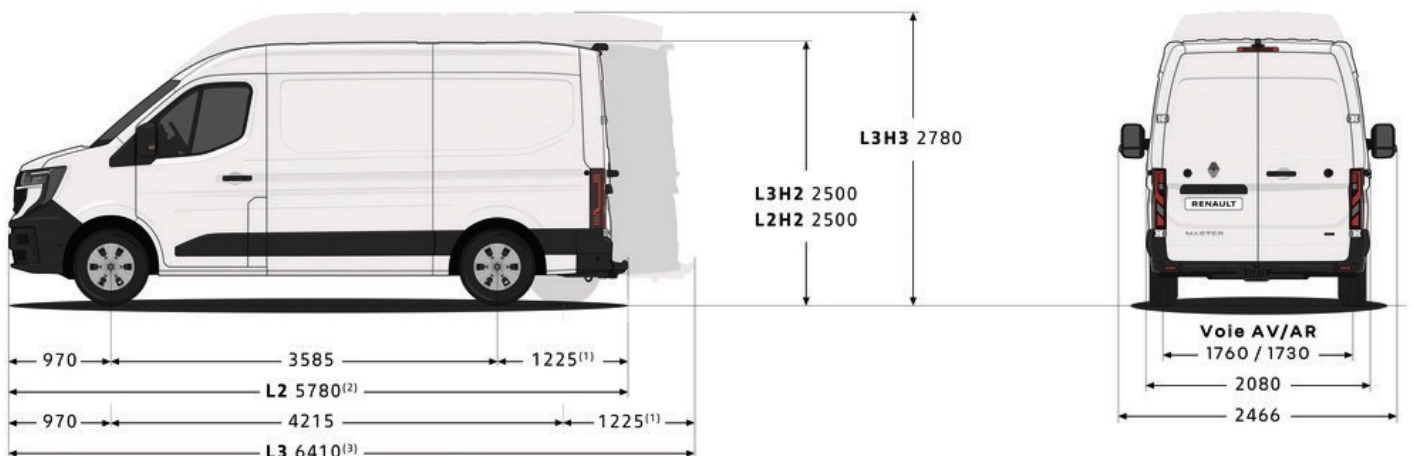

garanzia

garanzia veicolo: 3 anni/100'000 km (chilometraggio illimitato per i primi 2 anni)

garanzia batteria di trazione: 8 anni e max. 160'000 km (chilometraggio illimitato per i primi 2 anni)

garanzia verniciatura: 3 anni chilometraggio illimitato

garanzia anticorrosione: 6 anni chilometraggio illimitato

assistenza: 3 anni/100'000 km

Renault Pacchetti Servizio



scegliete quello che fa per voi.

vi offriamo interessanti pacchetti di servizi su misura per il vostro veicolo.

scegliete tra un'estensione della garanzia o un contratto di manutenzione.

potete trovare maggiori informazioni sotto: www.renault.ch/pacchetti-servizio

pacchetto di manutenzione

il contratto di manutenzione Renault SMALL, MEDIUM o LARGE vi permette di calcolare i vostri costi di manutenzione in modo molto preciso.

potete anche integrare facilmente questi costi nella vostra rata mensile di leasing

estensioni di garanzia

l'estensione di garanzia Renault prolunga la garanzia costruttore del suo veicolo per altri tre anni, o un chilometraggio flessibile fino a un massimo di 150 000 km. qui troverete le varianti preferite. Il suo partner Renault sarà lieto di consigliarlo.

4 anni/100 000 km	800.-
4 anni/150 000 km	1500.-
5 anni/100 000 km	1300.-
5 anni/150 000 km	1800.-
6 anni/100 000 km	1750.-
6 anni/150 000 km	2300.-