

# RENAULT NEW MASTER KASTENWAGEN



## Preise und Ausstattungen

NR.1.0/ab Juni 2024

## Versionen & Motorisierungen

### EURO6e & EUROVIe

CODE: M4H		L2H2	L3H2	
<b>MASTER KASTENWAGEN - FRONTANTRIEB - EURO6</b>				
<b>2.0 Blue dCi 105</b>	6-Gang Schaltgetriebe, Gesamtgewicht 3.3 t	00CHE	<b>42550.-/45997.-</b> TFH12221M	
<b>2.0 Blue dCi 130</b>	6-Gang Schaltgetriebe, Gesamtgewicht 3.5 t	00CHE	<b>43800.-/47348.-</b> TFH12232M	<b>45600.-/49294.-</b> TFH13232M
<b>2.0 Blue dCi 150</b>	6-Gang Schaltgetriebe, Gesamtgewicht 3.5 t	00CHE	<b>45300.-/48969.-</b> TFH12233M	<b>47100.-/50915.-</b> TFH13233M
<b>2.0 Blue dCi 170</b>	6-Gang Schaltgetriebe, Gesamtgewicht 3.5 t	00CHE	<b>46300.-/50050.-</b> TFH12234M	<b>48100.-/51996.-</b> TFH13234M
<b>MASTER KASTENWAGEN - FRONTANTRIEB</b> (LEERGEWICHT INKL. UMBAU MIT BEZUGSMASSE AB 2 380 KG <sup>1)</sup> ) - EUROVI				
<b>2.0 Blue dCi 150</b>	6-Gang Schaltgetriebe, Gesamtgewicht 3.5 t	00CHE	<b>46300.-/50050.-</b> TFH1223V3M	<b>48100.-/51996.-</b> TFH1323V3M

Empfohlene Verkaufspreise. Preise exklusive 8.1% MWST/inklusive 8.1% MWST

## Serienausstattungen

### MASTER KASTENWAGEN

#### Aussenausstattung:

- 16" Stahlfelgen
- Aussenspiegel elektrisch einstell- und beheizbar
- Radzierblenden mittel
- Hecktüren 180°, verblecht
- Schiebetür rechts, verblecht
- Seitenwand links, verblecht

#### Innendesign:

- Stoffpolsterung dunkelgrau meliert mit grauen Nähten
- Innenraumharmonie schwarz
- Befestigungsösen am Laderaumboden
- Laderaumbeleuchtung
- Trennwand, verblecht

#### Sicherheit und Fahrerassistenzsysteme:

- Reifenreparatur-Kit
- Aktiver Notbremsassistent mit City-Funktion und mit Fussgänger-/Radfahrererkennung
- Bordcomputer monochrome 3,5 Zoll
- Elektronisches Stabilitätsprogramm (ESC) mit Extended Grip, Berganfahrhilfe, Anhänger Stabilisator, Seitenwind-Assistenzsystem + Antriebsschlupfregelung (ASR)
- Intelligenter Geschwindigkeitsassistent (ISA)
- Spurhalteassistent mit Lenkeingriff
- Tempomat mit Geschwindigkeitsbegrenzer
- Einparkhilfe hinten
- LED Tagfahrlicht
- Lichteinschaltensensor
- 3-Punkt-Sicherheitsgurte mit Gurtkraftbegrenzer, Gurtwarner und Gurtstraffer
- Alkohol Interlock Vorverkabelung und Installationsanleitung
- Anti-Blockier-Bremssystem (ABS) mit Notbremsassistent und Bremskraftverteilung
- E-Call Notrufsystem
- Fahrerairbag
- Müdigkeits- und Aufmerksamkeitswarner
- Reifendruckkontrollsystem

#### Komfort:

- 12-Volt-Steckdose im Armaturenbrett
- 3-Knopf-Schlüssel
- Ablagefächer im Armaturenbrett und in den Türen
- Beifahrer-Doppelsitzbank
- Elektrische Fensterheber vorne
- 6-fach verstellbarer Fahrersitz
- Handschuhfach offen
- Heizung und Lüftung
- Höhenverstellbares Lenkrad
- Zentralverriegelung der Türen mit Fernbedienung

#### Multimedia:

- Open R-Link mit 10-Zoll Display (ohne Navigation)

# Ausstattung

CODE	(● Serie)	Kastenwagen
PCU76	<b>PACK NAVI 1</b> Open R-Link mit 10"-Display, Navigation und integriertem Google und Klimaanlage manuell	1500.-/1622.-
PCU78	<b>PACK NAVI 2</b> Open R-Link mit 10"-Display, Navigation und integriertem Google und Klimaautomatik	2000.-/2162.-
	<b>MULTIMEDIA</b>	
NA485	Open R-Link mit 10"-Display, Navigation und integriertem Google	900.-/973.-
WICH0	Induktives Laden für Smartphones	200.-/216.-
	<b>SICHERHEIT UND FAHRASSISTENZSYSTEME</b>	
PCV0A	Fahrer- und Beifahrerairbag und Seitenairbag auf Fahrerseite (nur mit HTS02)	200.-/216.-
FAB02 ABCXL	Fahrer- und Beifahrerairbag	100.-/108.-
CLKS0	Zusätzliche Zentralverriegelung: Superlock	100.-/108.-
RVALS	Rückfahrwarnton	200.-/216.-
ITP15	Einparkhilfe vorne, hinten und seitlich, 360° (nicht mit BSD00)	200.-/216.-
RVIMA	Innenspiegel (nur mit PCU60/PCU62)	100.-/108.-
ALAWP	Licht- und Regensensor (Serie bei EDC und EXTRA)	100.-/108.-
FFGL0	Nebelscheinwerfer mit Abbiegelicht	100.-/108.-
PRAHL	Fernlichtassistent (nur mit ALAWP und FFGL0)	200.-/216.-
RVICM	Rear-View-Assist	1200.-/1297.-
RRCAM	Rückfahrkamera	200.-/216.-
WARV0	"Wideview Mirror" in der Sonnenblende Beifahrerseite	100.-/108.-

# Aussendesign

CODE	(● Serie)	
	<b>LACKIERUNG</b>	
	<b>Matt-Lackierung:</b> Blanc Minéral (QNG)	0.-/0.-
	<b>Matt-Lackierung:</b> Gris Urban (KPW)	250.-/270.-
	<b>Mettalic-Lackierung:</b> Bleu Gris (J47), Gris Etoile (KNH), Noir Nacré (676), Rouge Pompiers (071), Bleu Agave (DQG)	950.-/1027.-
	<b>PERSONALISIERUNG</b>	
WRAN2	Antenne im Aussenspiegel	100.-/108.-
TWBPW	Anhängekupplung (nur mit DBWIA)	600.-/649.-
SPTY0	Ersatzrad	400.-/432.-
TYALS	Ganzjahresreifen	100.-/108.-
FMDG0	Schmutzfänger vorne	100.-/108.-
FRMG0	Schmutzfänger vorne und hinten	100.-/108.-
ACCTC1	Seitenschutzleisten in Wagenfarbe (nur mit Lackierung Weiß, Star-Grau und Agave-Grün)	200.-/216.-
RSTB0	Trittstufe am Heck	200.-/216.-
KTAGR	Unterfahrschutz	250.-/270.-
	<b>FENSTER, TÜREN UND LADERAUM</b>	
PCU90	Laderaumschutz-Paket halbhoch: Holzboden und Laderaumseitenverkleidung aus Holz (halbhoch)	1000.-/1081.-
PCU64	Laderaumschutz-Paket halbhoch Plus: Holzboden, Laderaumseitenverkleidung aus Holz (halbhoch), Verzurrösen an den Laderaumwänden und LED-Beleuchtung	1000.-/1081.-
PCU94	Laderaumschutz-Paket komplett: Holzboden, Laderaumseitenverkleidung aus Holz (komplett), Verzurrösen an den Laderaumwänden und LED-Beleuchtung	1450.-/1567.-
RRWFL	Holzboden im Laderaum	300.-/324.-
ICTF3	Polypropylenseitenverkleidung (komplett) (nur mit RRWFL oder PLABR)	600.-/649.-
PLABR	Kunststoffboden im Laderaum	0.-/0.-
LULI2	LED-Beleuchtung im Laderaum	300.-/324.-
PCU62	Fenster-Paket 2: Trennwand geschlossen mit Fenster vergittert, Hecktüren 180°, verglast und beheizbar (nur mit RVIMA)	300.-/324.-
PCU60	Fenster-Paket 3: Trennwand geschlossen mit Fenster vergittert, Hecktüren 270°, verglast und beheizbar (nur mit RVIMA)	400.-/432.-
PPN04	Trennwand geschlossen mit Fenster vergittert	100.-/108.-
PCV06	Fenster-Paket Hecktüren 180°	400.-/432.-
PCV04	Fenster-Paket Hecktüren 270°	600.-/649.-
PDS27	Hecktüren 270° verblecht	100.-/108.-
LSLFW	Schiebetür links mit Fenster	900.-/973.-
LSLNW	Schiebetür links ohne Fenster	800.-/865.-
LPAFW	Seitenwand links mit Fenster	100.-/108.-
RSRFW	Schiebetür rechts mit Fenster	100.-/108.-
RPAFW	Seitenwand rechts mit Fenster	100.-/108.-
RPANW	Seitenwand rechts ohne Fenster	0.-/0.-
RDMIN	Innere Hecktürentriegelung - zusätzlicher Sperrhebel an der Unterseite der Hecktür	100.-/108.-
TDHFS	Verzurrösen an den Laderaumwänden	100.-/108.-
LUKP0	Ladekantenschutz an den Hecktüren	100.-/108.-
ASOC7	12-V-Anschluss im Laderaum an der D-Säule	100.-/108.-
	<b>TECHNIK UND FAHREN</b>	
TCGRA	Digitaler Tachograph (Fahrtenschreiber)	900.-/973.-
LVCO0	Luftfederung an der Hinterachse (nur mit DBWIA)	4500.-/4865.-
BSD00	Toter-Winkel-Warner (nicht mit ITP15)	400.-/432.-
PCL50	Vorbereitungspaket Umbau: Schnittstelle für Aufbauten, Steckverbindung für Motorinformationen und Vorrüstung für Aufbauelektrik	400.-/432.-
DBWIA	Schnittstelle für Aufbauten	300.-/324.-
WIADA	Steckverbindung für Motorinformationen	100.-/108.-
RCDEV	Vorrüstung für Aufbauelektrik	100.-/108.-
REFBT	Verstärkte Batterie (95A) und Lichtmaschine (230A)	100.-/108.-
WBRIN	elektronische Bremsbelagverschleißanzeige	100.-/108.-
EMRD4	Umbau-Kriterium 4*	0.-/0.-
PWTKE	Nebenantrieb am Motor	200.-/216.-

# Innendesign

CODE	(● Serie)	
<b>KOMFORT</b>		
DRST2	6-fach verstellbarer Fahrersitz mit verstellbarer Armlehne	100.-/108.-
DRST3	6-fach verstellbarer Fahrersitz mit Lendenwirbelstütze und verstellbarer Armlehne	100.-/108.-
HTS02	Fahrer- und Beifahrersitz beheizbar (bei Doppelsitzbank nur außen)	200.-/216.-
DRST5	Gefederter Schwingsitz für Fahrer (verfügbar ab KW30)	400.-/432.-
PCU80	Manuelle Klimaanlage	1000.-/1081.-
PCV16	1-Zonen-Klimaautomatik	1500.-/1622.-
PCV08	Mobiles Büro-Paket: Beifahrerdoppelsitzbank mit Staufach und mobilem Büro, Easy-Life Schubfach und geschlossene Ablagefächer im Armaturenbrett	400.-/432.-
ASST3	Beifahrerdoppelsitzbank mit Staufach und mobilem Büro	400.-/432.-
ASST2	Beifahrerdoppelsitzbank mit Staufach	100.-/108.-
ASST5	Beifahrereinzelsitz 6-fach verstellbar mit verstellbarer Armlehne und Lendenwirbelstütze (nur mit DRST2/DRST3 und FAB02+ABCXL, bei EXTRA nur mit IMICO)	200.-/216.-
UDBS2	Geschlossene Ablagefächer im Armaturenbrett	100.-/108.-
GLB03	Easy-Life Schubfach	100.-/108.-
PPINS	Dämmung und Verkleidung der Kabinenrückwand	100.-/108.-
RMLT2	Beleuchtung Fahrgastraum LED	100.-/108.-
IMICO	Kunstlederpolsterung (nur mit DRST2/DRST3/DRST5, ASST5 und ABCXL FAB02)	0.-/0.-
CLS02	Stoffpolsterung Extra (grau meliert mit blauen Nähten)	100.-/108.-
ADDKE	Zusätzlicher Schlüssel	100.-/108.-

## Technische Daten

MOTORISIERUNGEN	2.0 Blue dCi 105	2.0 Blue dCi 130	2.0 Blue dCi 150	2.0 Blue dCi 170
<b>MOTOR</b>				
Hubraum (cm³)	1998	1998	1998	1998
Anzahl Zylinder/Ventile	4/16	4/16	4/16	4/16
Maximale Leistung kW (PS) bei U/min.	77 (105)/3500	96 (130)/3500	110 (150)/3500	125 (145)/3500
Maximales Drehmoment (Nm) bei U/min.	330/1500	350/1500	360/1500	380/1500
Einspritzung	Common Rail + Twin-Turbo			
Treibstoff	Diesel			
Abgasnorm/Katalysator/Partikelfilter	Euro6e/●/●	Euro6e/●/●	Euro6e, EuroVI/●/●	Euro6e/●/●
Wartungsintervalle (km/Jahre)	40 000/2			
<b>GETRIEBE</b>				
Gänge	Manuell	Manuell	Manuell	Manuell
Anzahl Gänge	6	6	6	6
Stop & Start/Energy Smart Management	●	●	●	●
<b>BREMSANLAGE</b>				
ABS mit AFU und EBV/ESC adaptiv mit ASR	●	●	●	●
Vorne: Scheiben belüftet Ø/Einfachbereifung (mm)	302 (28)	302 (28)	302 (28)	302 (28)
Hinten: Scheiben Ø/Einfachbereifung (mm)	300 (20)	300 (20)	300 (20)	300 (20)
<b>FÜLLMENGEN</b>				
Treibstofftank (l)	80			
Adbluetank (l)	20			

(● Serie)

Der Verbrauch von Kraftstoff und AdBlue kann unter Realbedingungen durch die Fahrzeugausstattung und Nutzlast sowie dem Fahrzeuggebrauch und Fahrstil, von den angegebenen Werten abweichen.

# Technische Daten

KASTENWAGEN – FRONTANTRIEB EURO6					
MOTORISIERUNGEN	2.0 Blue dCi 105	2.0 Blue dCi 130	2.0 Blue dCi 150 Euro6e	2.0 Blue dCi 150 EuroVI	2.0 Blue dCi 170
<b>LENKUNG</b>					
Ø Wendekreis zwischen Trottoirs/ Mauern (m)	12,8 L2/14,6 L3	12,8 L2/14,6 L3	12,8 L2/14,6 L3	12,8 L2/14,6 L3	12,8 L2/14,6 L3
Anzahl Lenkradumdrehungen	3.76	3.76	3.76	3.76	3.76
<b>FAHRWERK</b>					
Vorne	Pseudo McPherson	Pseudo McPherson	Pseudo McPherson	Pseudo McPherson	Pseudo McPherson
Hinten	Mono-lame	Mono-lame	Mono-lame	Mono-lame	Mono-lame
Ø Kurvenstabilisatoren vorne/hinten (mm)	25/-	25/-	25/-	25/-	25/-
<b>BEREIFUNG</b>					
Dimensionen Pneus/ Reifen	205/75 R16	205/75 R16	205/75 R16	205/75 R16	205/75 R16
<b>VERBRAUCHSWERTE</b>					
Gemischt (l/100 km) Vlow - Vhigh	8.1	8.4	8.4	11.6	8.4
Benzinäquivalent (l/100 km) Vlow - Vhigh	9.2	9.6	9.6	13.2	9.6
CO <sub>2</sub> -Emissionen aus der Treibstoff- und/oder Strombereitstellung (g/km) Vlow - Vhigh	41	43	43	59	43
CO <sub>2</sub> -Emission (g/km) Vlow - Vhigh	214.0	221.0	221.0	305.0	221.0
<b>GEWICHTE (kg)</b>					
Leergewicht fahrbereit <sup>1)</sup>	2117	2117	2117	2117	2117
Durchschnittliche Nutzlast <sup>1)</sup>	979	1179	1179	1179	1179
Maximale Nutzlast <sup>2)</sup>	1183	1383	1383	1383	1383
Maximal zulässiges Gesamtgewicht	3300	3500	3500	3500	3500
Gesamtzuggewicht	5800	6000	6000	6000	6000
Zulässige Anhängelast gebremst <sup>3)</sup>	2500	2500	2500	2500	2500
Zulässige Anhängelast ungebremst	750	750	750	750	750
Maximal zulässiges Gesamtgewicht VA	1950	1950	1950	1950	1950
Maximal zulässiges Gesamtgewicht HA	2000	2000	2000	2000	2000
Dachlast	200	200	200	n/a	200
Code	RDAFDCTAA 0E120B300	RDAFDCTBB 0F120B300	RDAFDCTBC 0G120B300	-	RDAFDCTBD 0H120E300
Typengenehmigungsnummer	3RH453	3RH454	3RH456	3RH457	3RH458

<sup>1)</sup> Mittelwert gemäss Typengenehmigung (inkl. Fahrer 75 kg und 90% Treibstofffüllung)

<sup>2)</sup> für Fahrzeuge ohne zusätzliche Ausstattung

<sup>3)</sup> unter Einhaltung des Gesamtzuggewichts

# Abmessungen

MASSANGABEN (mm)	KASTENWAGEN	
	Einzelkabine	
	Frontantrieb	
	Einfachbereifung	
	L2H2	L3H2
Ladevolumen (m³)	10,8	13
Radstand	3585	4215
Gesamtlänge	5681	6311
Überhang vorne	965	965
Überhang hinten	1131	1131
Vordere Spurweite	1730	1730
Hintere Spurweite	1730	1730
Gesamtbreite/ mit Aussenrückspiegel	2080/2466	2080/2466
Höhe bei Leergewicht	2500	2500
Bodenfreiheit mit Ladung	188	188
Breite zu den Türwänden vorne	-	-
Dachhöhe vorne bei 14°	1040	1040
Dachhöhe innen	1885	1885
Obere Eingangsbreite der Hecktüren	1521	1521
Untere Eingangsbreite der Hecktüren	1537	1537
Mass zwischen den Radhäusern	1380	1380
Maximale Innenbreite	1789	1789
Eingangsbreite der Schiebetür	1267	1267
Öffnungshöhe hinten	1755	1755
Ladelänge (am Boden)	3170	3800
Ladelänge (1 m vom Boden)	3225	3857
Eingangshöhe der Seitentür	1753	1753
Länge der Dachgalerie	-	-

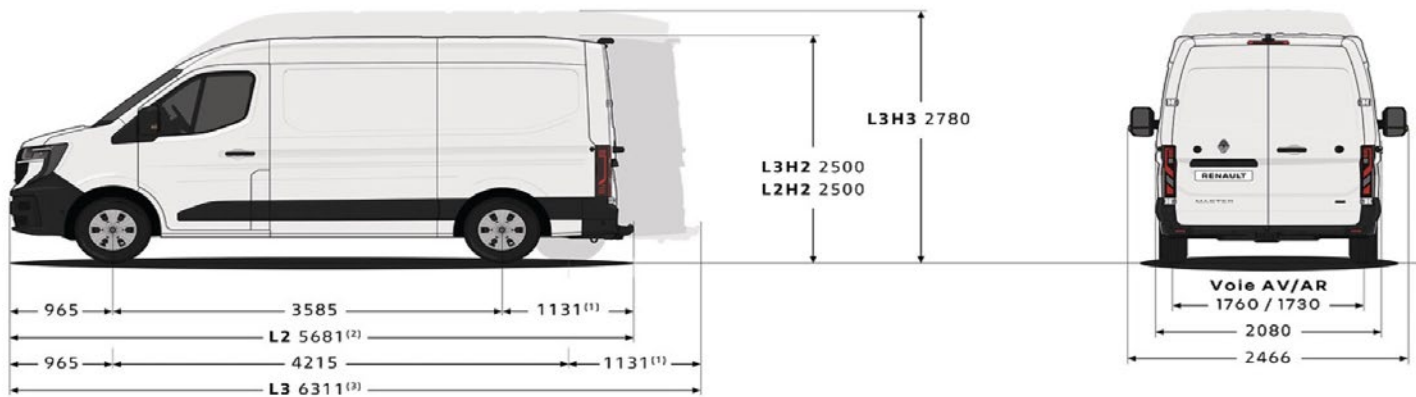

<sup>(1)</sup>1227 avec marche pied arrière

<sup>(2)</sup>5777 avec marche pied arrière

<sup>(3)</sup>6407 avec marche pied arrière

# Garantie

Garantie gegen Korrosion: 6 Jahre unbegrenzter Laufleistung

Lackgarantie: 3 Jahre unbegrenzter Laufleistung

Fahrzeuggarantie: 3 Jahre 100 000 Km

Pannenhilfe: 3 Jahre 100 000 Km

## Renault Servicepakete



Massgeschneidert nach Ihren Bedürfnissen.

Wir bieten Ihnen attraktive Servicepakete an, welche auf Ihr Fahrzeug zugeschnitten sind.

Wählen Sie zwischen einer Garantieverlängerung oder einem Wartungsvertrag.

Mehr Infos finden Sie unter: [www.renault.ch/servicepakete](http://www.renault.ch/servicepakete)

### WARTUNGSPAKETE

Der Renault Wartungsvertrag SMALL, MEDIUM oder LARGE lässt Sie Ihre Wartungskosten ganz genau kalkulieren.

Diese Kosten können Sie auch problemlos in Ihre monatliche Leasingrate integrieren.

### GARANTIEVERLÄNGERUNGEN

Die Renault Garantieverlängerung verlängert die Hersteller-Garantie Ihres Fahrzeugs um bis zu drei weitere Jahre oder flexible Laufleistungen bis maximal 150 000 km.

Hier finden Sie die bevorzugten Varianten. Ihr Renault Partner berät Sie gern.

4 Jahre/100 000 km	800.-
4 Jahre/150 000 km	1500.-
5 Jahre/100 000 km	1300.-
5 Jahre/150 000 km	1800.-
6 Jahre/100 000 km	1750.-
6 Jahre/150 000 km	2300.-