



# Renault **EASY CONNECT** - Multimediální Systémy

EASY LINK systémy





# POKYNY PRO POUŽÍVÁNÍ (1/2)

Je bezpodmínečně nutné dodržovat dále uvedené pokyny kvůli bezpečnosti a nebezpečí hmotných škod. Bezpodmínečně dodržujte zákony platné v zemi, ve které se nacházíte.



## **Pokyny pro zacházení se systémem**

- Ovládací prvky používejte a informace z obrazovky odečítejte pouze tehdy, když to dovoluje stav vozovky.
- Hlasitost nastavujte na nižší úroveň tak, abyste mohli vnímat okolní zvuky.

## **Pokyny týkající se navigace**

- Použití navigačního systému v žádném případě nenahrazuje odpovědnost ani ostražitost řidiče při řízení vozidla.
- V závislosti na zeměpisných oblastech nemusí mapa obsahovat informace o novinkách na trase. Buďte ostražití. Ve všech případech musí mít dopravní předpisy a značky vždy přednost před indikacemi navigačního systému.

## **Pokyny k technickému vybavení**

- Neprovádějte žádnou demontáž ani úpravu systému, abyste předešli hmotným škodám nebo popálením.
- V případě, že zařízení nefunguje nebo je třeba jej demontovat, se prosím obraťte na značkový servis.
- Nevkládejte do čtečky cizí předměty ani poškozená nebo znečištěná externí paměťová zařízení (flash disk USB, kartu SD apod.).
- Používejte pouze externí paměťové zařízení (flash disk USB, přípojku typu jack apod.), které je kompatibilní s vaším systémem.
- Displej vždy čistěte hadříkem z mikrovlákna.
- Na tato místa nepoužívejte prostředky obsahující alkohol ani spreje s kapalinami.

Přijetí Všeobecných obchodních podmínek je podmínkou pro používání systému.

Popis modelů, které jsou uvedeny v tomto návodu, byl vypracován na základě charakteristik známých v době sepsání tohoto dokumentu.

**Návod zahrnuje soubor existujících funkcí popisovaných typů zařízení. Jejich přítomnost závisí na typu zařízení, výběru volitelné výbavy a na zemi prodeje. Stejně tak mohou být v tomto dokumentu popsány některé funkce, které by se měly objevit v průběhu následujícího roku. Obrazovky zobrazené v uživatelské příručce jsou určeny pouze jako ilustrace.** V závislosti na značce a modelu telefonu mohou být některé z funkcí s multimediálním systémem vozidla

částečně nebo zcela nekompatibilní.

Pro více informací se obraťte na značkový servis.

## POKYNY PRO POUŽÍVÁNÍ (2/2)



### Ochrana osobních údajů

Údaje o vás jsou shromažďovány prostřednictvím vašeho vozidla. Zpracovává je výrobce, který jedná jako zpracovatel, v souladu s platnými předpisy.

Umožňuje osobní údaje lze použít:

- ke zlepšování a optimalizaci používání vašeho vozidla a souvisejících služeb
- ke zlepšování zážitků z řízení a pobytu ve vozidle
- ke zlepšování bezpečnosti silničního provozu a systémů prediktivní údržby
- je zlepšování asistenčních systémů řidiče
- k nabízení služeb s přidanou hodnotou týkajících se vozidla.

Výrobce provádí všechna nezbytná opatření k zajištění zpracování vašich osobních údajů v naprostém bezpečí. Multimediální systém vám umožňuje vymazat své osobní údaje.

Další informace o používání údajů a vašich právech naleznete na webu <https://easyconnect.renault.com>.

# O B S A H

## Kapitoly

Obecné údaje .....

1

Navigační systém .....

2

Multimédia .....

3

Telefon .....

4

Aplikace – snadné připojení .....

5

Vozidlo .....

6

System .....

7

Rejstřík .....

8



# Obecné údaje

Celkový popis .....	1.2
Představení ovládání .....	1.3
Zásady použití .....	1.7
Zapnutí/Vypnutí .....	1.10
Přidání a správa ovládacích prvků .....	1.11
Používání hlasového rozpoznání .....	1.13
	1.1

# CELKOVÝ POPIS

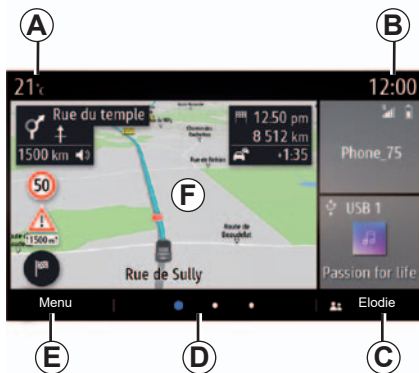

## Zahajovací displej

- A** Venkovní teplota.
- B** Čas.
- C** Vybraný uživatelský profil. Chcete-li nakonfigurovat uživatelský profil, přejděte ke kapitole „Nastavení“.
- D** Ukazatel stránek: Stránky lze procházet rychlým přejetím prsty přes obsah obrazovky.
- E** Přístup do hlavního menu.
- F** Domovská stránka / přístup k funkcím.
- G** Přístup k nastavení hlasitosti.

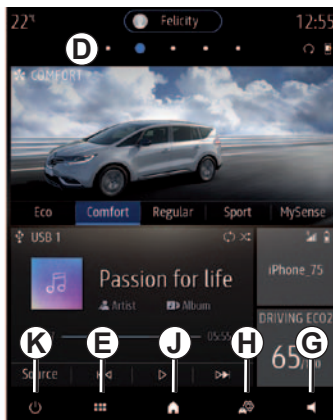

**H** Přímý přístup do menu „Nastavení“.

**J** Zobrazení domovské obrazovky:

- Krátké stisknutí: otevření první domovské stránky;
- Dlouhé stisknutí: zobrazení všech domovských stránek.

**K** Přístup k funkcím:

- Dlouhé stisknutí: restartování systému;
- Krátké stisknutí: vypnutí rádia/hudby, vypnutí obrazovky, přepnutí do pohotovostního režimu.

**Poznámka:** konfiguraci domovské stránky můžete změnit. Další informace jsou k dispozici v části „Přidání a správa ovládacích prvků“.

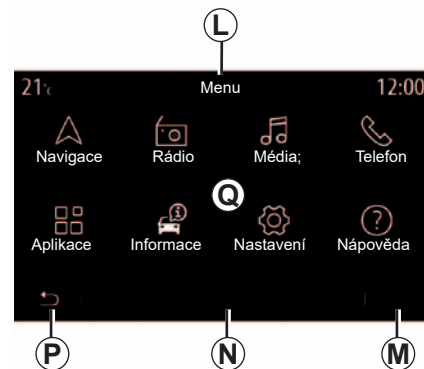

## Okno s jednotlivými menu

- L** V závislosti na menu se v této oblasti zobrazí zástupci aktivních funkcí.
- M** Funkční menu.
- N** V závislosti na menu se v této oblasti zobrazí dvě až pět tlačítek.
- P** Návrat na předchozí stránku.
- Q** Hlavní menu.

Pro další informace otevřete uživatelskou příručku z rozevírací nabídky.



# PŘEDSTAVENÍ OVLÁDACÍCH PRVKŮ (1/4)

## Ovládací displej



	Funkce
1	Multimediální displej.
2	Stiskněte a podržte na cca 5 sekund: opětovné spuštění systému. Krátké stisknutí: rádio/hudba OFF, vypnutí obrazovky, přepnutí do pohotovostního režimu, zapnutí/vypnutí.
3	Přístup do hlavního menu.
4	Přístup na domovskou stránku.
5	Přístup do menu nastavení.
6	Nastavení hlasitosti.
7	Zásuvka USB.

## PŘEDSTAVENÍ OVLÁDACÍCH PRVKŮ (2/4)

### Centrální ovládání



### Dálková ovládání



	Funkce
8	Zapnutí/vypnutí. Otáčením: – hlasitost právě přehrávaného zdroje zvuku.
9	Přístup do hlavního menu.
10	Přepnutí: – vyhledávání ve vybrané oblasti; – nahoru/dolů: pohyb v různých oblastech menu (horní lišta, střed, dolní lišta); – levá/pravá: pohyb v různých výšečích menu. Otáčení: – pohyb v různých prvcích jedné oblasti; – pohyb v seznamu; – změna měřítka navigační mapy (režim ZOOM) Stisk: – potvrdit.
11	Přístup k systémové nabídce MULTI-SENSE nebo změna preferovaného režimu.
12	Návrat na předchozí obrazovku.

# PŘEDSTAVENÍ OVLÁDACÍCH PRVKŮ (3/4)

## Ovládání pod volantem

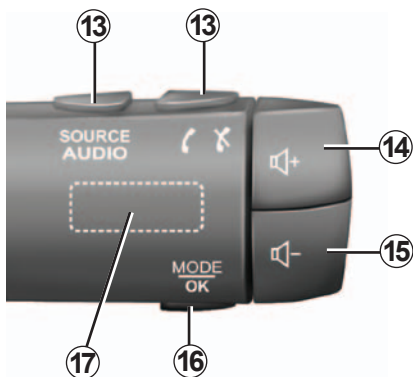
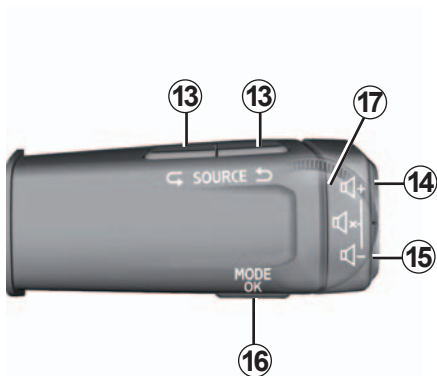

	Funkce
13	Výběr zdroje audia.
14	Zvýšení hlasitosti právě poslouchaného zdroje.
14 + 15	Vypnutí/zapnutí zvuku rádia. Pozastavit/znovu spustit audio skladbu. vypnutí hlasového nástroje funkce hlasového rozpoznání
15	Snížení hlasitosti právě poslouchaného zdroje.
16	Krátké stisknutí: – Potvrzení akce. Delší stisknutí: – Návrat k předchozímu displeji/na předchozí úroveň během pohybu v menu. – zrušení probíhající akce.
17	pohyb v seznamu stanic autorádia, mezi skladbami a mezi adresáři Pohyb v seznamu čísel, pokud je telefon připojený k multimediálnímu systému.

## PŘEDSTAVENÍ OVLÁDACÍCH PRVKŮ (4/4)

### Ovládání pod volantem

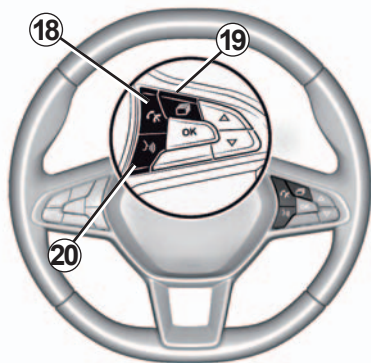

	Funkce
18	Přijmout hovor/zavěsit.
19	Procházejte informacemi podle stylu zobrazení (zvuk, kompas, výkon motoru atd.).
20	Aktivace a deaktivace rozpoznání hlasu multimediálního systému.

# ZÁSADY POUŽITÍ (1/3)



## Obrazovka multimédií

### Pohyb v nabídce

Pomocí multimediální obrazovky lze přistupovat k funkcím systému. Klepnutím na multimediální obrazovku vyberte jedno z menu.



## Interakce pohybem

- Krátké stisknutí: klepněte na část obrazovky prstem a pak přejeďte prstem z obrazovky.
- Dlouhé stisknutí: klepněte na část obrazovky na 1 sekundu nebo déle.



- Posun (panoramatický pohyb): jedním prstem stiskněte a podržte obrazovku a přejeďte po ní.
- Rychlé přejetí: potáhněte prst rychle zleva doprava a přejeďte z domovské stránky **A** na domovskou stránku **B**.
- Přetažení a vložení: alespoň na jednu sekundu stiskněte část obrazovky a přetáhněte daný předmět.
- Zúžení/rozšíření: Pohněte dvěma prsty na obrazovce k sobě nebo od sebe.

## ZÁSADY POUŽITÍ (2/3)



### Prezentace zahajovacích stránek

Zahajovací stránky jsou výchozí obrazovky multimediálního systému. Váš systém obsahuje několik přizpůsobitelných domovských stránek 1. Přejížděním prstem ve vodorovném směru lze přecházet mezi stránkami.

Zahajovací stránky se skládají z určitého počtu ovládacích prvků pro konkrétní funkce, jako je například navigace, rádio apod.



Tyto ovládací prvky umožňují přístup přímo na hlavní obrazovku dané funkce, nebo, v některých případech, kontrolu funkce přímo přes jednu z hlavních obrazovek (změna rádiové stanice například).

Pro popis zahajovací stránky přejděte na kapitulu „Celkový popis“.

**Poznámka:** konfiguraci domovských stránek můžete změnit. Další informace jsou k dispozici v části „Přidání a správa ovládacích prvků“.



Zobrazení domovských stránek, funkcí a informací se může v jednotlivých zemích lišit.

## ZÁSADY POUŽITÍ (3/3)



### Prezentace hlavního menu

Pro přístup do hlavního menu stiskněte **2** na displeji nebo na centrálním ovládacím panelu.

Systém obsahuje několik menu, která jsou veškerá přístupná z hlavního menu:

- „Navigace“: zahrnuje všechny funkce satelitního navádění, automapy a dopravní informace;
- „Rádio“: se používá ke správě rádia a přehrávání zvuku;

- „Média“: umožňuje spravovat přehrávání zvukových souborů;
- „Telefon“: slouží ke spárování jednoho nebo více telefonů se systémem a k používání režimu handsfree;
- „Aplikace“: umožňuje spravovat fotografie, videa a aplikace;
- „Informace“: obsahuje informace týkající se multimediálního systému;
- „Nastavení“: umožňuje spravovat některé vybavení vozidla, například MULTISENSE, asistenční systémy řidiče, couvací kameru, Driving Eco a provádět nastavení různých parametrů multimediálního systému, například zobrazení, jazyk atd.);
- Použijte „Nápověda“: Slouží ke kontaktování call center podle potřeby (porucha, zdravotní péče, služby);
- ...



Z bezpečnostních důvodů provádějte tyto operace při stojícím vozidle.



### Lišta přepínání

Lišta **3** ukazuje polohu aktuální obrazovky na stránce. Přejedte po multimediální obrazovce nahoru nebo dolů pro prohlížení seznamu a pohyb po stránce.

### Funkční menu

Rozevírací nabídka **4** je dostupná z většiny menu v systému, která umožňují přístup do vedlejších menu (odstranění oblíbených, změna aktuální trasy, nastavení atd.) a k uživatelské příručce multimediálního systému.

# ZAPNUTÍ, VYPNUTÍ



1

## Spuštění

Multimediální systém se zapne:

- při nastartování vozidla;
- poklepáním na ovladač **1** na multimediální obrazovce nebo prostřednictvím centrálního ovládání.



1

## Vypnutí

Multimediální systém se vypne:

- stiskem a přidržením **1** ovládání na multimediální obrazovce nebo prostřednictvím centrálního ovládání;
- poklepáním na ovladač **1** na multimediální obrazovce nebo prostřednictvím centrálního ovládání můžete:
  - vypnout rádio/hudbu;
  - vypnout obrazovku;
  - „Pohotovostní režim“.
- při zamčení dveří vozidla.



## Obrazovka hodin/teploty/data

Tato obrazovka se zobrazí po výběru funkce „Pohotovostní režim“.



# PŘIDÁNÍ A SPRÁVA OVLÁDACÍCH PRVKŮ (1/2)



Zahajovací stránky jsou výchozí obrazovky multimediálního systému. Systém obsahuje tři přizpůsobitelné domovské stránky, které obsahují několik widgetů vedoucích k funkcím jako je navigace, rádio atd.

Můžete upravovat konfiguraci zahajovacích stránek přidáním ovládacích prvků.

Stiskněte jeden z widgetů na domovské stránce a přejděte přímo do hlavní obrazovky funkce nebo je, v některých případech, přímo ovládejte pomocí jedné z hlavních obrazovek (změna rádiové stanice například).

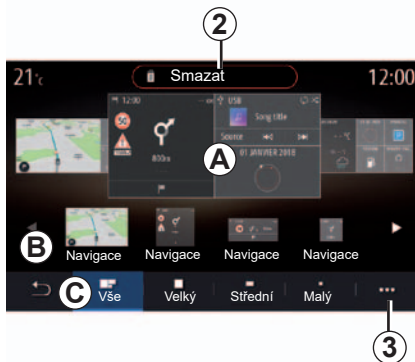

## Přizpůsobení domovských stránek

Na domovské stránce stiskněte a podržte multimediální obrazovku **1** a otevřete stránku přizpůsobení domovské stránky.

### Velikost widgetu

Existuje několik velikostí widgetu. Velikost widgetu můžete vybrat na panelu **C**. Některé aplikace mají pouze jednu velikost. Počet ovládacích prvků zobrazených na zahajovací obrazovce se může lišit v závislosti na formátu multimediální obrazovky.

## Přidání ovládacího prvku

Vyberte domovskou stránku **A**, kterou chcete upravit.

V oblasti **C** vyberte velikost widgetu, který si přejete zobrazit.

V oblasti **B** vyberte funkci widgetu, který si přejete zobrazit.

Přetáhněte widget z oblasti **B** a přesuňte ho do požadované polohy na domovské stránce **A**.

**Poznámka:** widgety můžete také přesunout klepnutím na obrazovku (výběr/poloha).

**Poznámka:** Některé z ovládacích prvků lze kvůli jejich velikosti použít pouze jednou.

**Poznámka:** widget dané funkce lze použít pouze jednou na stránce).

Konfigurace widgetu je propojena s profilem. Pokud se změní profil, prezentace widgetů se změní také.

## PŘIDÁNÍ A SPRÁVA OVLÁDACÍCH PRVKŮ (2/2)

### Odebrání ovládacích prvků

Přetáhněte widget, který chcete odstranit do „Smazat“ **2** nebo přetáhněte widget do oblasti **B**.

**Poznámka:** widgety můžete také odstranit jednoduchým klepnutím na obrazovku: vyberte /„Smazat“ **2**.

### Funkční menu

Použijte rozevírací nabídku **3** k:

- odstranění jednoho nebo více widgetů na domovských stránkách;
- obnovení výchozí konfigurace domovské stránky.

### Přizpůsobení oblíbených widgetů

Číslo nebo adresu z telefonního seznamu v multimediálním systému přidáte do telefonu (pokud je telefon k multimediálnímu systému připojený) stiskem oblíbeného widgetu na uvítací obrazovce. Můžete tak přímo zavolat na tento kontakt nebo pomocí této zkratky přejít na adresu uvedenou u tohoto kontaktu.



### Přizpůsobení oblíbených widgetů

Na některých čelních panelech multimediálních systémů se nenachází žádný panel **C** k výběru velikosti widgetu.

Vyberte požadovaný widget, přitáhněte/roztáhněte prsty na widgetu a upravte ho tak, aby odpovídal vašim potřebám.



Z bezpečnostních důvodů provádějte tyto operace při stojícím vozidle.

# POUŽÍVÁNÍ HLASOVÉHO ROZPOZNÁNÍ (1/9)

## Prezentace

Multimediální systém je vybaven systémem hlasového rozpoznávání , kterým lze ovládat některé funkce multimediálního systému a vašeho telefonu. To vám umožňuje používat multimediální systém nebo telefon a mít přitom ruce stále na volantu.

**Poznámka:** poloha tlačítka pro aktivaci funkce rozpoznávání hlasu se může lišit. Více informací naleznete v uživatelské příručce k vozidlu.

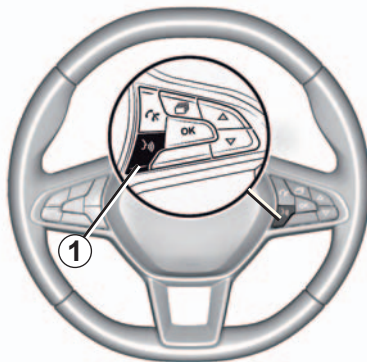

## Hlasové ovládání

Pomocí hlasového ovládání je možné zavolat na číslo v telefonním seznamu, vložit cíl cesty, změnit rádiovou stanici atp., aniž by bylo nutné dotknout se displeje. Stiskněte tlačítko **1** a postupujte podle hlasových a vizuálních instrukcí, které Vám dává systém a obrazovka.

## Aktivace

Pro aktivaci systému hlasového rozpoznání stiskněte tlačítko hlasového rozpoznání  ve Vašem vozidle.

## Deaktivace

Pro deaktivaci systému hlasového rozpoznávání stiskněte a přidržte tlačítko hlasového rozpoznávání  nebo po zaznění zvukového signálu vyslovte „Opustit“.

Pokud používáte rozpoznání hlasu, lze hlasový syntetizátor vypnout stiskem tlačítka **1** nebo nadiktováním pokynu. Když zazní pípnutí, můžete začít mluvit.



### Pokyny týkající se navigace

Použití navigačního systému v žádném případě nenahrazuje odpovědnost ani ostražitost řidiče při řízení vozidla.

# POUŽÍVÁNÍ HLASOVÉHO ROZPOZNÁNÍ (2/9)

## Používání funkce hlasového rozpoznání v rámci multimediálního systému

### Hlavní možnosti hlasového ovládání multimediálního systému

Pro návrat na hlavní obrazovku hlasového rozpoznávání vyslovte „Hlavní obrazovka“ nebo „Zpět“.

Vyslovením „Opustit“ vystoupíte z menu hlasového rozpoznání.

Vyslovte „Nápověda“ pro podrobné informace o jednotlivých systémových obrazovkách a dostupných funkcích.

Vyslovením pokynů: „Další strana“, „Předchozí strana“, „První strana“, „Poslední strana“ můžete procházet seznamy funkce rozpoznávání hlasu.

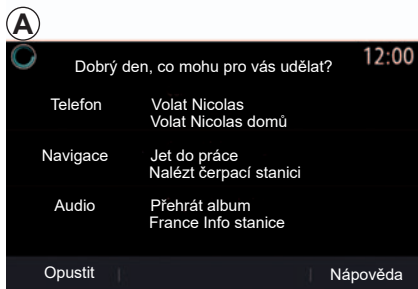

### Menu hlasového rozpoznávání

V hlavním menu hlasového ovládání můžete ovládat hlasem následující funkce:

- „Telefon“;
- „Navigace“;
- „Audio“.

Funkce zobrazené na obrazovce modře jsou pokyny, které může multimediální systém vyslovit a pochopit.

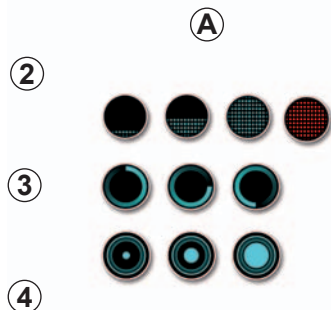

### Ukazatel hlasového rozpoznání A

Ukazatel hlasového rozpoznávání **A** se skládá z barevných značek a ikon.

- Ikona **2** vás informuje, že multimediální systém poslouchá: barva kontrolky **A** optimalizuje hlasové rozpoznávání.
- nízký modrý symbol: průměrná úroveň rozpoznávání hlasu

# POUŽÍVÁNÍ HLASOVÉHO ROZPOZNÁNÍ (3/9)

- poloviční modrý symbol: dobré hlasové rozpoznávání
  - celý modrý symbol: optimální hlasové rozpoznávání
  - červený symbol: hlas uživatele už je příliš silný a systém má potíže s rozpoznáním příkazu.
- Ikona **3** vás informuje, že multimediální systém analyzuje váš pokyn;
- Ikona **4** znamená, že multimediální systém odpovídá.

Pokud se funkce zobrazují šedě, znamená to, že nejsou k dispozici nebo nejsou připojeny. Multimediální systém nabídne připojení např. telefonu.

Mluvte nahlas a zřetelně vyslovujte. Použijte ukazatel hlasového rozpoznání pro optimalizaci hlasového rozpoznání.

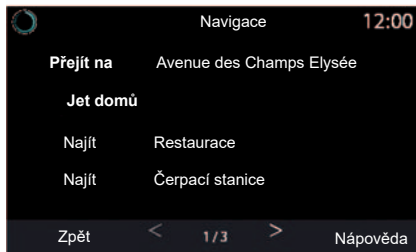

## Ovládání navigačního systému pomocí hlasového rozpoznání

Existuje několik způsobů pro zadávání cílového místa pomocí hlasového ovládání  integrovaného v multimediálním systému.



## Cíl

Pomocí hlasového ovládání zadejte úplnou adresu.

Stiskněte tlačítko hlasového ovládání  a zobrazí se hlavní menu hlasového ovládání.

Po zaznění zvukového signálu vyslovte „Přejít na“ a udejte úplnou adresu cíle (číslo domu, název ulice, cílové město).

Systém zobrazí adresu, kterou rozpoznal. Poté můžete potvrdit cílové místo a zahájit navigaci.

# POUŽÍVÁNÍ HLASOVÉHO ROZPOZNÁNÍ (4/9)

## Výpis cílových míst

Vyvolání adresy již zadané pomocí hlasového ovládání.

Stiskněte tlačítko hlasového ovládání  a zobrazí se hlavní menu hlasového ovládání.

Po druhém zvukovém signálu vyslovte frázi „Historie cílových míst“ a poté zvolte cíl cesty.

Systém zobrazí adresu, kterou rozpoznal. Poté můžete potvrdit cílové místo a zahájit navigaci.

**Poznámka:** při používání hlasového rozpoznání vždy vyčkejte, dokud nezazní zvukový signál, a teprve potom mluvejte.

**Poznámka:** při zadávání adresy můžete změnit zemi na takovou, kterou jazyk systému podporuje. Zemi je nutno změnit dříve, než vyslovíte adresu. Po druhém zvukovém signálu vyslovte „Změna země“.

## „Doma“

Vyvolání adresy bydliště pomocí hlasového ovládání.

Stiskněte tlačítko hlasového ovládání  a zobrazí se hlavní menu hlasového ovládání.

Po zaznění zvukového signálu vyslovte „Jet domů“.

Systém ukáže adresu bydliště, kterou jste zadali dříve. Potvrďte cíl cesty, tím se spustí navádění.

## „Práce“

Vyvolání adresy pracoviště pomocí hlasového ovládání.

Stiskněte tlačítko hlasového ovládání  a zobrazí se hlavní menu hlasového ovládání.

Po zaznění zvukového signálu vyslovte „Jet do práce“.

Systém ukáže adresu pracoviště, kterou jste zadali dříve. Potvrďte cíl cesty, tím se spustí navádění.

**Poznámka:** abyste mohli používat hlasové funkce „Jet domů“ a „Jet do práce“, musíte nejprve uložit adresu.

Pokud není zaregistrována adresa, nabídne vám multimediální systém zadávání adresy.

Pro další informace o ukládání adresy bydliště a pracoviště viz oddíl: „Nastavení navigace“.

## POUŽÍVÁNÍ HLASOVÉHO ROZPOZNÁNÍ (5/9)

### „Z oblíbených“

Použití hlasového příkazu pro vyvolání adresy uložené v oblíbených.

Stiskněte tlačítko hlasového ovládání  a zobrazí se hlavní menu hlasového ovládání.

Po zaznění zvukového signálu vyslovte „Z oblíbených“ a následně vyberte cíl cesty.

Systém zobrazí adresu, kterou rozpoznal. Poté můžete potvrdit cílové místo a zahájit navigaci.

### „Bod zájmu“

Vyhledání bodu zájmu pomocí hlasového příkazu.

Po zaznění zvukového signálu vyslovte „Najít čerpací stanici“ nebo „Najít hotel“.

Další informace o použití bodů zájmu naleznete v části „Zadání cíle cesty“.

### Multimodalita

Multimodalita systému umožňuje provádět hlasové ovládání na obrazovce multimédií.

### Používání oblíbených pomocí hlasového rozpoznání

Uložené adresy lze vyvolat přímo pomocí hlasového rozpoznávání.

Stiskněte tlačítko hlasového ovládání  a zobrazí se hlavní menu hlasového ovládání.

Po zaznění zvukového signálu vyslovte „Zobrazit oblíbené“.

Systém zobrazí uložené oblíbené.

### „Rádio“ ovládání pomocí hlasového rozpoznávání

Můžete si aktivovat média, rádio nebo změnit vlnový rozsah pomocí hlasového příkazu v multimediálním systému.

Stiskněte tlačítko hlasového ovládání  a zobrazí se hlavní menu hlasového ovládání.

Po zaznění zvukového signálu vyslovte:

– „Rádiová stanice FM“, „rádiová stanice AM“, „rádiová stanice DR“;

nebo

– „Rádiová stanice X“, X je název rádiové stanice;

nebo

– „Rádiová stanice“ a potom požadovanou frekvenci, např. Pro „rádiovou stanici 91.8“, vyslovte „rádiová stanice 91 celých 8“.

# POUŽÍVÁNÍ HLASOVÉHO ROZPOZNÁNÍ (6/9)

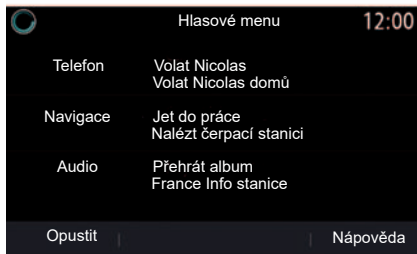

## Ovládání médií pomocí hlasového rozpoznávání

Můžete spustit audio médium (skladbu, playlisty atd.) pomocí hlasového ovládání integrovaného v multimediálním systému. Možné přídavné zdroje audia jsou:

- „USB“ (port USB);
- „AUX“ (přípojka typu jack).

Stiskněte tlačítko hlasového ovládání  a zobrazí se hlavní menu hlasového ovládání.

Po zaznění zvukového signálu vyslovte některou z následujících frází:

- „Přehrát interpreta“ a poté jméno interpreta,
- nebo
- „Přehrát skladbu“ a poté název skladby,
- nebo
- „Přehrát album“ a poté název alba,
- nebo
- „Přehrát žánr“ a poté žánr,
- nebo
- „Seznam skladeb“ a poté název seznamu skladeb.

V závislosti na typu zdroje je možné provést i následující:

- přehrání následující/předcházející skladby;
- nebo
- přehrávání všech titulů / zobrazení seznamu skladeb.

## „Změnit zdroj audia“

V hlavní nabídce můžete změnit zdroj audia.

Stiskněte tlačítko hlasového ovládání  a zobrazí se hlavní menu hlasového ovládání.

Po zaznění zvukového signálu vyslovte „Přehrát“ a poté název zdroje:

- „Přehrát USB“,
- nebo
- „Přehrát FM“,
- nebo
- „Přehrát Bluetooth“.



# POUŽÍVÁNÍ HLASOVÉHO ROZPOZNÁNÍ (7/9)

## Používání telefonu s hlasovým rozpoznáváním

Je možné zavolat na určité číslo nebo kontakt pomocí hlasového ovládání integrovaného v multimediálním systému.

Stiskněte tlačítko hlasového ovládání  a zobrazí se hlavní menu hlasového ovládání.

Po zaznění zvukového signálu vyslovte některou z následujících frází:

- „Volat“ a poté jméno či název kontaktu, který chcete volat,

nebo

- „Vytočit“ a poté telefonní číslo, kterému chcete volat.

**Poznámka:** doporučujeme diktovat číslice po jedné nebo po dvou.

Systém zobrazí číslo, vyslovte „Vytočit“, a tím zavolejte příslušnému číslu, nebo „Opravit“ či „Návrat“ a poté vyslovte jiné číslo.

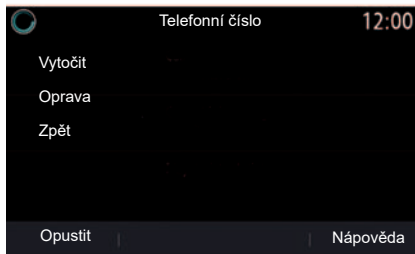

Hlasové ovládání lze také použít k zobrazení výpisu volání a čtení zpráv SMS.

Stiskněte tlačítko hlasového ovládání  a zobrazí se hlavní menu hlasového ovládání.

Po zaznění zvukového signálu vyslovte některou z následujících frází:

- „Historie volání“ nebo „Poslední hovory“, nebo
- „Číst SMS“ nebo „Zobrazit SMS“.

**Poznámka:** lze číst pouze „SMS“ obdržené za jízdy.

## „Nápověda“

Chcete-li další informace o použití hlasových funkcí:

- stiskněte tlačítko hlasového ovládání a vyslovte slovo „Nápověda“.

Systém na displeji zobrazí několik kategorií nápovědy.

- Vyberte požadovanou funkci.

Funkce „Nápověda“ je dostupná vždy. Například když se nacházíte na obrazovce funkce „Telefon“ a řeknete „Nápověda“, syntetický hlas Vám dá nápovědu a pomůže Vám při použití funkce.

## POUŽÍVÁNÍ HLASOVÉHO ROZPOZNÁNÍ (8/9)

### Používání funkce hlasového rozpoznání telefonu s navigačním systémem

Chcete-li používat hlasové rozpoznání spolu s multimediálním systémem, postupujte takto:

- Připojte telefon k multimediálnímu systému (viz kapitolu „Připojení, odpojení telefonu“).
- Zkontrolujte, zda je funkce hlasového rozpoznání kompatibilní s vaším multimediálním systémem.

**Poznámka:** Pokud je hlasové rozpoznání vašeho telefonu kompatibilní s multimediálním systémem, v menu „Seznam Bluetooth zař.“ se zobrazí piktogram **5**.

Více informací naleznete v části „Připojení, odpojení telefonu“.

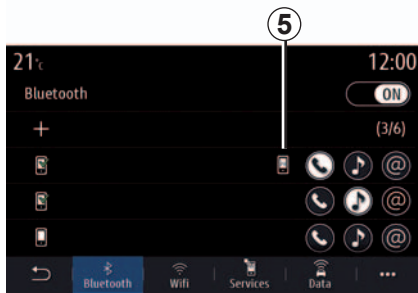



**Poznámka:** Chcete-li použít funkci hlasového ovládání vašeho telefonu s multimediálním systémem, ujistěte se, že se nacházíte v oblasti pokryté sítí.

Chcete-li aktivovat systém hlasového rozpoznání vašeho telefonu s multimediálním systémem, stiskněte a podržte tlačítko hlasového rozpoznání vašeho vozidla .

Na multimediální obrazovce se zobrazí hlavní menu hlasového ovládání vašeho telefonu na obrazovce **B**.



Chcete-li znovu aktivovat systém hlasového rozpoznání vašeho telefonu v rámci multimediálního systému, krátce stiskněte tlačítko hlasového rozpoznání vozidla  nebo přejděte na obrazovku **B**.

Chcete-li deaktivovat systém hlasového rozpoznání vašeho telefonu s multimediálním systémem, stiskněte a podržte tlačítko hlasového rozpoznání vašeho vozidla .

## POUŽÍVÁNÍ HLASOVÉHO ROZPOZNÁNÍ (9/9)

V hlavním menu hlasového ovládání můžete hlasem ovládat některé funkce svého telefonu.

Hlasové rozpoznání je neaktivní:

- Během couvání.
- V průběhu hovoru.

**Poznámka:** Po několika sekundách nečinnosti se relace hlasového rozpoznání automaticky deaktivuje.

Pokud používáte funkci hlasového rozpoznání vašeho telefonu s multimediálním systémem, může přenos mobilních dat nezbytný pro její fungování znamenat dodatečné náklady, které nejsou zahrnuty v předplatném vašeho telefonu.

### Použití funkce One Shot

Funkce One Shot umožňuje zadávat přesnější a přímé hlasové příkazy a nemuset přitom procházet nabídkami „Telefon“, „Kontakty“, „Navigace“ a „Cíl“.

Funkci telefonu můžete použít přímo příkazem:

- Volat Manuel;
- „Volat kancelář“
- ...

Funkci navigace můžete použít přímo příkazem:

- „Přejít na Champs Elysée“,
- „Jet domů“,
- ...

Funkce multimédií můžete použít přímo příkazem:

- „Stanice Classique“,
- „Přehrát Bluetooth“,
- ...

Tuto funkci můžete použít stiskem tlačítka hlasového rozpoznání . Vyčkejte na zaznění zvukového signálu a vydejte hlasový příkaz.



# *Navigační systém*

Karta .....	2.2
Zadání cíle cesty .....	2.7
Doprava .....	2.20
Nastavení navigačního systému .....	2.22

## MAPA (1/5)



### Karta

Na zahajovací obrazovce stiskněte „Menu“ a poté volbu „Navigace“ pro přístup k mapě.

Mapu můžete také otevřít pomocí widgetu „Navigace“.

Mapa ukazuje vaši aktuální polohu a informace, které jste nakonfigurovali (zobrazování BZ, počasí, zobrazování dopravy apod.).



Z bezpečnostních důvodů provádějte tuto manipulaci při stojícím vozidle.

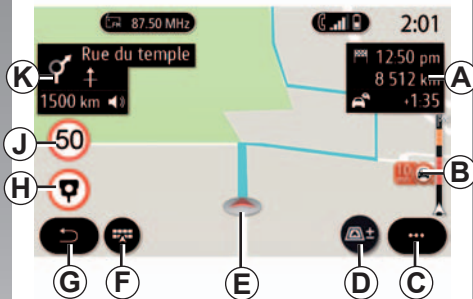

#### Obrazovka „Mapa“

- A** Informace o cestě, jako je váš čas příjezdu, čas navíc kvůli dopravní situaci a celková zbývající vzdálenost. Stiskněte oblast **A** pro zobrazení probíhající trasy.
- B** Informace o dopravní situaci na následujících několika kilometrech. Stiskněte tuto oblast pro zobrazení seznamu právě probíhajících dopravních nehod na trase.
- C** Rozevírací menu:
  - „Zrušit trasu“;
  - „Hlas navigace“;
  - „Detaily trasy“;
  - „Nastavení“.



#### D Zobrazení/Zvětšení:

- stiskněte tlačítko „±“ pro zobrazení předních a zadních tlačítek pro přiblížení a oddálení;
- stiskněte tlačítko „Zobrazení“ pro zobrazení 3D/2D/2D Sever nebo zobrazení „Doprava“.

**Poznámka:** V závislosti na multimediální obrazovce mohou být tyto funkce odděleny:

- **L** Zoom „±“;
- **M** „Zobrazení“.

**E** Zobrazení polohy vozidla. Navíc máte přístup k dalším možnostem.

**F** Menu navigačního systému.

## MAPA (2/5)

- G** Návrat na předchozí obrazovku nebo návrat k menu navigačního systému.
- H** Upozornění na úseky měření rychlosti nebo rychlostní kamery
- J** Panel indikátoru omezení rychlosti.
- K** Informace o následujících odbočeniích a názvu příští ulice.  
Stiskem jednotky zobrazíte rozevírací nabídku nastavení hlasitosti hlasového navádění a přehrajete předchozí naváděcí pokyny.

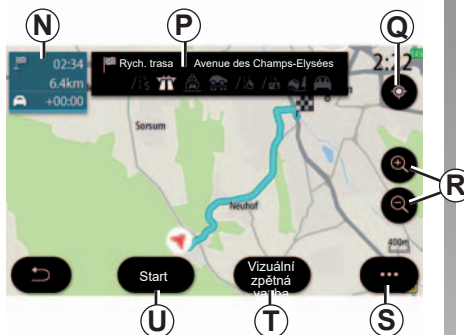

### Obrazovka „Výpočet trasy“

- N** Informace o cestě, například čas vašeho příjezdu, dodatečný čas kvůli dopravní situaci a vzdálenost.
- P** Informace o etapách cesty, například dálnice, placené úseky silnic, trajekty, atd.
- Q** Pokud navádění po trase neprobíhá, může být tato funkce použita k návratu na polohu kurzoru poté, co jste se po mapě pohybovali.

Pokud probíhá navádění po trase, může být tato funkce použita k návratu na probíhající trasu poté, co jste se po mapě pohybovali.

- R** Zoom: tlačítka zvětšení a zmenšení.
- S** Funkční menu
- T** V závislosti na úrovni vybavení „Vizuální zpětná vazba“ cíle cesty.
- U** Stiskem tlačítka „Start“ spustíte vybranou trasu.



Z bezpečnostních důvodů provádějte tuto manipulaci při stojícím vozidle.

## MAPA (3/5)



### Obrazovka „Doprava“

**V** Mapa dopravních nehod nebo seznam dopravních nehod.

**W** Pokud probíhá navádění po trase, může být tato funkce použita k zobrazení celé trasy poté, co jste se po mapě pohybovali.

**X** Stiskem tlačítka „Objet vše“ se vyhnete všem oblastem s dopravními komplikacemi.



### Rozevírací nabídka bez probíhající trasy

Stiskem rozevírací nabídky **1** otevřete „Nastavení“.

Nyní se můžete dostat k nastavení z karty trasy:

- „Typ trasy“;
- „Použít objížďku“;
- „Použít silnice s poplatkem“;
- „Použít dálnice“;
- „Použít trajekty“;
- „Použít autovlak“.

- „Automatický návrh navigace“;
- „Cíle cesty sdílené s jinými zařízeními“;
- „Použít silnice s časově omezeným přístupem“;
- „Použít zpoplatněné silnice s dálničním kupónem“;
- „Nežádoucí úsek“;
- „Použít nebezpečnou cestu“.

### Rozevírací menu s probíhající trasou

Stiskem rozevíracího menu **1** získáte přístup k těmto menu:

- „Zrušit trasu“;
- „Hlas navigace“;
- „Detaily trasy“;
- „Nastavení“.

### „Zrušit trasu“

Tato funkce slouží k zastavení probíhajícího navádění.



## MAPA (4/5)

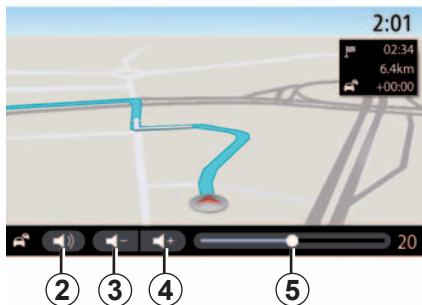

### „Hlas navigace“

V rozevřacím menu si můžete nastavit úroveň „Hlas navigace“:

- Stiskem **3** a tlačítek **4** zvýšíte nebo snížíte úroveň hlasového navádění;
- Stiskem tlačítka **2** aktivujete či deaktivujete hlasové navádění.

**Poznámka:** ukazatel úrovně **5** se zobrazí pouze pro informaci. Nelze jej použít pro nastavení hlasitosti.

Je-li tato funkce deaktivována, multimediální systém nebude vydávat žádné hlasové navigační pokyny.

Můžete také pomocí otočného tlačítka na centrální řídicí jednotce nebo ovládací sloupku řízení nastavit intenzitu „Hlas navigace“, je-li „Hlas navigace“ aktivován.

### „Detaily trasy“

Tato funkce umožňuje zobrazení podrobností aktuální trasy.

Karta „Shrnutí“ udává adresy příjezdu a startu a možnosti volby trasy (dálnice, trajekt, apod.).

Na kartě „Přeh. trasy“ si můžete zobrazit směr, adresu, vzdálenost, čas a dobu příjezdu do cíle každé etapy trasy.

Na kartě Etapy vidíte celkovou vzdálenost mezi výchozím bodem a bodem příjezdu, informaci o době jízdy a času příjezdu.



Z bezpečnostních důvodů provádějte tuto manipulaci při stojícím vozidle.

## MAPA (5/5)

### „Nastavení“

Použijte kartu „Trasa“ k následujícím nastavením:

- „Typ trasy“;
- „Použít objížďku“;
- „Použít silnice s poplatkem“;
- „Použít dálnice“;
- „Použít trajekty“;
- „Použít autovlak“;
- „Automatický návrh navigace“;
- „Cíle cesty sdílené s jinými zařízeními“;
- „Použít silnice s časově omezeným přístupem“;
- „Použít zpoplatněné silnice s dálničním kupónem“;
- „Nežádoucí úsek“;
- „Použít nebezpečnou cestu“.

Použijte kartu „Mapa“ k následujícím nastavením:

- „Barva mapy“;
- „Zobrazení času“;
- „Zobrazení 3D/2D/2D Sever“ a „Doprava“;
- „Zobrazení dopravní situace“;
- „Rozpoznání dopravních značek“;
- „Automatické přiblížení“;
- „Moje auto“;
- „Zobrazení křižovatky“;
- „Zobrazení bodů zájmu POI“;
- „Zobrazení počasí“.

## VLOŽENÍ CÍLE CESTY (1/13)



### Menu „Navigace“

Na domovské obrazovce stiskněte kartu nebo stiskněte volbu „Menu“ a poté volbu „Navigace“.

### Používání hlasového rozpoznání pro vkládání adresy

Jakmile budete v nabídce „Navigace“, použijte tlačítko hlasového rozpoznání: Po zaznění zvukového signálu můžete nadiktovat město, ulici, číslo domu, případně oblast.



### Pokyny týkající se navigace

Použití navigačního systému v žádném případě nenahrazuje odpovědnost ani ostražítost řidiče při řízení vozidla.

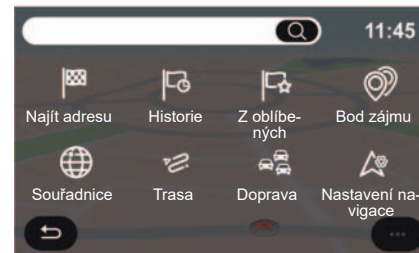

Menu navigace **1** využijete pro přístup k těmto funkcím:

- „Najít adresu“;
- „Historie“;
- „Z oblíbených“;
- „Bod zájmu“;
- „Souřadnice“;
- „Trasa“;
- „Doprava“;
- „Nastavení navigace“.

## VLOŽENÍ CÍLE CESTY (2/13)



### One Line Search

Funkci One Line Search lze použít pro přesné a rychlé vyhledávání.

Jakmile zadáte první písmena v oblasti hledání **2**, multimediální systém vám nabídne podobné jméno ulice, města nebo BZ.

Stiskněte tlačítko **3** pro zobrazení úplného seznamu s doporučeními.



Například: „Rouen“.

**Poznámka:** Doplnkové informace poskytnuté multimediálním systémem se mohou v závislosti na typu připojení lišit.



Doporučení lze zobrazit v podobě seznamu **4** nebo na mapě **5**.

Zobrazení na mapě **5** udává geografickou polohu každého z doporučujících návrhů.

## VLOŽENÍ CÍLE CESTY (3/13)



„Najít adresu“

V této nabídce můžete zadat celou nebo částečnou adresu: zemi, město, poštovní směrovací číslo, ulici, číslo atd. Při prvním použití vás systém požádá o výběr cílové země. Na klávesnici zadejte název města nebo poštovní směrovací číslo.

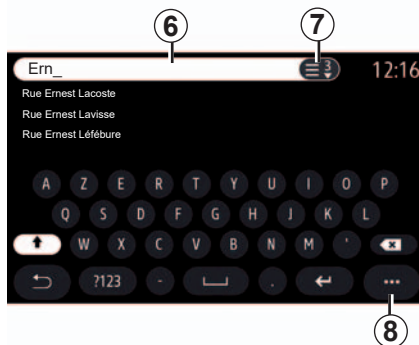

V oblasti vyhledávání **6** zadejte název ulice.

Jakmile začnete zadávat písmena, systém vám nabídne příslušné názvy měst. Můžete dělat tyto věci:

- klepnutím na zobrazený název města volbu potvrdíte;
- přístup k úplnému seznamu **7** pro dané hledání.

**Poznámka:** systém uchovává v paměti poslední zadaná města.

**Poznámka:** Jsou přípustné pouze adresy známé systému v digitální mapě.

Použijte rozevírací nabídku **8** k:

- uložit si zvolenou adresu do oblíbených;
- zadat podrobnosti lokalizace cíle (hodnoty zeměpisné šířky a délky).

## VLOŽENÍ CÍLE CESTY (4/13)

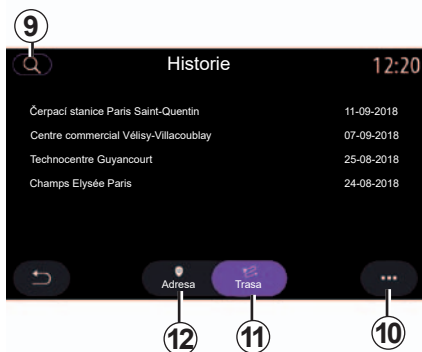

„Historie“

Toto menu můžete použít k volbě cíle cesty ze seznamu posledních použitých adres. Tato uložení do paměti se provedou automaticky.

Na kartě „Adresa“ **12** získáte přístup k historii uložených cílů.

Výběrem cílového místa zahájíte navádění.

Kartu „Trasa“ **11** můžete použít pro přístup k historii tras. Volbou trasy zahájíte navádění.

Použijte ikonu lupy **9** k vyhledání adresy, trasy uložené v historii tras nebo pro zadání nové adresy pomocí klávesnice.

V rozevíracím menu můžete **10** získat přístup ke kartě „Adresa“ **12** a „Trasa“ **11** za účelem:

- „Smazat“ jedné nebo více vybraných adres;
- „Smazat vše“;
- „Seř. dle data“;
- „Seř. dle názvu“;
- „Uložit oblíbené“.

Pokud během navádění zahájíte vyhledávání nového cíle, budete jej moci nastavit jako:

- průjezdní místo;
- nové cílové místo.



Z bezpečnostních důvodů provádějte tuto manipulaci při stojícím vozidle.

## VLOŽENÍ CÍLE CESTY (5/13)



„Z oblíbených“

Na kartě „Adresa“ **17** můžete:

- „Přidat novou adresu“;
- spustit navigaci do místa „Doma“ nebo „Práce“.

Na kartě „Trasa“ **16** můžete:

- „Přidat novou trasu“;
- zahájit trasu ze seznamu oblíbených cílových míst.



Použijte ikonu lupy **13** k vyhledání adresy, trasy uložené v historii tras nebo pro zadání nové adresy pomocí klávesnice.

Pokud vyberete „Doma“ **19** nebo „Práce“ **18** poprvé, systém vás požádá o registraci adresy.

**Poznámka:** do multimediálního systému lze uložit pouze jednu adresu „Doma“ a adresu „Práce“.

V menu „Adresa“ **17** stiskněte volbu „Přidat novou adresu“ **14**:

- „Jméno“ **20** pro pojmenování vašeho nového oblíbeného cíle,
- „Adresa“ **21** získáte přístup k těmto funkcím vyhledávání:
  - „Najít adresu“;
  - „Historie“;
  - „Bod zájmu“;
  - „Souřadnice“;
  - „Na mapě“.

V kartě „Trasa“ **16** stiskněte tlačítko „Přidat novou trasu“:

- „Jméno“ pro pojmenování vaší nové oblíbené trasy,
- „Trasa“ pro přístup k těmto funkcím vyhledávání:
  - „Přidat jako bod trasy“;
  - „Přidat jako cíl“.

Můžete vyhledávat pomocí těchto funkcí:

- „Najít adresu“;
- „Historie“;
- „Bod zájmu“.

## VLOŽENÍ CÍLE CESTY (6/13)

Rozevírací nabídku použijte **15** k:

- „Upravit“:
  - „Jméno“ **20** oblíbené položky;
  - „Adresa“ **21** nebo „Trasa“ z oblíbených podle zvolené karty,
- „Smazat“ (vyberte jednu nebo více adres):
- „Smazat vše“;
- „Seř. dle názvu“.

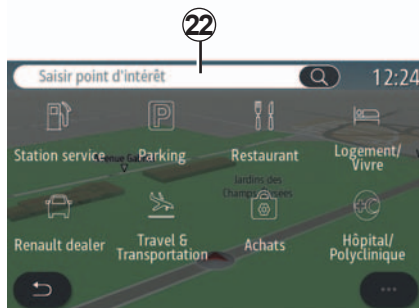

### „Bod zájmu“

Bod zájmu (BZ) může být druh služeb, zařízení nebo turistická lokalita poblíž místa na trase (výchozí bod trasy, cílové město, po cestě apod.).

Body zájmu (BZ) se klasifikují podle kategorie: čerpací stanice, parkoviště, restaurace, obytné oblasti atd.

Volbou menu „Navigace“ a poté „Bod zájmu“ si z bodů zájmu vyberete cílové místo.



### „Vyhledávání podle názvu“

V oblasti vyhledávání **22** zadejte kategorii BZ, název restaurace nebo obchodu atd.

Ze seznamu výsledků **23** vyberte hledaný BZ.

Rozevírací nabídku použijte **24** k:

- zobrazení „Výsledky on-line“;
- „Resetovat“ vyhledávání.



Z bezpečnostních důvodů provádějte tuto manipulaci při stojícím vozidle.



## VLOŽENÍ CÍLE CESTY (7/13)

### „Vyhledávání podle kategorie“

Navigační systém vám nabídne různé BZ v rámci vybrané kategorie a karty:

- navádění po trase neprobíhá:
  - „Aktuální poloha“;
  - „Ve městě“ (zadejte název města).
- pokud probíhá navádění po trase:
  - „Na trase“;
  - „Cíl“;
  - „Aktuální poloha“;
  - „Ve městě“ (zadejte název města).

Rozevírací nabídku použijte **24** k:

- zobrazení „Výsledky on-line“;
- „Seř. dle ceny“ (v závislosti na BZ);
- „Seř. dle vzdál.“.

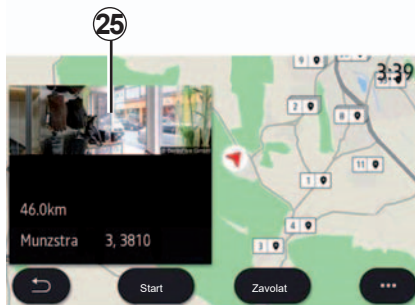

Vyberte BZ ze seznamu výsledků **23**.

V závislosti na typu zařízení lze prostřednictvím multimediálního systému:

- některé BZ můžete přímo kontaktovat (za účelem rezervace míst nebo získání informací) stiskem tlačítka „Zavolat“;
- stisknutím „Start“ zahájit navigaci k vybranému BZ;
- ukázat cílové místo pomocí zobrazení **25**.

V rozevírací nabídce lze přidat adresu do oblíbených.



### Ceny pohonných hmot

BZ „Čerpací stanice“ ukazuje čerpací stanice poblíž vaší polohy, stejně jako cenu paliva vašeho vozidla.

Cena paliva je spojena s barevným ukazatelem:

- zelený: čerpací stanice nabízejí nejnižší ceny,
- oranžový: čerpací stanice nabízejí průměrné ceny,
- červený: čerpací stanice nabízejí nejvyšší ceny.

## VLOŽENÍ CÍLE CESTY (8/13)



26



„Souřadnice“

V nabídce navigace stiskněte tlačítko „Souřadnice“.

Toto menu využijete k vyhledání cílového místa zadáním jeho souřadnic.

Můžete si zvolit oblasti a na klávesnici zadat hodnoty „zeměpisné šířky“ a „zeměpisné délky“.

Po zadání souřadnic stiskněte volbu „Start“ a přejděte přímo k cílovému místu nebo si stiskem volby „Mapa“ zobrazte detaily na mapě.

V rozevíracím menu **26**stiskněte:

- „UTM“ pro zadání souřadnic ve formátu UTM;
- „Jednotky a formáty“: stupně, dekadicky; stupně a minuty, dekadicky; stupně, minuty a vteřiny, dekadicky;
- „Uložit oblíbené“.



Z bezpečnostních důvodů provádějte tuto manipulaci při stojícím vozidle.

## VLOŽENÍ CÍLE CESTY (9/13)



„Trasa“

Tato funkce umožňuje spravovat cíl cesty s přidruženými zastávkami. V hlavní nabídce stiskněte „Navigace“, zvolte nabídku navigace a poté stiskem volby „Trasa“ můžete vstoupit do nabídky tras:

### Pokud probíhá navádění po trase:

- „Zrušit trasu“;
- „Změnit trasu“;
- „Nežádoucí úsek“;
- „Přehled“;
- „Podrobnosti trasy“;
- „Simulace trasy“.

### Navádění po trase neprobíhá:

- „Vytvořit trasu“;
- „Nežádoucí úsek“.

### „Zrušit trasu“

Pomocí této funkce vymažete aktuální trasu.

### „Změnit trasu“

Pomocí této funkce si aktuální trasu upravíte.

Trasu můžete upravit:

- „Přidat jako bod trasy“;
- „Přidat jako cíl“.

Poté vyberte požadovanou funkci:

- „Najít adresu“;
- „Historie“;
- „Z oblíbených“;
- „Bod zájmu“;
- „Souřadnice“;
- „Na mapě“.

## VLOŽENÍ CÍLE CESTY (10/13)

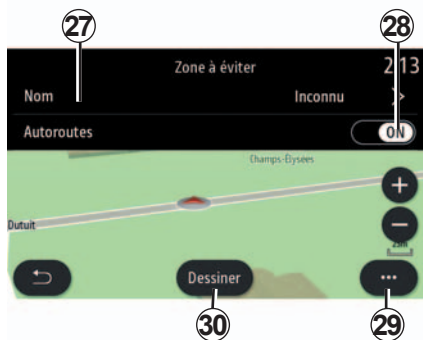

### „Nežádoucí úsek“

Tuto funkci použijte, abyste se vyhnuli nastavené nebo definované zeměpisné oblasti.

V nabídce „Nežádoucí úsek“ stiskněte volbu „Přidat nový nežádoucí úsek“ nebo vyberte dříve uložené oblasti. Stiskem volby „Jméno“ 27 ji na klávesnici změníte.

Tlačítkem 28 se vyhnete určitým částem dálnice.

V rozbalovací nabídce 29 stiskněte „Zvolit město“ pro ruční zadání země a města.

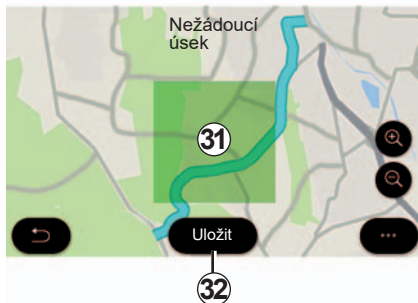

Stiskem tlačítka „Nakreslit“ 30 vytvoříte „Nežádoucí úsek“.

Krátkým klepnutím na mapu zobrazíte „Nežádoucí úsek“ 31.

Gestem pohybu prstů k sobě či od sebe vybranou oblast zvětšíte či zmenšíte.

Stiskem tlačítka „Uložit“ 32 vybranou oblast přidáte do seznamu oblastí, kterým se chcete vyhnout.

Pokud chcete změnit „Nežádoucí úsek“, vyberte ji ze seznamu oblastí, kterým se chcete vyhnout, a stiskněte tlačítko „Upravit“ na mapě.



V rozevracím menu 34 v menu „Nežádoucí úsek“ stiskněte:

- „Smazat“ (vyberte jednu nebo více oblastí, kterým se chcete vyhnout);
- „Smazat vše“.

stiskem lupy 33 můžete vyhledat dříve uložené oblasti, kterým se chcete vyhnout.



Z bezpečnostních důvodů provádějte tuto manipulaci při stojícím vozidle.

## VLOŽENÍ CÍLE CESTY (11/13)

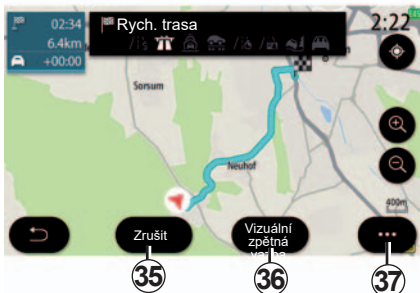

### „Přehled“

Pomocí této funkce si na mapě zobrazíte celou trasu.

Tuto funkci můžete využít po spuštění navigace a následném stisku volby „Trasa“ v menu navigace a poté „Přehled“.

Použijte tlačítko **36** pro „Vizuální zpětná vazba“ cílového místa.

**Poznámka:** K dispozici v závislosti na výbavě.

Stiskem tlačítka „Zrušit“ **35** zrušíte probíhající trasu.

V rozevřacím menu **37** získáte přístup k těmto funkcím:

- „Zrušit trasu“;
- „Hlas navigace“;
- „Alternat. trasy“;
- „Detaily trasy“;
- „Nastavení“.

### „Podrobnosti trasy“

Díky této funkci můžete zobrazit podrobnosti k etapám trasy pomocí několika karet:

- „Shrnutí“;
- „Přeh. trasy“;
- „Kroky“.

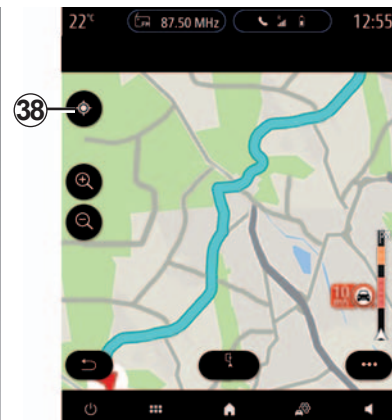

Pokud probíhá navádění po trase, na polohu kurzoru se vrátíte ovladačem **38** poté, co jste se pohybovali po mapě navigace.

Pokud navádění po trase neprobíhá, zobrazíte celou trasu ovladačem **38** poté, co jste se pohybovali po mapě.

## VLOŽENÍ CÍLE CESTY (12/13)



### „Podrobnosti trasy“

V kartě „Shrnutí“ 40 lze zobrazit:

- „Místo odjezdu“ 39;
- „Bod příjezdu“ 42;
- „Cesty“ 41 (zpoplatněné silnice, trajekt, železniční trajekt atd.).



V kartě „Přeh. trasy“ 44 lze zobrazit podrobnosti trasy.

„Kroky“

V seznamu etap 43 lze zobrazit různé směry, názvy ulic, ujetou vzdálenost v rámci každé z etap trasy a celkovou dobu jízdy.



stiskem jedné z etap trasy 43 zobrazíte etapu vybranou na mapě s možností přejít pomocí šipek zpět na předcházející etapy nebo vpřed na následující etapy 47.

Na liště 45 se zobrazí údaje o jednotlivých etapách (délka a čas jízdy etapy, čas příjezdu).

Pokud některou z etap trasy naruší jisté události, stiskem tlačítka „Objížďka“ aktivujete možnost navigačního systému, která vám nabídne objížďku 46.



Z bezpečnostních důvodů provádějte tuto manipulaci při stojícím vozidle.

## VLOŽENÍ CÍLE CESTY (13/13)



V „Kroky“ **49** lze zobrazit celkový přehled trasy (vzdálenost, doba jízdy, čas příjezdu).

Stiskem jedné z etap v seznamu **48** získáte přístup k názvu, plné adrese, zeměpisným souřadnicím a fotografiím dané lokace.

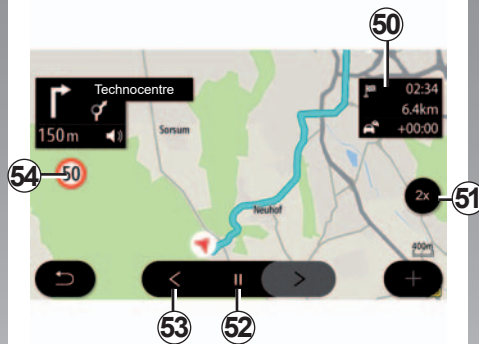

### „Simulace trasy“

Pomocí této funkce si můžete nasimulovat trasu, kterou do cíle cesty pojedete.

Stiskem tlačítka **52** simulaci zastavíte nebo spustíte.

Stiskem tlačítka **53** se vrátíte na počátek simulace trasy.

Rychlost simulace lze měnit stiskem tlačítka **51**.

Během simulace můžete sledovat omezení rychlosti **54** a také podrobnosti v oblasti **50** (zbývající vzdálenost, čas příjezdu a doba jízdy).

Po stisku v oblasti **50** probíhá simulace a přehled trasy přitom zůstane viditelný.

## DOPRAVA (1/2)

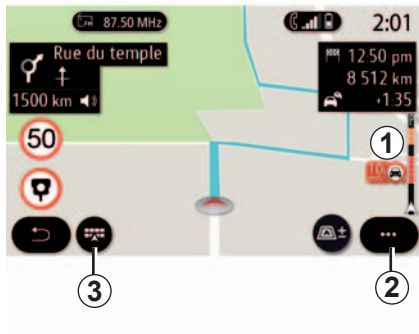

„Doprava“

Funkce „Doprava“ využívá online informace v reálném čase.

Na zahajovací obrazovce stiskněte „Menu“, „Navigace“ a poté menu navigačního systému **3** a dále „Doprava“ pro přístup k posledním dopravním informacím.

Lišta dopravních informací na vaší trase **1** vás informuje o dopravních komplikacích ve formě bodů na mapě a pokrývá hlavní tahy.

V rozevírací nabídce **2** můžete vstoupit do „Nastavení navigace“.

**Poznámka:** dostupnost služeb „Doprava“ se může lišit.



### Pokyny týkající se navigace

Použití navigačního systému v žádném případě nenahrazuje odpovědnost ani ostražitost řidiče při řízení vozidla.



## TRAFIC (2/2)



### Obrazovka „Doprava“

Mapa dopravních nehod **4** nebo seznam dopravních nehod **5**.

Pokud probíhá navádění po trase, použijte ikonu **6** k vycentrování celé trasy.

Pokud navádění po trase neprobíhá, použijte ikonu **6** k návratu na polohu kurzoru poté, co jste se po mapě pohybovali.

Pro nastavení mapy stiskněte tlačítka zvětšení/zmenšení **7**.



Z **8** rozevírací nabídky máte přístup k různým nastavením navigace, viz: „Nastavení navigace“.

Chcete-li se vyhnout přetíženým oblastem, použijte „Objet vše“ **9**.

### Seznam dopravních nehod

Ze seznamu dopravních nehod **5** můžete vstoupit do údajů o nehodách na vaší trase.

Vyberte jednu nehodu ze seznamu **10** a zobrazte její detail na mapě.



### Podrobnosti o událostech silničního provozu

Klepněte na jednu položku ze seznamu nehod pro prohlížení podrobností a zobrazení dotčeného úseku trasy na mapě **A**.

Pomocí šipek **12** můžete dopravní nehody procházet a stisknutím tlačítka „Objížďka“ **11** nařídít systému vyhnout se vybraným nehodám **11**.

## NASTAVENÍ NAVIGACE (1/4)

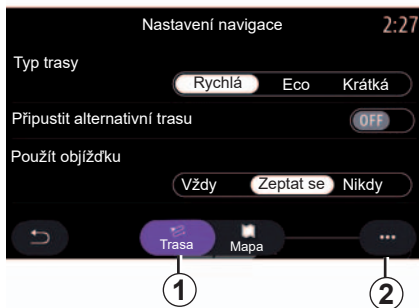

### Menu „Nastavení navigace“

Na domovské obrazovce klepněte na mapu nebo v hlavním menu stiskněte „Navigace“.

Stiskněte menu navigačního systému a poté volbu „Nastavení navigace“.



Z bezpečnostních důvodů provádějte tuto manipulaci při stojícím vozidle.

### „Trasa“

Na kartě „Trasa“ můžete nastavit tato nastavení:

- „Typ trasy“;
- „Připustit alternativní trasu“;
- „Použít objížďku“;
- „Použít silnice s poplatkem“;
- „Použít dálnice“;
- „Použít trajekty“;
- „Použít autovlak“;
- „Automatický návrh navigace“;
- „Stáhnutelné cíle“;
- „Použít silnice s časově omezeným přístupem“;
- „Použít zpoplatněné silnice s dálničním kupónem“;
- „Nežádoucí úsek“;
- „Použít nebezpečnou cestu“.

### „Typ trasy“

Toto nastavení vám dává možnost „Rychlá“, „Eco“ nebo „Krátká“ trasy.

„Připustit alternativní trasu“

Alternativní trasu můžete povolit či zablokovat stiskem „ON“ nebo „OFF“.

„Použít objížďku“

Můžete nastavit objížďky a nakonfigurovat na „Vždy“, „Zeptat se“ nebo „Nikdy“.

„Použít silnice s poplatkem“

Toto nastavení upravuje používání placečných úseků silnic a lze je nastavit na „Vždy“, „Zeptat se“ nebo „Nikdy“.

## NASTAVENÍ NAVIGACE (2/4)

„Použít dálnice“

Povolení nebo blokování používání dálnic na trase stiskem „ON“ nebo „OFF“.

„Použít trajekty“

Povolení nebo blokování používání trajektů na trase stiskem „ON“ nebo „OFF“.

„Použít autovlak“

Povolení nebo blokování používání autovlaků na trase stiskem „ON“ nebo „OFF“.

### „Automatický návrh navigace“

Tuto funkci programování navigace lze použít pro správu parametrů ochrany dat při programování údajů navigačního systému.

Multimediální systém analyzuje vaše každodenní jízdy a doby jejich trvání za účelem nabídky cíle cesty bez nutnosti konfigurace v okamžiku spuštění multimediálního systému. Například domov, práce atd.

Získáte přístup k těmto nastavením:

- Povolení programování navigace stiskem „ON“ nebo „OFF“;
- „Automatický návrh navigace“ stiskem „ON“ nebo „OFF“;
- Vymazání záznamu jízd.

### „Cílová místa ke stažení“

Na telefonu si můžete plánování trasy a sdílet je s multimediálním systémem. Další informace o příslušné aplikaci najdete v kapitole na MY Renault.

Při nastartování vás multimediální systémy budou informovat o „Na vašem smartphonu je naplánovaná trasa.“.

Máte na výběr mezi:

- „Start“;
- „Uložit do oblíbených“;
- „Ignorovat“.

Povolením či zablokováním cíle cesty stiskem „ON“ nebo „OFF“.

„Použít silnice s časově omezeným přístupem“

Tato možnost upravuje používání silnic s časovým omezením a lze ji nastavit na „Vždy“, „Pokud otevř.“ nebo „Nikdy“.

„Použít zpoplatněné silnice s dálničním kupónem“

Povolit nebo zablokovat používání silnic na trase stiskem „ON“ nebo „OFF“.

„Nežádoucí úsek“

Povolit nebo zablokovat vyhýbání se oblasti stiskem „ON“ nebo „OFF“.

„Použít nebezpečnou cestu“

Povolit nebo zablokovat používání těch silnic na trase, které jsou pro vozidlo nevhodné, a to stiskem „ON“ nebo „OFF“.

### Funkční menu

V rozevíracím menu **2** můžete znovu inicializovat „Nastavení navigace“.

## NASTAVENÍ NAVIGACE (3/4)

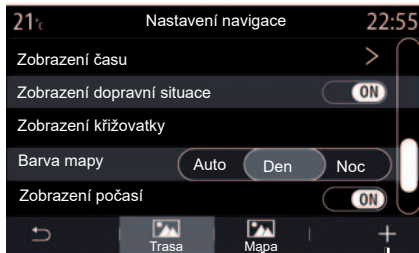

### „Mapa“

Karta „Mapa“ **3** slouží k těmto nastavením:

- „Barva mapy“;
- „Zobrazení času“;
- „Zobrazení dopravní situace“;
- „Rozpoznání dopravních značek“;
- „Automatické přiblížení“;
- „Moje auto“;
- „Zobrazení křižovatky“;
- „Zobrazení bodů zájmu POI“;
- „Zobrazení počasí“.

### „Barva mapy“

Touto možností si nastavíte barvu mapy na „Auto“, „Den“ nebo „Noc“.

### „Zobrazení času“

Touto možností si zobrazíte „Čas příjezdu do cíle“ nebo „Čas do cíle“.

### „Zobrazení dopravní situace“

Povolit nebo zablokovat zobrazení provozu stiskem „ON“ nebo „OFF“.

### „Rozpoznání dopravních značek“

Toto menu zajišťuje tyto funkce:

- „roznávání dopravních značek“;
- „Výstraha při překročení rychlosti“;
- „Zobrazení nebezpečného úseku“;
- „Výstražný signál pro nebezpečný úsek“.

Povolit nebo zablokovat stiskem „ON“ nebo „OFF“.

Stiskem tlačítka „Resetovat“ v rozevřacím menu přepnete všechna nastavení do „ON“.

### „Automatické přiblížení“

Povolit nebo zablokovat „Automatické přiblížení“ stiskem „ON“ nebo „OFF“.



Z bezpečnostních důvodů provádějte tuto manipulaci při stojícím vozidle.

## NASTAVENÍ NAVIGACE (4/4)



### „Moje auto“

Typ kurzoru změňte stiskem tlačítek s šipkami vlevo či vpravo **6** a výběrem požadovaného modelu.

Volbu potvrdíte tak, že se u požadovaného modelu zastavíte a stisknete zpáteční šipku **5**.

### „Zobrazení křižovatky“

Povolení nebo blokování náhledu nájezdu stiskem „ON“ nebo „OFF“.

### „Zobrazení bodů zájmu POI“

Aktivovat/deaktivovat zobrazení bodu zájmu na mapě:

- „Čerpací stanice“;
- „Parkoviště“;
- „restaurace“;
- „ubytování“;
- „Cestování“ a cestování“;
- „nákupy“;
- „nemocnice“;
- ...

Z mapy můžete bod zájmu vybrat přímo. Multimediální systém nabídne několik možností:

- „Start“;
- „Zavolat“.

Více informací viz „Body zájmu“ v kapitole „Zadání cíle cesty“.

### „Zobrazení počasí“

Povolení nebo blokování zobrazení počasí stiskem „ON“ nebo „OFF“.

### Funkční menu

V rozevřacím menu **4** můžete znovu inicializovat „Nastavení navigace“.



# *Multimédia*

Média . . . . .	3.2
Fotografie . . . . .	3.4
Video . . . . .	3.6
Poslech rádia . . . . .	3.8
	3.1



### Menu Média

V hlavním menu stiskněte tlačítko „Média“ nebo stiskněte zástupce **A** ve většině menu pro přístup k většině právě přehrávaných zdrojů.

Toto menu použijte k poslechu hudby z externího zdroje (USB, AUX apod.). Z následujícího seznamu vyberte vstupní zdroj připojený k systému:

- „USB-1“ (port USB);
- „USB-2“ (port USB);
- „Bluetooth“;
- „AUX“ (přípojka typu jack).

**Poznámka:** zdroje hudby popsané výše se mohou lišit podle konfigurace.

**Poznámka:** Je možné vybrat pouze dostupné zdroje. Nedostupné zdroje se na displeji nezobrazí.

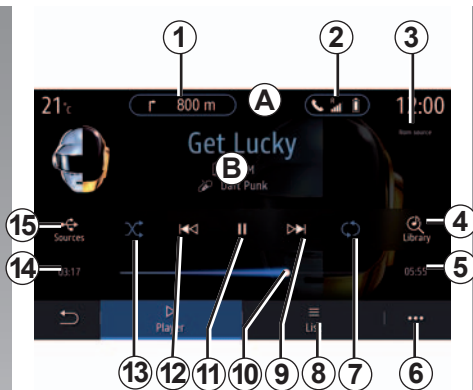

### Režim přehrávání

**B** Informace o momentálně přehrávané zvukové stopě (název skladby, jméno umělce, název alba a vzhled obálky, pokud byla přenesena ze zdroje).

- 1 Zkratka do menu „Navigace“.
- 2 Zkratka do menu „Telefon“.
- 3 Název právě přehrávaného zdroje.
- 4 Zkratka pro seznam audio skladeb tříděný podle kategorií.

- 5 Délka přehrávání skladby.
- 6 Přístup k rozevírací nabídce.
- 7 Aktivace/deaktivace opakování přehrávání skladby nebo seznamu skladeb.
- 8 Otevření aktuálního seznamu skladeb.
- 9 Krátké stisknutí: přehrání následující skladby. Dlouhé stisknutí: rychlý posun vpřed.
- 10 Ukazatel přehrávání právě přehrávané skladby.
- 11 Pozastavení/pokračování v přehrávání skladby.
- 12 Krátké stisknutí (méně než 3 vteřiny): přehrávání předchozí zvukové skladby. Krátké stisknutí (více než 3 vteřiny): návrat na začátek aktuální skladby. Dlouhé stisknutí: rychlý posun vzad.
- 13 Aktivace/deaktivace náhodného přehrávání skladeb.
- 14 Doba přehrávání aktuální skladby.
- 15 Přístup do zdrojů audia.



## MÉDIA (2/2)

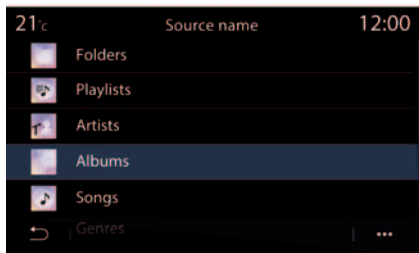

Z menu „Hledat“ otevřete seznamy skladeb tříděné podle kategorií („Playlisty“, „Interpreti“, „Alba“, „Podcasty“).

**Poznámka:** Je možné vybrat pouze dostupné zdroje. Nedostupné zdroje se na displeji nezobrazí.

Typ média lze měnit pomocí tlačítka na ovládání pod volantem.

Přehrávání můžete řadit podle kategorií („Playlisty“, „Interpreti“, „Alba“, „Podcasty“).

V průběhu přehrávání skladby můžete:

- přejít k seznamu právě přehrávaných skladeb **8**;
- přejít k následující skladbě stisknutím tlačítka **9** nebo dlouhým stisknutím posunout rychle vpřed přehrávanou skladbu;
- pozastavit video stisknutím **11**;
- přejít k předchozí skladbě stisknutím tlačítka **12** nebo dlouhým stisknutím přetočit přehrávanou skladbu;
- zobrazit lištu přehrávání **10** a použít ji k výběru typu média.

**Poznámka:** obsah zobrazený na multi-mediálním displeji se bude lišit v závislosti připojeném vstupním zdroji.

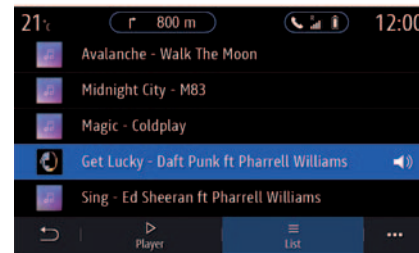

### Režim „Seznam“

Stisknete tlačítko Seznam a otevřete aktuální seznam skladeb.

**Poznámka:** Ve výchozím nastavení systém přehraje všechny skladby.

**Poznámka:** výše popsané seznamy skladeb se liší v závislosti na připojeném vstupním zdroji.

### Funkční menu 6

V rozevírací nabídce **6** stisknete nastavení Zvuk a otevřete nastavení zvuku (basy, vyvážení, hlasitost/rychlost atd.).

## FOTOGRAFIE (1/2)



### Menu „Fotografie“

V hlavním menu stiskněte ikonu „Aplikace“ a pak stiskněte kartu „Fotografie“.

Vyberte připojený vstupní zdroj.

Pokud je připojeno několik zdrojů, vyberte pro přístup k fotografiím jeden ze vstupních zdrojů z následujícího seznamu:

- „USB-1“ (port USB);
- „USB-2“ (port USB).

**Poznámka:** některé formáty není systém schopen přečíst.

**Poznámka:** použitý klíč USB musí být naformátován ve formátu FAT32, musí mít minimální kapacitu 8GB a maximální kapacitu 64GB.

Prohlížení fotografií je možné pouze ve stojícím vozidle.

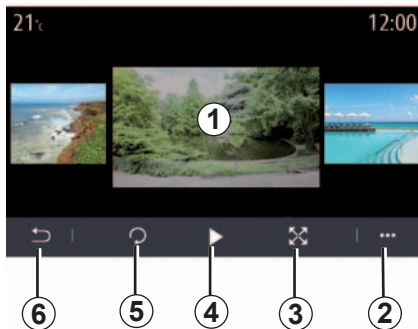

### Prohlížení

Můžete si vybrat mezi zobrazením všech fotografií v prezentaci nebo zobrazením jedné fotografie.

Při prohlížení jedné fotografie můžete:

- otevřete předchozí nebo další fotografii rychlým potažením oblasti náhledu snímku **1**;
- přepněte z normálního režimu (upravený) do režimu celé obrazovky stisknutím tlačítka **3** nebo dvojitým kliknutím na oblast náhledu snímku **1**;

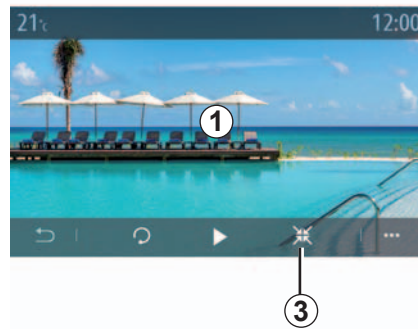

- otáčet fotografii stisknutím tlačítka **5**;
- spustit prezentaci stisknutím tlačítka **4**;
- stisknutím **6** uložte své změny a přejděte na předchozí obrazovku.

## FOTOGRAFIE (2/2)



### „Funkční menu“

Na obrazovce se zobrazením fotografie stisknete tlačítko **2**, tím můžete:

- získat podrobné informace o fotografii (název, typ souboru, datum, umístění atd.);
- definovat fotografii jako fotografii uživatelského profilu;
- vstoupit do nastavení.

### Informace

V tomto menu můžete otevřít informace o fotografii (název, typ, přístupová cesta, velikost, rozlišení).

**Poznámka:** Pokud potřebujete další informace o kompatibilních formátech fotografií, obraťte se na značkový servis.

### „Vybrat profil“

V tomto menu můžete změnit obrázek profilu. Stisknutím tlačítka OK uložíte změny.

### „Nastavení“

V tomto menu můžete otevřít nastavení prezentace:

- měnit dobu zobrazení každé fotografie v prezentaci,
- zapnout/vypnout efekt animace mezi jednotlivými fotografiemi v prezentaci.

**Poznámka:** Efekt animace je v prezentaci aktivován ve výchozím nastavení.

## VIDEO (1/2)



### Menu „Video“

V hlavním menu stiskněte „Aplikace“ a pak stiskněte menu „Video“.

Vyberte připojený vstupní zdroj.

Pokud je připojeno několik zdrojů, vyberte pro přístup k videím jeden ze vstupních zdrojů z následujícího seznamu:

- „USB-1“ (port USB);
- „USB-2“ (port USB).

**Poznámka:** některé formáty a rozlišení nemusí být kompatibilní s multimediálním systémem.

**Poznámka:** použitý klíč USB musí být naformátován ve formátu FAT32, musí mít minimální kapacitu 8GB a maximální kapacitu 64GB.

Přehrávání videa je možné pouze ve stojícím vozidle. Při jízdě zůstane aktivní pouze zvuková stopa aktuálního videa.



### „Video“

Během prohlížení videa můžete:

- jas nastavte stisknutím tlačítka **2**;
- rychlost přehrávání nastavte stisknutím tlačítka **3**;
- přístup k funkčnímu menu **4**;
- předchozí video otevřete stisknutím **7**, pokud doba přehrávání nepřesáhne 3 sekundy. Po 3 sekundách se video spustí znovu od začátku;
- Použijte lištu přehrávání **8**;



- pozastavit video stisknutím **6**;
- přejít na následující video stisknutím **5**;
- dvakrát klikněte na oblast náhledu snímku **1** a přepněte video na celou obrazovku;
- stisknutím **9** se vraťte na předchozí obrazovku.

**Poznámka:** některé funkce jsou dostupné pouze v režimu celé obrazovky.

**Poznámka:** ovládání přehrávání zmizí automaticky po 10 sekundách při přehrávání videa v režimu celé obrazovky.

## VIDEO (2/2)

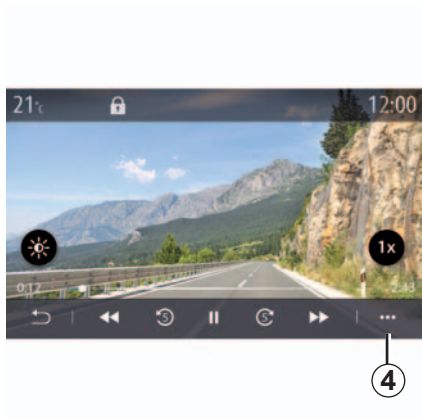

### Funkční menu

Pomocí rozevírací nabídky **4** můžete:

- získat podrobné informace o videu (název, typ souboru, datum, umístění atd.);
- vstoupit do nastavení.

### „Informace“

V tomto menu můžete otevřít informace o videu (název, typ, čas, rozlišení).

**Poznámka:** Informace o kompatibilních formátech videa Vám poskytne značkový servis.

### „Nastavení“

V menu „Nastavení“ můžete vybrat typ zobrazení:

- normální (upraveno);
- celá obrazovka.

## POSLECH RÁDIA (1/5)



### Menu „Rádio“

V hlavním menu stiskněte tlačítko „Rádio“. Pokud se již ráiová stanice přehrává, stiskněte zástupce oblasti **A** na některé ze stránek v menu „Navigace“ nebo „Telefon“.

Můžete si vybrat uloženou stanici, procházet ráiové stanice podle frekvence nebo podle seznamu v závislosti na režimu vybraném pomocí tlačítka na ovládání sloupku volantu.

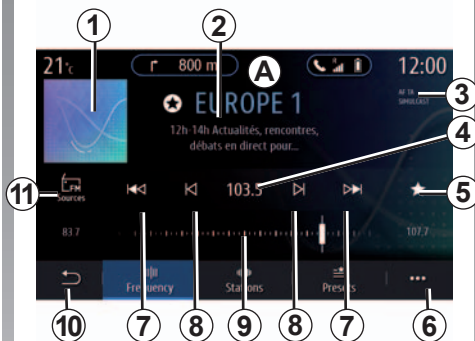

### Obrazovka „Rádio“

- 1 Logo přehrávané ráiové stanice.
- 2 Název aktuální stanice a frekvence. Textové informace (jméno umělce, skladba atd.)
- 3 Indikace aktivace dopravních informací a funkcí sledování stanic.
- 4 Přístup k ručnímu zadání požadované frekvence.
- 5 Uložení přehrávané stanice do „Předvolby“.

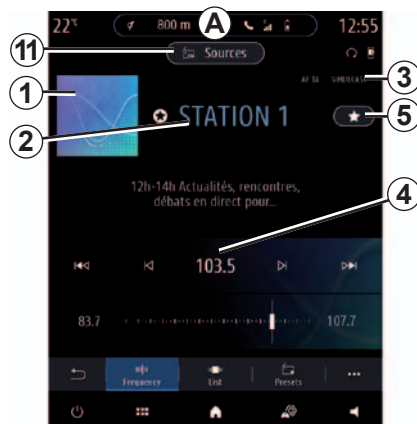

- 6 Přístup k funkčnímu menu.
- 7 Přístup k další nebo předchozí stanici.
- 8 Přístup k další nebo předchozí frekvenci.
- 9 Panel voliče frekvence.
- 10 Návrat na předchozí obrazovku
- 11 Přístup do menu zdrojů audia

**Poznámka:** dostupné informace závisí na výběru stanice nebo ráiového pásma.

## POSLECH RÁDIA (2/5)



### Režim „Frekvence“

Tento režim použijte k výběru rádiových stanic nebo frekvencí v aktuálním rádiovém pásmu. Pro prohledávání frekvencí máte dvě možnosti:

- vyhledávání podle frekvence: prohledávání frekvencí (v krocích po 0,5 Hz) postupným mačkáním tlačítek **8** nebo přímým přesunutím kurzoru na panel voliče **9**;
- vyhledávání podle stanice: umožňuje přesun na přechozí nebo následující stanici stiskem tlačítek **7**.

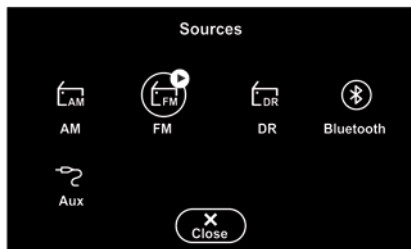

### Výběr rádiového pásma

Vyberte FM, AM nebo DR (digitální rádio) stiskem tlačítka „Zdroj“ **11** na multimediální obrazovce.

Pomocí tlačítka na ovládání sloupku volantu můžete také zvolit rádiové pásmo.



### Uložení rádiové stanice jako předvolby

Tuto funkci použijte k uložení právě přehrávané stanice.

V režimu „Frekvence“ stiskněte tlačítko **5** nebo stiskněte a podržte logo **1** aktuální stanice a vyberte umístění (na jedné ze tří stránek **12**) stisknutím umístění, dokud nezazní pípnutí.

Můžete uložit až 27 rádiových stanic.

## POSLECH RÁDIA (3/5)



### Režim „Seznam“

Tento režim umožňuje vyhledat stanici, jejíž název znáte, v seznamu seřazeném dle abecedy.

Rychle procházejte seznam pro prohlížení všech stanic autorádia. Radiostanice **13**, na níž jste se zastavili, se spustí. Můžete také stisknout radiostanici ze seznamu.

Pokud rádiové stanice nepoužívají RDS nebo pokud se vozidlo nachází v oblasti se špatným příjmem rádia, název a logo se na displeji nezobrazí. Zobrazí se pouze jejich frekvence v horní části seznamu.

**Poznámka:** dostupné informace závisí na výběru stanice nebo rádiového pásma.

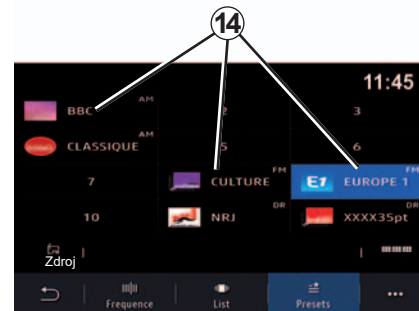

### Režim „Předvolby“

Tento režim umožňuje přístup k dříve uloženým rádiovým stanicím. Další informace naleznete v části „Uložit předvolbu“ v této kapitole.

Stiskněte jedno z tlačítek **14** pro výběr stanice, kterou chcete poslouchat.



Z bezpečnostních důvodů provádějte tyto úkony při stojícím vozidle.





### Funkční menu 6

Rozevírací nabídku použijte **6** v jakémkoliv režimu pro přechod do nastavení a ke konfiguraci následujících funkcí rádia:

- „Nastavení rádia“;
- Nastavení prostředí zvuku;
- „Nastavení zvuku“;
- Otevřete pokyny pro multimediální systém.

Další informace naleznete v kapitole „Nastavení“.

### „Nastavení rádia“

V nastavení můžete aktivovat a deaktivovat následující prvky:

- „Rádiotext“;
- „Region“;
- TA/I-Traffic.

#### „Rádiotext“ (textové informace)

Určité rádiové stanice FM vysílají textové informace vztahující se k právě poslouchanému programu (například název skladby). Aktivujte tuto funkci, pokud chcete tyto podrobnosti vidět.

**Poznámka:** Tyto informace jsou dostupné pouze pro určité rádiové stanice.

#### „Region“

Frekvence rádiové stanice FM se může v různých zeměpisných oblastech měnit.

Tuto funkci aktivujte, abyste mohli pokračovat v poslechu stejné rádiové stanice během celé jízdy. Audiosystém bude automaticky sledovat změny frekvencí bez přerušení.

Pokud je režim Oblast vypnutý a kvalita signálu poklesne, rádio přepne na novou frekvenci, která může fungovat jako relé stanice, kterou jste poslouchali předtím.

**Poznámka:** Stanice ve stejné oblasti někdy vysílají různé programy nebo používají různé názvy programů.

#### TA/I-Traffic (dopravní informace)

V určitých zemích, je-li tato funkce aktivována, spustí audiosystém automaticky poslech dopravních zpráv, jakmile je určitá FM stanice zveřejní.

Pak musíte vybrat frekvenci stanice, která vysílá dopravní informace. Pokud se přehrává jiný zdroj (USB, Bluetooth), bude automaticky přerušen při každém příjmu dopravních informací.

## POSLECH RÁDIA (5/5)

### Nastavení prostředí zvuku

V nastavení můžete aktivovat a deaktivovat následující prvky:

- „Přirozený“;
- „Live“;
- „Klub“;
- „Salónek“;
- ...

**Poznámka:** seznam prostředí se může lišit podle vybavení.

### „Nastavení zvuku“

V tomto menu můžete nastavit následující:

- „Bass boost“: tuto funkci použijte ke zvýšení/snížení intenzity basů.
- Basy / Středny / Výšky: tuto funkci použijte ke zvýšení/snížení intenzity basů, středů nebo výšek.
- Ovládání hlasitosti v závislosti na rychlosti: když se tato funkce aktivuje, hlasitost audiosystému se bude lišit v závislosti na rychlosti vozidla. Můžete nastavit její citlivost nebo ji zakázat.

Další informace naleznete v kapitole „Nastavení“.



Z bezpečnostních důvodů provádějte tyto úkony při stojícím vozidle.

# Telefon

Zapojení telefonu do hands-free, odpojení telefonu z hands-free . . . . .	4.2
Připojení/ odpojení telefonu. . . . .	4.5
Telefonický hovor. . . . .	4.8
Seznam kontaktů v telefonu . . . . .	4.11
Výpis volání . . . . .	4.13
Zadání čísla . . . . .	4.14
SMS. . . . .	4.15
Nastavení telefonu. . . . .	4.17
Bezdrátová nabíječka . . . . .	4.19

## SPÁROVÁNÍ, ODPOJENÍ TELEFONU (1/3)



### Menu Telefon

Stiskněte na domovské obrazovce „Telefon“ nebo (pokud je připojen jiný telefon) stiskněte zástupce **A**, pokud se zobrazí menu „Telefon“. Tato funkce umožňuje spárovat telefon s multimediálním systémem.

**Poznámka:** Pokud k multimediálnímu systému není připojen žádný telefon, některá menu se deaktivují.



### Spárování, připojení obrazovky

- 1 Seznam připojených zařízení.
- 2 Rozpoznání hlasu v telefonu.
- 3 Aktivace/deaktivace připojení Bluetooth.
- 4 Přidat nové zařízení.
- 5 Aktivovat/deaktivovat připojení telefonu k internetu.
- 6 Aktivovat/deaktivovat funkci Média.
- 7 Aktivovat/deaktivovat funkci „Telefon“.

- 8 Funkční menu.
- 9 Přejděte do menu „Data“.
- 10 Přístup do menu „Služby“.
- 11 Přístup do menu WIFI.
- 12 Přístup do menu Bluetooth®.
- 13 Návrat na předchozí obrazovku.

**Poznámka:** dostupnost připojení k internetu v telefonu **5** závisí na vybavení vozidla a službu lze zapnout pouze u kompatibilních modelů.



Z bezpečnostních důvodů provádějte tyto úkony při stojícím vozidle.

Seznam kompatibilních telefonů naleznete na stránkách <https://easyconnect.renault.com>.

# SPÁROVÁNÍ, ODPOJENÍ TELEFONU (2/3)

## Spárování telefonu

Abyste mohli používat systém hands-free, je nutné spárovat mobilní telefon s Bluetooth® s multimediálním systémem. Ujistěte se, že funkce Bluetooth® vašeho mobilního telefonu je aktivní a nastavte její status na „viditelný“.

Více informací o tom, jak nastavit telefon, aby se stal „viditelným“, naleznete v uživatelské příručce k telefonu.

Podle modelu, a pokud to systém vyžaduje, vložte kód Bluetooth® do telefonu, aby došlo ke spárování s multimediálním systémem, nebo potvrďte požadavek na spárování.

Váš telefon může vyžadovat povolení sdílení kontaktů, výpisu hovorů a médií. Povolte sdílení, aby bylo možné opětovné nalezení těchto informací v multimediálním systému.

Seznam kompatibilních telefonů naleznete na stránkách <https://easyconnect.renault.com>.

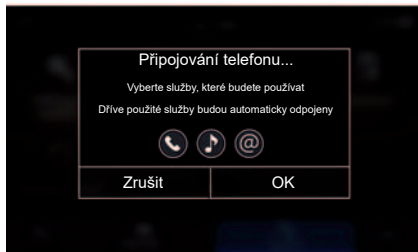

V hlavním menu multimediálního systému:

- Stiskněte „Telefon“. Na obrazovce se zobrazí zpráva, která vám navrhne spárování telefonu.
- Stiskněte „Ano“. Multimediální systém vyhledá telefony s Bluetooth® aktivované v blízkosti;
- V seznamu vyberte svůj telefon.

- vyberte funkce v telefonu, který chcete spárovat;
  - funkce „Telefon“: přístup do telefonního seznamu, volání a přijímání hovorů, přístup do výpisu volání atd.;
  - Mediální funkce: přístup k hudbě;
  - Funkce hotspotu: přístup k internetu prostřednictvím telefonu.
- Stiskněte „OK“ pro potvrzení.

**Poznámka:** ikona funkce ukazuje, zda je aktivní.

Váš telefon je nyní spárován s multimediálním systémem.

**Poznámka:** Multimediální systém může uložit do paměti až šest telefonů.

## SPÁROVÁNÍ, ODPOJENÍ TELEFONU (3/3)

### Spárování dalšího telefonu

Pro spárování dalšího telefonu s multimediálním systémem:

- aktivujte připojení Bluetooth® na Vašem telefonu a nastavte jeho status na „viditelný“;
- v hlavním menu vyberte „Telefon“, rozevřací nabídku, „Seznam Bluetooth zař.“, „Přidat nové zařízení“;
- vyberte funkce v telefonu, který chcete připojit;
- Stiskněte „OK“ pro potvrzení.

**Poznámka:** ikona funkce ukazuje, zda je aktivní.

Váš telefon je nyní spárován s multimediálním systémem.

Můžete spárovat šest telefonů současně

### Odebrání telefonu

Pro odebrání telefonu z multimediálního systému:

- V hlavním menu vyberte „Telefon“, rozevřací nabídku a pak „Seznam Bluetooth zař.“ a vyberte telefon, jehož spárování chcete zrušit;
- v hlavním menu vyberte „Nastavení“, „Nastavení systému“, „Zařízení“ a vyberte telefon, jehož spárování chcete zrušit.

### Funkční menu 8

Použijte rozevřací nabídku 8 k:

- odstranění spárovaného zařízení;
- odstranění všech spárovaných zařízení;
- přístupu ke schváleným zařízením (umožňuje používat připojené služby Renault).



Z bezpečnostních důvodů provádějte tyto úkony při stojícím vozidle.

# PŘIPOJENÍ, ODPOJENÍ TELEFONU (1/3)

## Připojení telefonu

Žádný telefon, který nebyl předběžně spárován se systémem handsfree, nemůže být k systému připojen. Další informace naleznete v kapitole „Spárování, odebrání telefonu“.

Váš telefon musí být připojen k systému hands-free, aby byl možný přístup ke všem jeho funkcím.



Z bezpečnostních důvodů provádějte tyto úkony při stojícím vozidle.

## Ruční připojení

Z menu „Telefon“ a pak rozevírací nabídky „Seznam Bluetooth zař.“ se zobrazí seznam spárovaných telefonů.

Vyberte telefon, který chcete připojit, a zkontrolujte, že má aktivované rozhraní Bluetooth® a že je nastaven jako „viditelný“.

**Poznámka:** Pokud při připojení telefonu probíhá hovor, je automaticky přeměrován do reproduktorů vozidla.

Seznam kompatibilních telefonů naleznete na stránkách <https://easyconnect.renault.com>.

## Automatické připojení

Po spuštění multimediálního systému vyhledá systém hands-free spárované telefony s aktivovaným Bluetooth® v blízkosti hands-free sady. Systém automaticky stáhne údaje z posledního připojeného telefonu (seznam, hudba atd.).

**Poznámka:** jakmile dojde k automatickému připojení Vašeho telefonu na multimediální systém, dojde ke stahování dat (telefonní seznam, hudba, kontakty atd.) pouze v případě, že jste při spárování telefonu s multimediálním systémem povolili sdílení dat. Další informace naleznete v kapitole „Spárování, odebrání telefonu“.

## PŘIPOJENÍ, ODPOJENÍ TELEFONU (2/3)



### Připojení telefonu

Pro přístup k seznamu kontaktů, hudbě a připojení k internetu telefonu přímo přes multimediální systém budete muset povolit sdílení dat z menu „Telefon“ a pak rozvírací nabídky „Seznam Bluetooth zař.“ Bluetooth®.

Zobrazí se seznam připojených telefonů.

Vyberte telefon ze zobrazeného seznamu a pak vyberte funkce telefonu, který chcete připojit:

- „Telefon“ 1;
- Média 2;
- Připojení k internetu v telefonu 3.

**Poznámka:** dostupnost připojení k internetu v telefonu 3 závisí na vybavení vozidla a službu lze zapnout pouze u kompatibilních modelů.

**Poznámka:** ikona funkce ukazuje, zda je aktivní.

**Poznámka:** Některé telefony mohou povolit automatický přenos dat.

**Poznámka:** Některé telefony mediální funkci neaktivují, pokud neobsahují alespoň jeden hudební soubor.

### Změna připojeného telefonu

Z menu „Telefon“ rozvírací nabídky 4 pak „Seznam Bluetooth zař.“:

- zruší výběr funkcí, které chcete odpojit od momentálně používaného telefonu;
- vybere funkce, které chcete připojit k jinému telefonu, který je již spárován a v seznamu zařízení.

Z menu „Nastavení“, „Nastavení systému“, „Zařízení“ a vyberte telefon, který chcete připojit.

**Poznámka:** pokud chcete změnit připojený telefon na jiný, nejprve musíte se systémem spárovat další telefon.



## PŘIPOJENÍ, ODPOJENÍ TELEFONU (3/3)

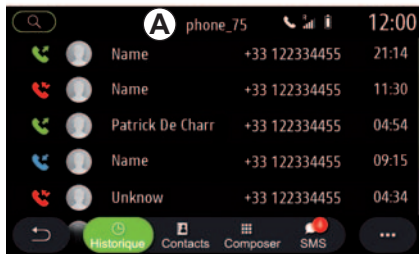

### Připojení dvou telefonů

Současně můžete připojit funkci „Telefon“ **1** ke dvěma telefonům výběrem telefonu **A**.

Při aktivaci druhé funkce „Telefon“ **1** se vás multimediální systém zeptá, zda si ho přejete přidat jako druhý telefon.

Přidáním druhého telefonu získáte možnost přístupu ke všem funkcím telefonu označeným jako **A** a možnost přijímat příchozí hovory na obou telefonech současně.

### Odpojení telefonu

Z menu „Telefon“ rozevírací nabídky pak „Seznam Bluetooth zař.“:

- zruší výběr funkcí, které chcete odpojit od momentálně používaného telefonu;
- vybere funkce, které chcete připojit k jinému telefonu, který je již spárován a v seznamu zařízení.

Funkce vašeho telefonu se odpojí od multimediálního systému, jakmile ikony zhasnou.

Z menu „Nastavení“, „Nastavení systému“, „Zařízení“ a vyberte telefon, který chcete odpojit.

**Poznámka:** Pokud ve chvíli odpojení telefonu probíhá hovor, bude hovor automaticky přesměrován na telefon



Z bezpečnostních důvodů provádějte tyto úkony při stojícím vozidle.

## TELEFONICKÝ HOVOR (1/3)



### Menu „Telefon“

V hlavním menu stisknete tlačítko „Telefon“,

**Poznámka:** stisknete oblast **A** pro přístup do menu „Telefon“ přímo z většiny menu.

**Poznámka:** Pro uskutečnění hovoru musí být váš telefon připojen k multimediálnímu systému. Více informací naleznete v části „Připojení, odpojení telefonu“.

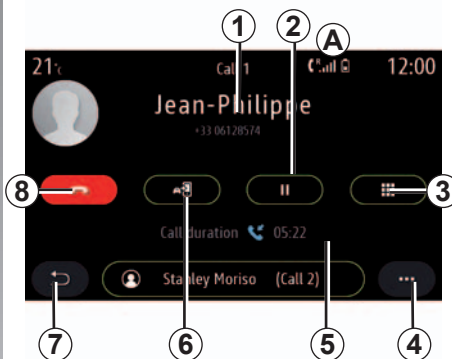

### Obrazovka „Probíhá hovor“

- 1 Jméno kontaktu a telefonní číslo.
- 2 Umístění aktuálního hovoru do režimu čekání.
- 3 Přístup k numerické klávesnici pro vytočení čísla.
- 4 Funkční menu.
- 5 Délka aktuálního hovoru.
- 6 Přenos hovoru do telefonu.
- 7 Návrat do předchozího menu.
- 8 Ukončení hovoru.



### Volání

Můžete uskutečnit hovor stisknutím:

- číslo v záznamu volání z menu „Historie“ **11**;
- kontakt v seznamu kontaktů z menu „Kontakty“ **10**;
- klávesy na klávesnici z menu „Vytočit“ **9**.

## TELEFONICKÝ HOVOR (2/3)

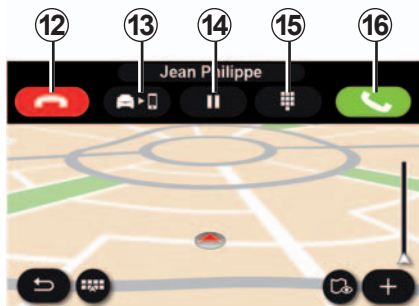

### Přijetí hovoru

Při přijetí hovoru se zobrazí obrazovka přijetí hovoru s následujícími informacemi:

- jméno kontaktu (pokud je jeho číslo uloženo ve Vašem seznamu kontaktů nebo v seznamu oblíbených čísel),
- číslo volajícího (pokud není číslo uloženo ve Vašem seznamu kontaktů),
- „Soukromé číslo“ (pokud číslo nelze zobrazit).

### „Přijmout“

Pro přijetí hovoru stiskněte tlačítko „Přijmout“ **16**. Pro ukončení hovoru stiskněte tlačítko „Ukončit hovor“ **12**.

### „Odmítnout“ hovor

K odmítnutí příchozího hovoru stiskněte tlačítko „Odmítnout“ **12**. Volající osoba je tak přesměrována do hlasové schránky.

### Uvedení hovoru do „režimu čekání“.

Stiskněte tlačítko „Podržet“ **14**. Multimediální systém hovor podrží a automaticky podrží příchozí hovory. Hlasový nástroj informuje volajícího, že jeho hovor je v pořadí.

### Přepojení hovoru

Stiskněte tlačítko Přenos **13** a přeneste volání z vozidla do telefonu.

**Poznámka:** Některé telefony se při přepnutí hovoru mohou samy odpojit z multimediálního systému.

### Klávesnice

Stiskněte tlačítko „Klávesnice“ **15** pro přístup na klávesnici.

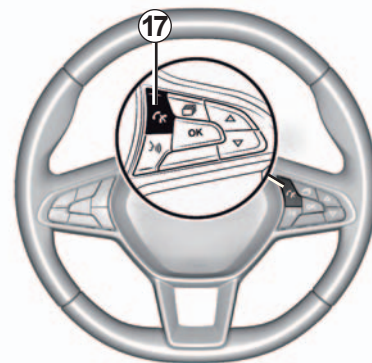

Hovor je možné přijmout, či odmítnout přímo stisknutím ovladače **17** na volantu.



Z bezpečnostních důvodů provádějte tyto úkony při stojícím vozidle.

## TELEFONICKÝ HOVOR (3/3)



### Během hovoru

Během hovoru můžete:

- nastavte hlasitost pomocí ovládacích tlačítek pod volantem vozidla nebo pomocí tlačítek na multimediální obrazovce;
- hovor ukončete stiskem možnosti „Ukončit hovor“ **8** nebo stiskem tlačítka **17** na volantu;

- stisknutím tlačítka „**14**“ uveďte hovor do režimu čekání. Pro obnovení podrženého volání stiskněte znovu tlačítko **14**;
- přeneste volání do připojeného telefonu stisknutím tlačítka „Přenos do telefonu“ **13**;
- přijměte druhý hovor a přepínejte mezi dvěma hovory stisknutím **18**;

**Poznámka:** jakmile přijmete druhý příchozí hovor, první hovor se automaticky uvede do režimu čekání.

- pro zobrazení klávesnice stiskněte tlačítko **15**;
- stisknutím **19** se vraťte do předchozího menu a dalších funkcí

Po ukončení hovoru vám multimediální systém dovolí zavolat zpět volajícímu.

**Poznámka:** během hovoru můžete obdržet druhé volání, ale nemůžete zahájit druhé volání.

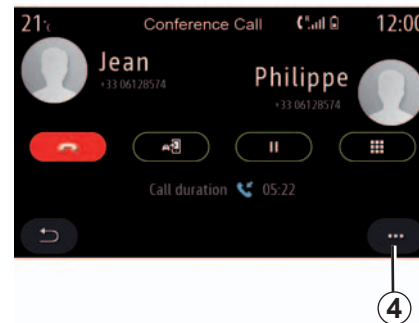

### Konferenční hovor

Během hovoru máte možnost pozvat volajícího, kterého umístíte do pohotovostního režimu pro zapojení do hovoru.

Z rozevírací nabídky **4** stiskněte tlačítko „Spojit hovory“ pro aktivaci konferenčního hovoru.

## SEZNAM KONTAKTŮ V TELEFONU (1/2)



### Menu „Seznam kontaktů“

V hlavním menu stiskněte „Telefon“ nebo ve většině ostatních menu stiskněte zástupce **A**. Poté se z multimediálního systému do telefonního seznamu dostanete pomocí možnosti „Kontakt“.

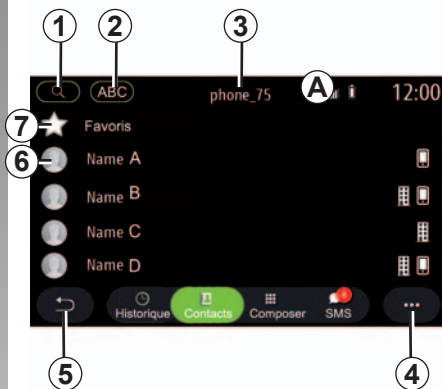

### Režim „Kontakty“

- 1 Vyhledávání podle jména nebo čísel.
- 2 Vyhledání kontaktů v abecedním pořadí.
- 3 Telefon připojen.
- 4 Funkční menu.
- 5 Návrat do předchozího menu.
- 6 Seznam kontaktů v připojeném telefonu.
- 7 Kontakty uložené v oblíbených v telefonu.

### Stáhnout seznam kontaktů z telefonu

Ve výchozím nastavení jsou kontakty automaticky synchronizovány při připojení telefonu, pokud je aktivováno připojení handsfree (další informace naleznete v části „Připojení, odpojení telefonu“).

**Poznámka:** Pro přístup do telefonního seznamu z multimediálního systému musíte na svém telefonu povolit sdílení dat. Další informace se dočtete v kapitole „Párování a zrušení párování telefonu“ a v příručce k telefonu.

### Aktualizace seznamu kontaktů

Kontakty v telefonu lze aktualizovat přímo v telefonním seznamu multimediálního systému, a to prostřednictvím Bluetooth®. Klepněte na rozevírací nabídku **4** a potom stiskněte „Aktualizovat seznam“.

## SEZNAM KONTAKTŮ V TELEFONU (2/2)

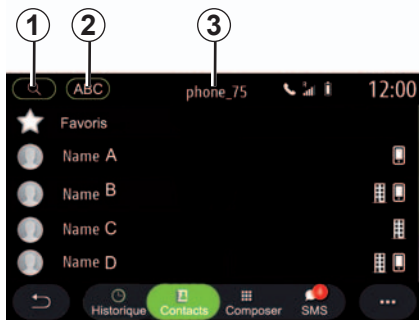

### Vyhledávání kontaktů

Kontakty můžete vyhledávat zadáním jména nebo telefonního čísla.

Klepněte na „Lupu“ **1**. Zadejte několik čísel nebo písmen označujících požadovaný kontakt.

Stiskněte „ABC“ **2**. Vyberte jen jedno písmeno. V seznamu kontaktů se zobrazí kontakty začínající vybraným písmenem.

### Vyberte seznam kontaktů

Pokud jsou dva telefony zároveň propojeny s multimediálním systémem, můžete vybrat, který seznam kontaktů chcete zobrazit.

Z panelu **3** vyberte telefon.

### Důvěrnost

Seznam kontaktů každého telefonu je uchován v paměti hands-free systému.

Z důvodu důvěrnosti údajů je každý stažený seznam kontaktů viditelný, pouze pokud je připojený příslušný telefon.



Z bezpečnostních důvodů provádějte tyto úkony při stojícím vozidle.

# VÝPIS VOLÁNÍ



## Menu „Výpis volání“

### Přístup do výpisu volání

V hlavním menu stiskněte „Telefon“ nebo stiskněte zástupce **A** z většiny menu a pak „Historie“ pro přístup do záznamu všech hovorů.

Záznam volání se zobrazí od posledního po nejstarší.



### Režim „Probíhá hovor“

- 1 Jména kontaktů.
- 2 Čísla kontaktů.
- 3 Datum a čas volání.
- 4 Funkční menu.
- 5 Návrat do předchozího menu.
- 6 Příchozí hovor.
- 7 Zmeškaný hovor.
- 8 Odchozí hovor.

### Pohyb v seznamu volání

Přejedte obrazovku směrem nahoru nebo dolů pro procházení seznamu hovorů.

### Aktualizace seznamu volání

Stiskněte **4** a vyberte „Aktualizovat seznam“. O aktualizaci údajů Vás informuje zpráva.

### Émettre un appel depuis l'historique des appels

Stiskněte jeden z kontaktů nebo čísel k vytáčení. Hovor je automaticky spuštěn.

# ZADÁNÍ ČÍSLA



## Menu „Zadání čísla“

### Volání se zadáním čísla

V hlavním menu stiskněte „Telefon“ nebo zástupce **A** nacházejícího se ve většině menu, a pak „Vytáčet“ pro otevření klávesnice používané k zadání čísla.

### Zadání čísla

Zadejte pomocí klávesnice **1** požadované číslo a stiskněte „Zavolat“ pro zahájení hovoru.

V okamžiku provedení prvního zadání multimediální systém doporučí seznam kontaktů se stejnou řadou čísel.

Vyberte kontakt, který chcete volat, a potom stiskněte tlačítko „Telefon“ **5** pro zahájení hovoru.



### Režim „Vytáčení“

- 1 Digitální klávesnice.
- 2 Vytočená čísla.
- 3 Nabízené kontakty.
- 4 Funkční menu.
- 5 Volání.
- 6 Návrat do předchozího menu.

### Zadání čísla pomocí hlasového ovládání

Hlasové ovládání zabudované do multimediálního systému umožňuje hlasem zadat telefonní číslo, na které chcete zavolat. To provedete stisknutím tlačítka hlasového ovládání pro zobrazení hlavního menu hlasového ovládání. Po zaznění zvukového signálu řekněte:

- „Zavolat“ pak nadiktujte telefonní číslo, které chcete volat.
- nebo „Zavolat“ následované názvem kontaktu, který chcete volat.

Zobrazí se multimediální systém a začne volat zadané číslo.

**Poznámka:** Pokud kontakt obsahuje několik telefonních čísel (pracoviště, bydliště, mobilní atd.) můžete zadat to, které potřebujete, např. „Zavolat“ – Stéphane – domů.



Z bezpečnostních důvodů provádějte tyto úkony při stojícím vozidle.



## SMS (1/2)



### Menu „SMS“

V hlavním menu stisknete možnost „Telefon“ nebo stisknete zkratku **A** z libovolného menu a pak „SMS“ a otevřete svůj telefon SMS pomocí multimediálního systému.

Váš telefon musí být připojen k systému hands-free telefonu. Abyste mohli používat všechny funkce musíte také povolit přenos zpráv (pomocí nastavení telefonu, podle typu vozidla).

**Poznámka:** Multimediální systém umí přečíst pouze zprávy SMS. Jiné typy zpráv přečíst nelze.

V závislosti na značce a modelu telefonu nemusí být aktivní všechny jeho funkce.



### Obrazovka „SMS“

- 1 Stav zprávy. Přečteno/nepřečteno.
- 2 Jméno/číslo odesílatele zprávy.
- 3 Zahájení zprávy.
- 4 Čas/datum příjmu.
- 5 Funkční menu.
- 6 Návrat na předchozí stránku.

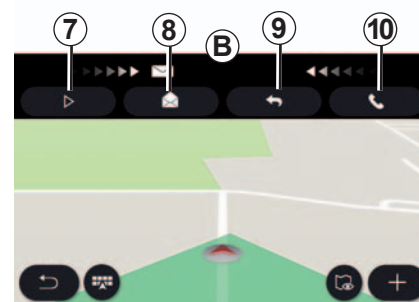

### Přijetí SMS

Multimediální systém vás informuje, že byla přijata nová zpráva SMS prostřednictvím varovné zprávy v **B**, která se zobrazí v libovolném otevřeném menu.

Když ve výchozím nastavení po spárování a připojení telefonu přijde nová zpráva, je dostupná v multimediálním systému.

**Poznámka:** k dispozici budou pouze zprávy, které byly doručeny až po spárování a během připojení telefonu k multimediálnímu systému.

## SMS (2/2)

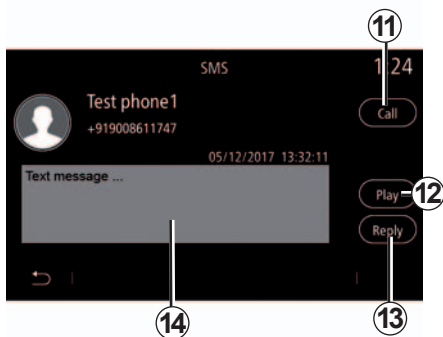

### Čtení SMS

Během jízdy je možné zprávu přečíst pomocí hlasového syntetizátoru v multimediálním systému SMS stisknutím tlačítka „Poslech“ 7 nebo můžete odpovědět na volání kontaktu stisknutím tlačítka „Zavolat“ 10.

Při stojícím vozidle umožňuje multimediální systém otevřít SMS stisknutím tlačítka „Zpráva“ 8 nebo odpovědět na SMS stisknutím tlačítka „Odpovědět“ 9 a přečtením podrobností SMS.



### Podrobnosti SMS

Kontakt můžete volat přímo stisknutím tlačítka „Zavolat“ 11, pokud je číslo uloženo do adresáře telefonu.

Stisknete zprávu, kterou chcete nechat přečíst hlasovým syntetizátorem multimediálního systému stisknutím tlačítka „Poslech“ 12, zobrazte SMS pomocí 14 nebo odpovězte stisknutím tlačítka 13.

**Poznámka:** za jízdy nabízí multimediální systém odeslání předvolené zprávy 15.



Z bezpečnostních důvodů provádějte tuto manipulaci při stojícím vozidle.

## NASTAVENÍ TELEFONU (1/2)



### Menu „Nastavení“

Když je telefon připojen k systému, stiskněte v hlavním menu „Telefon“ nebo zkratku **A** z většiny menu, z rozevíracího menu a pak „Nastavení“ pro přístup k následujícím nastavením:

- „Nastavení hlasové schránky“;
- „Automatické stažení telefonního seznamu“ („ON“/„OFF“);
- „Seř. dle názvu / Jméno“;
- „Automatické přidržení hovoru“ („ON“/„OFF“);
- „Vyzváněcí tón telefonu“ („ON“/„OFF“);
- „SMS“ („ON“/„OFF“);
- „Soukromý režim“ („ON“/„OFF“);
- „Nápověda smartphonu“.

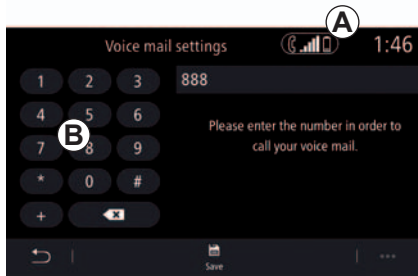

### „Nastavení hlasové schránky“

Zvolte tuto možnost ke konfiguraci nastavení systému příjmu telefonu.

Pokud není nastaven záznam hlasových zpráv, pomocí obrazovky nastavení vyberte své číslo hlasových zpráv prostřednictvím klávesnice **B** a pak „Uložit“.



Z bezpečnostních důvodů provádějte tyto úkony při stojícím vozidle.



### „Vyzváněcí tón telefonu“

V hlavním menu stiskněte menu „Média“, rozevřete menu „Telefon“ a pak „Nastavení zvuku“.

Tato volba umožňuje nastavit hlasitost pro:

- „Vyzváněcí tón telefonu“;
- „Handsfree telefon“.

Další informace naleznete v kapitole „Nastavení systému“.

## NASTAVENÍ TELEFONU (2/2)

### « SMS »

Můžete aktivovat nebo deaktivovat SMS.

### „Soukromý režim“

Tuto možnost zvolte, chcete-li povolit diskrétní zvukový signál informující o příchozím hovoru nebo zprávě bez zobrazení na displeji multimédií.

### „Nápověda smartphonu“.

Tato možnost použijte pro přístup k návodu k použití funkce hlasového ovládání telefonu z multimediálního systému.

V závislosti na značce a modelu telefonu nemusí být aktivní všechny jeho funkce.

## BEZDRÁTOVÁ NABÍJEČKA (1/2)

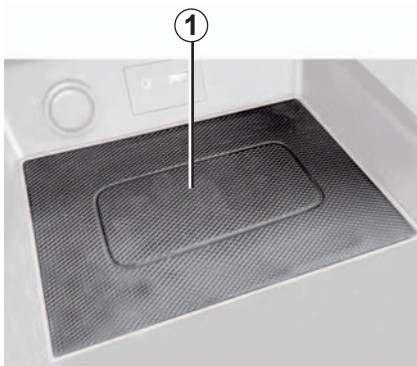

### představení

Použijte indukční nabíjecí oblast **1** k nabíjení telefonu bez zapojení do nabíjecího kabelu.

**Poznámka:** Více informací o kompatibilitních telefonech vám poskytne autorizovaný prodejce nebo navštivte webovou stránku <https://easyconnect.renault.com>.

**Poznámka:** pro optimální účinnost nabíjení doporučujeme před nabíjením sejmout ochranný obal nebo pouzdro z telefonu.

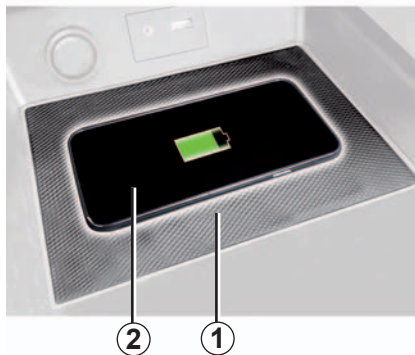

### Proces nabíjení

Umístěte telefon do **2** oblasti indukčního nabíjení **1**.

Funkce nabíjení telefonu **2** se deaktivuje, pokud se nabíjecí indukční zóna **1** přehřívá. Po poklesu teploty se proces nabíjení telefonu **2** znovu spustí po několika minutách.

**Poznámka:** multimediální systém bude signalizovat případ, kdy se proces nabíjení telefonu **2** přeruší.



### Průběh nabíjení

Multimediální systém vás informuje o stavu nabíjení **3** telefonu **2**:

- nabíjení skončilo **4**;
- probíhá nabíjení **5**;
- zjištěn předmět v oblasti nabíjení / předmět je přehřátý / proces nabíjení se přerušil **6**.

## BEZDRÁTOVÁ NABÍJEČKA (2/2)

Je nutné nenechávat žádné předměty (USB přenosné disky, SDkarty, kreditní karty, klenoty, klíče CD, mince apod) v oblasti indukčního nabíjení **1** během nabíjení vašeho telefonu. Před umístěním telefonu do oblasti indukčního nabíjení **1** vyjměte všechny magnetické karty nebo kreditní karty z pouzdra.

Předměty ponechané v oblasti indukčního nabíjení **1** se mohou přehřát. Doporučujeme je umístit do jiných dostupných úložných přihrádek. (odkládací přihrádka, úložná přihrádka ve sluneční cloně apod.)

# ***Aplikace – snadné připojení***

Android Auto™, Carplay™, Yandex.Auto™ .....	5.2
Správa aplikací .....	5.5
Aktivace služeb .....	5.7
Aktualizace systému a souboru map .....	5.9
Služby „My Renault“ .....	5.13
On-line služby .....	5.15
Půjčování vozidla a prodej .....	5.16

# ANDROID AUTO™, CARPLAY™, „YANDEX.AUTO™“ (1/3)

## představení

### Android Auto™, „Yandex.Auto™“

Android Auto™ a „Yandex.Auto™“ jsou aplikace, které lze stáhnout z chytrého telefonu a které umožňují používat některé aplikace chytrého telefonu přímo přes obrazovku multimediálního systému.

### CarPlay™

„CarPlay™“ je služba integrovaná v chytrém telefonu. Tato služba umožňuje používat některé aplikace telefonu přímo z obrazovky multimediálního systému.

**Poznámka:** aplikace Android Auto™ a „Yandex.Auto™“ nebo služba CarPlay™ budou fungovat pouze tehdy, budete-li mít chytrý telefon připojený ke zdířce USB ve vozidle.

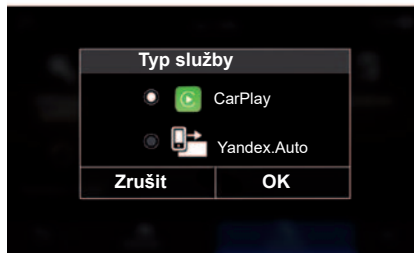

## První použití

Multimediální systém vám umožňuje vybrat:

- Android Auto™ / „Yandex.Auto™“ nebo CarPlay™ / „Yandex.Auto™“ podle příslušné země,
- připojení jako audio zdroje;
- návod k použití funkce.



Aplikace a služba se spouští v multimediálním systému a musí být viditelné na výchozí stránce v oblasti 1.

Pokud popsaný postup v některém z bodů selže, opakujte celý postup znovu.



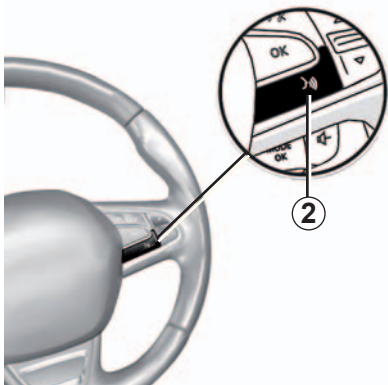

## Hlasové rozpoznávání

Jakmile aplikace Android Auto™ a „Yandex.Auto™“ nebo služba CarPlay™ v multimediálním systému funguje, lze ve vozidle použít tlačítko rozpoznávání hlasu a následně ovládat některé funkce chytrého telefonu hlasovými příkazy.

Za tímto účelem na ovládání na volantu stisknete a podržte tlačítko **2** (další informace naleznete v kapitole „Používání hlasového rozpoznávání“).

**Poznámka:** pokud používáte aplikace Android Auto™, „Yandex.Auto™“ nebo CarPlay™, získáváte přístup k navigaci chytrého telefonu a hudebním aplikacím.

Tyto aplikace nahradí podobné aplikace integrované do vašeho multimediálního systému, které již používáte.

Lze používat pouze jedinou navigaci, a to:

- „Android Auto™“;
- „Yandex.Auto™“;
- „CarPlay™“;
- nebo navigaci v rámci multimediálního systému.

**Poznámka:** pokud používáte aplikace Android Auto™ či „Yandex.Auto™“ nebo službu CarPlay™, budou některé funkce multimediálního systému i nadále běžet na pozadí. Například pokud spustíte aplikaci Android Auto™, „Yandex.Auto™“ nebo CarPlay™, na chytrém telefonu začnete využívat navigaci a v multimediálním systému vozidla bude zapnuté ještě rádio, zůstanete v tomto případě rádio spuštěné „na pozadí“.



## Návrat do multimediálního rozhraní

Návrat do rozhraní multimediálního systému:

- na předním panelu multimediálního systému či na středové konzole stisknete tlačítko domovské stránky **4**.

nebo

- Na obrazovce multimediálního systému stisknete tlačítko **3**.

## ANDROID AUTO™, CARPLAY™, „YANDEX.AUTO™“ (3/3)



CarPlay™



Android Auto™

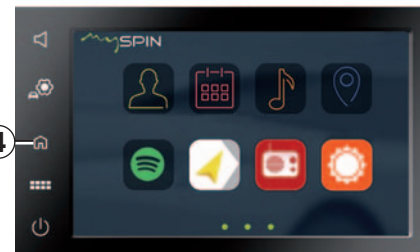

„Yandex.Auto™“

Funkce, kterými aplikace Android Auto™ a „Yandex.Auto™“ a služba Carplay™ disponují, se liší dle značky a modelu konkrétního telefonu. Více informací naleznete na stránkách výrobce (pokud výrobce stránky má).

Při využívání aplikací Android Auto™ a „Yandex.Auto™“ nebo služby CarPlay™ může přenos mobilních dat nezbytný pro jejich fungování znamenat náklady, které budou nad rámec vašeho paušálu.

# SPRÁVA APLIKACÍ (1/2)



## Menu „Aplikace“

V hlavním menu stiskněte možnost „Aplikace“ pro přístup k následujícím nastavením:

- aplikace nainstalované v navigačním systému;
- „Fotografie“;
- „Video“.

**Poznámka:** některé služby budou k dispozici zdarma po zkušební dobu. Předplatné lze prodloužit ve vozidle nebo prostřednictvím webové stránky [www.myrenault.com](http://www.myrenault.com).

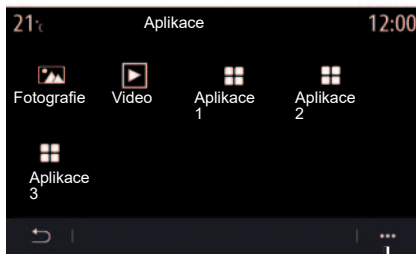

## Funkční menu

Použijte rozevírací nabídku **1** k:

- uspořádání aplikací pomocí přetažení a vložení;
- odstranění aplikace stisknutím tlačítka odstranění „X“. Pokud danou aplikaci nelze odstranit, tlačítko pro odstranění se nezobrazí;
- aktivovat oznámení;
- přístup ke „Správci aplikací“.

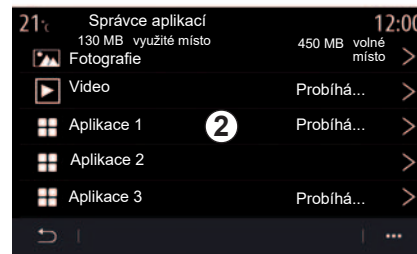

## „Správce aplikací“

Použití menu „Správce aplikací“ k zobrazení aplikací **2**, které jsou právě spuštěny v multimediálním systému.

**Poznámka:** aplikace „Fotografie“ a „Video“ nejsou obsaženy ve „Správci aplikací“.

**Poznámka:** spuštěné aplikace se zastaví, jakmile dojde k vypnutí multimediálního systému.

**Poznámka:** počet aplikací je omezen podle úložného prostoru systému.

## SPRÁVA APLIKACÍ (2/2)

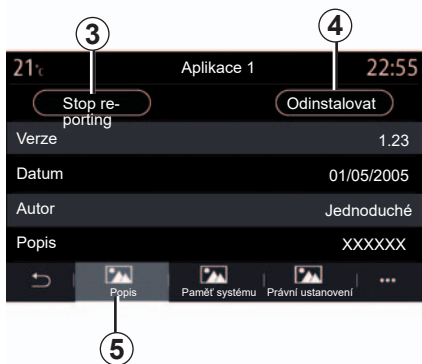

Vyberte jednu z aplikací **2**. Na kartě „Popis“ **5** můžete otevřít informace o aplikaci (verze, datum vytvoření nebo datum vypršení platnosti, název atd.)

Takto můžete:

- „zastavit aplikaci“ **3**;
- „odinstalovat aplikaci“ **4**.



Na kartě „Paměť“ **7** můžete nastavit následující informace:

- velikost úložiště aplikace;
- Velikost úložiště pro aplikace (hudba, fotografie atd.);
- Celková velikost úložiště aplikací.

V rozevřacím menu **6** můžete vymazat data aplikace.

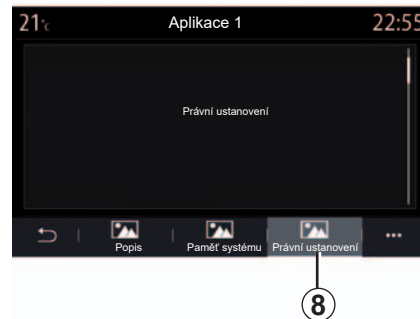

Na kartě „Právní upozornění“ **8** můžete otevřít informace o oprávnění, jsou-li k dispozici.

## AKTIVACE SLUŽEB (1/2)

### Aktivace služeb

Aby připojené služby vašeho vozidla fungovaly (aktuální dopravní informace, vyhledávání bodu zájmu on-line, dálkové ovládání vozidla ze smartphonu atd.), je třeba je nejprve aktivovat.

Aktivace služeb umožní i aktualizaci systému a map. Přejděte na kapitolu „Aktualizace systému a map“.

**Poznámka:** Aktivace služeb je zdarma po dobu stanovenou při nákupu vašeho vozidla.

V multimediálním systému se objeví zpráva, která vás požádá o aktivaci služeb a schválení shromažďování dat.

Multimediální systém vás v okně „Zabezpečení a důvěrnost“ informuje, zda jsou služby aktivovány.

### Sběr dat

Aby služby fungovaly, vaše vozidlo shromažďuje údaje o poloze vozidla a jeho provozním stavu.

Tyto údaje mohou být sdíleny s našimi partnery a poskytovateli služeb.

Tyto údaje jsou osobního charakteru.

### Dočasné pozastavení sběru dat

Sběr dat ve vozidle lze dočasně pozastavit.

Za tímto účelem při nastartování vozidla a zobrazení okna zabezpečení a důvěrnost na střední obrazovce vyberte možnost „OFF“ pro shromažďování dat.

Služby budou zakázány s výjimkou povinných bezpečnostních funkcí týkajících se automatického nouzového volání v případě nehody.

## AKTIVACE SLUŽEB (2/2)

### Vypršení platnosti služeb

Služby jsou aktivovány po omezenou dobu.

Po uplynutí této doby služby přestanou fungovat.

Informace k jejich obnovení naleznete v části „Zakoupení a obnovení služeb“.

### Ochrana dat

Vaše data se shromažďují prostřednictvím vozidla. Zpracovává je výrobce, který jedná jako zpracovatel, v souladu s platnými předpisy.

Vaše osobní údaje mohou být použity pro účely:

- zlepšování a optimalizace vozidla a souvisejících služeb;
- zlepšení zážitků z jízdy nebo pobytu ve vozidle;
- zvýšení bezpečnosti silničního provozu a prediktivní údržby;
- automatické asistenci řízení;
- nabídky služeb s přidanou hodnotou týkajících se vozidla.

Výrobce provádí všechna nezbytná opatření k zajištění zpracování vašich osobních údajů v naprostém bezpečí.

Další informace o používání údajů a vašich právech naleznete na webu <https://easyconnect.renault.com>.

## AKTUALIZACE KARTY A SYSTÉMU (1/4)



### Menu „Informační systém“

V menu „Informace“ vyberte kartu „Systém“.

Toto menu umožňuje zobrazování systémových informací, provádět aktualizace systému a navigačních map.

Aktualizace lze provádět automaticky nebo ručně podle aktuálních možností připojení vozidla či aktualizací aplikací.

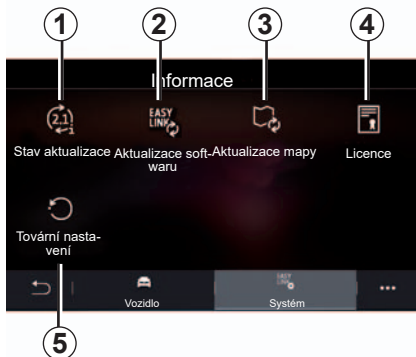

### Obrazovka „Systémové informace“

- 1 „Stav aktualizace“;
- 2 „Aktualizace softwaru“;
- 3 „Aktualizace mapy“;
- 4 „Licence“;
- 5 „Tovární nastavení“.

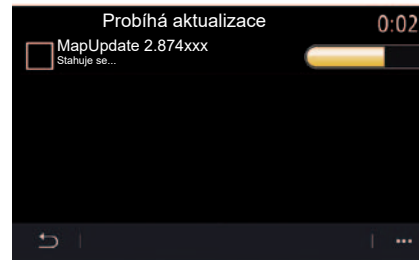

### „Stav aktualizací“ 1

Tato nabídka vás průběžně informuje o průběhu aktualizací multimediálního systému:

- „Verze softwaru“;
- „Sériové číslo“;
- „Aktualizovat stav“.

**Poznámka:** 1 systém lze během aktualizace ovládat.



Z bezpečnostních důvodů provádějte tuto manipulaci při stojícím vozidle.

## AKTUALIZACE KARTY A SYSTÉMU (2/4)

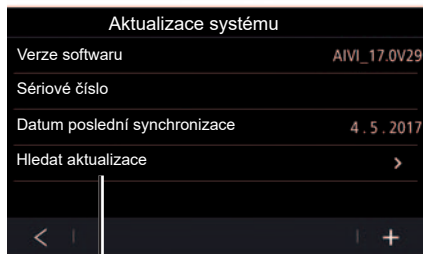

### „Aktualizace softwaru“ 2

K aktualizaci multimediálního systému využijte toto menu.

**Poznámka:** pokud bude k dispozici aktualizace, dostanete upozornění přes „Upozornění“. Přejděte na kapitolu „Správa oznámení“.

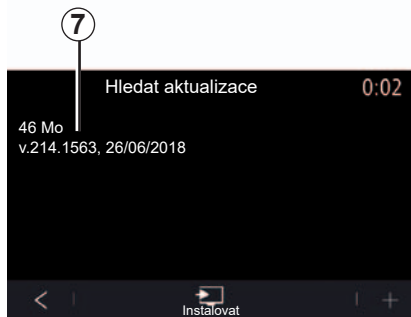

Z menu „Hledat aktualizace“ 6 se dostanete k těmto údajům:

- velikost a název aktualizace 7;
- „Instalovat“ 8, zahájení aktualizace.

V závislosti na velikosti softwaru vám multimediální systém někdy nabídne aktualizaci softwaru přímo z multimediálního systému stiskem tlačítka „Instalovat“ 8. Poté se multimediální systém automaticky aktualizuje.

**Poznámka:** automatickou aktualizaci systému lze provést pouze tehdy, pokud se vozidlo nachází v oblasti pokryté mobilní telefonní sítí.



## AKTUALIZACE KARTY A SYSTÉMU (3/4)

### Automatická aktualizace systému

Pokud má vozidlo k dispozici službu připojení. Systém se aktualizuje automaticky, jakmile opustíte vozidlo. Pravděpodobně budete dostávat informační zprávy o těchto aktualizacích v systému.

**Poznámka:** některé aktualizace systému jsou k dispozici pouze na vyžádání u autorizovaného prodejce.

**Poznámka:** automatické aktualizace jsou v nabídce po dobu stanovenou dle data prodeje vozidla. Další informace vám sdělí autorizovaný prodejce.



#### „Seznam map“ 3

Můžete si zobrazit seznam zemí **9** nainstalovaných v navigačním systému.

Automaticky se aktualizuje pouze země uložená jako oblíbená položka.

Před aktualizací map nejdříve zkontrolujte, zda máte aktivovány všechny služby vozidla. Viz část „Aktivace služeb“.

Rozevírací nabídku použijte **10** k:

- pro obecné informace o aktualizaci map,
- aktivujete/deaktivujete automatické aktualizace.

### Změna oblíbené země

Oblíbenou zemi **11** lze změnit jen jednou, a to přes multimediální systém. Pokud si přejete změnit oblíbenou zemi znovu **11**, přejděte na adresu <https://easyconnect.renault.com> a stáhněte si software Renault EASY CONNECT Updater.

Jakmile byla funkce zjištěna, budete si moci nastavit oblíbenou zemi v kapitole softwaru „Spravovat země“.

**Poznámka:** země nabízená ve výchozím nastavení je země, v níž byly aktivovány služby.

## AKTUALIZACE KARTY A SYSTÉMU (4/4)

### Ruční aktualizace map

U vozidel bez služeb připojení (přejděte na část „Nastavení systému“) lze mapy ručně aktualizovat přes flash disk USB.

**Poznámka:** použitý klíč USB musí být naformátován ve formátu FAT32, musí mít minimální kapacitu 8GB a maximální kapacitu 64GB.

**Poznámka:** klíč USB není dodáván společně se systémem.

**Mapy aktualizujete přes počítač tak, že** přejdete na adresu <https://easyconnect.renault.com> a poté si stáhnete software Renault EASY CONNECT Updater.

Jakmile bylo vozidlo zjištěno, přejděte na stránku „Aktualizace“, vyberte vozidlo a postupujte podle pokynů.

**Ve vozidle** vsuňte flash disk USB do příslušné zdířky USB. Multimediální systém vám uloží kopii navigačního systému na flash disk USB, který umožní softwaru Renault EASY CONNECT Updater identifikovat dostupné aktualizace pro příslušný navigační systém.

Po dokončení procesu nahrávání dat můžete klíč USB odebrat z multimediálního systému.

**Do počítače** vsuňte flash disk USB s obrazem multimediálního systému. Software Renault EASY CONNECT Updater převede aktualizace na flash disk USB.

Po dokončení přenosu dat vyjměte flash disk USB z počítače.

**Ve vozidle** vsuňte flash disk USB do příslušné zdířky USB. Multimediální systém detekuje nové aplikace a automaticky je nainstaluje.

**Poznámka:** po vložení flash disku USB do zdířky USB ve vozidle neovládejte multimediální systém, jeho ovladače ani vybavení vozidla (telefon, audiosystém, média apod.), aby nedošlo k přerušení procesu aktualizace.

## MY RENAULT (1/2)

### představení

„MY Renault“ je aplikace, kterou si můžete stáhnout pomocí chytrého telefonu. Aplikace umožňuje komunikaci s vozidlem a příjem údajů, například:

- stav vašeho vozidla;
- Místo, kde vozidlo parkuje;
- odeslání dříve definovaného cílového umístění v aplikaci.

**Poznámka:** aplikace „MY Renault“ se neustále vyvíjí. Pravidelně se přihlašujte, abyste rozšířili svůj účet o nové funkce.

Pokud používáte aplikaci „MY Renault“, může přenos mobilních dat nezbytný pro její fungování znamenat náklady, které budou nad rámec vašeho paušálu.

### Z.E. Služby připojení v „MY Renault“

#### U elektrických vozidel

Můžete využít Z.E. služby připojení v aplikaci „MY Renault“. Tuto funkci můžete použít za účelem:

- kontroly úrovně nabití akumulátoru a stavu nabíjení,
- programování nabíjení,
- spuštění temperování,
- programování temperování,
- nalezení volných nabíjecích stanic v okolí,
- plánování trasy s nalezením nabíjecích stanic na trase.

**Poznámka:** funkce programování nabíjení a temperování jsou k dispozici pouze u určitých vozidel. Pro více informací se obraťte na značkový servis.

### Stahování a instalace aplikace „MY Renault“ do chytrého telefonu

Při stahování aplikace „MY Renault“ postupujte takto:

- Na chytrém telefonu spusťte platformu pro stahování aplikací.
- V telefonu pak do vyhledávací lišty platformy pro stahování aplikací zadejte název „MY Renault“.
- Poté, co systém aplikaci „MY Renault“ nalezne, klikněte na možnost „Download“ (Stáhnout).

Po dokončení stahování se na displeji telefonu zobrazí nová ikona „MY Renault“. Instalace aplikace „MY Renault“ do telefonu je tímto dokončena.

**Poznámka:** Pokud ještě nemáte účet „MY Renault“, více informací o tom, jak si jej vytvořit, naleznete níže.

## MY RENAULT (2/2)

### Jak si v aplikaci „MY Renault“ vytvořit uživatelský účet

Aplikaci „MY Renault“ je možné využívat jen tehdy, máte-li uživatelský účet. Za tímto účelem:

- V chytrém telefonu spusťte aplikaci „MY Renault“.
- Vyberte „Připojit“ v hlavním menu aplikace.
- Do příslušných polí zadejte požadované údaje a vytvoření účtu potvrďte stisknutím možnosti „Připojit“ v dolní části displeje.

Na displeji telefonu se zobrazí zpráva s potvrzením o vytvoření účtu. Na e-mailovou adresu, kterou jste zadali při vytváření účtu, vám mezitím přišla další potvrzující zpráva.

Vytvoření účtu schválíte a účet aktivujete kliknutím na odkaz uvedený v e-mailu se zprávou potvrzující vytvoření účtu „MY Renault“.

**Poznámka:** Pokud se na displeji telefonu zobrazí chybová zpráva, přesvědčte se, zda se vám při vytváření účtu podařilo vyplnit všechna pole správně.

### Synchronizujte svůj účet MY Renault s vozidlem.

Aby bylo možné použít aplikaci „MY Renault“ a komunikovat s vozidlem, musíte synchronizovat aplikaci „MY Renault“ s vozidlem.

**Poznámka:** služby ve vašem vozidle je třeba nejdříve aktivovat. Viz část „Aktivace služeb“.

Využití aplikace „MY Renault“:

- Přihlaste se do svého účtu.
- přidejte si vozidlo ke svému účtu a zadejte kód VIN a aktivační kód uvedený v uvítacím dopisu, který jste obdrželi při dodání vozidla.
- stiskněte tlačítko „Synchronizovat vozidlo“.

Po přidání vašeho vozidla aplikace automaticky navrhne, abyste provedli synchronizaci. Tento úkon můžete provést kdykoli.

Dovolte aplikaci, aby vás provedla různými kroky synchronizace.

**Poznámka:** Pokud chcete synchronizovat aplikaci „MY Renault“ s vozidlem, musíte být ve vozidle přítomni a vozidlo musí stát na místě pokrytém signálem internetové sítě. Multimediální systém vozidla musí být zapnutý.

**Poznámka:** Pokud aplikaci „MY Renault“ nesynchronizujete s vozidlem, nebudete mít přístup k servisním smlouvám.

# ON-LINE SLUŽBY



## Vytvoření účtu na webových stránkách MY Renault

Pro nákup a obnovení služeb pomocí připojeného počítače nebo chytrého telefonu musíte nejprve vytvořit účet MY Renault.

Pomocí počítače připojeného k internetu nebo chytrému telefonu otevřete myrenault.com a vyberte svoji zemi.

Klikněte na „Připojit“ a postupujte podle instrukcí.

Jakmile vytvoříte a aktivujete svůj účet pomocí přijaté e-mailové zprávy, uložte informace vašeho vozidla do vašeho účtu MY Renault. Za tímto účelem použijte informace na registračním osvědčení vašeho vozidla k jeho identifikaci.

## Obnovení služby

K prodloužení jedné ze služeb po uplynutí její platnosti otevřete kartu „Renault EASY CONNECT“ a pak vyberte „Moje služby“.

Pak klikněte na „Obnovit“ a postupujte podle instrukcí.

# PŮJČOVÁNÍ VOZIDLA A PRODEJ

## Půjčení vozidla

### Právní informace

Když půjčíte své vozidlo, jste povinni (viz obecné podmínky prodeje připojených služeb) informovat osoby, kterým vozidlo půjčujete, že vozidlo se může připojit a shromažďovat osobní informace jako polohu vozidla.

### Sběr dat

Sběr dat ve vozidle lze dočasně pozastavit.

Za tímto účelem při nastartování vozidla a zobrazení okna zabezpečení a důvěrnost na střední obrazovce vyberte možnost „OFF“ pro shromažďování dat.

Služby budou zakázány s výjimkou povinných bezpečnostních funkcí týkajících se automatického nouzového volání v případě nehody.

## Opětovný prodej vozidla

### Odstranění osobních údajů

Při prodeji vozidla je nezbytné odstranit všechny osobní údaje uložené ve vozidle nebo mimo něj.

To provedete resetováním palubního systému a odstraněním vozidla z vašeho účtu „MY Renault“.

### Nová inicializace systému

Za tímto účelem zapněte multimediální systém vašeho vozidla.

V hlavním menu stiskněte „Informace“ a pak kartu „Systém“ a otevřete možnost „Obecný reset“.

### Odstranění vozidla z účtu MY Renault.

Při prodeji vašeho vozidla je rovněž nutné odstranit staré vozidlo z vašeho účtu „MY Renault“.

Za tímto účelem se připojte k účtu „MY Renault“ a vyberte možnost „Odstranit vozidlo“.

# Vozidlo

Palubní počítač . . . . .	6.2
Pomoc při parkování . . . . .	6.5
Couvací kamera . . . . .	6.7
360° kamera . . . . .	6.8
MULTI-SENSE . . . . .	6.10
Náladové osvětlení . . . . .	6.17
Kvalita vzduchu . . . . .	6.18
Tlak vzduchu v pneumatikách . . . . .	6.19
Jízda eko . . . . .	6.20
Naprogramování spouštění motoru . . . . .	6.23
Dálkové spuštění motoru . . . . .	6.26
Technická pomoc . . . . .	6.29

## ASISTENCE ŘÍZENÍ (1/3)



### Menu „Asistent řízení“

V hlavním menu stiskněte ikonu „Nastavení“ a pak stiskněte kartu „Vozidlo“. V tomto menu můžete nastavit asistenty řízení.

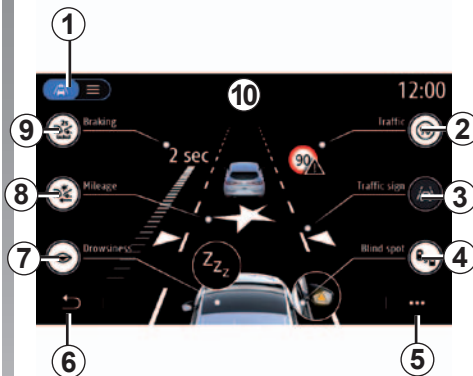

### Obrazovka „Asistenti řízení“

- 1 „Režim zobrazení“;
- 2 „Dopravní značka“;
- 3 „Nastavení asistenta jízdního pruhu“;
- 4 „Sledování mrtvého úhlu“;
- 5 „Rozevírací menu“;
- 6 „Návrat na předchozí stránku“.
- 7 „Únava“;
- 8 „Aktivní brzdění“;
- 9 „Odstup vpředu“.



### „Režim zobrazení“

Pokud vyberete režim zobrazení **1**, můžete si vybrat mezi interaktivním režimem **10** umožňujícím zobrazit vše „Asistent řízení“ nebo režimem seznamu **11**.

Vyberte tlačítko pro možnost, kterou chcete aktivovat nebo deaktivovat.



Z bezpečnostních důvodů provádějte tyto úkony při stojícím vozidle.



## ASISTENCE ŘÍZENÍ (2/3)

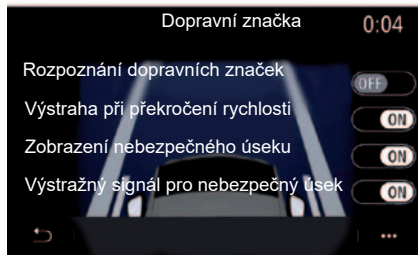

### „Dopravní značka“

Tento systém navádí řidiče během cesty. Vyberte, které informace si přejete zobrazit na multimediální obrazovce. Vyberte „ON“ pro aktivaci tohoto systému.

### „Výstraha při překročení rychlosti“

Systém detekuje jakékoli překročení omezení rychlosti a upozorní řidiče zobrazením varování na přístrojové desce společně se zvukovým upozorněním. Vyberte „ON“ pro aktivaci tohoto systému.

**Poznámka:** zvukové upozornění na překročení limitu rychlosti nelze aktivovat, pokud je deaktivováno upozornění na omezení rychlosti.

### „Výstražný signál pro nebezpečný úsek“

Pokud vozidlo vjíždí do oblasti, kde je měřena rychlost nebo do oblasti s vysokým nebezpečím, je na tuto skutečnost řidič upozorněn na přístrojové desce. Vyberte „ON“ pro aktivaci tohoto systému.

**Poznámka:** Pokud je deaktivována funkce „Zobrazení nebezpečného úseku“, je automaticky neaktivní i funkce „Výstražný signál pro nebezpečný úsek“.

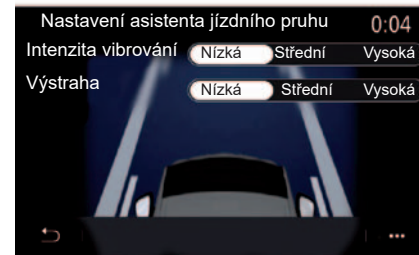

### „Nastavení asistenta jízdního pruhu“

Tento systém upozorňuje řidiče na nechtěné přejetí plné nebo přerušované čáry.

Můžete nastavit intenzitu vibrací volantu (a hlasitost upozornění, v závislosti na výbavě) a také citlivost upozornění na vyjetí z jízdního pruhu.

## ASISTENCE ŘÍZENÍ (3/3)

### „Sledování mrtvého úhlu“

Tento systém upozorní řidiče, jakmile se v mrtvém úhlu objeví jiné vozidlo. Vyberte „ON“ pro aktivaci tohoto systému. Více informací naleznete v uživatelské příručce k vozidlu.

### „Únava“

Tento systém detekuje jakýkoli pokles reakcí řidiče. Bere v úvahu prudké a náhodné pohyby volantu, četnost upozornění na vyjetí z jízdního pruhu a nepřetržitou jízdu delší než dvě hodiny.

Systém zobrazí zprávu prostřednictvím přístrojové desky a aktivuje zvukové upozornění doporučující řidiči zastavit. Vyberte „ON“ pro aktivaci tohoto systému.

### „Aktivní brzdění“

Tento systém upozorní řidiče v případě nebezpečí srážky. Vyberte „ON“ pro aktivaci tohoto systému. Více informací naleznete v uživatelské příručce k vozidlu.

### „Odstup vpředu“

Tento systém upozorní řidiče, jakmile je příliš blízko k jinému vozidlu. Vyberte „ON“ pro aktivaci tohoto systému. Více informací naleznete v uživatelské příručce k vozidlu.

**Poznámka:** pokud je funkce „Upozornění na vyjetí z jízdního pruhu“ nastavena na „OFF“, funkce „Nastavení“ bude zašedlá a nepřístupná.



5

### Funkční menu

Z rozevřací nabídky **5** můžete obnovit výchozí nastavení každého menu a získat přístup k pokynům multimediálního systému.



Z bezpečnostních důvodů provádějte tyto úkony při stojícím vozidle.

## PARKOVACÍ ASISTENT (1/2)



### Menu „Parkovací asistent“

V hlavním menu stiskněte ikonu „Nastavení“ a pak stiskněte kartu „Vozidlo“. Tuto nabídku použijte k přístupu do nastavení parkovacího asistenta.

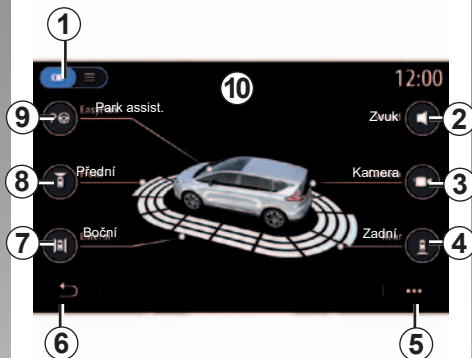

### Obrazovka „Parkovací asistent“

- 1 „Režim zobrazení“;
- 2 „Zvuk“;
- 3 „Kamera“;
- 4 „Detekce překážky vzadu“;
- 5 „Rozevírací menu“;
- 6 „Návrat do předchozího menu“;
- 7 „Detekce boční překážky“;
- 8 „Detekce přední překážky“;
- 9 „Park assist.“.

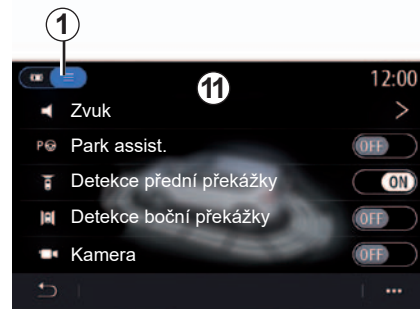

### Funkční menu

Z rozevírací nabídky **5** můžete obnovit výchozí nastavení každého menu a získat přístup k pokynům multimediálního systému.

Při volbě režimu zobrazení **1** můžete k zobrazení dostupných parkovacích asistentů vybrat interaktivní režim **10** nebo režim seznamu **11**.

Vyberte tlačítko pro možnost, kterou chcete aktivovat nebo deaktivovat.



Z bezpečnostních důvodů provádějte tuto manipulaci při stojícím vozidle.

## PARKOVACÍ ASISTENT (2/2)

### „Detekce překážky“

Stiskem tlačítka „ON“ nebo „OFF“ aktivujete či deaktivujete parkovací asistenta:

- zadního **4**,
- bočního **7**,
- předního **8**.

### „Zvuk“

Stiskem tlačítka „ON“ nebo „OFF“ aktivujete či deaktivujete zvuková upozornění pro parkovací asistenta.

Zde můžete modifikovat následující parametry:

- „Typ zvuku“

Vyberte druh zvukového upozornění z nabízených možností.

- „Hlasitost“

Nastavte hlasitost detekce překážky stisknutím „+“ nebo „-“.

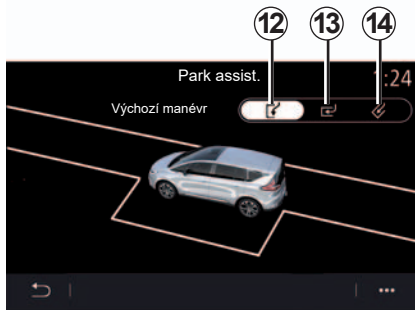

### „Park assist.“

Vyberte jednu z následujících možností po volbu výchozího manévřu:

- „Podélně“ **12**;
- „Příčně“ **13**;
- „Pod úhlem“ **14**.

Další informace o funkci „Park assist.“ se dočtete v příručce k vozidlu v kapitole Parkovací asistent.



Z bezpečnostních důvodů provádějte tuto manipulaci při stojícím vozidle.

# COUVACÍ KAMERA



## Menu „Couvací kamera“

V hlavním menu zvolte „Nastavení“, potom kartu „Vozidlo“ a potom „Parkovací asistent“. Toto menu umožňuje nakonfigurovat couvací kameru.

Další informace o couvací kameře naleznete v uživatelské příručce vozidla.

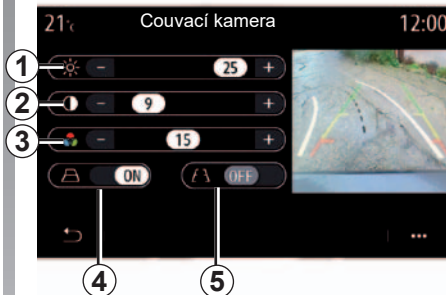

### „Vodící čáry“

Můžete je aktivovat nebo deaktivovat.

- pevné vodící čáry **5** udávají vzdálenosti za vozidlem;
- pohyblivé vodící čáry **4** značí dráhu vozidla podle polohy volantu.

### „Nastavení obrazu“

Můžete nastavit následující parametry:

- jas **1**;
- kontrast **2**;
- barva **3**.



Z bezpečnostních důvodů provádějte tyto úkony při stojícím vozidle.

## 360° KAMERA (1/2)



### Menu „360° kamera“

#### představení

Vozidlo je vybaveno čtyřmi kamerami, které jsou instalovány v přední části, ve vnějších zpětných zrcátkách a v zadní části vozidla. Tyto kamery jsou dodatečnou pomůckou při náročných manévrech.

Další informace naleznete v části „360° kamera“ v uživatelské příručce vozidla.

**Poznámka:** Ujistěte se, že kamery nejsou zakryté (nečistotami, blátem, sněhem apod.)

#### Úkon

Systém lze také aktivovat stisknutím tlačítka aktivace ve vozidle.

Při zařazení zpětného chodu (a přibližně ještě pět sekund po přeřazení na jiný stupeň) se bude na obrazovce multimediálního systému zobrazovat okolí za vozem doplněné o křivky i obrys vozu a zvukový signál.

Ultrazvukové snímače namontované ve vozidle „měří“ vzdálenost mezi vozidlem a překážkou.

Pokud se dostanete do červené zóny, pomozte si zobrazením nárazníku pro přesné zastavení.

#### nastavení

Na domovské obrazovce stiskněte „Nastavení“, kartu „Vozidlo“ a potom stiskněte „Parkovací asistent“ a „Kamera“. Toto menu umožňuje nakonfigurovat 360° kameru:

- Aktivuje nebo deaktivuje vodící čáry.
- Stiskněte „+“ nebo „-“ a upravte kontrast, jas a nastavení barvy obrazu.

Obraz na displeji je převrácený.

Křivky jsou promítají do roviny. Na informaci se nelze spolehnout, pokud se křivky promítají na svislý objekt nebo na objekt na zemi.

Objekty zobrazené u okraje displeje mohou být deformovány.

Příliš silné světlo (sníh, vozidlo na slunci, apod.) může narušit obraz kamery.

## 360° KAMERA (2/2)



### Výběr kamery

Máte také možnost zvolit si náhled zobrazený na multimediální obrazovce změnou na manuální režim a výběrem jedné z kamer.

K aktivaci požadovaného pohledu kamery vyberte kameru na obrazovce multimédií **1**.

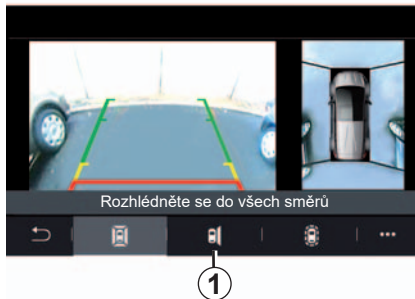

Tato funkce je dodatečná pomůcka, která upozorní na to, že v prostoru mrtvého úhlu se nachází jiné vozidlo. Při jízdě proto nemůže v žádném případě nahradit ostražitost a odpovědnost řidiče.

Řidič musí být při jízdě vždy připraven na náhlé události. Při manévrování se vždy ujistěte, že v mrtvém úhlu nejsou skryté malé, úzké, případně pohyblivé překážky (např. dítě, zvíře, kočárek, jízdní kolo, kámen, stojan apod.).

## MULTI-SENSE (1/7)



### Menu „MULTI-SENSE“

V hlavním menu stiskněte „Nastavení“ a poté kartu „Vozidlo“ pro přístup k „MULTI-SENSE“. Toto menu umožňuje upravit chování některých vestavěných systémů.

#### Výběr režimu

Dostupné režimy se liší dle vozidla a úrovně jeho výbavy. V menu „MULTI-SENSE“ vyberte **1** požadovaný režim:

- „My Sense“;
- „Sport“;
- „Comfort“;
- „Eco“.

**Poznámka:** Poslední aktivní režim není při spuštění motoru uložen do paměti. Ve výchozím nastavení se vozidlo znovu startuje v režimu „My Sense“.

Více informací o každém režimu naleznete v uživatelské příručce k vozidlu.

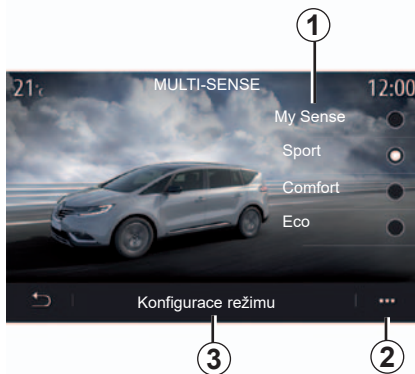

#### Konfigurace režimu

Stiskem „Konfigurace režimu“ **3** si přizpůsobíte různé parametry těchto systémů vozidla:

- „Řízení“;
- „4CONTROL“;
- „Tlumení“;
- „Klimatizace“;
- „Displej“;
- „Design zvuku motoru“;
- „Okolní vnitřní osvětlení“;
- ...

**Poznámka:** nastavení se může lišit podle úrovně výbavy a vozidla.

**Poznámka:** Určité „MULTI-SENSE“ konfigurace menu jsou omezeny podle kategorie a úrovně výbavy vašeho vozidla. Tyto nabídky zůstávají na multimediální obrazovce viditelné, ale nejsou k dispozici.

#### Funkční menu

V rozevírací nabídce **2** si můžete obnovit výchozí hodnoty aktuálního režimu.



Z bezpečnostních důvodů provádějte tuto manipulaci při stojícím vozidle.



## MULTI-SENSE (2/7)



### Obrazovka „MULTI-SENSE“

V závislosti na multimediální obrazovce se mohou objevit různé „MULTI-SENSE“ konfigurační režimy, a to buď v jedné kartě na obrazovce **A**, nebo v „Řízení“ **7** a „Atmosféra“ kartách **15** na obrazovce **B**.

**Poznámka:** Dostupnost nastavení se může lišit podle modelu vašeho vozidla a úrovně výbavy.

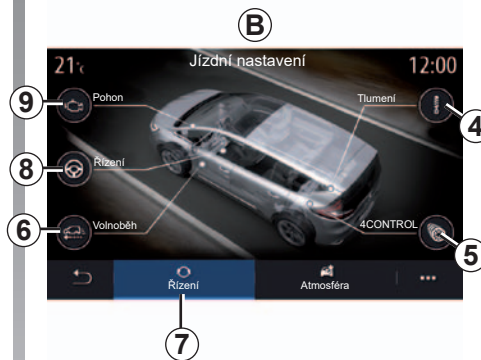

### Jízdní nastavení

Na kartě „Řízení“ **7** můžete nakonfigurovat následující vybavení:

- „Tlumení“ **4**;
- „4CONTROL“ **5**;
- „Volnoběh“ **6**;
- „Řízení“ **8**;
- „Pohon“ **9**;
- „Dynamická kontrola stability“ **10**;
- „Pedál akcelerace“ **11**;
- ...

**Poznámka:** Dostupnost nastavení se může lišit podle modelu vašeho vozidla a úrovně výbavy.



### Nastavení ambientního osvětlení

Na kartě „Atmosféra“ **15** můžete nakonfigurovat následující vybavení:

- „Okolní vnitřní osvětlení“ **12**;
- „Design zvuku motoru“ **13**;
- „Klimatizace“ **14**;
- „Masáž“ **16**;
- „Přístrojová deska“ **17**;
- ...

**Poznámka:** Dostupnost nastavení se může lišit podle modelu vašeho vozidla a úrovně výbavy.

## MULTI-SENSE (3/7)



### „Tlumení“ 4

Toto menu využijete pro přístup ke třem režimům zavěšení:

- „Comfort“;
- „Regular“;
- „Sport“.

V závislosti na zvoleném režimu jsou zdvih a tuhost tlumičů nastaveny tak, aby optimálně vyvažovaly komfort a sportovní zážitek z řízení.



### „4CONTROL“ 5

Toto menu nabízí tři typy dynamické kontroly stability:

- „Comfort“;
- „Regular“;
- „Sport“.

V závislosti na zvoleném režimu je úhel zadních kol nastavován ve vztahu k předním kolům tak, aby optimálně vyvažoval komfort a sportovní zážitek z řízení.

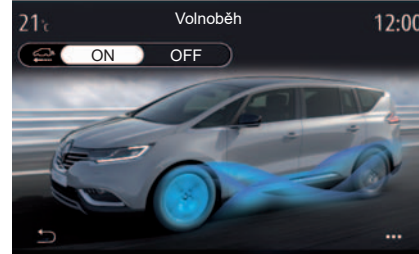

### „Volnoběh“ 6

Toto menu signalizuje režim „Volnoběh“.

Při jízdě v režimu „Volnoběh“ se motor přepne do režimu volnoběhu vždy, když není třeba jeho hnací síly. Optimalizuje se tím spotřeba paliva a Driving Eco jízdní parametry.

**Poznámka:** pokud je aktivován režim „Volnoběh“, zůstávají jízdní asistenti aktivní.

**Poznámka:** nastavení k dispozici pouze u vozidel vybavených automatickou převodovkou.

## MULTI-SENSE (4/7)



### „Řízení“ 8

Toto menu využijete k výběru jednoho ze tří režimů reakce řízení:

- „Comfort“;
- „Regular“;
- „Sport“.

V závislosti na zvoleném režimu může být citlivost řízení nastavena tak, aby byla tvrdší nebo citlivější pro optimální vyváženost plynulosti a přesnosti řízení.

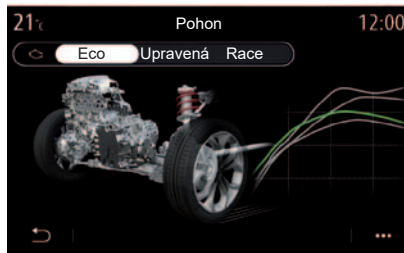

### „Pohon“ 9

Toto menu slouží k výběru jednoho ze tří režimů reakce motoru:

- „Eco“;
- „Upravená“;
- „Race“.

V závislosti na zvoleném režimu lze nastavit výkon a točivý moment motoru tak, aby se stal výraznější a živější.

**Poznámka:** Nastavení je k dispozici pouze u verzí GT a RS.



### „Dynamická kontrola stability“ 10

Toto menu nabízí dva typy dynamické kontroly stability:

- „Upravená“;
- „Sport“;
- „RS“.

Podle zvoleného režimu systém porovnává dráhu požadovanou řidičem se skutečnou jízdní dráhou vozidla a v případě potřeby ji koriguje působením na brzdy jednotlivých kol, případně regulací výkonu motoru.

## MULTI-SENSE (5/7)

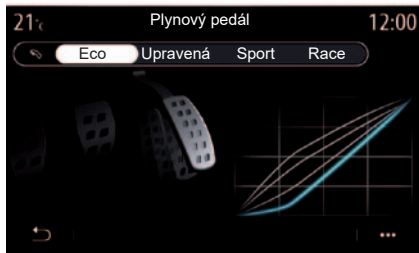

### „Plynový pedál“ 11

Toto menu využijete k výběru jednoho ze čtyř možných typů odezvy pedálu akcelerace:

- „Eco“;
- „Upravená“;
- „Sport“;
- „Race“.

Podle vybraného režimu bude mít pedál akcelerace méně či více citlivou odezvu na tlak vyvíjený při sešlápnutí.

**Poznámka:** Nastavení je k dispozici pouze u verzí GT a RS.



### „Okolní vnitřní osvětlení“ 12

Toto menu využijete k nastavení ambientního osvětlení. Další informace naleznete v části „Okolní vnitřní osvětlení“.

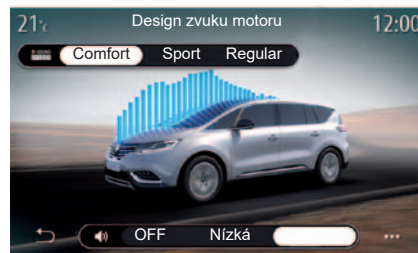

### „Design zvuku motoru“ 13

Toto menu využijete k výběru jednoho ze tří zvukových efektů motoru v interiéru vozidla:

- „Comfort“;
- „Sport“;
- „Regular“.

Můžete vybrat jednu ze dvou úrovní hlasitosti: „Nízká“ nebo „Vysoká“. Zvukový efekt vypnete přepnutím úrovně zvuku na „OFF“.

## MULTI-SENSE (6/7)



### „R-sound“

Prostřednictvím zvukových efektů R-sound nabízí multimediální systém množství druhů zvukových efektů:

- „Renault RS01“;
- „Mégane 4 RS“;
- „Nová Alpine A110“;
- „Renault R5 GT“;
- „Alpine GT6“;
- „ZOE E-Sport“.

**Poznámka:** zvukové efekty se mohou lišit podle vozidla a úrovně jeho výbavy.

Hlasitost zvuku si můžete nastavit stiskem tlačítka „+“ nebo „-“.



### „Zvuk výfuku“

Použijte toto menu k výběru jednoho ze tří zvuků výfuku:

- „Upravená“;
- „Sport“;
- „Race“.

V závislosti na zemi může zvuk výfuku podléhat místním předpisům. Pro více informací se obraťte na značkový servis.

**Poznámka:** Nastavení je k dispozici pouze u verzí GT a RS.

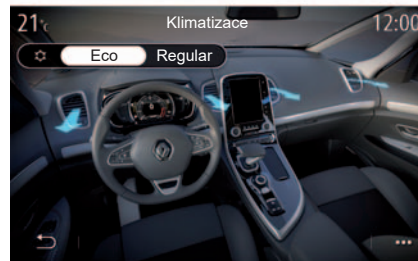

### „Klimatizace“ 14

Toto menu využijete k výběru jednoho z dvou režimů fungování klimatizace:

- „Eco“;
- „Regular“.

V závislosti na zvoleném režimu mohou být úrovně vytápění a chlazení nastaveny tak, aby optimálně vyvažovaly pohodlí a úsporu paliva.

Další informace o nastavování klimatizace podle úrovně výbavy najdete v odstavci „Klimatizace“ v uživatelské příručce k vozidlu.

## MULTI-SENSE (7/7)



### „Masáž“ 16

Toto menu slouží k tomu, aby multimediální systém aktivoval předdefinovaný masážní cyklus v sedadle řidiče a sedadle spolujezdce.

Další informaci o masážních programech najdete v kapitole „Sedadla“ v uživatelské příručce k vozidlu.

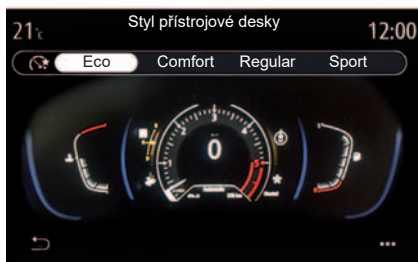

### „Styl přístrojové desky“ 17

Toto menu využijete k volbě jednoho z několika stylů zobrazení.

V závislosti na vybraném stylu se zobrazují některé z těchto údajů:

- Aktuální zdroj audia;
- Kompas;
- Výkon a točivý moment motoru;
- okamžitá spotřeba;
- Směr trasy.

### Funkční menu

Ve většině menu najdete návod k provedení konfigurace.

# OSVĚTLENÍ PROSTŘEDÍ



## Menu „Okolní vnitřní osvětlení“

V hlavním menu stiskněte „Nastavení“, potom kartu „Vozidlo“ následovanou „MULTI-SENSE“.

Stiskněte „Konfigurace vozidla“, potom kartu „Atmosféra“ a potom „Osvětlení“.

Toto menu slouží k nastavení osvětlení v interiéru vozidla.



### Výběr barvy

Pro změnu barvy osvětlení ve vozidle vyberte barvu **1** z dostupných možností.

### „Intenzita“

Můžete nastavit intenzitu osvětlení prostředí. Za tímto účelem stiskněte tlačítko **+** nebo **-**.

### Zóna v interiéru vozidla

Zvolenou barvu a intenzitu lze použít v těchto zónách:

- palubní deska;
- přední část kabiny;
- zadní část kabiny.

Stiskněte jedno z „Osvětlení“ **2** a přepněte na prostorové osvětlení ve vybrané oblasti.

**Poznámka:** pro nastavení rozvržení displeje a obrazovky otevřete menu „Nastavení“, kartu „Systém“ a pak část „Obrazovka“.

### Funkční menu

Pro vynulování nastavení a návrat do výchozího nastavení stiskněte **3** tlačítko rozevírací nabídky a pak „Resetovat“.



Z bezpečnostních důvodů provádějte tuto manipulaci při stojícím vozidle.

## KVALITA VZDUCHU



### Menu „Ionizátor“

V hlavním menu zvolte „Nastavení“, potom kartu „Vozidlo“ a potom „Ionizátor“. Toto menu použijte k vytvoření relaxačního a zdravého prostředí v interiéru vozidla.



Automatickou aktivaci můžete zapnout nebo vypnout zaškrtnutím možnosti **4**.

V rozevřacím menu **5** se můžete vrátit do výchozího nastavení.

Aktivace/deaktivace ionizátoru vzduchu: **3**.

Ionizér vzduchu funguje ve dvou režimech:

- „Relaxační“ **1** : vytváří za jízdy zdravou a uvolňující atmosféru díky emisi iontů.
- „Čistý“ **2**: Pomáhá snížit množství bakterií a alergenních částic ve vzduchu.

Emise iontů se vypne automaticky po 30 minutách od volby tohoto režimu.



# TLAK PNEUMATIK



## Menu „Tlak v pneumatikách“

V hlavním menu stiskněte ikonu „Informace“ a pak stiskněte kartu „Vozidlo“.

Displej na přístrojové desce vašeho vozidla vás informuje o případných závadách huštění pneumatik.



Z bezpečnostních důvodů provádějte tyto úkony při stojícím vozidle.

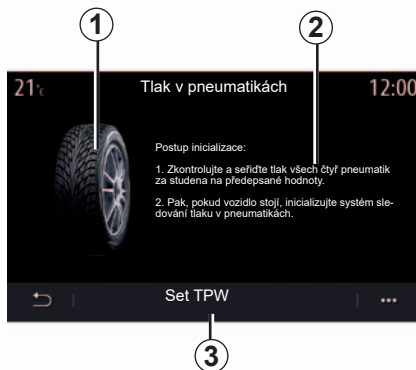

## Hladina tlaku pneumatik

V multimediálního systému můžete kontrolovat tlak v pneumatikách a naleznete zde také správný postup 2.

Graf 1 uvádí tlak vzduchu v pneumatikách pomocí barev:

- Zelená = tlak pneumatiky je správný nebo beze změny od posledního vynulování;
- Oranžová = tlak jedné z pneumatik je nedostatečný;
- Červená = jedna z pneumatik je proražená nebo velmi málo nahuštěná.

## Vynulování

Tato funkce vám umožní spustit vynulování stisknutím tlačítka „Set TPW“ 3. Jakmile je vynulování dokončeno, na obrazovce se objeví potvrzující zpráva.

Další informace týkající se tlaku v pneumatikách naleznete v uživatelské příručce k vozidlu.

## DRIVING ECO (1/3)



### Menu „Driving Eco“

V hlavním menu stiskněte „Informace“ a poté „Driving Eco“ pro přístup k následujícím nastavením:

- „Všeobecně“;
- „Bližší informace“;
- „Pokyny“.

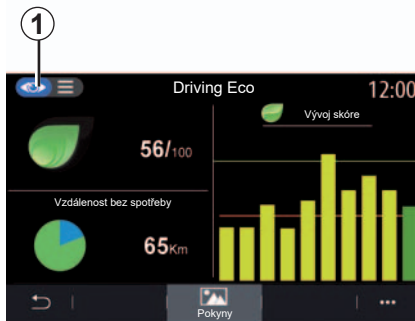

### „Všeobecně“

V režimu zobrazení „Všeobecně“ **1** si můžete zobrazit informace o své aktuální trase:

- „Celkové skóre“;
- „Vývoj skóre“;
- „Vzdálenost bez spotřeby“/„Vzdálenost bez zrychlení“ (podle konfigurace).

### „Celkové skóre“

Tato data vám umožní zjistit vaše globální skóre.

Tato stránka se aktualizuje dle vašeho skóre, od 0 do 100.

### „Vývoj skóre“

Tento sloupcový graf ukazuje vývoj vašeho skóre.

- skóre nad zelenou čarou (75%): Eco jízda;
- skóre pod oranžovou čarou (45%): Neúsporná jízda.

### „Vzdálenost bez spotřeby paliva“/ „Vzdálenost bez zrychlení“

Tyto údaje umožňují zjistit během jízdy vzdálenost ujetou bez spotřeby paliva.

## DRIVING ECO (2/3)

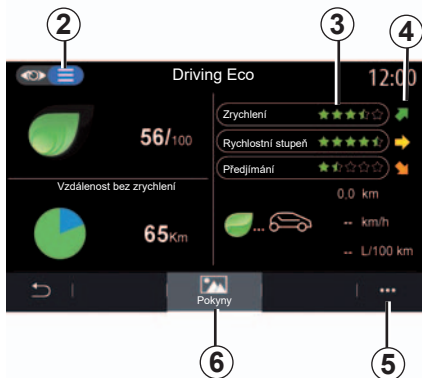

### „Detaily“

V režimu zobrazení „Detaily“ 2 si můžete zobrazit údaje týkající se vaší aktuální trasy:

- „Celkové skóre“;
- „Podrobnosti o skóre“;
- „Vzdálenost bez spotřeby“/„Vzdálenost bez zrychlení“ (podle konfigurace);
- Data „Eco Trip“.

### Údaje o trase

Zobrazená informace se vypočítá od posledního vynulování trasy:

- ujetá vzdálenost;
- průměrná rychlost;
- průměrná spotřeba.

### Výpočet skóre 3

Počet hvězdiček (5 úrovní) se uvádí v reálném čase podle skóre na základě:

- zrychlování;
- řazení;
- anticipace.

### Vývoj skóre 4

Šipky jsou umístěny podle údajů v reálném čase takto:

- pokud je nové skóre vyšší než předchozí uložené skóre trasy: šipka ukazuje nahoru;
- pokud je nové skóre nižší než předchozí uložené skóre trasy: šipka ukazuje dolů;
- pokud je nové skóre stejné jako předchozí uložené skóre trasy: šipka ukazuje vodorovně.

### „Pokyny“

Toto menu zajišťuje sledování stylu jízdy a poskytuje obecné rady pro úspornou jízdu a optimalizaci spotřeby paliva a elektřiny (úkony ve prospěch efektivity a spotřeby, způsob zatěžování vozidla nákladem, vhodný tlak v pneumatikách, způsob plánování cesty apod.).

Pro přístup do tohoto menu stiskněte „Pokyny“ 6 a pozorně si pročtete uvedené rady.

Stránky můžete procházet pomocí tlačítek „Všeobecně“, „Zrychlení“, „Změna rychlostního stupně“ a „Předjímání“.

**Poznámka:** Pokud je rychlost vozidla vyšší než práh „Pokyny“, je „Pokyny“ deaktivován.

Výchozí prahová hodnota „Pokyny“ je cca 12 km/h.

Pokud je vzdálenost ujetá od posledního vynulování nedostatečná, je obsah „Pokyny“ omezen.

## DRIVING ECO (3/3)

### Funkční menu

V rozevíracím menu **5** získáte přístup k těmto nastavením:

- „Nová trasaEco“;
- „Zobrazit uložené údaje“;
- „Smazat historii“;
- „Zobrazit souhrn jízdy“ / „Skrýt bilanci trasy“.

### Spuštění nové trasy

Trasu vynulujete stiskem „Nová trasa Eco“. Objeví se zpráva, která vás požádá o potvrzení vynulování údajů. Stiskem „Ano“ potvrdíte, nebo stiskem „Ne“ zrušíte.

**Poznámka:** Současně se vynulují i údaje o trasách z palubního počítače.



### Moje oblíbené trasy

Pokud chcete zobrazit uložené trasy, stiskněte „Zobrazit uložené údaje“.

V rozevíracím menu **7** si můžete „Uložit“ nebo „Smazat“ trasy Eco.

Rozdílné typy trasy jsou zařazeny do následujících kategorií:

- „Domů-práce“;
- „Cesta“;
- „Osobní“.

### Smazat vývoj skóre

Chcete-li vynulovat skóre, stiskněte **3** a poté „Smazat historii“. Na obrazovce se objeví zpráva o potvrzení. Stiskněte „Ano“ pro vymazání historie, nebo „Ne“ pro zrušení.

### Bilance po ujetí trasy

Pokud chcete zobrazit bilanci konce trasy, stiskněte „Zobrazit souhrn jízdy“. Pokud chcete bilanci konce trasy skrýt, stiskněte „Skrýt bilanci trasy“.

## NAPROGRAMOVÁNÍ SPUŠTĚNÍ MOTORU (1/3)



### Menu „Naplánovat start motoru“

V menu „Nastavení“ vyberte kartu „Vozidlo“.

Použijte tuto funkci k naprogramování vzdáleného spuštění motoru za účelem vytopení nebo vyvětrání kabiny až 24h00 hodin před použitím vozidla.

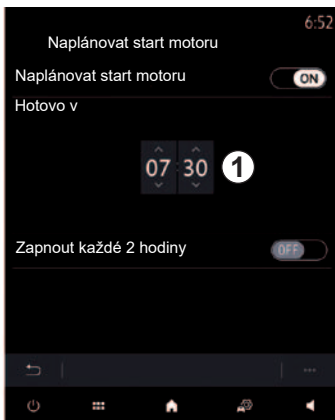

### Programování času odjezdu

Aktivujte funkci a poté nastavte požadovaný čas odjezdu:

- Mačkejte šipky „nahoru“ a „dolů“ pro zobrazení hodin a minut, dokud se nezobrazí požadovaný čas.
- při startu motoru nastavte ovládání klimatizace v kabině na požadovanou teplotu a poté aktivujte režim odmrazování (viz oddíl 2 příručky k vozidlu);

– vypněte zapalování.

Při zamykání vozidlo dvakrát blikne a poté se přibližně na tři vteřiny rozsvítí výstražná a obrysová světla, což znamená, že naprogramování bylo zaznamenáno.

**Poznámka:** značka **1** připomíná již nastavený čas nastartování vozidla.

Chcete-li naprogramovat vzdálené spuštění motoru, je pro ně třeba zvolit čas, který bude nejméně o patnáct minut opožděný za časem zobrazovaným na multimediálním systému.

## NAPROGRAMOVÁNÍ SPUŠTĚNÍ MOTORU (2/3)

### Provozní podmínky pro vzdálené spuštění motoru

Funkce „Vzdálené spuštění motoru“ funguje za určitých podmínek:

- je páka v poloze neutrálu (neutrál) u vozidel s ruční nebo robotizovanou převodovkou;
- je páka v poloze **P** u vozidel s automatickou převodovkou;
- je vypnuté zapalování;
- jsou všechny otevíratelné části (kapota vpředu, dveře, zavazadlový prostor) zavřené a zamčené, když vystoupíte z vozidla.

**Poznámka:** Aby bylo možné motor dálkově spustit, musíte před opuštěním vozidla ještě vypnout multimediální systém.

### „Zapnout každé 2 hodiny“

Tato funkce umožňuje vozidlu v závislosti na teplotě motoru každé dvě hodiny automaticky nastartovat.

Tuto funkci aktivujete stisknutím tlačítka „ON“.

**Poznámka:** Aby se mohla funkce „Zapnout každé 2 hodiny“ aktivovat, musí být vypnutý systém ventilace.

Je-li tato funkce aktivována, systém ventilace se při prvních čtyřech spuštěních motoru (pokud proběhnou) nezapne.

Za velmi chladného počasí se motor vozidla spustí automaticky, zůstane zapnutý po dobu přibližně deseti minut, a potom se vypne.

Pokud teplota motoru nevyžaduje opětovné nastartování, vozidlo při uplynutí prvních čtyř intervalů pro opětovnou aktivaci automaticky nenastartuje a vrátí se na dvě hodiny do pohotovostního režimu. Motor se znovu nastartuje, bude-li jeho teplota příliš nízká.

V každém případě se ale uskuteční poslední spuštění motoru.

Přibližně 15 minut před naprogramovaným časem se rozběhne motor a zůstane běžet asi deset minut.

U některých vozidel je třeba před opuštěním deaktivovat všechny spotřebiče (např. stěrače, vnější světla, autorádio, vyhřívání sedadel, vyhřívání volantu atd.) a odpojit veškeré příslušenství.

Při extrémních podmínkách nemusí vzdálené spuštění motoru pomocí naprogramování fungovat.



Nezastavujte vozidlo a nenechávejte běžet motor na místech, kde by se hořlavé materiály, jako jsou tráva nebo listy, mohly dostat do styku s horkým výfukovým systémem.



### Odpovědnost řidiče během parkování nebo odstavení vozidla

Nikdy neopouštějte vozidlo, zůstává-li ve voze dítě, handicapovaná osoba nebo zvíře, a to ani na krátkou dobu. Mohou ohrozit sebe nebo ostatní, například tím, že nastartují motor, aktivují zařízení, jako je elektrické ovládání oken, zamknou dveře apod. Za teplého či slunečného počasí nezapomínejte, že teplota v kabině velmi rychle stoupá.

### NEBEZPEČÍ SMRTI NEBO VÁŽNÝCH PORANĚNÍ.

### Zvláštnosti vozidel vybavených funkcí „Zapnout každé 2 hodiny“

Mezi každým použitím této funkce je nutné, aby vozidlo jelo bez zastavení po dobu alespoň 10 minut. Nebezpečí opotřebení motorového oleje.



Funkci dálkového spuštění motoru ani naprogramování spuštění nepoužívejte v následujících případech:

- vozidlo je v garáži nebo uzavřeném prostoru.

### Nebezpečí otravy nebo udušení výfukovými plyny.

- vozidlo je přikryté ochrannou plachtou.

### Nebezpečí požáru.

- kapota motoru je otevřená nebo se ji chystáte otevřít.

### Nebezpečí vzniku popálenin a vážných zranění.

V některých zemích může být používání funkce dálkového spuštění motoru nebo její naprogramování zakázáno podle platných místních předpisů a zákonů.

Před použitím této funkce zkontrolujte platné místní předpisy a zákony své země.

# DÁLKOVÉ SPUŠTĚNÍ MOTORU (1/3)

## představení

Pokud je vozidlo touto funkcí vybaveno, použijte ji k dálkovému spuštění motoru vozidla pomocí chytrého telefonu za účelem vyhřátí či vyvětrání interiéru vozidla a předejít motoru.

Tato funkce je k dispozici přes aplikaci „MY Renault“, kterou lze stáhnout pomocí chytrého telefonu a která umožňuje komunikovat s vozidlem a nakládat s údaji o vozidle.

Aby bylo možné tuto aplikaci použít, musíte mít telefon spárovaný s multimediálním systémem.

Další informace naleznete v kapitole „Párování a zrušení párování telefonu“ a „MY Renault“.



Při použití funkce je nutno mít před opuštěním vozidla deaktivovány všechny spotřebiče a (např. stěrače, venkovní osvětlení, autorádio, vyhřívání sedadel, vyhřívání volantu atd.) a odpojené veškeré příslušenství.

## První použití

Při vydávání pokynu k dálkovému spuštění motoru musíte zadat kód PIN, kterým se systém odemkne.

Jakmile motor běží, aplikace zobrazí čas zbývající do skončení procesu.

Motor poběží 10 minut. Dobu běhu je možno prodloužit o 10 minut opětovným stiskem tlačítka dálkového spuštění motoru. Výstražná světla se rozsvítí trvale na 3 sekundy pro potvrzení, že platnost funkce byla prodloužena.

Počet dálkových spuštění motoru mezi dvěma jízdami vozidla je omezen na 2.

## Způsob použití

Dálkové spuštění motoru funguje, pokud:

- je řadicí páka u vozidel s mechanickou nebo robotizovanou převodovkou v poloze neutrálu,
- je řadicí páka u vozidel s automatickou převodovkou v poloze P,
- kapota motoru je zavřená,
- je vypnuto zapalování a ve čtečce karty není vložena karta,
- Všechny otevíratelné části (dveře a zavazadlový prostor) jsou při opuštění vozidla uzavřené a uzamčené.
- V extrémních povětrnostních podmínkách může dálkové spuštění motoru nastavené programováním selhat.

Pokud není splněna jedna z těchto podmínek, osvětlení se rozblíká přibližně na 3 sekundy.



## DÁLKOVÉ SPUŠTĚNÍ MOTORU (2/3)

### Změna kódu PIN

Změnu kódu PIN proveďte pomocí těchto kroků:

- U vozidel vybavených klíčem s dálkovým ovládáním vložte klíč do spínací skříňky a otočte jím do polohy „ON“,
- u vozidel vybavených kartou stiskněte tlačítko „Start/Stop“ na 2 sekundy a přitom nesešlapujte pedály.

**Poznámka:** při provádění tohoto úkonu není nutné spouštět motor.

- Vyberte možnost „Změnit kód PIN“ v aplikaci „MY Renault“,
- zadejte nový kód PIN.
- U vozidel vybavených klíčem s dálkovým ovládáním otočte klíčem do polohy „LOCK“/0,
- u vozidel vybavených kartou stiskněte tlačítko „Start/Stop“ na 2 sekundy a přitom nesešlapujte pedály.

Za 60 sekund po změně kódu PIN (v závislosti na vozidle) proveďte následující operace:

- U vozidel vybavených klíčem s dálkovým ovládáním vložte klíč do spínací skříňky a otočte jím do polohy „ON“,
- u vozidel vybavených kartou stiskněte tlačítko „Start/Stop“ na 2 sekundy a přitom nesešlapujte pedály.

**Poznámka:** další informace o ovládání klíče nebo karty naleznete v kapitole 1 v uživatelské příručce vozidla.

**Poznámka:** při každé změně kódu PIN vám bude odeslán e-mail.

**Poznámka:** při provádění tohoto úkonu není nutné spouštět motor.

### Zadán nesprávný kód PIN

Po trojím nesprávném zadání kódu:

- budou zamítnuty veškeré požadavky na dálkové startování až do okamžiku odemknutí vozidla pomocí karty či dálkového ovládání,
- systém zašle upozornění do chytrého telefonu, v němž oznámí, že dálkové startování je deaktivováno.

**Poznámka:** k aktivaci dálkového startování si musíte změnit kód PIN.

#### Zvláštní funkce u vozidel vybavených funkcí.

Mezi každým použitím této funkce je nutné, aby vozidlo jelo bez zastavení po dobu alespoň 10 minut. Nebezpečí opotřebení motorového oleje.

## DÁLKOVÉ SPUŠTĚNÍ MOTORU (3/3)



Funkci dálkového spuštění motoru ani naprogramování spouštění nepoužívejte v následujících případech:

- vozidlo je v garáži nebo uzavřeném prostoru.

### **Nebezpečí otravy nebo udušení výfukovými plyny.**

- vozidlo je překryté ochrannou plachtou.

### **Nebezpečí požáru.**

- kapota motoru je otevřená nebo se ji chystáte otevřít.

### **Nebezpečí vzniku popálenin a vážných zranění.**

V některých zemích může být používání funkce dálkového spuštění motoru nebo její naprogramování zakázáno podle platných místních předpisů a zákonů.

Před použitím této funkce zkontrolujte platné místní předpisy a zákony své země.



### **Odpovědnost řidiče během parkování nebo odstavení vozidla**

Nikdy neopouštějte vozidlo, zůstává-li ve voze dítě, handicapovaná osoba nebo zvíře, a to ani na krátkou dobu. Mohou ohrozit sebe nebo ostatní, například tím, že nastartují motor, aktivují zařízení, jako je elektrické ovládání oken, zamknou dveře apod. Za teplého či slunečného počasí nezapomínejte, že teplota v kabině velmi rychle stoupá.

### **NEBEZPEČÍ SMRTI NEBO VÁŽNÝCH PORANĚNÍ.**

## TECHNICKÁ POMOC (1/2)



### Menu „Nápověda“

V hlavním menu zvolte „Nápověda“ pro přístup k nouzové telefonické asistenci.

**Poznámka:** některé aplikace jsou dostupné pouze s předplatným. Pro více informací se obraťte na značkový servis.



### „Asistence“

Menu „Asistence“ **1** použijte k přístupu do centra volání a získání pomoci při opravě nebo servisu vašeho vozidla v případě poruchy.

### Funkční menu

Rozevírací nabídku **2** použijte k přístupu k radám a doporučením.

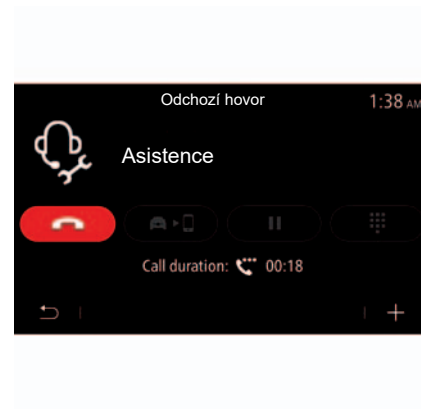

Během volání již nejsou některé funkce multimediálního systému dostupné:

- nastavení hlasitosti jiného zdroje zvuku,
- přepnutí hovoru do režimu čekání,
- přenos hovoru do vašeho telefonu,
- volání z vašeho telefonu.

## TECHNICKÁ POMOC (2/2)



Po hovoru pošle obsluha přes multimediální systém seznam bodů POI (bodů zájmu) okolo vaší polohy odpovídající vašem technickým problémům.

**Poznámka:** některé poruchové služby je třeba zaplatit. Další informace získáte u své pojišťovny nebo v autorizovaném servisu.

### „Tísňové volání“

Funkce „Tísňové volání“ se aktivuje automaticky v případě vážné nehody nebo při aktivaci airbag.

Volání nouzových služeb bude zasláno automaticky. Vaše vozidlo bude vyhledáno pomocí vaší polohy GPS, aby bylo možné nasměrovat záchranné složky k místu nehody.

Nouzové volání můžete spustit ručně stiskem a podržením tlačítka (asi na 3 vteřiny) nebo použitím 5 po sobě následujících stisknutí (méně než 10 sekund) tlačítka SOS ve vašem vozidle.

Informace o poloze tlačítka SOS naleznete v uživatelské příručce vozidla.

Při volání záchranných složek dojde k automatickému ztišení zdroje audia / rádia.

# *nastavení*

Uživatelská nastavení .....	7.2
Nastavení systému .....	7.4
Oznámení .....	7.13
Funkční problémy .....	7.15
	7.1

# UŽIVATELSKÁ NASTAVENÍ (1/2)



## Menu „Konfigurace vozidla“

V menu „Nastavení“ vyberte kartu „Vozidlo“ a poté volbu „Konfigurace vozidla“.

V tomto menu se dostanete na tyto karty:

- „Řízení“;
- „Přístup“;
- „Světlo / stírač“;
- „Vítejte“.

Pro vynulování všech funkčních nastavení stiskněte **1**, a poté „Resetovat“.

**Poznámka:** možná nastavení se liší v závislosti na úrovni výbavy.

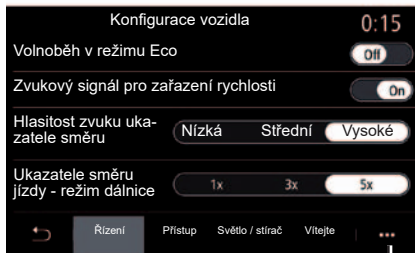

### „Řízení“

V tomto menu si můžete aktivovat či deaktivovat tyto možnosti:

- „Volnoběh v režimu Eco“;
- „Zvukový signál pro zařazení rychlosti“;
- „Hlasitost zvuku ukazatele směru“;
- „Ukazatele směru jízdy - režim dálnice“.

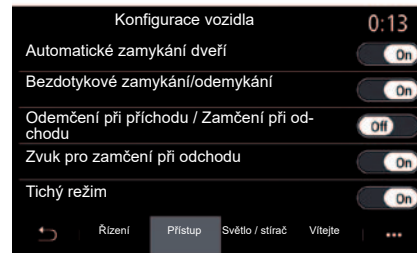

### „Přístup“

V tomto menu si můžete aktivovat či deaktivovat tyto možnosti:

- „Automatické zamykání dveří“;
- „Bezdotykové zamykání/odemykání“: Umožňuje bezdotykové otvírání a zavírání dveří. Další informace o této možnosti naleznete v uživatelské příručce k vozidlu;
- „Odemčení při příchodu / Zamčení při odchodu“;
- „Zvuk pro zamčení při odchodu“;
- „Tichý režim“.

## UŽIVATELSKÁ NASTAVENÍ (2/2)

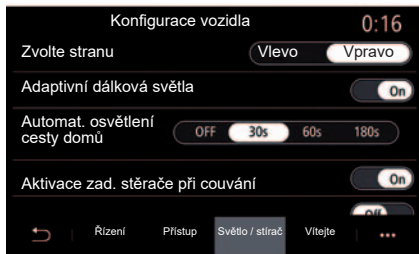

### „Světlo / stírač“

V tomto menu si můžete aktivovat či deaktivovat tyto možnosti:

- „Adaptivní dálková světla“;
- „Automat. osvětlení cesty domů“;
- „Aktivace zad. stěrače při couvání“: zadní stěrač se zapíná při zařazení zpětného chodu;

**Poznámka:** tato možnost funguje pouze v případě, že jsou zapnuté přední stěrače.

- „Automatické přední stěrače“;
- „Stírání po mytí“.

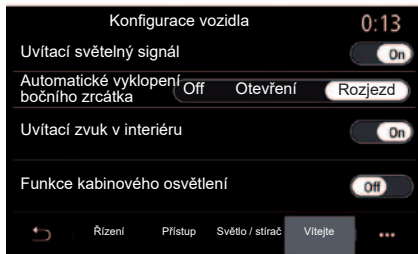

### „Vítejte“

V tomto menu si můžete aktivovat či deaktivovat tyto možnosti:

- „Uvítací světelný signál“;
- „Automatické vyklopení bočního zrcátka“;
- „Uvítací zvuk v interiéru“;
- „Funkce kabinového osvětlení“;

## NASTAVENÍ SYSTÉMU (1/9)



### Menu „Systém“

Na úvodní obrazovce stiskněte volbu „Nastavení“ a poté kartu „Systém“. Toto menu umožňuje nastavit následující nastavení:

- „Obrazovka“;
- „Zvuk“;
- „Jazyk“;
- „Klávesnice“;
- „Datum a čas“;
- „Správce zařízení“;
- „Hlavní menu“;
- „Uživatelský profil“.



1

### „Obrazovka“

K úpravě jasu použijte kartu „Jas“ 1 pro:

- přístrojovou desku;
- obrazovku multimédií;
- head-up displej (HUD) „HUD“.

Upravte jas stiskem tlačítka „+“ nebo „-“, popřípadě funkci aktivujte či deaktivujte.



2

Pomocí obrazovky „Téma“ 2 vyberte jeden z několika stylů zobrazení přístrojové desky.

Můžete také přizpůsobit pozadí obrazovky multimediálního systému výběrem obrázku.

Další informace o nahrávání obrázků najdete v kapitole „Aplikace“, poté „Fotografie“.



Z bezpečnostních důvodů provádějte tuto manipulaci při stojícím vozidle.



## NASTAVENÍ SYSTÉMU (2/9)

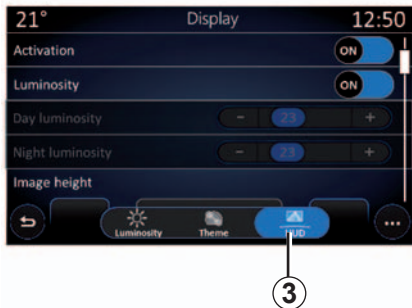

Na kartě „HUD 3“ (head-up displej) můžete nastavit následující parametry:

- „HUD displej“;
- „automatický jas“;
- „Nastavení jasu den“;
- „Nastavení jasu noc“;
- ...

**Poznámka: Nastavení „denního jasu“** se deaktivuje v noci a nastavení „nočního jasu“ se deaktivuje ve dne.

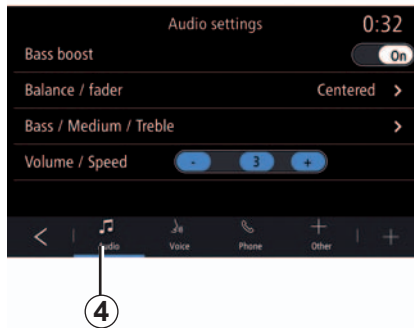

### „Zvuk“

Toto menu umožňuje nastavit různé možnosti zvuku.

Na kartě „Audio“ 4 si můžete nastavit tyto parametry zvukového ekvalizéru:

- aktivovat či deaktivovat basy;
- upravit „Balance / fader“;
- nastavit basy, středy nebo výšky;
- nastavit hlasitost podle rychlosti vozidla stiskem tlačítka „+“ nebo „-“.

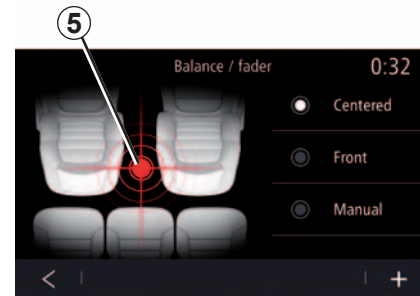

### „Balance / fader“

Tato funkce umožňuje nastavení parametrů rozdělení zvuku. Stisknutím „Vycentrov.“ nebo „Přední“ je možné přizpůsobit ozvučení celého vozidla tak, aby vyhovovalo všem pasažérům, případně tak, aby zvuk neobtěžoval pasažéry na zadních sedadlech (vypnutí zvuku vzadu a nižší hlasitost v přední části vozidla).

Jakmile se dotknete obrazovky nebo když zvolíte režim „Ručně“, můžete provést nastavení posuvem cílového bodu 5.

## NASTAVENÍ SYSTÉMU (3/9)

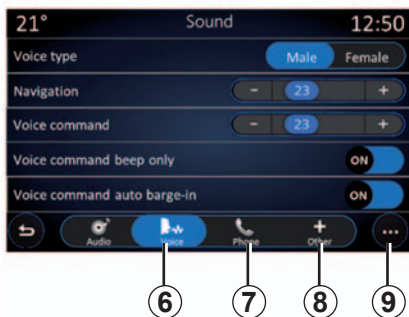

Na kartě „Hlas“ **6** si můžete nastavit tyto možnosti:

- vybrat typ hlasu pro navigační pokyny;
- nastavit hlasitost hlasového navádění navigace;
- nastavit hlasitost rozpoznávání hlasu;
- aktivovat či deaktivovat zvuky tlačítek;
- aktivovat/deaktivovat hlasové příkazy (Voice command auto-barge in).

Na kartě „Telefon“ **7** si můžete nastavit tyto možnosti:

- nastavit hlasitost vyzvánění telefonu;
- nastavit hlasitost telefonního hovoru.

Na kartě „Ostatní“ **8** si můžete nastavit tyto možnosti:

- nastavit zvuk parkovacího asistenta;
  - aktivovat či deaktivovat zvuk;
  - vybrat typu zvuku;
  - nastavit hlasitost zvuku.
- aktivovat či deaktivovat tlačítko zvukových efektů;

V rozevíracím menu **9** se můžete vrátit do výchozího nastavení.

### „Jazyk“

Toto menu umožňuje výběr jazyka vozidla. Vyberte požadovaný jazyk.

O dostupnosti hlasových příkazů pro každý jazyk budete informováni.

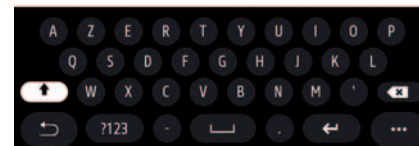

### „Klávesnice“

V této nabídce můžete vybrat typ virtuální klávesnice, který preferujete:

- „Abecední“;
- „Azerty“;
- „Qwerty“;
- „Qwertz“;
- „Azbuka“;
- „Řecká“;
- ...

Jakmile začnete zadávat text, multimediální systém vám může navrhnout související slova.

V rozbalovací nabídce klávesnice můžete vybrat typ klávesnice.

## NASTAVENÍ SYSTÉMU (4/9)

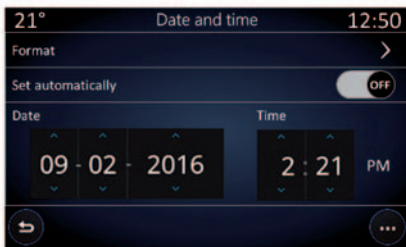

### „Datum a čas“

Toto menu umožňuje nastavit:

- režim zobrazení;
  - datum;
  - čas (12hodinový nebo 24hodinový);
  - „analogové“ nebo „digitální“ hodiny;
- automatické nastavení;
- nastavení času a data.

**Poznámka:** doporučujeme zachovat automatické nastavení.



### „Správce zařízení“

Toto menu využijete k nastavení různých připojení do multimediálního systému:

- „Bluetooth®“ **10**;
- „Wifi“ **11**;
- „Služby“ **12**;
- „Sdílení dat“ **13**.

Na kartě „Bluetooth®“ **10** můžete spárovat telefon s multimediálním systémem. Další informace naleznete v kapitole „Spárování, odebrání telefonu“.

**Poznámka:** seznam nastavení se může lišit podle výbavy.

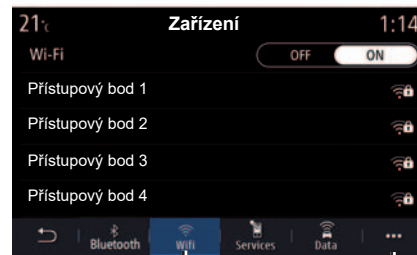

Na kartě „Wifi“ **11** můžete využít připojení Wi-Fi prostřednictvím jiného zařízení (např. v obchodech, v restauracích, v domácnosti, v hotspotsch pro telefony).

Použijte rozevřací nabídku **14** při:

- konfiguraci přístupových bodů;
- přístupu k návodu k použití;
- přístupu do seznamu schválených zařízení.

## NASTAVENÍ SYSTÉMU (5/9)



15

Vyberte jedno ze zařízení Wifi a nastavte si jeho připojení.

Při prvním připojení k multimediálnímu systému bude nutné zadat heslo.

V rozevírací nabídce **15** můžete přístupové body vymazat.

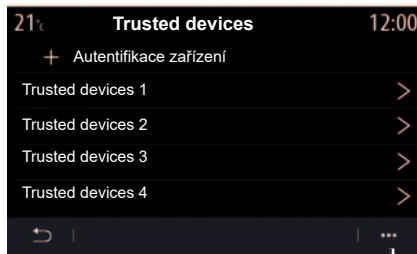

16

Použijte rozevírací nabídku **16** pro:

- konfiguraci různých připojení pro jednotlivá autorizovaná zařízení;
- přístup k nápovědě „Kopie telefonu“;
- vymazání schváleného zařízení;
- vymazání všech schválených zařízení.

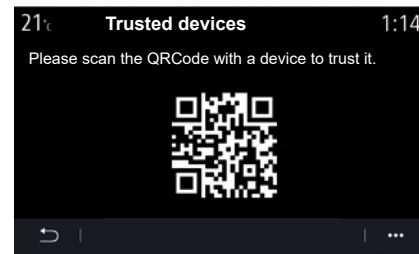

Nové zařízení můžete schválit naskenováním QR Code systému pomocí telefonu.



Z bezpečnostních důvodů provádějte tuto manipulaci při stojícím vozidle.

## NASTAVENÍ SYSTÉMU (6/9)



Na kartě „Služby“ **18** si můžete nakonfigurovat „Správce zařízení“ **17** a přejít na návod k použití.

Připojte si telefon k multimediálnímu systému. Ověřte si, zda je vybaven funkcí „Android Auto™“, „Yandex.Auto™“ nebo službou „CarPlay™“, která je kompatibilní s vaším multimediálním systémem. Více informací naleznete v části „Připojení, odpojení telefonu“.

**Poznámka:** seznam nastavení se může lišit podle výbavy.

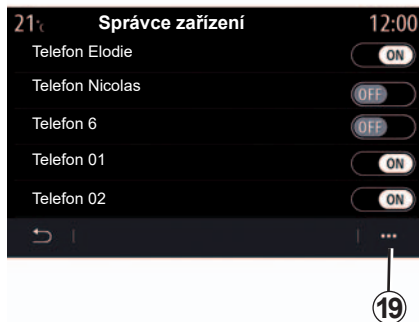

Pomocí funkce „Správce zařízení“ **17** si můžete vybrat telefon, který hodláte automaticky připojovat ke „Kopii telefonu“.

V rozevírací nabídce **19** můžete odstranit zařízení.

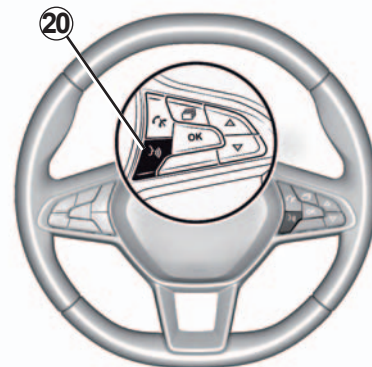

Jakmile aplikace „Android Auto™“, „Yandex.Auto™“ nebo služba „CarPlay™“ ve vašem multimediálním systému funguje, lze ve vozidle použít tlačítko rozpoznávání hlasu **20** a následně některé funkce chytrého telefonu ovládat hlasovými příkazy. Další informace najdete v kapitole „Používání hlasového rozpoznávání“.

## NASTAVENÍ SYSTÉMU (7/9)

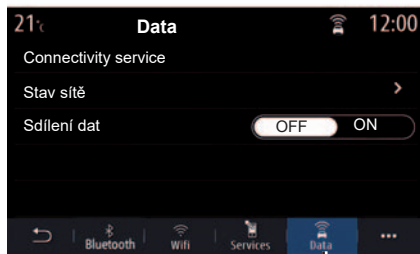

Na kartě „Data“ 21 lze zobrazit následující údaje:

- který operátor odpovídá za připojení vašeho vozidla;
- stav a údaje připojení;
- sdílení dat.

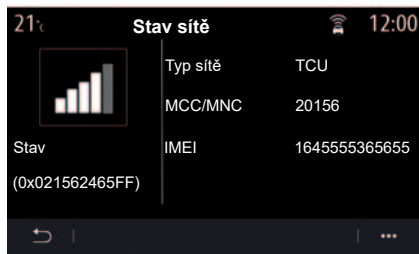

Stav a připojení dat vám oznamuje stav, úroveň příjmu a systémové ID.



Z bezpečnostních důvodů provádějte tuto manipulaci při stojícím vozidle.

## NASTAVENÍ SYSTÉMU (8/9)



### „Domovská stránka“

Toto menu umožňuje nastavit domovské stránky multimediálního systému.

Přidáním widgetů a novým uspořádáním některých menu můžete upravit zobrazování domovských stránek. Pro další informace o konfiguraci domovské stránky si zobrazte kapitolu „Přidání a správa widgetů“.

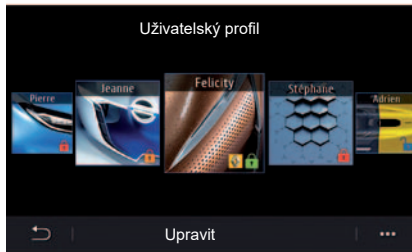

### „uživatelský profil“

Toto menu umožňuje vybrat uživatelský profil, který bude aplikován na systém.

Vyberte požadovaný uživatelský profil.

### Funkce spojené s uživatelským profilem

Následující parametry jsou uloženy v uživatelském profilu:

- jazyk systému;
- jednotka vzdálenosti (je-li k dispozici);
- konfigurace zahajovací stránky;
- nastavení displeje;
- MULTI-SENSE – nastavení;
- nastavení náladového osvětlení;
- Seřízení polohy sedadla řidiče;
- nastavení vnějšího zpětného zrcátka;
- nastavení masáže;
- přednastavení;
- nastavení rádia;
- nastavení navigačního systému;
- historie navádění;
- oblíbená navádění;
- Nastavení ochrany dat.

## NASTAVENÍ SYSTÉMU (9/9)



### Určení uživatelského profilu

Pro uložení nastavení stiskněte v kartě „Všeobecně“ **26** tlačítko „Přihlášení“ **22**.

Jakmile zadáte své identifikační údaje, uloží se nastavení profilu k vašemu účtu „MY RENAULT“. Potom můžete účet použít i v jiném vozidle stejné značky a aktivovat vaše nastavení multimediálního systému i v tomto vozidle.

**Poznámka:** Ikona Renault se po připojení zobrazí na vaší profilové fotografii.

**Poznámka:** pokud třikrát za sebou zadáte nesprávný kód, multimediální systém vám zablokuje profil na dobu 1 minuty. Máte k dispozici celkem 10 pokusů, poté se profil zcela zablokuje.

Pro bližší informace k vytvoření účtu viz část „MY RENAULT“.

Pokud se připojený profil více než 30 dní nepoužívá, systém vás požádá, abyste se identifikovali. Vaše uživatelské jméno nelze změnit.

V rozbalovací nabídce můžete použít jiný účet a vymazat uložený profil.

### Úprava fotografie uživatelského profilu

V kartě „Všeobecně“ **26** stiskněte tlačítko „Změnit fotografii profilu“ **24** a vyberte obrázek z multimediálního systému nebo externího paměťového zařízení (přenosného disku USB). Další informace o prohlížení fotografií naleznete v části „Fotografie“.

### Změnit jméno uživatelského profilu

V kartě „Všeobecně“ **26** stiskněte tlačítko „Změnit jméno profilu“ **23** a přejmenujte profil.

Použijte rozevřací nabídku **25** k:

- zamknutí či odemknutí profilu;
- změně zamykacího kódu;
- zkopírování profilu;
- vymazání nastavení uložených v profilu;
- aktualizaci profilu.

**Poznámka:** pokud třikrát za sebou zadáte nesprávný kód, multimediální systém vám zablokuje profil na dobu 1 minuty. Máte k dispozici celkem 10 pokusů, poté se profil zcela zablokuje.



Z bezpečnostních důvodů provádějte tuto manipulaci při stojícím vozidle.



## OZNÁMENÍ (1/2)



### Oznámení

Toto menu umožňuje zobrazovat upozornění za jízdy.

Všechna upozornění vás informují o situacích dle těchto kategorií:

- „Upozornění“;
- „Navigace“;
- „Multimédia“;
- „Telefon“;
- „Vozidlo“;
- „Aplikace“;
- „Systém“;
- „Ostatní“.

Z bezpečnostních důvodů provádějte tuto manipulaci při stojícím vozidle.

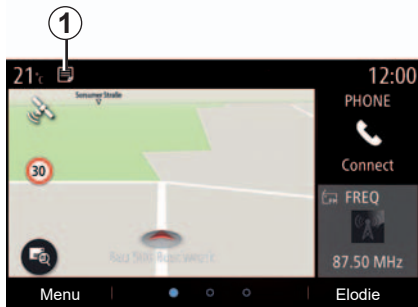

Stiskem menu „Upozornění“ **1** získáte přístup do seznamu obdržených oznámení.

Budete informováni o aktuálním počtu oznámení ve schránce oznámení.



Můžete dostávat dva typy informací:

- **2** návrh: informace, která může vyžadovat následnou reakci;
- **3** upozornění: základní informace.

Rozevírací nabídku použijte **4** k:

- aktivaci či deaktivaci upozornění podle kategorie;
- vymazání oznámení.

## OZNÁMENÍ (2/2)

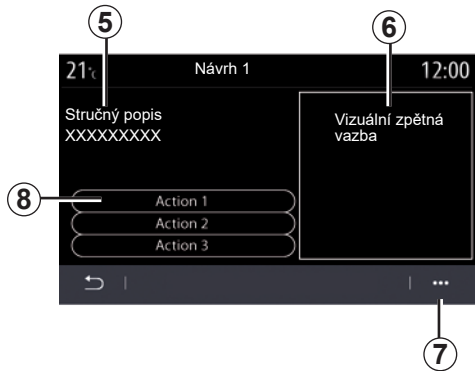

Vyberte jeden z návrhů **2** pro přístup k podrobnostem:

- zjednodušený popis **5**;
- obrázek **6** týkající se návrhu: například doprava, systém, vozidlo, telefon;
- doporučená akce **8**, kterou je vhodné provést.

V rozevírací nabídce **7** můžete návrh vymazat.



## PROVOZNÍ ZÁVADY (1/3)

Systém		
Popis	Příčiny	Řešení
Nezobrazí se žádný obrázek.	Obrazovka je v úsporném režimu.	Ověřte, zda obrazovka není v úsporném režimu.
Není slyšet žádný zvuk.	Hlasitost je na minimu nebo je v režimu pauza.	Zvyšte hlasitost nebo deaktivujte pauzu.
Levý, pravý nebo zadní reproduktor nevydává žádný zvuk.	Nastavení balance nebo fader není správné.	Nastavte správně balance nebo fader zvuku.
Obrazovka „zamrzne“.	Paměť systému je přetížena.	Restartujte systém dlouhým stiskem tlačítka zapnout/vypnout multimediálního systému (držte ho stisknuté, dokud se systém znovu nespustí).

## PROVOZNÍ ZÁVADY (2/3)

Navádění		
Popis	Příčiny	Řešení
Pozice vozidla na obrazovce neodpovídá jeho skutečné poloze, nebo kontrolka GPS na obrazovce zůstává šedá nebo žlutá.	Špatná lokalizace vozidla způsobená příjmem GPS.	Přemístěte vozidlo na místo, kde budete mít dobrý příjem signálu GPS.
Indikace ukazované na obrazovce neodpovídají skutečnosti.	Mapa je zastaralá.	Stáhněte si aktualizace prostřednictvím <a href="http://www.myrenault.com">www.myrenault.com</a> .
Na obrazovce se nezobrazují informace týkající se silničního provozu.	Navádění není aktivováno.	Zkontrolujte, zda je navádění aktivováno. Zvolte cíl a zahajte navádění.
Některé položky menu nejsou k dispozici.	Dle aktuálního ovládní nejsou určité sekce dostupné.	
Hlasové navádění není k dispozici.	Navigační systém nezaznamenává změny směru. Hlasové navádění nebo navádění je deaktivováno.	Zvyšte hlasitost. Zkontrolujte, zda je hlasové navádění aktivováno. Zkontrolujte, zda je navádění aktivováno.
Hlasové navádění neodpovídá skutečnosti.	Aktuální jízdní podmínky mohou ovlivnit trasu a vést k nepřesnému navádění.	Řiďte podle skutečných podmínek.
Nabízená trasa nezačíná nebo nekončí na požadovaném místě.	Místo není systémem rozpoznáno.	Zadejte silnici blízkou požadovanému místu.
Systém automaticky vypočte objížďku.	Priority oblastí, kterým je třeba se vyhnout, nebo omezení v dopravě ovlivňují výpočet trasy.	Deaktivujte funkci „Objížďka“ v menu nastavení dopravy.

## PROVOZNÍ ZÁVADY (3/3)

<b>Telefon</b>		
<b>Popis</b>	<b>Příčiny</b>	<b>Řešení</b>
Není slyšet žádný zvuk ani zvonění.	Mobilní telefon není připojen nebo spojen se systémem. Hlasitost je na minimu nebo je v režimu pauza.	Zkontrolujte, zda je mobilní telefon zapnutý nebo připojený k systému. Zvyšte hlasitost nebo deaktivujte pauzu.
Nelze volat.	Mobilní telefon není připojen nebo spojen se systémem. Je aktivována funkce zamknutí kláves telefonu.	Zkontrolujte, zda je mobilní telefon zapnutý nebo připojený k systému. Odemkněte klávesnici telefonu.
Replikace CarPlay nebo Android Auto není aktivní.	Telefon není připojen nebo není kompatibilní se systémem.	Zkontrolujte kompatibilitu telefonu s těmito aplikacemi. Zkontrolujte, zda je telefon správně připojen k systému.

<b>Hlasové rozpoznávání</b>		
<b>Popis</b>	<b>Příčiny</b>	<b>Řešení</b>
Systém nerozpoznal vyslovené hlasové ovládání.	Vyslovené hlasové ovládání nebylo rozpoznáno. Čas pro vyslovení hlasového příkazu vypršel. Hlasové ovládání je narušováno hlučným okolím.	Zkontrolujte, zda je dané hlasové ovládání vůbec zadáno (viz kapitolu „Používání hlasového ovládání“). Vyslovte hlasový příkaz během vyhrazeného času. Hlasový příkaz vyslovte v tichém prostředí.



# ABECEDNÍ REJSTŘÍK (1/2)

## A

aktivní nouzové brzdění.....	6.2, 6.4
Aplikace Android Auto™ a služba CarPlay™ .....	5.2 → 5.4
asistenční servis v případě nouze .....	6.29 – 6.30
autorádio	
automatické ukládání stanic do paměti .....	3.8 → 3.12
automatický režim .....	3.8 → 3.12
předvolba rozhlasových stanic .....	3.8 → 3.12
ruční režim .....	3.8 → 3.12
zvolit stanici .....	3.8 → 3.12

## B

bluetooth® .....	3.2 – 3.3
------------------	-----------

## Č

čekající hovor .....	4.8 → 4.10
----------------------	------------

## C

couvací kamera .....	6.5 → 6.7
----------------------	-----------

## D

dálkové spuštění motoru .....	6.26 → 6.28
displej	
pohotovostní režim .....	1.10
dopravní informace TMC .....	2.20 – 2.21

## F

funkční tlačítka .....	1.2, 1.7 → 1.9
------------------------	----------------

## H

historie příkazů .....	4.13
hlasové ovládání .....	1.13 → 1.21
hlasové rozpoznávání .....	1.13 → 1.21
hlasové zprávy/hlasová zpráva .....	4.14

## I

informace o provozu .....	2.20 – 2.21
ionizér vzduchu .....	6.18

## J

jízda EKO .....	6.20 → 6.22
-----------------	-------------

## K

kamera s více pohledy .....	6.8 – 6.9
karta	
kartografické značky .....	2.2
měřítko .....	2.2
seřazení .....	5.9 → 5.12
zobrazení .....	2.2 → 2.6
klíč USB .....	3.2 – 3.3

## M

MENU .....	1.7 → 1.9
menu cílových míst .....	2.7 → 2.19
MP3 .....	3.2 – 3.3
MP3 přehrávač .....	3.2 – 3.3
mrtvý bod: výstražné upozornění .....	6.2, 6.4
multifunkční obrazovka .....	1.2
Multi-Sense .....	6.10 → 6.16

## N

navádění	
karta .....	2.2 → 2.6
navigační systém .....	0.1 – 0.2, 2.2 → 2.6

## O

oblíbené	
odstranit .....	1.11 – 1.12
přidat .....	1.11 – 1.12, 2.11
odmítnout hovor .....	4.8 → 4.10
odpárovat telefon .....	4.2 → 4.4
odpojit telefon .....	4.5 → 4.7
ovládání .....	1.3 → 1.7

## P

panely a ovladače na volantu .....	1.3 → 1.6
pokyny pro používání .....	0.1 – 0.2
pomoc pro řízení .....	6.2 → 6.4
pomocný parkovací systém .....	6.5 – 6.6

## ABECEDNÍ REJSTŘÍK (2/2)

přijmout hovor .....	4.8 → 4.10
připojit telefon .....	4.5 → 4.7
přiřadit telefon .....	4.2 → 4.4
programování topení, klimatizace .....	6.23
provozní závady .....	7.15 → 7.17, 7.17

### R

rozjíždění .....	1.10
------------------	------

### S

#### seřízení

navádění .....	2.22 → 2.25
osobní nastavení .....	7.4 → 7.12
Seřízení .....	4.17 – 4.18, 7.4 → 7.12
spuštění motoru .....	6.23
system	
aktualizace .....	5.9 → 5.12

### Š

šetření energií .....	6.20 → 6.22
šetření palivem .....	6.20 → 6.22

### T

telefonní seznam .....	4.11 – 4.12
tísňové volání .....	6.29 – 6.30
tlačítka .....	1.3 → 1.7
tlak v pneumatikách .....	6.19

### U

ukončit hovor .....	4.8 → 4.10
upozornění na bezpečnou vzdálenost .....	6.2, 6.4
upozornění na vyjetí z pruhu .....	6.2 – 6.3
upozornění při překročení rychlosti .....	2.22, 6.3

### V

vlastní nastavení vozidla .....	7.2 – 7.3
vypnutí .....	1.10

### Y

Yandex.Auto .....	5.2 → 5.4
-------------------	-----------

### Z

zájmový bod .....	2.12
zvolit číslo .....	4.8 → 4.10, 4.14

### Ž

životní prostředí .....	6.20 → 6.22
-------------------------	-------------





( <https://easyconnect.renault.com> )

