

# RENAULT CLIO E-TECH FULL HYBRID

145 KONÍ



k dispozici také se zážehovým motorem  
a motorem na LPG



# stejná láska, nová energie

Po více než 30 letech úspěchů přináší Renault Clio E-Tech full hybrid novou energii.

Přepracování identity značky Renault se odráží ve sportovním charakteru jeho verze esprit Alpine. Interiér nabízí biologické a recyklované materiály, pohodlí a konektivitu.



**Užijte si jedinečný zážitek z jízdy s motorem E-Tech full hybrid o výkonu 145 koní.**

**motor E-Tech full hybrid s výkonem 145 koní**

**dojezd až 900 km<sup>(1)</sup>**

**verze esprit Alpine**

**biologické a recyklované materiály**

**objem zavazadlového prostoru 391 l<sup>(2)</sup>**

**20 asistenčních systémů řidiče**

(1) závisí na stavu nabití akumulátoru a stylu jízdy – údaje WLTP, březen 2023.

(2) v závislosti na motorizaci.

# **interaktivní menu**

**01. design**

**02. potěšení z jízdy**

**03. zážitek na palubě**

**04. multimédia**

**05. pokročilé asistenční systémy  
řidiče**

**06. personalizace**

## nový impuls

Renault Clio E-Tech full hybrid přináší svěží a inspirativní styl: širší maska chladiče s chromovými prvky, nové přední a zadní full LED světlomety a tvarované boky. Jeho sportovní duch vyzařuje z každého detailu: ikonický sportovní nárazník s integrovanou lištou F1 v šedé barvě pro verzi esprit Alpine.



Moderní design podtrhuje logo v černé barvě a světla pro denní svícení ve tvaru půldiamantu.



Ve verzi esprit Alpine umocňují sportovní charakter modelu 17" disky kol Alpine, design „la flèche“ a speciální emblém.



Interiér verze esprit Alpine se vyznačuje modrým prošíváním čalounění, vyšíváním motivem v horní části opěradla sedadla, hliníkovými pedály a prahy dveří Alpine. Přístrojová deska a sedadla zdobena emblémem francouzské vlajky a modré, bílé a červené prošívání na volantu odkazují na DNA esprit Alpine.

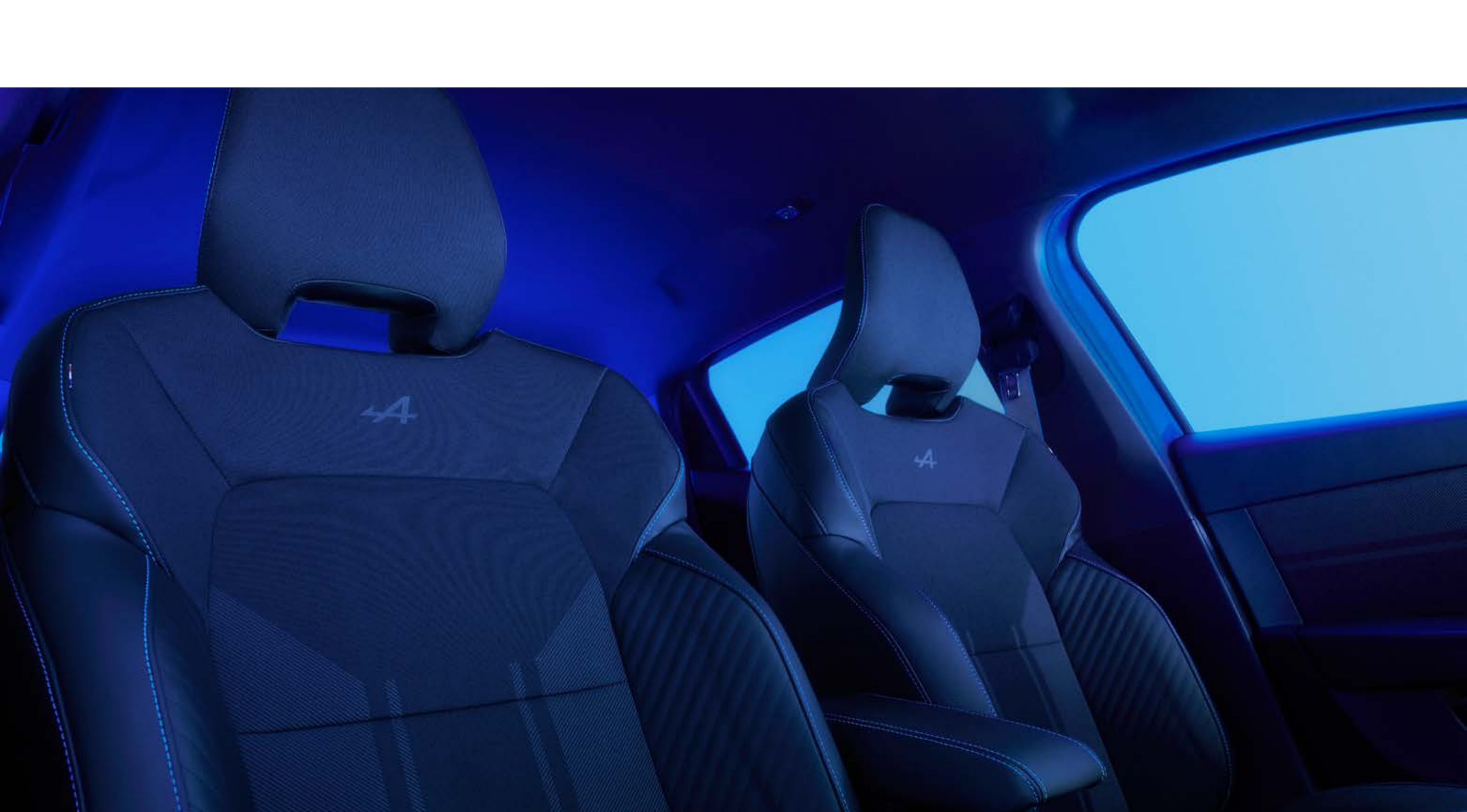

Ze 72 % recyklované textilie v čalounění esprit Alpine

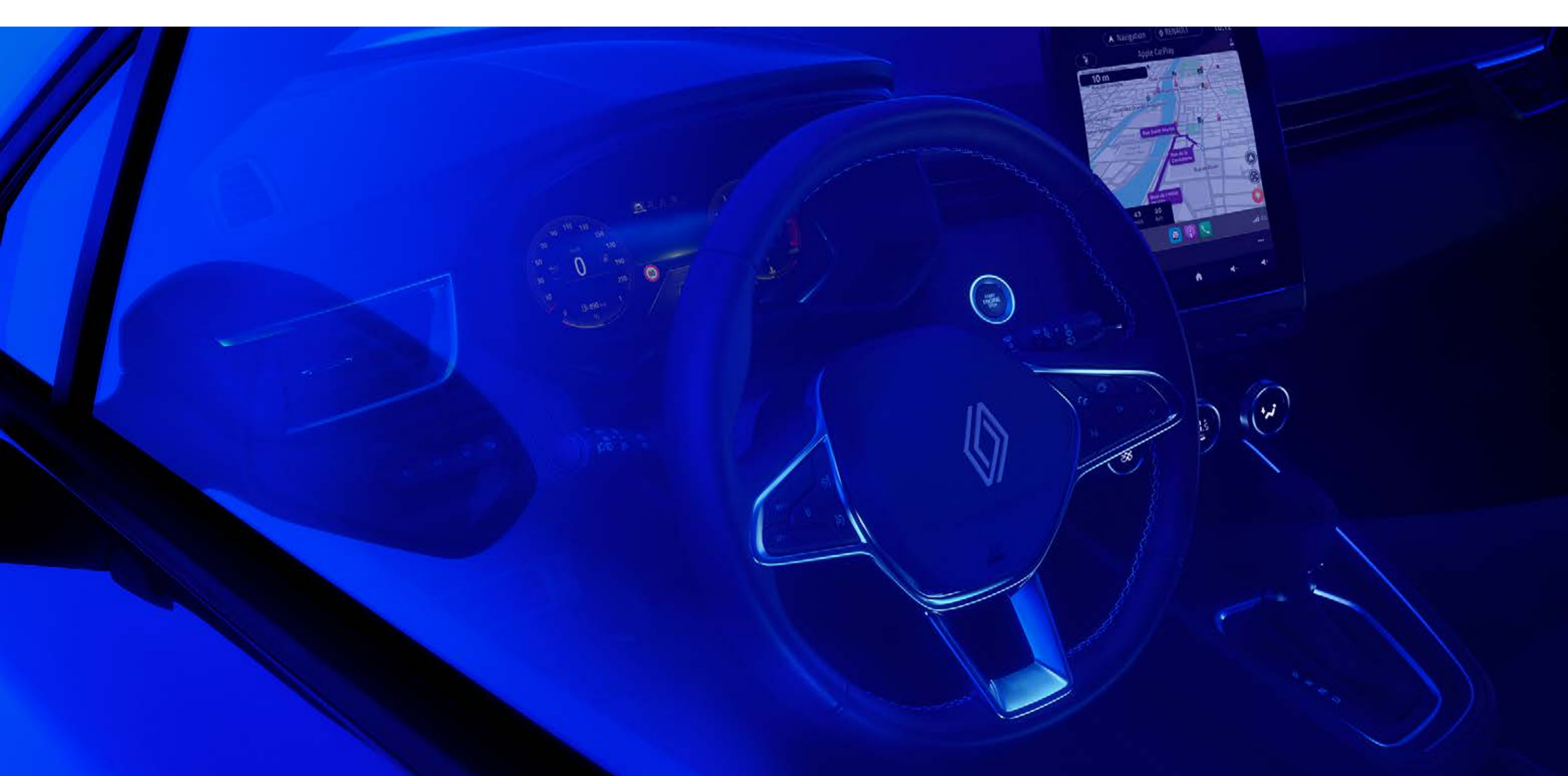

modro/bílo/červené prošívání na volantu

[konfigurovat →](#)

02. potěšení z jízdy

# stále Clio bez ohledu na typ energie

**Renault Clio má nejširší nabídku  
zážehových, LPG a plně hybridních  
motorů E-Tech.**

**Všechny motorizace mají jedno  
společné: vynikající výkon.**



## 02. potěšení z jízdy

# E-Tech full hybrid

E-Tech  
**full hybrid**  
**145 koní**

až  
**80%**  
elektrické jízdy  
ve městě<sup>(1)</sup>

až  
**60 km/h**  
v elektrickém režimu<sup>(1)</sup>

až  
**900 km**  
dojezd<sup>(2)</sup>

od  
**4,2 l/100 km**  
spotřeba paliva<sup>(3)</sup>

od  
**95 g/km**  
emise CO<sub>2</sub><sup>(3)</sup>



**Elektrická jízda ve městě umožňuje dosáhnout až 40% úspory paliva<sup>(4)</sup>. Akumulátor se nabíjí při zpomalování a brzdění.**

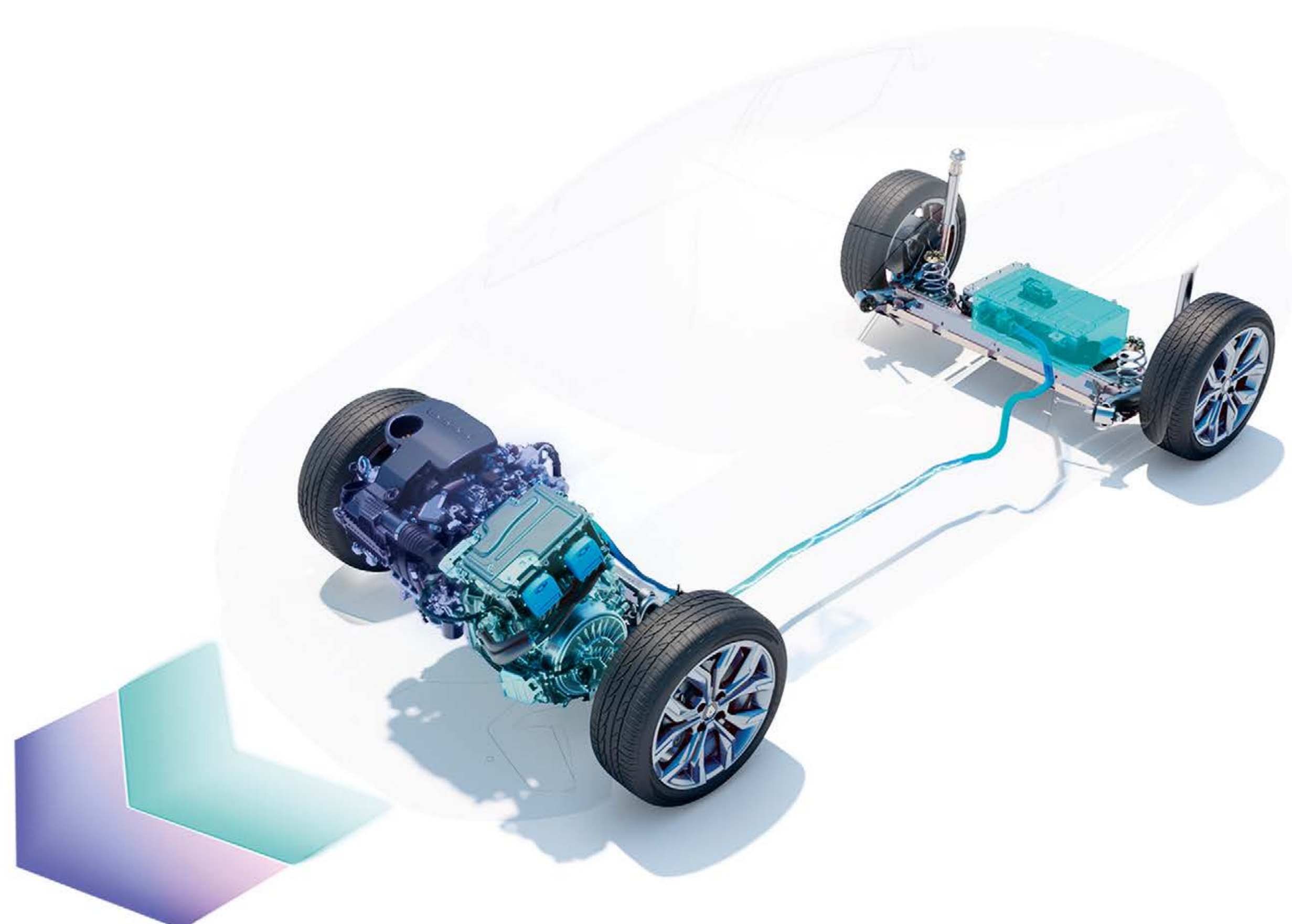

(1) v závislosti na stavu nabití akumulátoru a stylu jízdy / Interní zdroj Renault / 2023.

(2) dojezd až 900 km na plnou nádrž podle údajů WLTP.

(3) spotřeba paliva 4,2 až 6,9 l/100 km a emise CO<sub>2</sub> 95 až 109 g/km, certifikované hodnoty v závislosti na verzi / podle údajů WLTP / zdroj UTAC / březen 2023.

(4) platí pro motor E-Tech full hybrid ve srovnání s motorem mild hybrid podle městského protokolu WLTP / zdroj UTAC a IDIADA / září 2022.

**konfigurovat →**

# komfort nové generace

Usad'te se v moderním interiéru s potahy z biomateriálů a volantem s novou identitou Renault. Zážitek z jízdy můžete vylepšit díky systému Multi-sense se 3 režimy pro nastavení celého vozu a kvalitní audiosystém Bose®<sup>(1)</sup> vám zajistí maximální komfort.



Potahy čalounění, dveří a palubní desky, které vznikly ve spolupráci se značkou Tencel™, obsahují 60 % rostlinných vláken<sup>(2)</sup> a použité dřevo má záruku původu výhradně z evropských lesů spravovaných udržitelným způsobem.

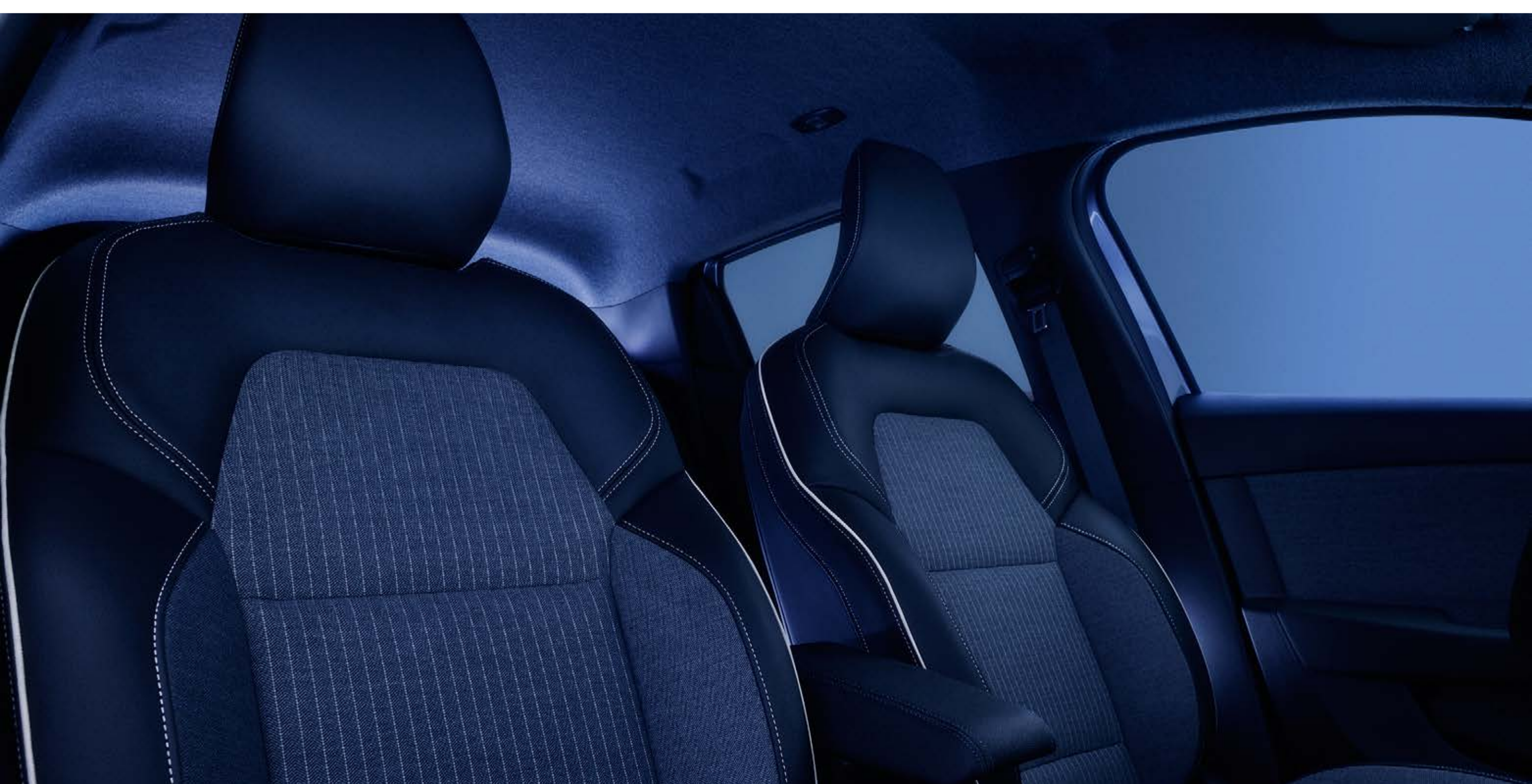

čalounění verze Techno

(1) volitelně ve verzích Techno a esprit Alpine.  
(2) pouze ve verzi Techno.

## přívětivější než kdykoli předtím

Důraz byl kladen i na pohodlí a prostornost. Zadní část vozu poskytuje vynikající prostor pro nohy o délce 16,5 cm a optimální výšku nad hlavou pro děti i dospělé.



Užijte si velkorysý objem 391 litrů zavazadlového prostoru. Velmi snadno nastavíte zadní sedadlo dělené v poměru 1/3–2/3 a získáte tak prostor o objemu až 1 069 litrů v konfiguraci se sklopenými sedadly.



[konfigurovat →](#)



## to pravé připojení

Renault Clio E-Tech full hybrid vás na dálku spojí se službami, které zrovna potřebujete. Užijte si multimediální systém Easy Link s připojenými službami a jeho 9,3" multimediální dotykovou obrazovkou<sup>(1)</sup> s palubní navigací a bezdrátovým zrcadlením chytrého telefonu.



Bezdrátové zrcadlení kompatibilní s Android Auto™ a Apple CarPlay™ zobrazuje všechny vaše aplikace, playlisty, podcasty a hovory na multimediální obrazovce

**10" digitální přístrojový štít udržuje důležité informace o jízdě přímo na očích.**



**Zůstaňte trvale připojeni díky indukční nabíječce<sup>(2)</sup> umístěné ve středovém úložném prostoru, která kdykoli dobije váš chytrý telefon, aniž byste jej museli připojovat.**



(1) 7" digitální obrazovka je k dispozici od verze Evolution.

(2) k dispozici na přání ve verzi Techno, sériově ve verzi esprit Alpine

Android Auto™ je ochranná známka společnosti Google Inc.

Apple CarPlay™ je ochranná známka společnosti Apple Inc.

[konfigurovat →](#)

## 05. pokročilé asistenční systémy řidiče



# 20 pokročilých asistenčních systémů řidiče

V rámci programu human first je Renault Clio E-Tech full hybrid vybaven 20 moderními a inovativními asistenčními systémy.



**360° kamerový systém s 3D pohledem**  
4 kamery rekonstruují bezprostřední okolí vozidla v rozsahu 360° tak, abyste měli absolutní přehled o dění kolem.

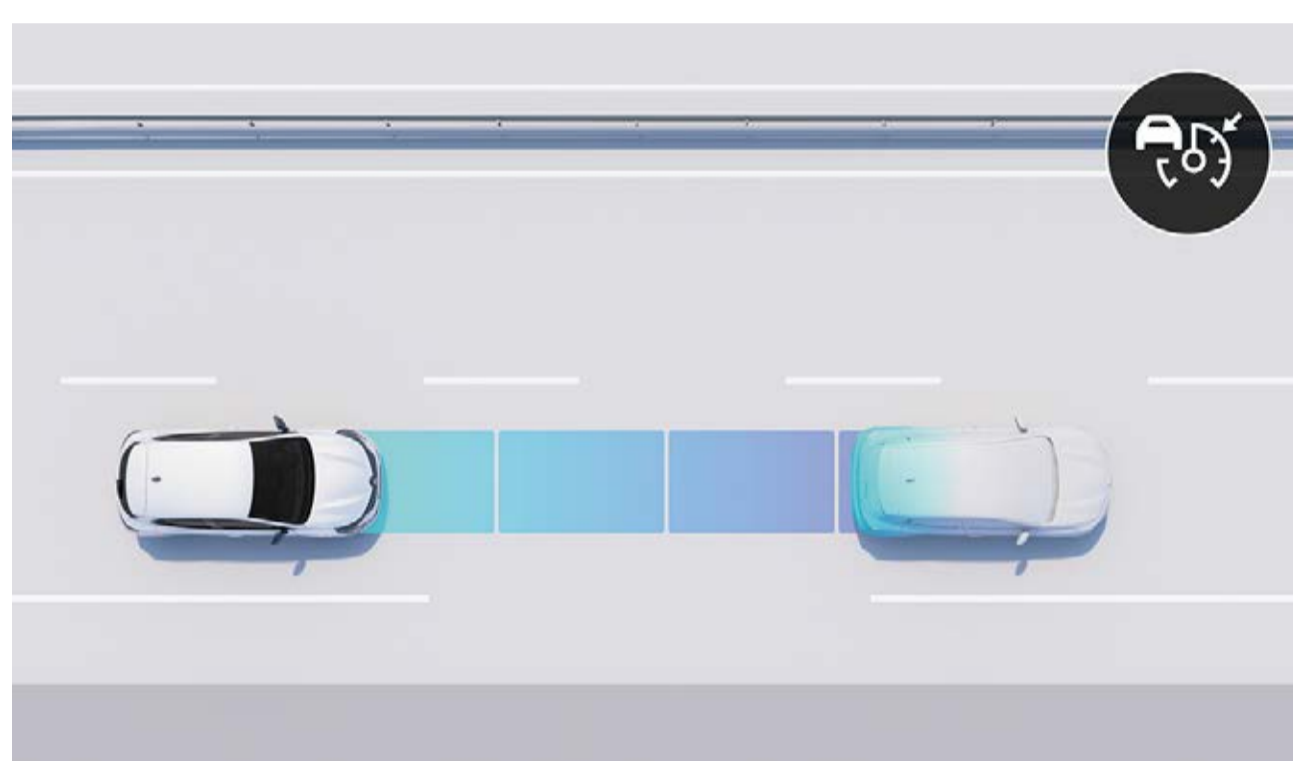

**adaptivní tempomat**  
Tento systém vám pomůže při jízdě udržovat bezpečnou vzdálenost mezi vámi a vozidlem vpředu. Působí na brzdy, když je vzdálenost příliš malá, a na plynový pedál, když je silnice opět volná.

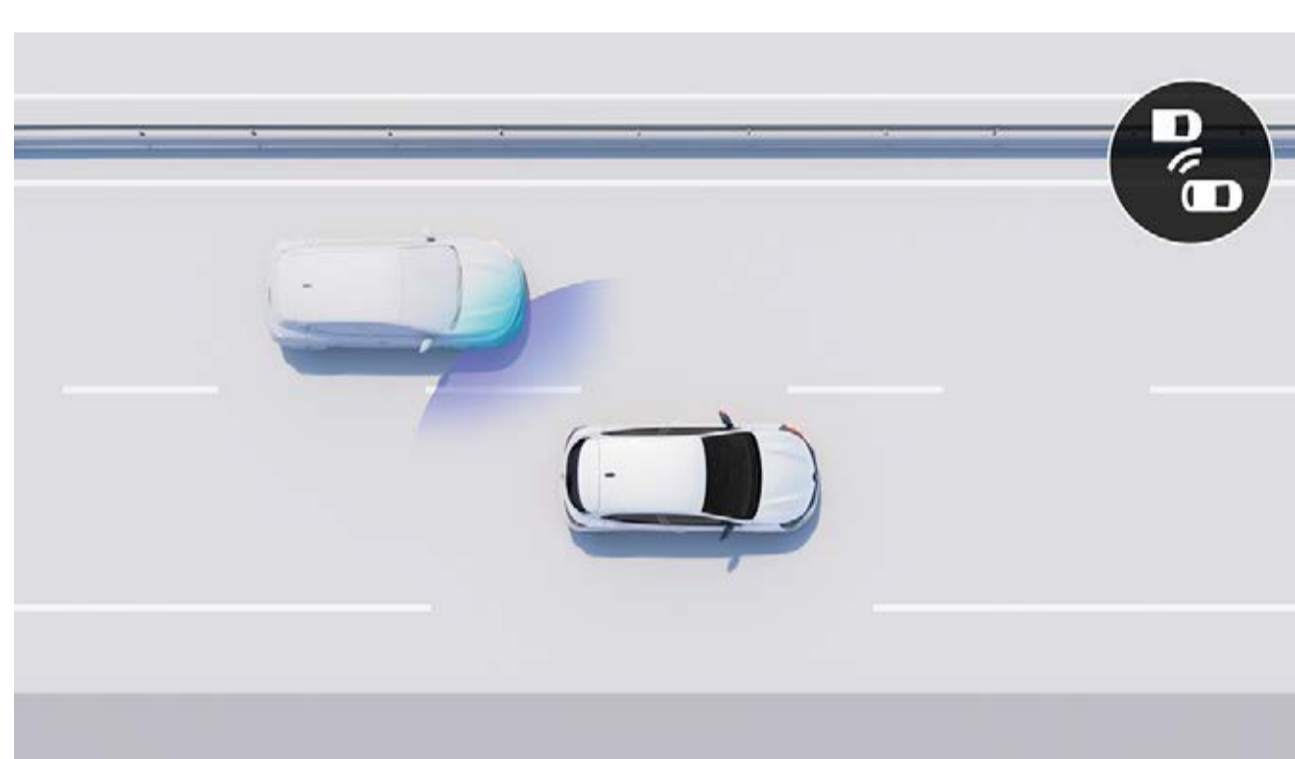

**systém sledování mrtvého úhlu**  
Tento systém je aktivní při rychlosti nad 15 km/h a pomocí varovných kontrolek vás upozorní na přítomnost vozidel, která nejsou vidět ve vašem zorném poli.

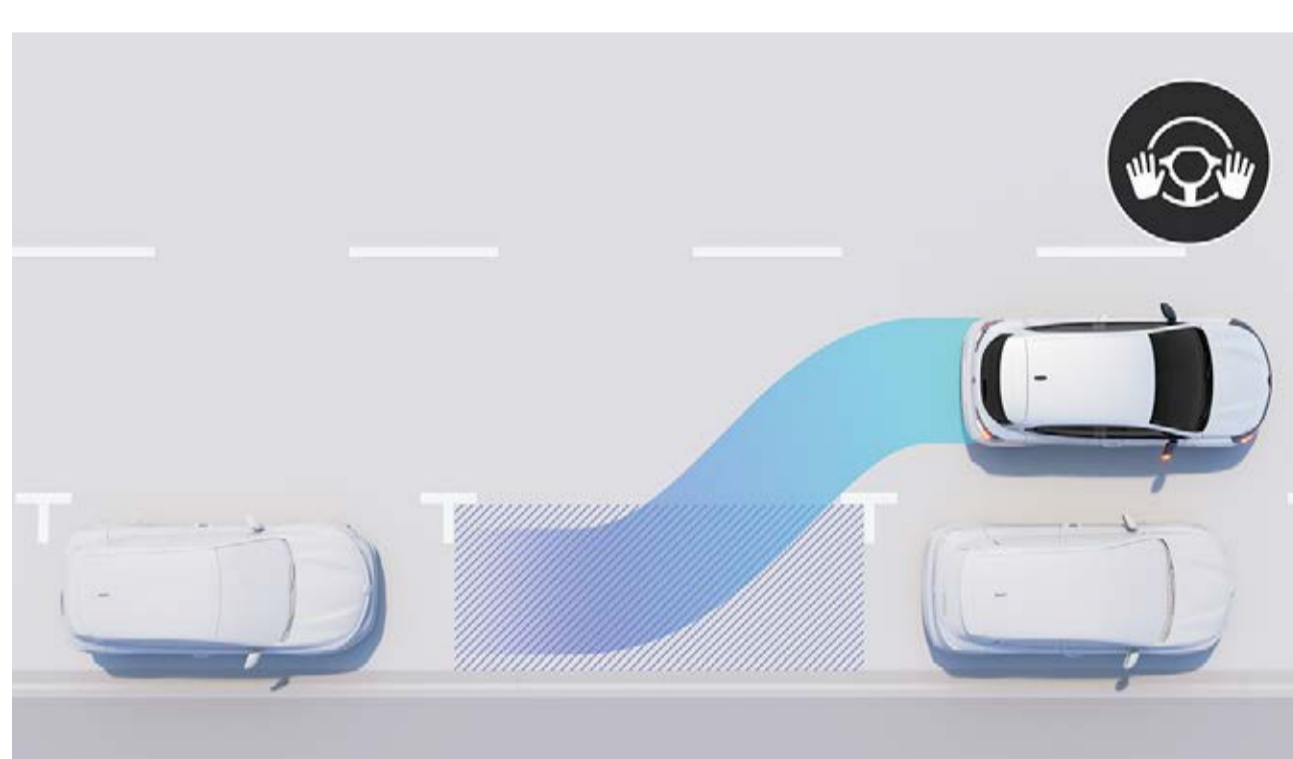

**Easy Park Assist**  
Tento systém usnadňuje parkování. Vaše vozidlo zvládne vyhledání parkovacího místa i řízení. Vy se staráte jen o rychlost.

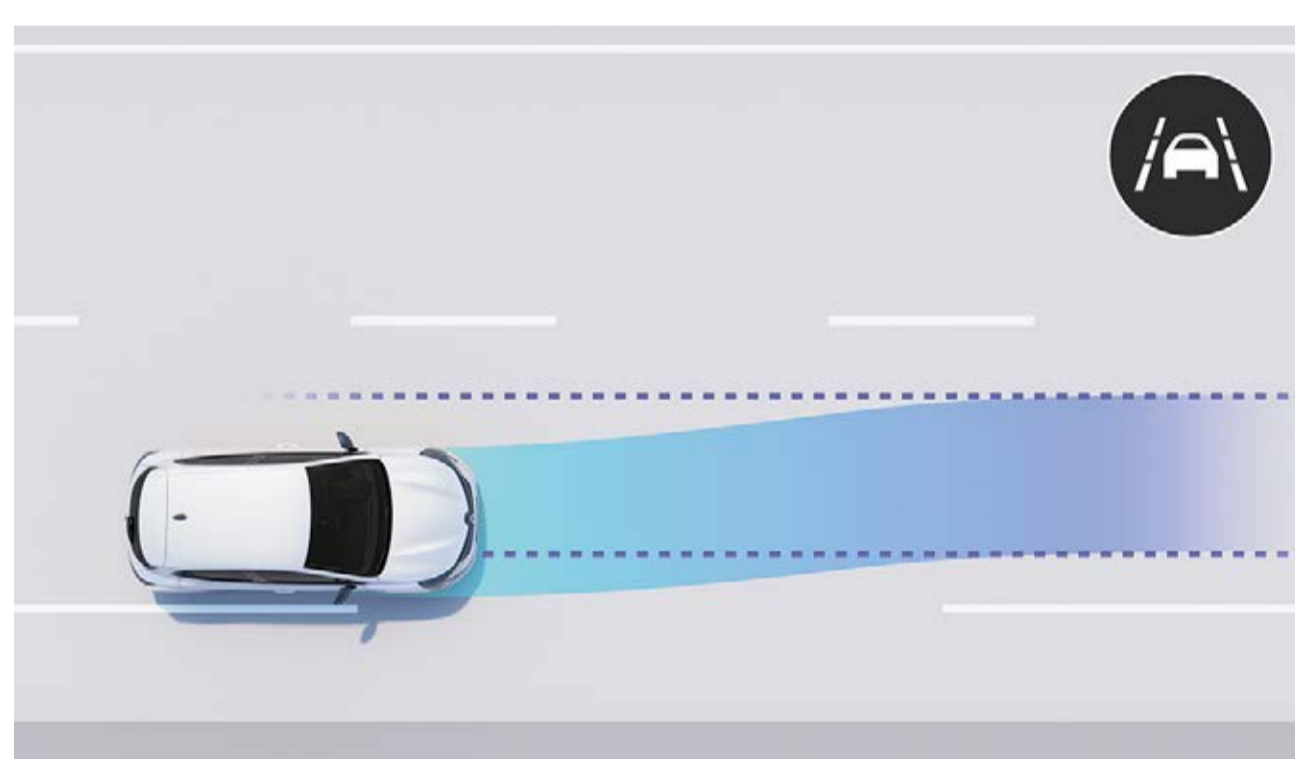

**systém korekce jízdní dráhy**  
Při rychlosti mezi 70 km/h a 160 km/h systém provádí korekce na volantu, aby se vozidlo vrátilo zpět do jízdního pruhu, pokud přejedete plnou nebo přerušovanou čáru bez indikace směrovými světly.

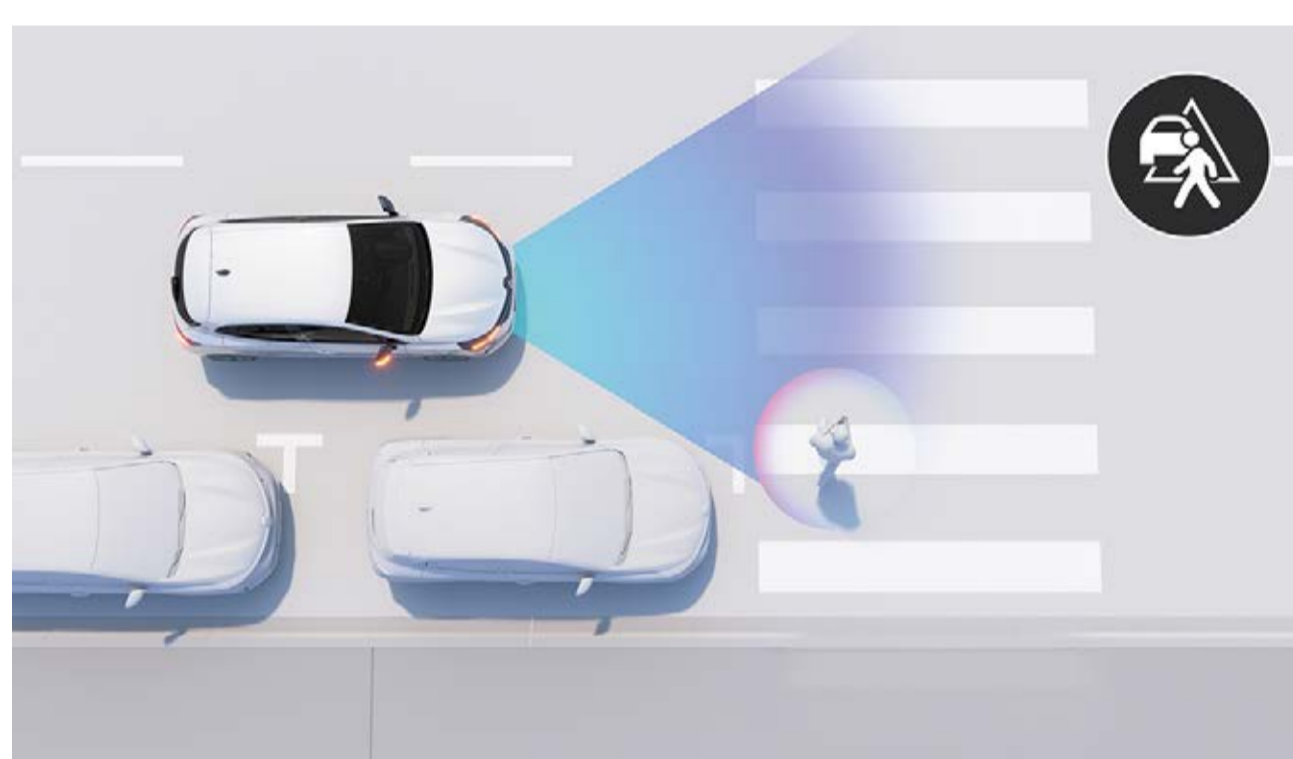

**systém aktivního nouzového brzdění s detekcí vozidel**  
Tento systém detekuje vozidla na boku nebo vpředu a poté zastaví vozidlo v případě nebezpečí. Díky tomuto asistenčnímu systému můžete říci sbohem škodě způsobené nedobrzděním.

### řízení

- active driver assist
- asistent pro rozjezd do kopce
- safe distance warning systém
- tempomat s omezovačem rychlosti
- adaptivní tempomat

### parkování

- zadní parkovací senzory
- přední parkovací senzory
- boční parkovací senzory
- 360° kamerový systém s 3D pohledem
- zadní parkovací kamera
- Easy Park Assist

### bezpečnost

- varování před opuštěním jízdního pruhu
- systém udržování v jízdním pruhu
- systém sledování mrtvého úhlu
- rear cross parking alert
- automatické přepínání dálkových světel
- automatické nouzové brzdění
- rozpoznávání dopravních značek
- rozpoznávání dopravních značek s varováním při překročení povolené rychlosti
- systém detekce únavy řidiče

**konfigurovat →**

## 06. personalizace

# barvy



**bílá glacier<sup>(1)</sup>**



**šedá schiste<sup>(2)</sup>**



**černá étoilé<sup>(2)</sup>**



**červená flamme<sup>(2)</sup>**



**modrá iron<sup>(2)</sup>**



**šedá rafale<sup>(3)</sup>**



**oranžová valencia<sup>(2)</sup>**

(1) nemetalický lak  
(2) metalický lak  
(3) speciální metalický lak

**konfigurovat →**

# hlavní prvky sériové výbavy



### evolution

- přístrojový štít se 7" barevným multifunkčním displejem
- full LED přední světlomety
- ocelové disky kol flexwheel 16", design Amicitia
- látkové čalounění 3D šedé / tmavé



### techno (evolution +)

- specifický sportovní nárazník s lištou F1 v barvě karoserie
- disky kol z lehkých slitin 16", design Boa Vista, černé s diamantovým efektem
- chromovaná maska chladiče a chromovaná koncovka výfuku
- čalounění v kombinaci látka / umělá kůže, šedé / tmavé



### esprit Alpine (techno +)

- digitální přístrojový štít s 10" barevným multifunkčním displejem
- disky kol z lehkých slitin 17", design La Flèche, černé s diamantovým efektem, šedý nebo modrý střed kola (v závislosti na barvě karoserie)
- specifický sportovní nárazník s lištou F1 v barvě šedá Schiste
- čalounění v kombinaci látka / umělá kůže, tmavé s modrým prošíváním

## 06. personalizace

# čalounění

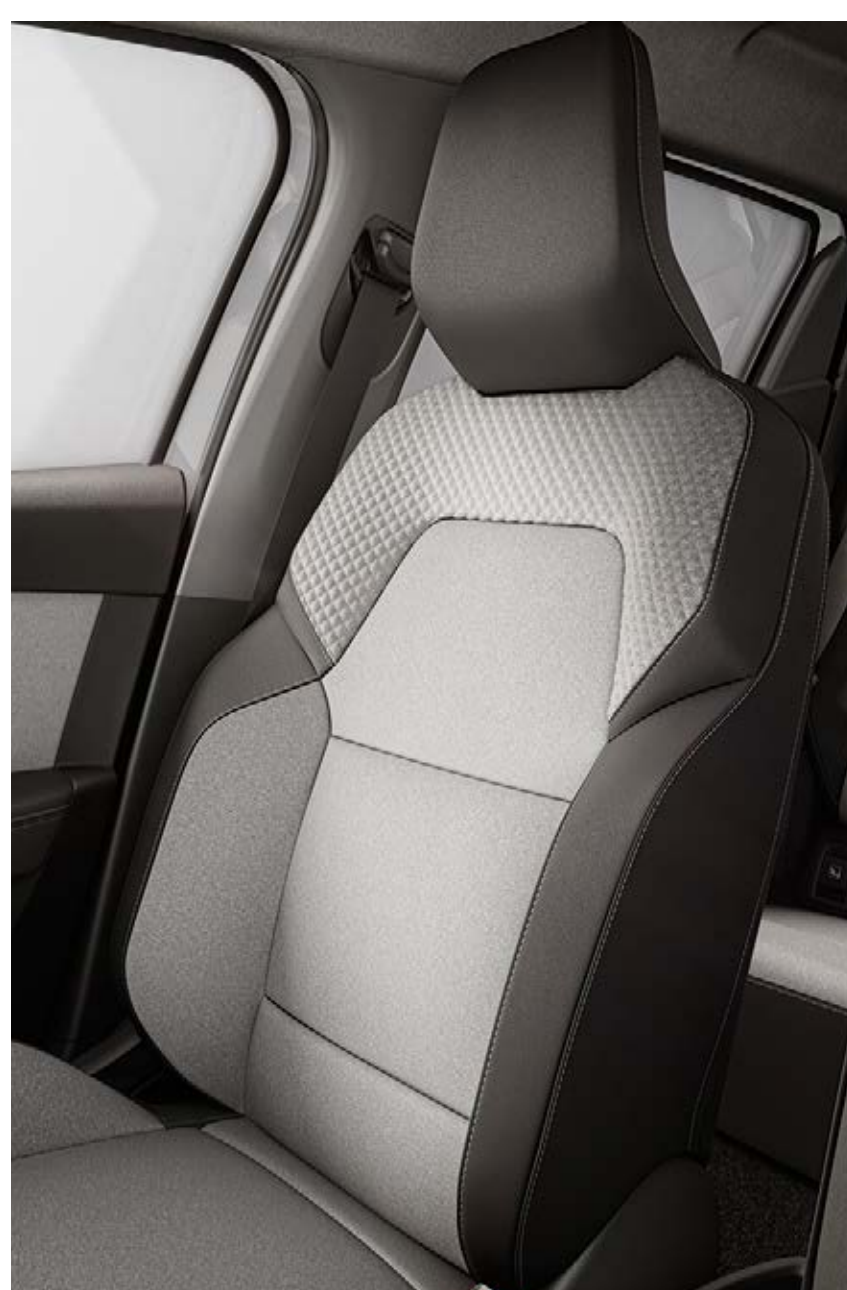

látkové čalounění 3D,  
šedé / tmavé



čalounění v kombinaci  
látka / umělá kůže,  
šedé / tmavé



čalounění v kombinaci  
látka / umělá kůže,  
tmavé s modrým  
prošíváním

# disky kol



ocelové disky kol  
flexwheel 16", design  
Amicitia



disky kol z lehkých  
slitin 16", design Boa Vista,  
šedé



disky kol z lehkých slitin  
16", design Boa Vista,  
černé s diamantovým  
efektem



disky kol z lehkých slitin  
17", design Monastella,  
černé s diamantovým  
efektem



disky kol z lehkých slitin  
17", design La Flèche,  
černé s diamantovým  
efektem, modrý střed kola

**konfigurovat →**

## 06. personalizace

# příslušenství



### uvítací osvětlení pod podvozkem

Díky tomuto osvětlení se už nikdy neztratíte na temném parkovišti. Když se blížíte k vozidlu, snadno ho poznáte, protože se automaticky rozsvítí ambientní osvětlení spodku vozidla LED a tlumená světla.



### prémiové textilní koberce Alpine – sada 4 kusů

Potvrďte sportovní vzhled svého nového vozu Clio E-Tech ve verzi esprit Alpine s charakteristickým exkluzivním logem Alpine na bočních koberečcích řidiče a spolujezdce, prémiovými koberci a modrým prošíváním.



### elektricky výklopné tažné zařízení

Chcete, aby vaše vozidlo vypadalo co nejlépe? Inovativní poloelektrický systém tažného zařízení Renault umožňuje jeho nasazení během několika sekund. Ve složeném stavu je neviditelný a dokonale zachovává design vašeho vozidla.



### střešní tyče quickfix

Rychlá a snadná instalace zcela bezpečně a bez použití nářadí díky inovativnímu systému upevnění quickfix. Ideální pro přidání nosiče jízdních kol, nosiče lyží nebo střešního boxu a zvýšení přepravní kapacity vozidla.

[konfigurovat →](#)

## 06. personalizace

# motorizace

### E-Tech full hybrid 145

<b>palivo</b>	
bezolovnatý benzín (E10) + elektřina	
<b>maximální výkon (k) / ot./min</b>	
145 / 5 600	
<b>maximální točivý moment (Nm) / ot./min</b>	
148 / 3 200	205
<b>akumulátor (kWh)</b>	
1,2	
<b>pohotovostní hmotnost (kg)</b>	
1 238	

<b>TCe 90</b>	<b>TCe 90 X-Tronic</b>	<b>ECO-G 100 / benzín</b>	
<b>maximální výkon (k) / ot./min</b>			
67 (90) / 4 500 až 5 000	67 (90) / 4 500 až 5 000	74 (100) / 4 600 až 5 000	67 (90) / 4 800 až 5 000*
<b>maximální točivý moment (Nm) / ot./min</b>			
160 / 3 600	160 / 3 600	170 / 2 000 až 3 500	160 / 2 100 až 3 750*
<b>převodovka</b>			
manuální 6stupňová	automatická X-Tronic	manuální 6stupňová	
<b>pohotovostní hmotnost (kg)</b>			
1 082	1 125	1 144 až 1 161	

\* bezolovnatý benzín (E10).

# rozměry a objemy

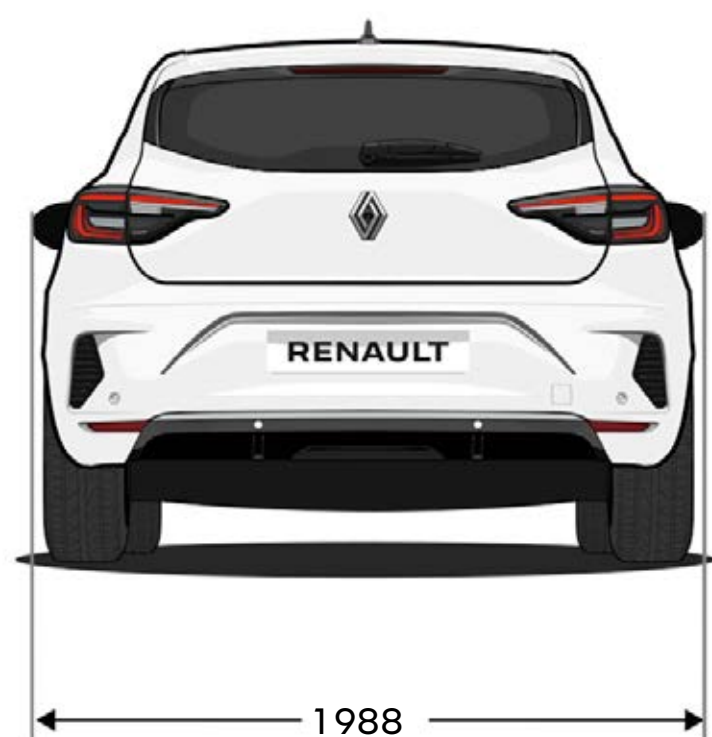
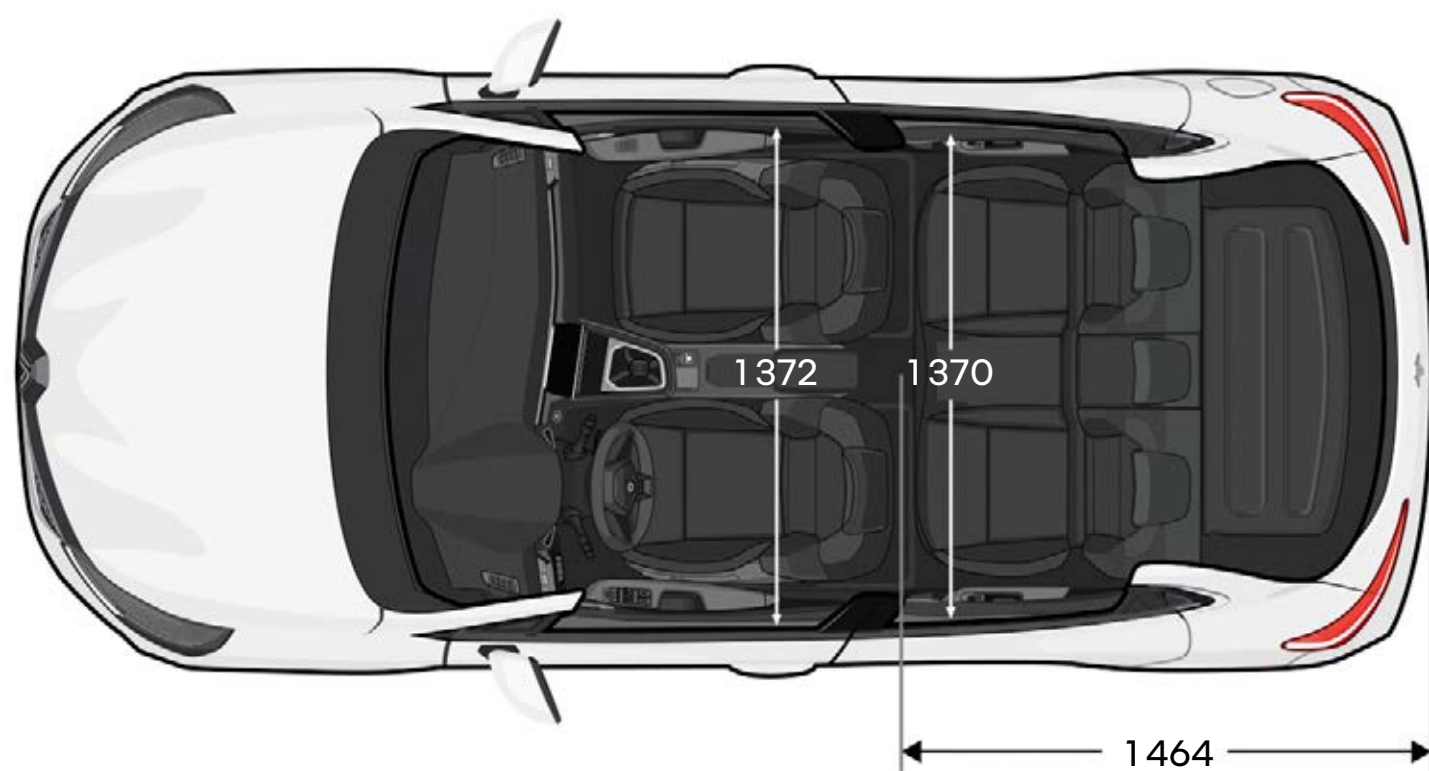
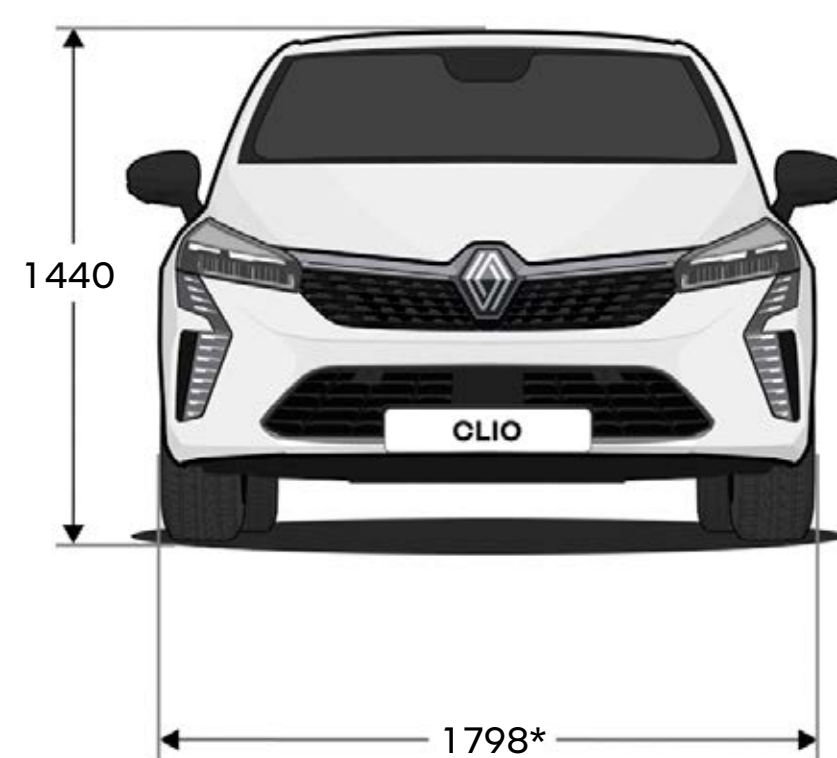
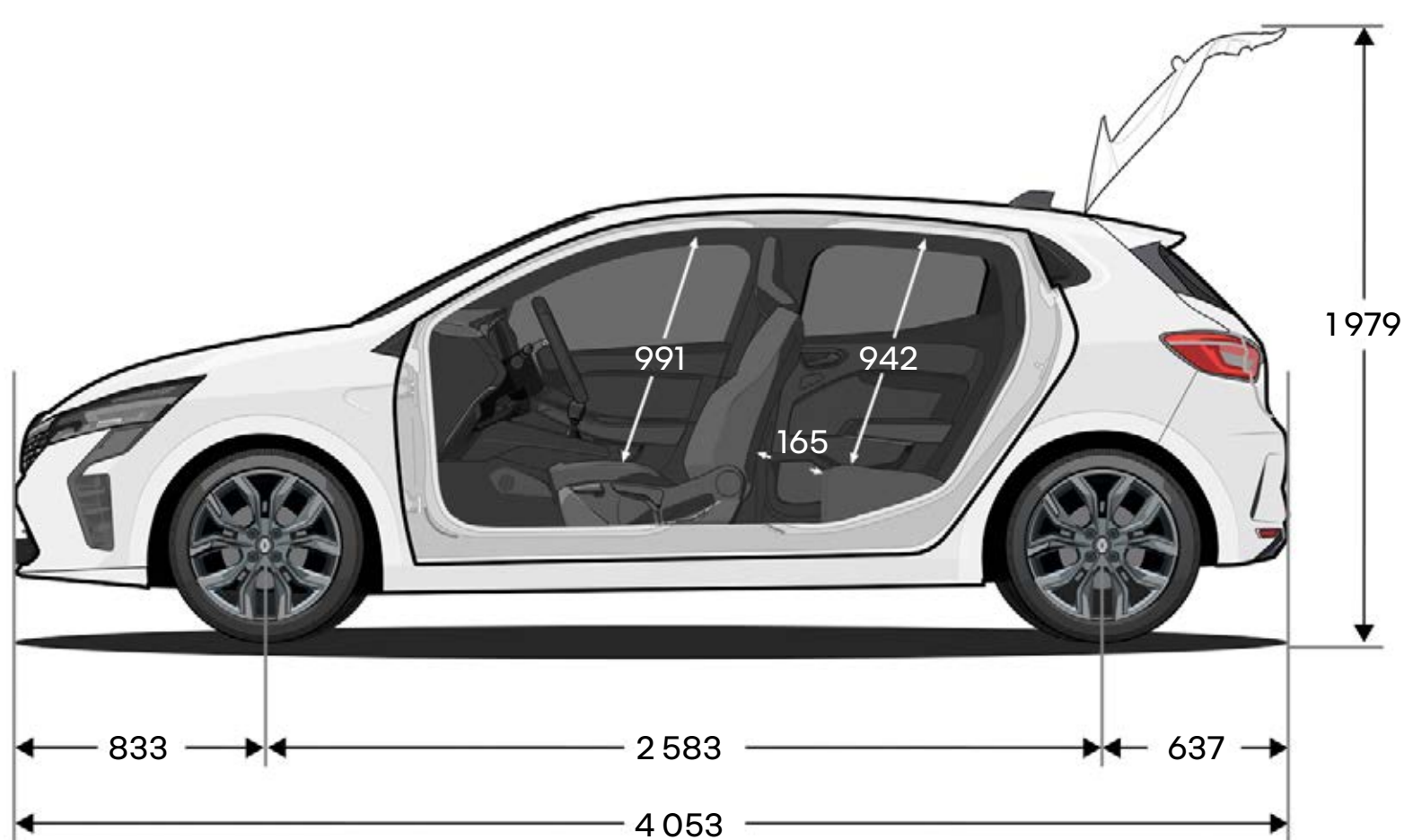

## objem zavazadlového prostoru (litry)

maximální, se sadou na opravu pneumatik

## E-Tech full hybrid

301

## benzín

391

maximální, se sklopenou zadní lavicí, se sadou na opravu pneumatik

979

1069

\* se sklopenými vnějšími zpětnými zrcátky  
rozměry v mm.

**konfigurovat →**



**Program human first je komplexní bezpečnostní program vyvinutý značkou Renault ve spolupráci s vědci, odborníky a hasiči.**

**Protože bezpečnost silničního provozu se týká všech účastníků silničního provozu, ať už chodců, cyklistů nebo motoristů, program human first značky Renault si klade za cíl:**

**1. předcházet nehodám vývojem bezpečnostního vybavení a pokročilých asistenčních a bezpečnostních systémů**

pro řidiče až 36 pokročilých asistenčních systémů řidiče / více než 60 prvků bezpečnostní výbavy, až 7 airbagů, dětské ISOFIX, řešení Renault Fixe4sure / více než 2 000 bezpečnostních patentů podaných od roku 1970

**2. zvládat nehody s využitím inovací vyvinutých ve spolupráci s hasiči**

QRescue / Fireman Access / více než 5 000 hasičů vyškolených za posledních 10 let v 19 zemích světa / přibližně 400 vozů darovaných ročně na výcvik hasičů

**3. snižovat počet nehod a jejich závažnost rozsáhlými investicemi do výzkumu a vývoje**

hodnocení a testování bezpečnosti / propojené služby / systém umělé inteligence pro analýzu dat / kybernetická bezpečnost

**[pro více informací o programu human first](#)**

# **Renault Care Service**

## **Dlouhý život pro váš vůz**

**Přinášíme snadná a rychlá řešení šitá na míru potřebám vašeho vozu: online servisní nabídka, rychlé objednání do servisu z pohodlí domova, transparentní ceny, servisní smlouvy, asistenční služby a akční nabídky na údržbu vašeho vozu v aplikaci MyRenault. Servis Renault zajistí kompletní péči o váš vůz. Svěřte svůj vůz do rukou profesionálů a ušetřete čas i peníze.**

**[zjistěte více o službě Renault Care Service](#)**



Zajištění přesnosti a aktuálnosti obsahu této publikace v době tisku byla věnována maximální pozornost. Tento dokument byl vytvořen na základě předprodukčních modelů a prototypů. V souladu se svými zásadami neustálého zlepšování produktů si společnost Renault vyhrazuje právo kdykoliv upravit popsané a uvedené specifikace vozidla a příslušenství. Všechny takové úpravy jsou prodejčům Renault sdělovány v nejkratší možné době. V závislosti na zemi prodeje se mohou verze lišit a některé vybavení nemusí být dostupné (standardně, na přání nebo jako příslušenství). Nejnovější informace vám poskytne nejbližší prodejce. Z technických důvodů se barvy vytištěné v tomto dokumentu mohou mírně lišit od barev skutečného laku nebo obložení interiéru. Všechna práva vyhrazena. Rozmnožování v jakémkoliv formátu a jakýmkoliv způsobem celé nebo jen části této publikace je bez předchozího písemného souhlasu společnosti Renault zakázáno.

Publicis – autorská práva k fotografiím: M. Leuvrey, ©Renault Marketing 3D-Commerce – duben 2024.  
Renault s.a.s., a francouzská zjednodušená akciová společnost s kapitálem 533 941 113 EUR se sídlem 122-122 bis avenue du Général Leclerc – 92100 Boulogne-Billancourt Cedex – zapsaná do obchodního rejstříku v Nanterre pod č. B 780 129 987 / tel.: 0806 00 20 20.

Renault doporučuje  **Castrol**



**konfigurovat →**