

RENAULT ESPACE

FULL HYBRID E-TECH



cestujte s Espace

Renault Espace full hybrid E-Tech představuje nový koncept 5 nebo 7místného SUV. Jeho design kombinuje ladnou siluetu s tvarovanými liniemi. Jeho motor full hybrid E-Tech samodobíjecí o výkonu 200 koní, modulární interiér a pokročilé technologie, jako je panoramatická střecha solarbay[®](1), vybízejí k novému přístupu k cestování.



S motorizací full hybrid E-Tech samodobíjecí o výkonu 200 koní, můžete mít dojezd až 1 100 km⁽²⁾.

panoramatická střecha solarbay[®] s elektronickým ovládáním průhlednosti⁽¹⁾

objem zavazadlového prostoru až 943 l⁽³⁾

984 cm² obrazovky openR s head-up displejem⁽⁴⁾

technologie 4Control advanced⁽⁵⁾

dojezd až 1 100 km⁽²⁾

33 pokročilých asistenčních systémů řidiče

(1) k dispozici na přání. (2) s plnou nádrží podle údajů WLTP. (3) v 5místné verzi – zavazadlový prostor 777 l (777 dm³ dle normy VDA). (4) obrazovky openR o ploše 774 cm² a head-up displej o ploše 210 cm² – volitelně dle verze. (5) sériově pro verze esprit Alpine a Iconic.

interaktivní menu

01. design

02. radost z jízdy

03. zážitek z řízení

04. multimédia

**05. pokročilé asistenční
systémy řidiče**

06. personalizace

nový eleganční design

Nový Renault Espace full hybrid E-Tech se vyznačuje svou výraznou přední částí, plynulou siluetou, elegantními liniemi a panoramatickou střechou solarbay^{®(1)} s elektronickým ovládáním průhlednosti.



Elegantní světelný podpis ve tvaru půldiamantu podtrhuje sportovní charakter vozu, zatímco strukturovaná přední maska dodává dynamiku a zvýrazňuje centrální logo.



Harmonicky propracovaná zadní část disponuje jedinečně tvarovanými světly využívajícími mikro-optickou technologii. Vypnutá vytvářejí dojem plovoucích ledových krystalů.



(1) k dispozici na přání.

verze esprit Alpine

Verze esprit Alpine se vyznačuje speciálním matným lakem šedá slate satin a elegantní černou sportovní maskou chladiče. 20" disky kol z lehkých slitin s diamantovým efektem spolu se znakem esprit Alpine podtrhují její výraznou osobnost.



Charakteristické prvky verze esprit Alpine najdeme i v interiéru: opěrky hlavy a volant potažený syntetickou kůží s dekorem Alcantara® zdobí prošívání v barvách francouzské trikolory, zatímco čalounění v kombinaci látka carbon / syntetická kůže s Alcantara® doplňuje vyšitý motiv „A“ na opěradlech.



[konfigurovat →](#)

prémiový komfort

Interiér zalitý světlem díky více než 1 m² velké panoramatické střeše solarbay^{®(1)} s elektronickým ovládáním průhlednosti nabízí pohodlí a variabilitu přesně podle vašich potřeb.



Ovládejte panoramatickou střechu solarbay[®] hlasem pomocí služby Google Assistant⁽²⁾ nebo manuálně tlačítkem umístěným ve stropnici. Nabízí 4 úrovně průhlednosti a zajišťuje příjemné světlo i tepelný komfort po celý rok – v létě i v zimě.



Užijte si až 984 cm²⁽³⁾ digitální plochy díky obrazovkám openR a head-up displeji, které přináší prvotřídní vysoké rozlišení. A díky systému rozpoznávání řidiče⁽¹⁾ se vám navíc automaticky nastaví uložená pozice sedadla a zrcátka.



(1) k dispozici na přání. (2) připojené služby My Renault jsou zahrnuty po dobu 8 let. Připojené služby Google Maps a Google Assistant jsou zahrnuty po dobu 3 let nebo po dobu trvání vaší smlouvy s Mobilize Financial Services (všechny smlouvy kromě standardního úvěru). Všechny značky Google jsou ochrannými známkami společnosti Google LLC. (3) obrazovky openR o ploše 774 cm² a head-up displej o ploše 210 cm² – volitelně v závislosti na verzi.

vnitřní prostor

V pěti nebo sedmimístné variantě mají cestující skutečnou volnost pohybu, zadní lavice posuvná až o 22 cm nabízí jeden z největších prostorů pro nohy ve své kategorii⁽¹⁾.



Cestující ve 2. řadě ocení dostatečný prostor pro nohy (32 cm) a mohou sklápět opěradla sedadel až do úhlu 31°.



Objem zavazadlového prostoru lze přizpůsobit vašim potřebám: až 943 l ve verzi pro 5 osob⁽²⁾ s posunutou zadní lavicí a až 2 224 l⁽³⁾ po sklopení sedadel druhé řady. Elektrické víko zavazadlového prostoru se otevře automaticky⁽⁴⁾, když přejedete nohou pod zadním nárazníkem.



V interiéru je k dispozici více než 40 litrů úložného prostoru, z toho 25 litrů v přední části. V zadní části mají cestující k dispozici středovou loketní opěrkou s držáky na nápoje a 2 USB-C zásuvky.



(1) zdroj: studie A2MAC1 a Renault / 2022. (2) ve verzi pro 5 osob – zavazadlový prostor 777 l (777 dm³ dle normy VDA). (3) zavazadlový prostor 1 818 dm³ dle normy VDA. (4) k dispozici na přání pro verzi esprit Alpine, v sérii pro verzi Iconic.

[konfigurovat →](#)

03. zážitek z řízení

motorizace

FULL HYBRID E-TECH

motorizace full hybrid E-Tech

200k
samodobíjecí

až

80 %
doby jízdy ve městě⁽¹⁾
na elektřinu

až

130 km/h
na elektřinu⁽²⁾

dojezd až

1100 km⁽³⁾

spotřeba od

4.8 l/100 km⁽⁴⁾

emise CO₂ od

108 g/km⁽⁴⁾



Ve městě jezdíte až 80 % času na elektřinu⁽¹⁾ a ušetříte až 40 %⁽⁵⁾ paliva. Baterie se dobíjí při zpomalování a brzdění, takže není třeba k dobíjení připojení k elektrické síti.

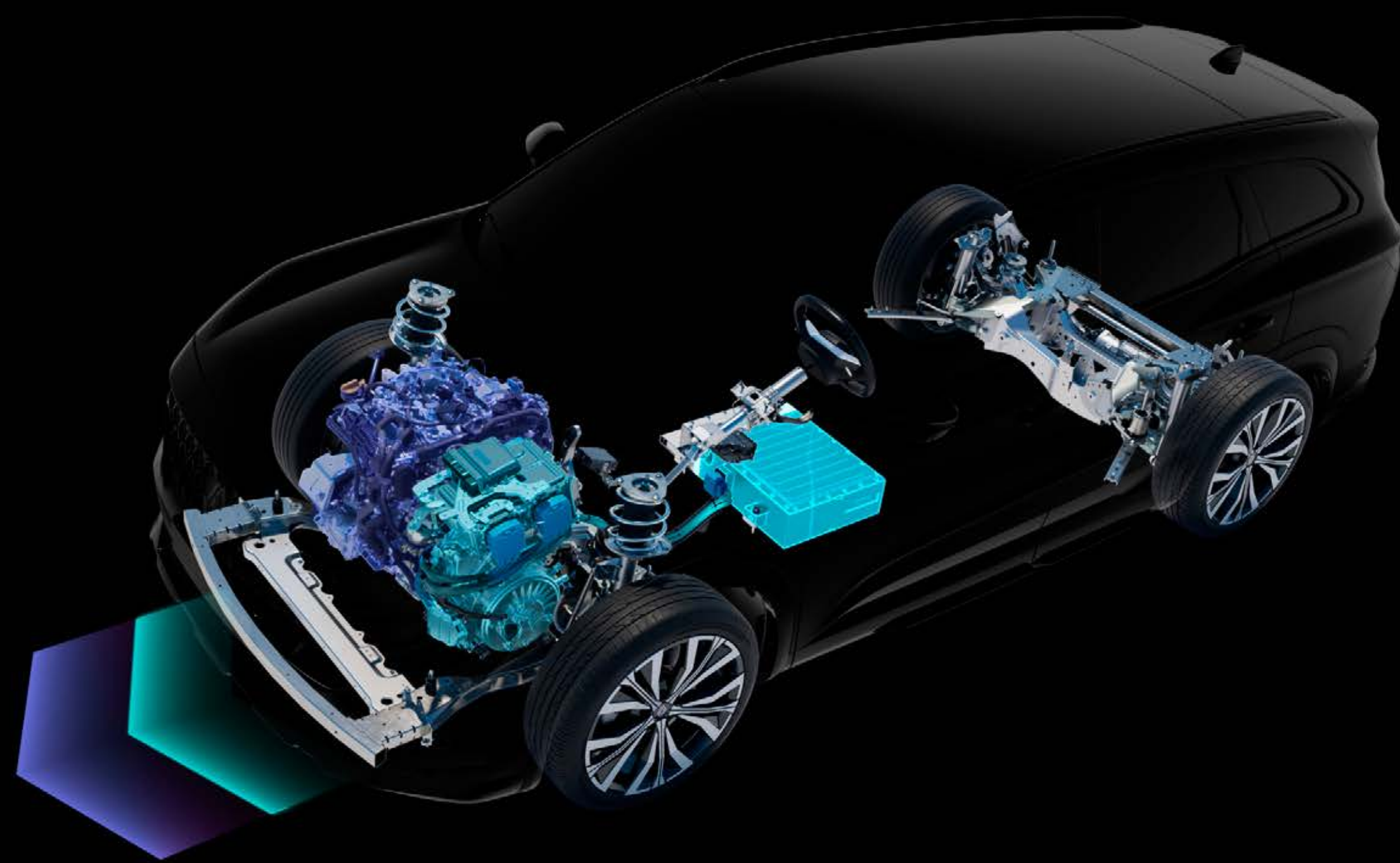

(1) na základě interních testů využívajících městskou fázi (Low) jízdního cyklu WLTC (Worldwide Harmonized Light Vehicles Test Cycle). Podíl času jízdy se může lišit v závislosti na skutečných podmínkách jízdy (typ silnice, styl jízdy a povětrnostní podmínky). (2) v závislosti na stavu nabití akumulátoru a stylu jízdy / interní zdroj Renault 2023. (3) s plnou nádrží podle údajů WLTP. (4) spotřeba 4,8–5,0 l/100 km a emise CO₂ 108–115 g/km v závislosti na verzi / schválené hodnoty podle WLTP / zdroj UTAC / únor 2025. (5) pro motorizaci FULL HYBRID E-Tech ve srovnání s mild hybridní automatickou verzí, dle údajů WLTP (městský provoz) / zdroj UTAC & IDIADA / září 2022.

4Control advanced⁽¹⁾

Nový systém 4Control advanced⁽¹⁾ přináší možnost natočení zadní nápravy vozidla tak, aby byla jízda pohodlnější a bezpečnější. Zatáčky tak zvládá s naprostou jistotou.



Průměr otáčení 10,4 m je srovnatelný s městskými vozy.

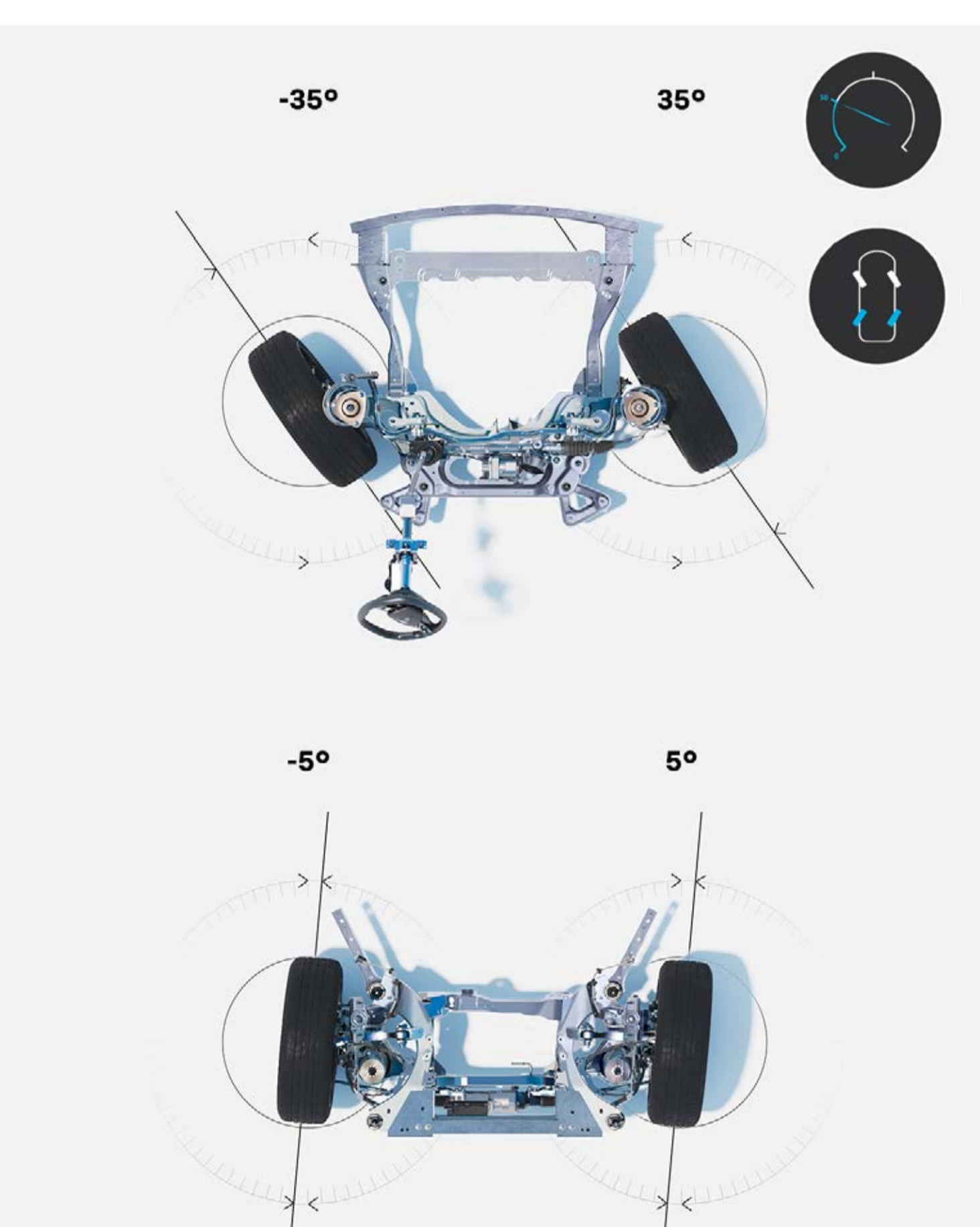

při rychlostech do 50 km/h se zadní náprava natáčí v opačném směru nežli kola přední, a to až do úhlu 5°.

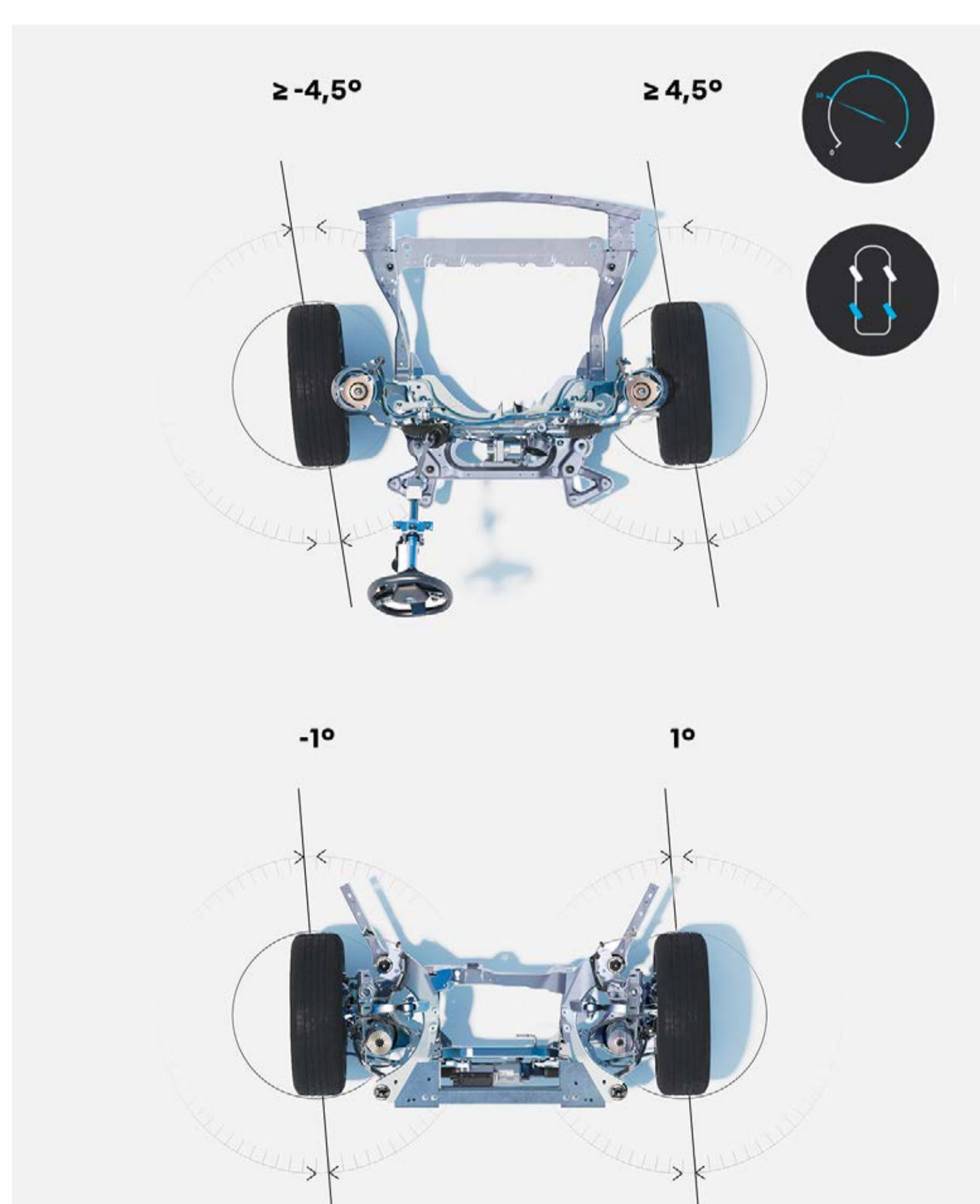

při rychlostech nad 50 km/h se zadní náprava natáčí ve stejném směru jako kola přední, a to až do úhlu 1°.

(1) v sérii pro verze esprit Alpine a Iconic.

[konfigurovat →](#)

multimediální systém openR link s integrovanými službami Google⁽¹⁾

Multimediální systém openR link prostřednictvím obrazovek s plochou 774 cm² představuje to nejlepší ze služeb Google⁽¹⁾ a služeb Renault, s nimiž vás bude doprovázet na vašich cestách.



Canal+, TF1+, Nextory, Radio France, SongPop for Renault, Amazon Music a více než 100 aplikací⁽²⁾ s exkluzivním obsahem je k dispozici prostřednictvím Google Play⁽²⁾.



+ S **Canal+** můžete živě sledovat nejdůležitější momenty, přehrávat si pořady a objevovat naše doporučení na všech obrazovkách: filmy, seriály, sport, dokumenty, dětské pořady a další v aplikaci **Canal+**.

Waze je navigační aplikace řízená komunitou, která sdílí informace o dopravní situaci v reálném čase. S aplikací Waze dojedete spolehlivě do cíle.

N Objevte **Nextory**, dokonalou aplikaci pro milovníky čtení. Užijte si přístup k audioknihám, elektronickým knihám, tisku a dalším titulům. Ať už jste fanouškem okouzlujících románů, napínavých thrillerů nebo hledáte poutavé zpravodajské články, Nextory má obsah přesně pro vás.

Kabriol, první audioprůvodce pro děti s geolokací. Stovky příběhů a zeměpisných informací, které vás zabaví v autě.

V Prohlížeč **Vivaldi** je efektivní, rychlý a respektující vaše soukromí.

L Jste připraveni hrát? Čekají na vás kvízy, hádanky a výzvy! S Renault a **Les Incollables®** je cestování zábava pro celou rodinu.

Sybel je jedinečná platforma pro vyhledávání vašich oblíbených podcastů, objevujte originální tvorbu.

Sybel je jedinečná platforma pro vyhledávání vašich oblíbených podcastů, objevujte originální tvorbu.

TF1+ Užijte si 30 000 hodin skvělé zábavy zdarma a neomezeně: filmy, seriály, zábavní pořady, dokumenty, dětské pořady, kreslené filmy... a našich 5 živých televizních kanálů: TF1, TMC, TFX, TF1 Séries Films a LCI. Z vaší televize, mobilu a nyní i z vašeho vozu Renault – **TF1+** je nové bezplatné vysílání, všude a pořád!

Radio France je nyní k dispozici zdarma ve vozidlech Renault vybavených systémem openR link. Posлуhači si nyní mohou vychutnat zcela nový zážitek s přístupem k 7 národním rozhlasovým stanicím a 44 místním stanicím Radio France, nesrovnatelnou nabídkou hudby a přístupem k bezkonkurenční sbírce podcastů pro celou rodinu.

S Dodejte svým cestám autem rytmus s naší hudební hrou **SongPop pro Renault**. Hrajte s rodinou a přáteli, a znovu objevte ty nejlepší písničky!

A Převzmete kontrolu nad svými hudebními zážitky a zábavou na palubě díky **Amazon Music**, zahrnuté ve vašem předplatném Amazon Prime.

L'É Mějte všechny sportovní aktuality on-line s sebou ve voze díky aplikaci **L'Équipe for Renault**.

K Objevujte příběhy kolem sebe pomocí geolokačních zvukových bublin společnosti **Karacal**. Udělejte z každé cesty nové dobrodružství.

(1) připojené služby My Renault jsou zahrnuty po dobu 8 let. Připojené služby Google Maps a Google Assistant jsou zahrnuty po dobu 3 let nebo po dobu trvání vaší smlouvy s Mobilize Financial Services (všechny smlouvy kromě standardního úvěru). Všechny značky Google jsou ochranné známky společnosti Google LLC. (2) stahování aplikací z Google Play vyžaduje přihlášení pomocí účtu Google. Pro používání aplikací stažených z Google Play budete potřebovat dedikovaný datový tarif. Balíček služeb zahrnutý v ceně vozidla obsahuje datový objem 2 GB měsíčně po dobu 3 let nebo po dobu trvání smlouvy Mobilize Financial Services (všechny smlouvy kromě klasického úvěru). Pro aktivaci je nutné ověřit svou identitu v aplikaci My Renault. Alternativně můžete s vozidlem sdílet datové připojení svého chytrého telefonu.

„Hey Google...“ Mluvte s ním při plánování cesty, změně režimu jízdy nebo nastavení teploty. Hlasový asistent⁽¹⁾ je vám k službám.



Uzavřená silnice, informace o provozu... Navigační systém Google Maps⁽¹⁾ zajišťuje přesné navádění, dokonce i v případě ztráty připojení.



(1) připojené služby My Renault jsou zahrnuty po dobu 8 let. Připojené služby Google Maps a Google Assistant jsou zahrnuty po dobu 3 let nebo po dobu trvání vaší smlouvy s Mobilize Financial Services (všechny smlouvy kromě standardního úvěru). Všechny značky Google jsou ochranné známky společnosti Google LLC.

Harman Kardon[®], vysoce kvalitní zvuk

Dvanáct reproduktorů audiosystému Harman Kardon[®](1) o výkonu 485 W je optimálně rozmístěno ve dveřních panelech, po stranách palubní desky i v zavazadlovém prostoru, aby zajistily výjimečný zvukový zážitek pro každého cestujícího – ať už sedíte kdekoli.

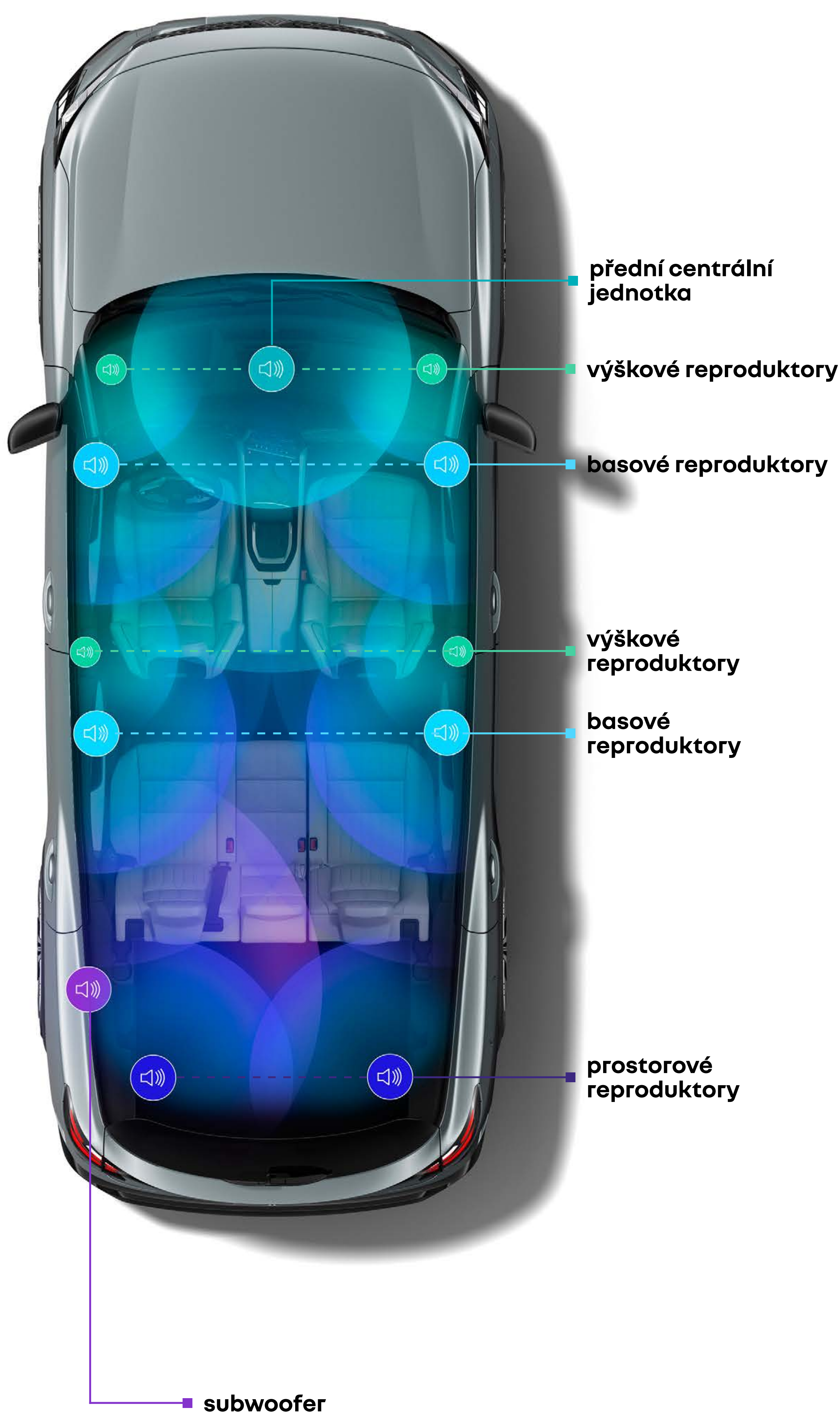

(1) k dispozici na přání.

[konfigurovat →](#)

05. pokročilé asistenční systémy řidiče



33 pokročilých asistenčních systémů řidiče

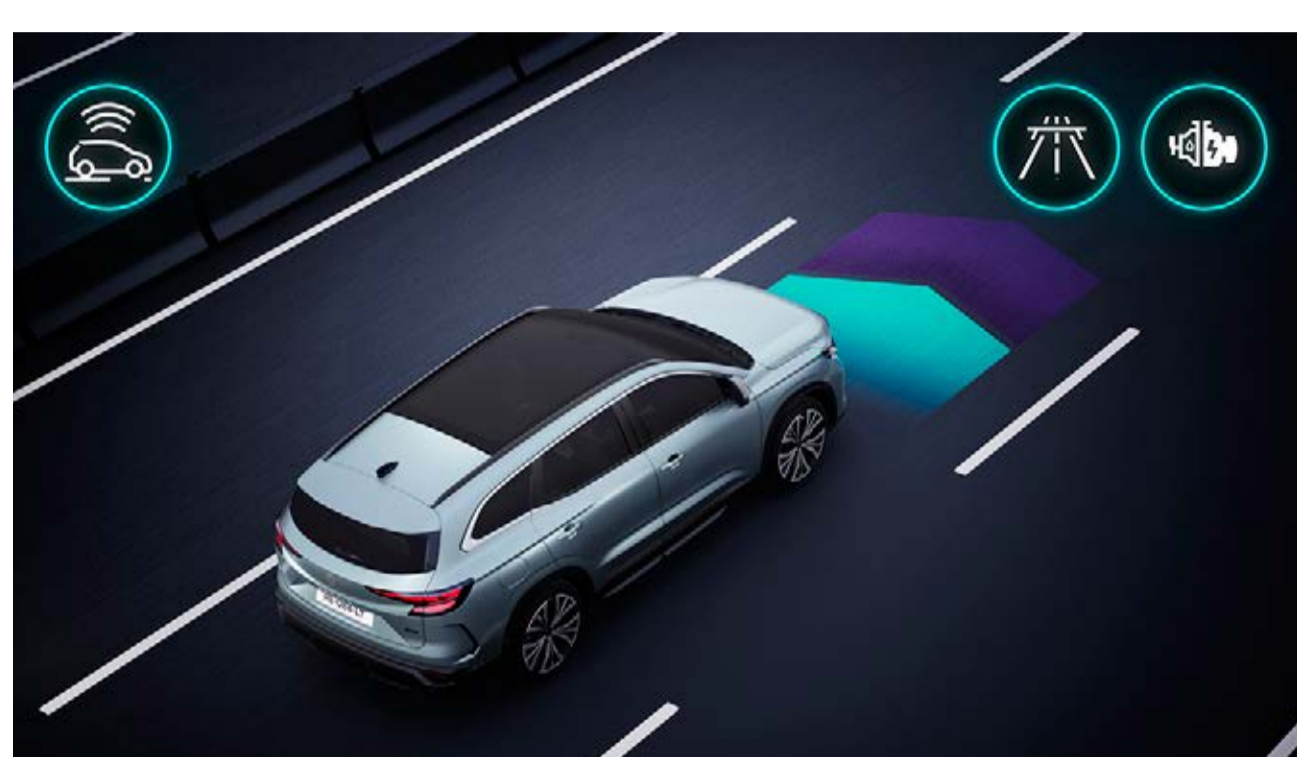

prediktivní hybridní jízda

Vaše auto dokáže zvolit jízdní režim (termický, nebo elektrický), tím, že průběžně analyzuje vaši jízdu, aby vědělo, kdy se chystáte přejet město nebo jestli se pravděpodobně setkáte s nějakou překážkou, specifickým terénem nebo dopravní zácpou. To zlepšuje spotřebu paliva a výkon vašeho vozidla.

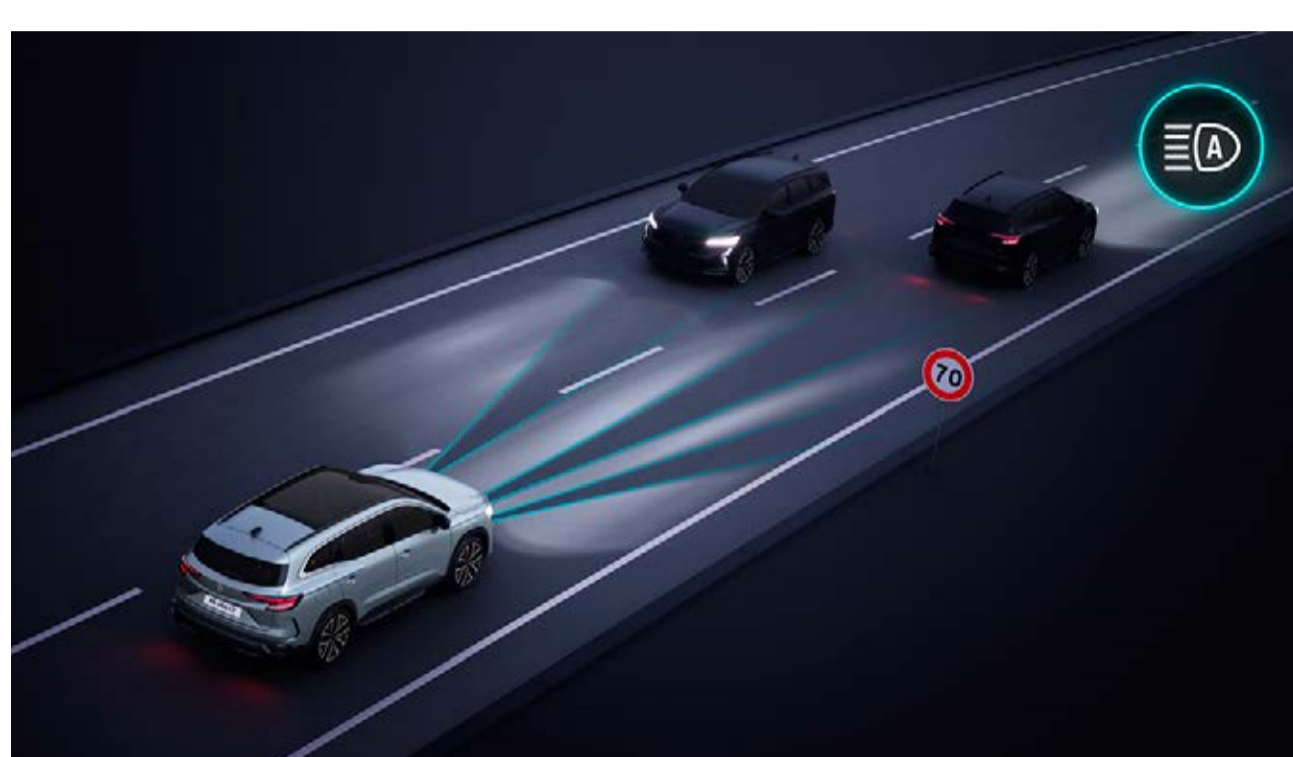

matrix LED vision

Systém automaticky přizpůsobuje tvar světelného kužele dopravním a povětrnostním podmínkám, aby nedocházelo k oslnění ostatních vozidel a optimalizovala se viditelnost za tmy.

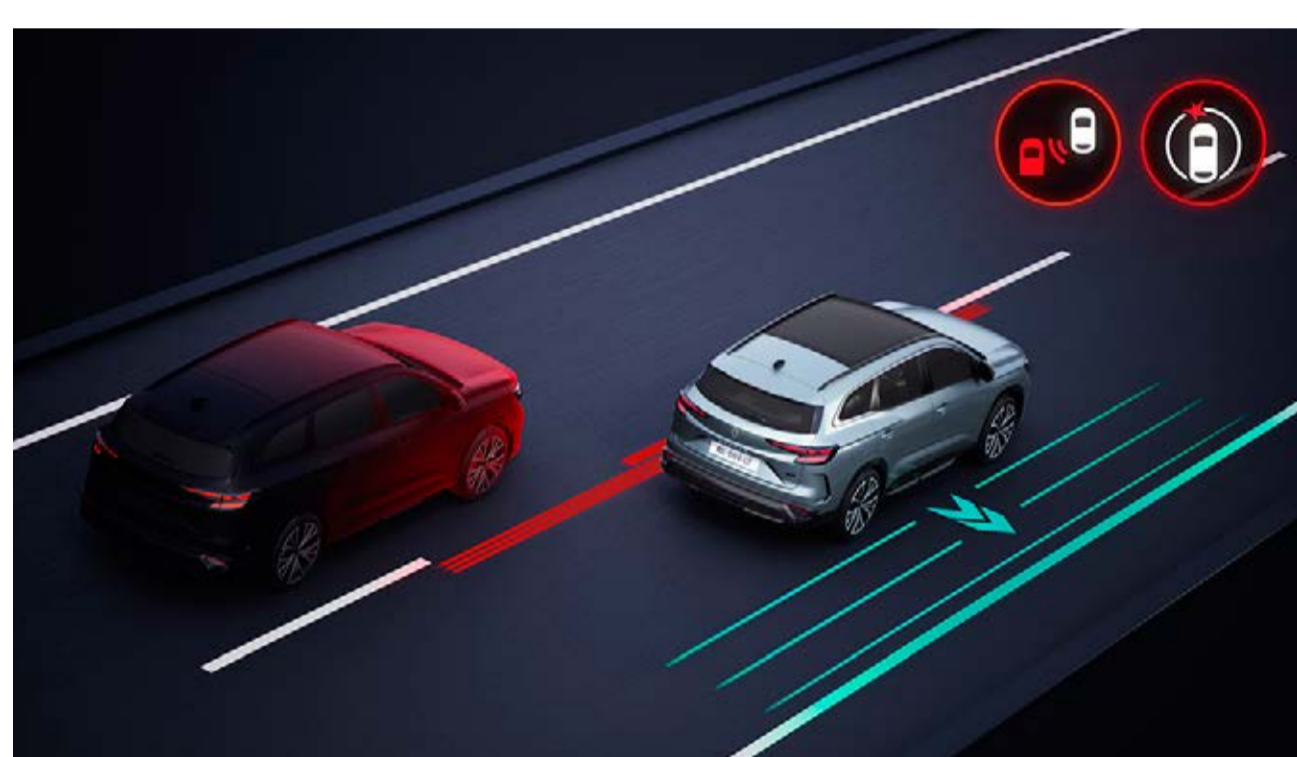

systém sledování mrtvého úhlu s aktivní korekcí jízdní dráhy

Při rychlosti nad 15 km/h vás prostřednictvím světelných signálů upozorňuje na přítomnost vozidel vlevo nebo vpravo a mimo vaše zorné pole. V případě hrozící srážky je provedena automatická korekce jízdní dráhy.

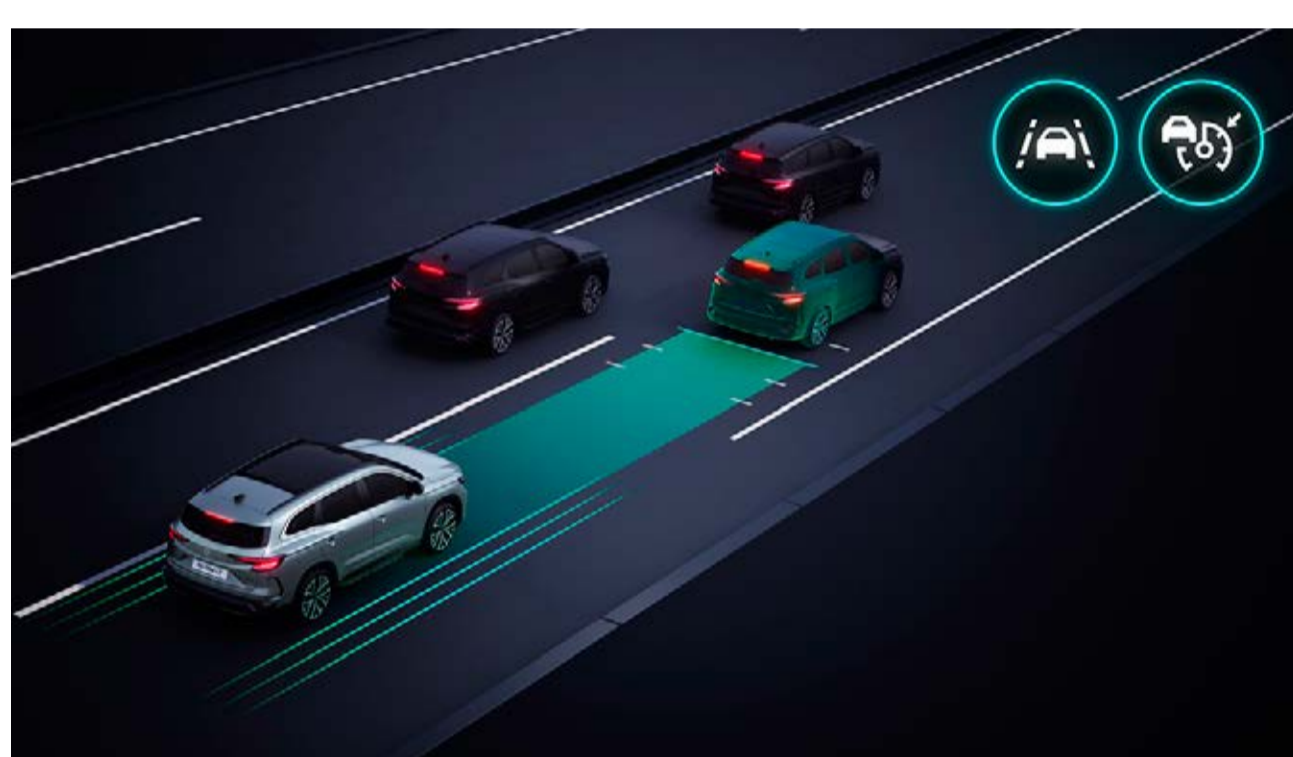

active driver assist

Active driver assist kombinuje inteligentní adaptivní tempomat se systémem „Stop&Go“ a centrováním jízdy v jízdním pruhu. Reguluje rychlost podle dopravní situace, udržuje bezpečnou vzdálenost a zajišťuje vycentrování v jízdním pruhu. V pomalém provozu se vůz automaticky zastaví a opět rozjede.



360° kamerový systém s 3D pohledem

4 kamery rekonstruuji bezprostřední okolí vozidla v rozsahu 360° tak, abyste měli absolutní přehled o dění kolem.



nouzové brzdění při couvání

Pokud se za vozem při couvání objeví překážka, váš vůz automaticky zabrzdí.

řízení

- active driver assist
- head-up displej 9,3"
- asistent rozjezdu do kopce
- safe distance warning system
- systém pro stabilizaci přívěsu
- automatické přepínání dálkových a potkávacích světel
- prediktivní hybridní jízda⁽¹⁾
- asistent pro ekologickou jízdu s předvídáním⁽¹⁾
- světlomety LED adaptive vision (s integrovanou funkcí mlhových světel)
- světlomety LED matrix vision
- omezovač rychlosti
- tempomat
- adaptivní tempomat
- inteligentní adaptivní tempoma⁽¹⁾

parkování

- zadní parkovací asistent
- přední parkovací asistent
- boční parkovací asistent
- zadní parkovací kamera
- 360° kamerový systém s 3D pohledem
- hands-free parkování

bezpečnost

- asistent nouzového zastavení
- systém varování před opuštěním jízdního pruhu
- systém pro bezpečné vystupování cestujících
- systém sledování mrtvého úhlu
- rear cross traffic alert
- systém udržování v jízdním pruhu
- systém detekce překážky s nouzovou korekcí jízdní dráhy
- aktivní systém nouzového brzdění – s detekcí chodců / cyklistů
- aktivní systém nouzového brzdění s funkcí křižovatka
- automatické nouzové brzdění při couvání
- rozpoznávání dopravních značek
- rozpoznávání dopravních značek s varováním při překročení povolené rychlosti⁽¹⁾
- systém sledování únavy řidiče

(1) v ceně po dobu 3 let.

[konfigurovat →](#)

06. personalizace

barvy



modrá nocturne⁽²⁾



šedá slate satin^{(3)*}



bílá nacré⁽²⁾



šedá baltique⁽¹⁾



černá étoilé⁽¹⁾

(1) metalický lak

(2) speciální metalický lak

(3) speciální matný lak

* dostupné pouze ve verzi esprit Alpine
fotografie nejsou smluvně závazné.

konfigurovat →

06. personalizace

techno



- zadní lavice posuvná až o 22 cm
- elektricky otevíratelné víko zavazadlového prostoru
- multimediální systém openR link 12" s integrovanými službami Google



čalounění v kombinaci recyklovaná textilie / syntetická kůže s vyraženým vzorem, šedé



disky kol z lehkých slitin 19", design komah

Všechny značky Google jsou ochranné známky společnosti Google LLC.

06. personalizace

esprit Alpine



- 4Control advanced
- označení esprit Alpine na předním blatníku
- černé střešní lišty

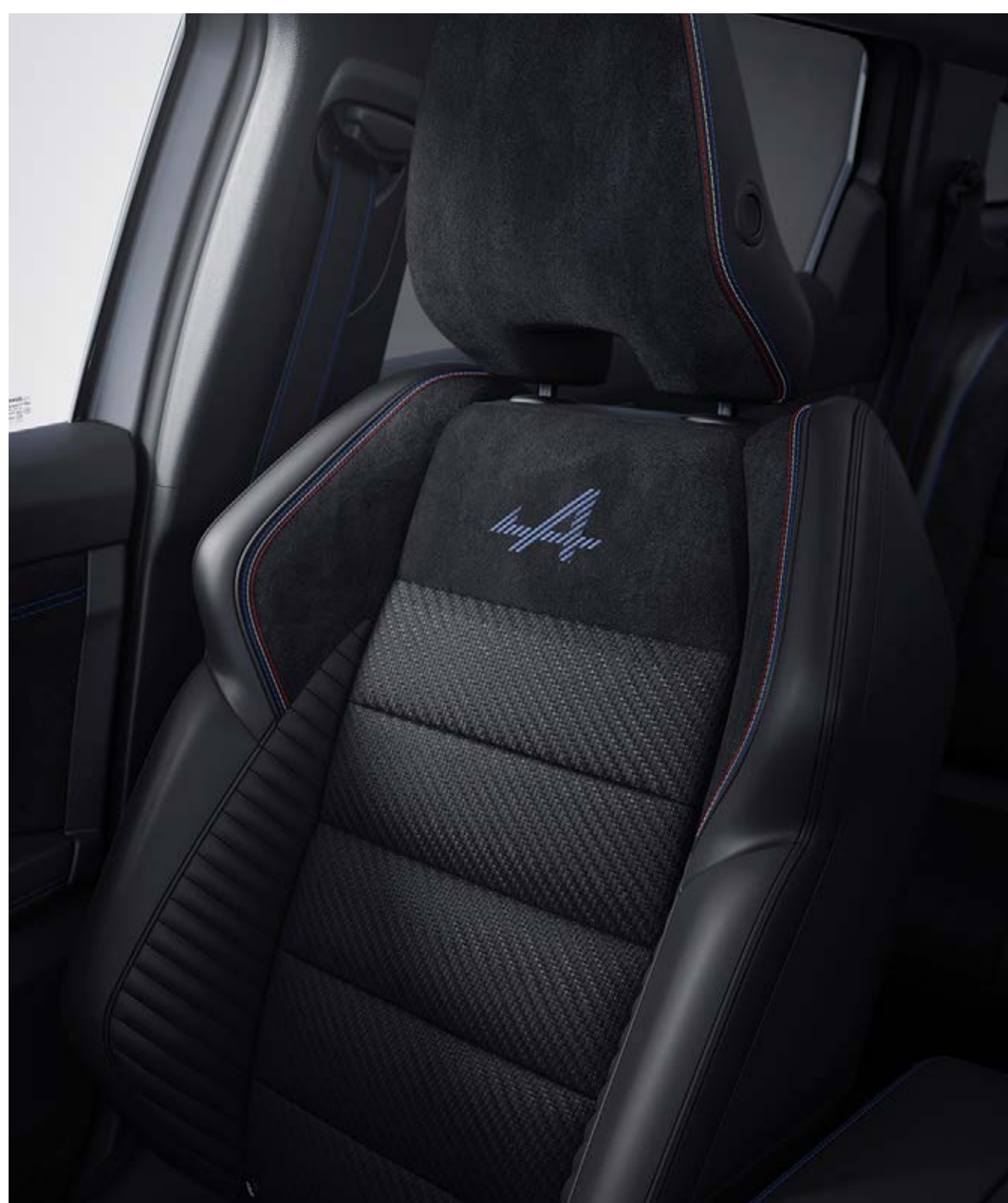

čalounění v kombinaci látka carbon / syntetická kůže s Alcantara®, prošívání v barvě francouzské trikolóry



disky kol z lehkých slitin 20", design altitude s diamantovým efektem

06. personalizace

iconic



- 4Control advanced
- sedadlo řidiče elektricky nastavitelné v 6 směrech s nastavitelnou bederní opěrkou, vyhřívané
- active driver assist s funkcí nouzového zastavení (emergency stop assist)



čalounění v kombinaci látka / titanově tmavá syntetická kůže s černým prošíváním⁽¹⁾



čalounění v kombinaci látka / pískově šedá syntetická kůže s hnědým prošíváním



disky kol z lehkých slitin 20", design effie s diamantovým efektem

(1) k dispozici na přání.

konfigurovat →

06. personalizace

příslušenství



polštář na opěrku hlavy – béžový, multifunkční loketní opěrka pro zadní sedadla s funkcí batohu a sklopný stolek

Zvolte komfortní polštářky na opěrku hlavy sladěné s čalouněním a multifunkční loketní opěrku, kterou lze snadno přeměnit na batoh. Pro větší pohodlí cestujících přidejte sklopný stolek, jenž lze zaměnit za držák tabletu, věšák na oblečení nebo háček na tašku či kabelku.



zadní ochranné potahy autosedačky

Zajistěte svému dítěti pohodlí a zároveň chraňte interiér vozu před otisky bot a nečistotami díky dvoudílné ochraně na zadní sedák a přední opěradlo.

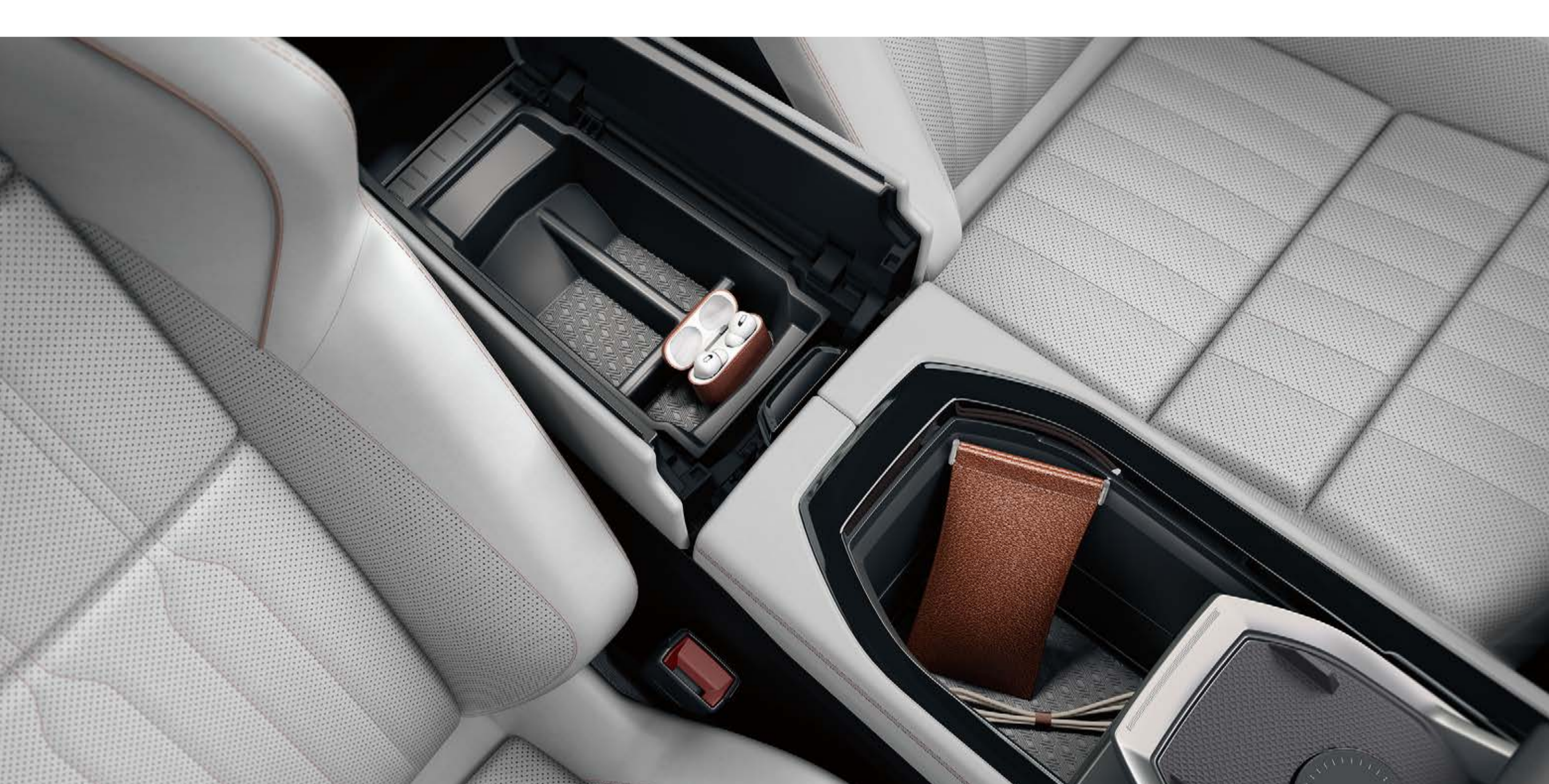

organizér a podložka do středové konzoly

Spojte pohodlí a úložný prostor s organizérem do středové konzoly 2v1. Vpředu je vybaven protiskluzovou podložkou a vzadu odnímatelným organizérem se třemi přihrádkami uspořádanými ve dvou úrovních. Vaše věci tak budete mít vždy po ruce.



dvojitě dno zavazadlového prostoru – pro 5místnou verzi

Zavazadlový prostor vozu Renault Espace v 5místné verzi vyniká praktičností díky dvojitěmu dnu, které usnadňuje přehledné uspořádání zavazadel a zajišťuje jejich ochranu během jízdy. Vynýšená podlaha umožňuje snadný přístup k uloženým věcem a po sklopení zadních sedadel vzniká rovná ložná plocha pro efektivní využití prostoru.



aero cargo box™ Renault – 310 litrů

Přepravujte větší náklad bez kompromisů s aero cargo box™ Renault o objemu 310 l. Byl navržen tak, aby jízdních kol a namontoval na jakémkoliv tažné zařízení modelu Renault Espace, čímž získáte maximální flexibilitu podle svých potřeb.

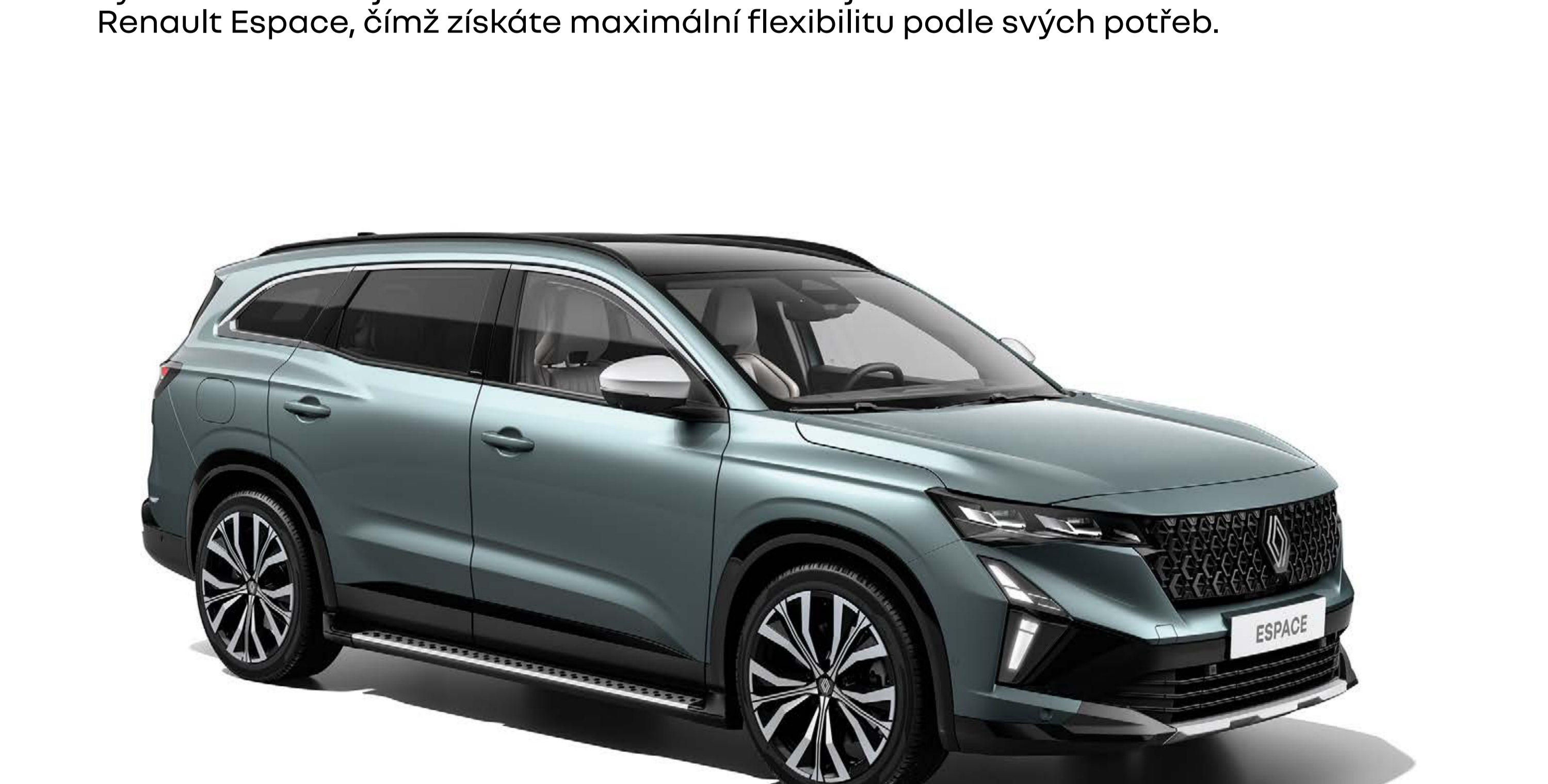

sada designových prvků pro personalizaci exteriéru a boční nášlapy

Sada designových prvků pro personalizaci exteriéru i ve světle šedé barvě nebo karbonovém vzhledu ozdobí spodní částí předního i zadního nárazníku a kryty zpětných zrcátek modelu Renault Espace full hybrid E-Tech. Celkový vzhled doplňují boční nášlapy, které usnadňují přístup k nákladu na střeše a zároveň chrání karoserii před drobnými každodenními nárazy.



stáhnout brožuru příslušenství

[konfigurovat →](#)

06. personalizace

motorizace

full hybrid E-Tech 200 k

palivo

benzín / elektřina

maximální výkon (kW/k) / při otáčkách (ot./min)

147 (200) / 4 500

maximální točivý moment (Nm) / při otáčkách (ot./min)

205 (plus 205 elektromotor) / až 1 750

typ baterie

lithium-ion

výkony

maximální rychlost (km/h)

180

0-100 km/h (s)

8,8

zrychlení: z 80 na 120 km/h (s)

5,8

rozměry a objemy

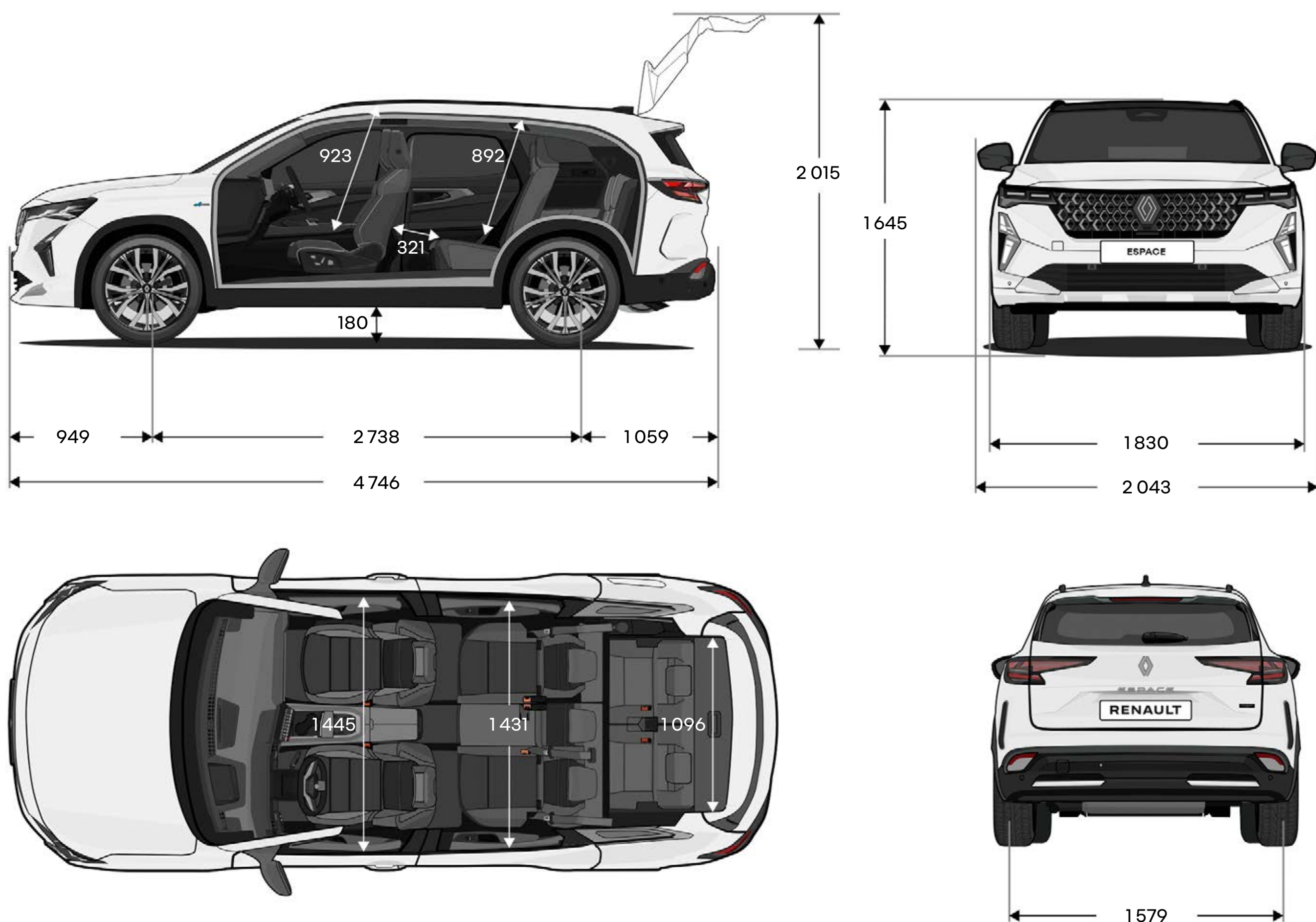

objem zavazadlového prostoru (v litrech)

full hybrid E-Tech

	5 míst	7 míst
se 2 obsazenými místy	2 224	2 054
s 5 obsazenými místy a zadní lavicí posunutou zcela dopředu	943	782
s 5 obsazenými místy a zadní lavicí posunutou zcela dozadu	692	520
se 7 obsazenými místy	-	212

rozměry v mm.

konfigurovat →

Program human first je komplexní bezpečnostní program vyvinutý značkou Renault ve spolupráci s vědci, odborníky a hasiči.

Protože bezpečnost silničního provozu se týká všech účastníků silničního provozu, ať už chodců, cyklistů nebo motoristů, program human first značky Renault si klade za cíl:

1. předcházet nehodám vývojem bezpečnostního vybavení a pokročilých asistenčních a bezpečnostních systémů pro řidiče

až 33 pokročilých asistenčních systémů řidiče / více než 60 prvků bezpečnostní výbavy, až 7 airbagů, dětské ISOFIX, řešení Renault Fixe4sure / více než 2 000 bezpečnostních patentů podaných od roku 1970

2. zvládat nehody s využitím inovací vyvinutých ve spolupráci s hasiči

QRescue / Fireman Access / více než 5 000 hasičů vyškolených za posledních 10 let ve 20 zemích světa / přibližně 400 vozů darovaných ročně na výcvik hasičů

3. snižovat počet nehod a jejich závažnost rozsáhlými investicemi do výzkumu a vývoje

hodnocení a testování bezpečnosti / propojené služby / systém umělé inteligence pro analýzu dat / kybernetická bezpečnost

[pro více informací o programu human first](#)

Renault care service: Dlouhý život pro váš vůz

Přinášíme snadná a rychlá řešení šitá na míru potřebám vašeho vozu: online servisní nabídka, rychlé objednání do servisu z pohodlí domova, transparentní ceny, servisní smlouvy, asistenční služby a akční nabídky na údržbu vašeho vozu v aplikaci MyRenault.

Servis Renault zajistí kompletní péči o váš vůz. Svěřte svůj vůz do rukou profesionálů a ušetřete čas i peníze.

Díky službě connected maintenance budete informováni o termínu plánované údržby vozidla a proaktivně upozorňuje, když nějaká událost na vozidle vyžaduje návštěvu autorizovaného servisu Renault. Poskytuje informace o stavu brzd, baterií a pneumatik a v případě potřeby navrhuje jejich výměnu.

[pro více informací o Renault care service](#)



Zajištění přesnosti a aktuálnosti obsahu této publikace v době tisku byla věnována maximální pozornost. Tento dokument byl vytvořen na základě předprodukčních modelů a prototypů. V souladu se svými zásadami neustálého zlepšování produktů si společnost Renault vyhrazuje právo kdykoliv upravit popsané a uvedené specifikace vozidla a příslušenství. Všechny takové úpravy jsou prodejčům Renault sdělovány v nejkratší možné době. V závislosti na zemi prodeje se mohou verze lišit a některé vybavení nemusí být dostupné (standardně, na přání nebo jako příslušenství). Nejnovější informace vám poskytne nejbližší prodejce. Z technických důvodů se barvy vytištěné v tomto dokumentu mohou mírně lišit od barev skutečného laku nebo obložení interiéru. Všechna práva vyhrazena. Rozmnožování v jakémkoliv formátu a jakýmkoliv způsobem celé nebo jen části této publikace je bez předchozího písemného souhlasu společnosti Renault zakázáno.

Publicis – práva k fotografiím: He&Me, © Renault Marketing 3D-Commerce – leden 2026.
Renault s.a.s. société par actions simplifiée (francouzská zjednodušená akciová společnost) s kapitálem 533 941 113,00 EUR se sídlem 122-122 bis avenue du Général Leclerc 92100 Boulogne-Billancourt Cedex – R.C.S. Nanterre B 780 129 987 / tel.: 0806 00 20 20.

Renault doporučuje  **Castrol**



konfigurovat →