

# RENAULT RAFALE HYBRID E-TECH



dostupný ve verzích  
full hybrid E-Tech 200 k samodobíjecí  
a plug-in hyper hybrid E-Tech 4x4 300 k



# míříme vysoko a přetváříme sami sebe

Dynamické a sportovní SUV kupé Renault Rafale, které bylo navrženo tak, aby znovu objevilo výkon, vzdává hold průkopnickému duchu značky – včera ve vzduchu s Caudron-Renault Rafale, dnes na silnici. Stejně odhodlání a odvaha se odráží i v použití nejmodernějších technologií: motorizaci full hybrid E-Tech o výkonu 200 koní a motorizaci hyper hybrid E-Tech 4×4 o výkonu 300 koní, pokročilého systému 4Control advanced<sup>(1)</sup> a panoramatické střeše solarbay<sup>®(2)</sup> s elektronicky nastavitelnou průhledností<sup>(2)</sup>.



**Toto SUV kupé v sobě spojuje  
technologie, výkon a agilitu.**

motorizace  
full hybrid  
E-Tech 200,  
samodobíjecí

motorizace  
hyper hybrid  
E-Tech 4×4 300

verze atelier  
Alpine  
s podvozkem  
navrženým  
inženýry značky  
Alpine<sup>(3)</sup>

systém  
4Control  
advanced<sup>(1)</sup>

panoramatická  
střeša  
solarbay<sup>®(2)</sup>

multimediální  
systém  
openR link  
s integrovanými  
službami  
Google<sup>(4)</sup>

(1) volitelné, v závislosti na verzi. (2) volitelné. (3) dostupné pouze u verze atelier Alpine. (4) všechny značky Google jsou ochrannými známkami společnosti Google LLC.

# **interaktivní menu**

**01. design**

**02. potěšení z jízdy**

**03. interiér**

**04. multimédia**

**05. bezpečnost**

**06. personalizace**

## nové pojetí designu

Design modelu Renault Rafale je inspirován leteckou technikou a kopíruje přesnost a aerodynamiku trupu letadla. Díky své sportovní siluetě, elegantním křivkám, novému světelnému podpisu a zadnímu spoileru Renault Rafale nově definuje slovo „odvážný“.



Maska chladiče je oživena řadou diamantů, které vytvářejí vizuální efekt a grafické interakce. Na zádi jsou linie vozu zakončeny spoilerem a speciální 21" kola dodávají charakteristický design.



Sportovní sedadla<sup>(1)</sup> s bočními výztuhami pomáhají vytvořit zážitek z jízdy, který kombinuje pohodlí a podporu při řízení. Sedadlům verze esprit Alpine dominuje všité logo Alpine, které se rozsvítí a bije jako srdce, jakmile se řidič přiblíží k vozidlu<sup>(1)</sup>. Čalounění je doplněno prošíváním v barvách francouzské trikolóry<sup>(1)</sup>.



čalounění Alcantara® recyklované až z 60 %<sup>(2)</sup>

(1) dostupné pouze pro verze esprit Alpine a atelier Alpine. (2) podle normy ISO 14021.

[konfigurovat →](#)

## 02. potěšení z jízdy

# motorizace full hybrid E-Tech 200 a hyper hybrid E-Tech 4x4 300

### full hybrid E-Tech 200 k, samodobíjecí

až  
**1 100 km**  
dojezd<sup>(1)</sup>

až  
**80%**  
jízdy ve městě  
na elektřinu<sup>(2)</sup>

emise od  
**107 g/km**  
CO<sub>2</sub><sup>(3)</sup>

### hyper hybrid E-Tech 4x4 300

až  
**1 000 km**  
dojezd<sup>(4)</sup>

až  
**105 km**  
dojezd  
na elektřinu<sup>(5)</sup>

emise od  
**39 g/km**  
CO<sub>2</sub><sup>(5)</sup>



**Motorizace full hybrid E-Tech 200, samodobíjecí a plug-in hybridní motorizace hyper hybrid E-Tech 4x4 300 kombinují výkon a úsporu paliva. Vůz se vždy rozjíždí na elektřinu a pohotově a dynamicky zrychluje. Tiché, pohotové a plynulé, ať už jedete ve městě nebo na otevřené silnici.**

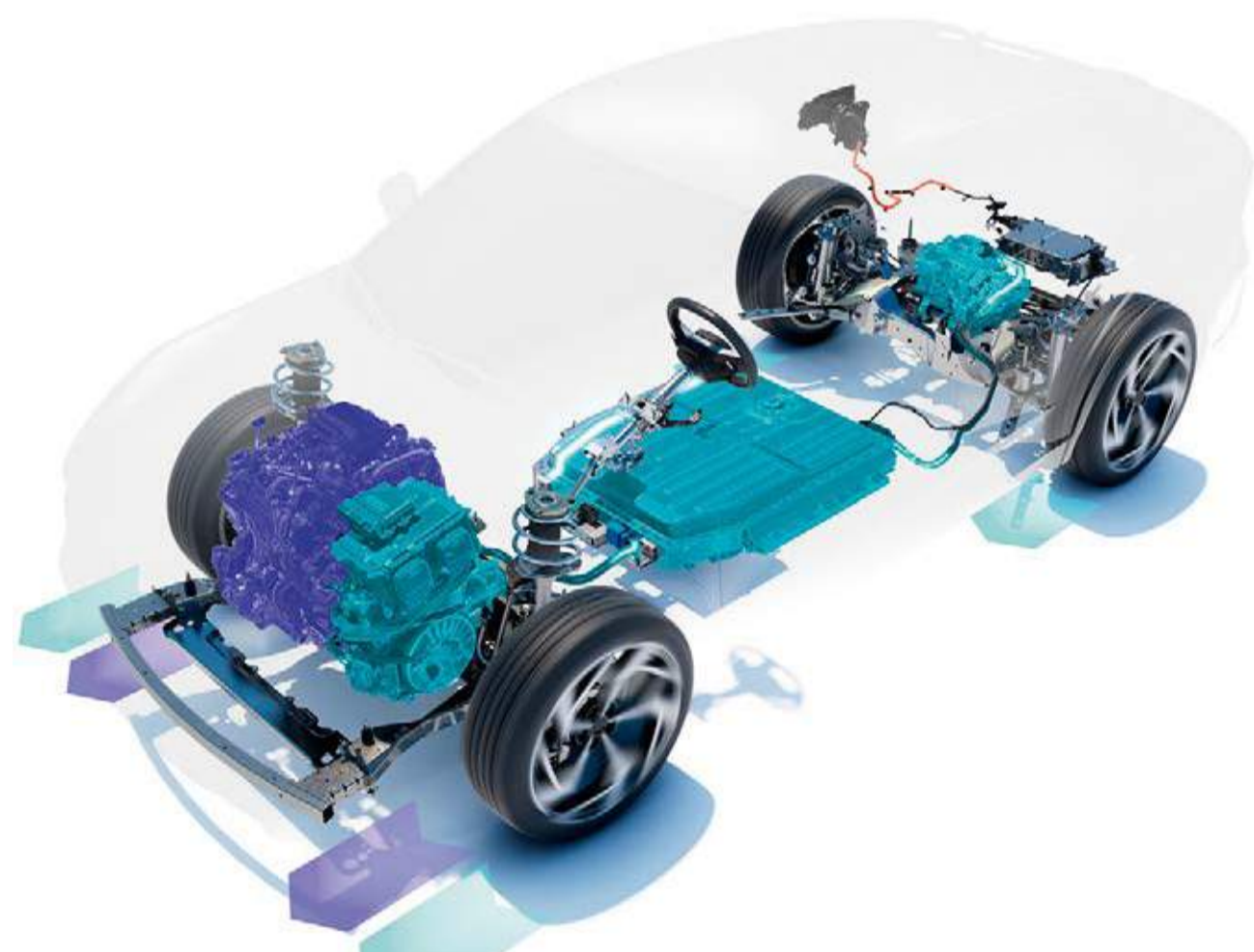
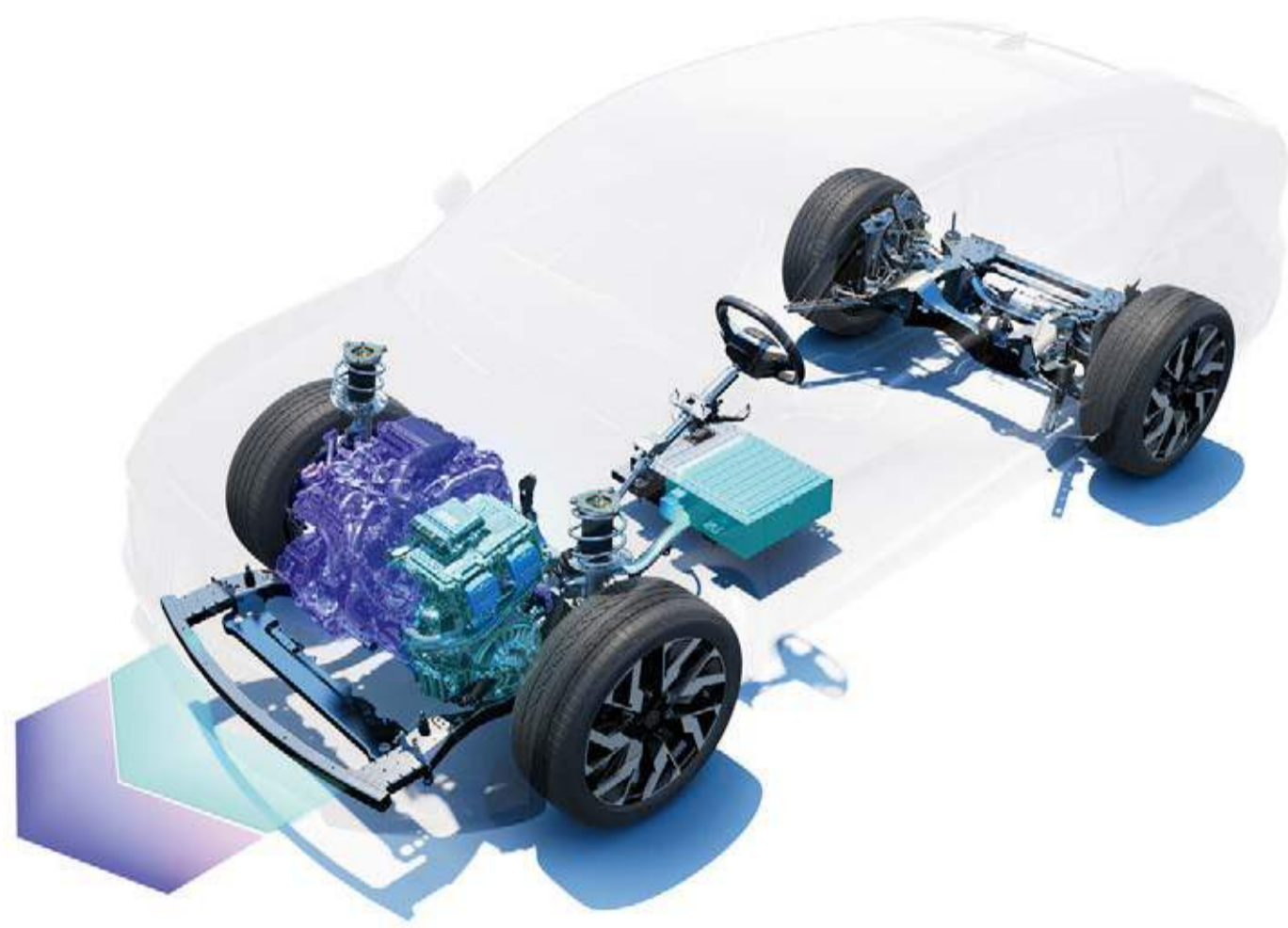

#### Motorizace full hybrid E-Tech 200, samodobíjecí

Ve městě ušetříte až 40 %<sup>(6)</sup> paliva; až 80 %<sup>(2)</sup> cesty můžete jet na elektřinu a tiše, přičemž při zpomalování a brzdění se baterie automaticky dobíjí. Není nutné připojovat se k elektrické zásuvce.



#### Motorizace plug-in hyper hybrid E-Tech 4x4 300

Díky akumulátoru s kapacitou 22 kWh můžete ujet až 105 km na 100% elektrický pohon<sup>(5)</sup>, což odpovídá většině každodenních tras. Dobíjejte z domácí zásuvky nebo přípojky: na veřejnosti, v práci nebo doma.

|   | full hybrid E-Tech 200  | hyper hybrid E-Tech 4x4 300   |
|---|---|---|
| <b>technologie</b>                                  | 1 trakční baterie + 2 elektromotory + 1 spalovací motor + automatická multimodální převodovka | 1 vysokokapacitní trakční baterie + 2 elektromotory + 1 spalovací motor + automatická multimodální převodovka |
| <b>točivý moment spalovacího motoru (Nm)</b>        | 205 + 205 N.m   | 230 + 205 + 200 N.m   |
| <b>kapacita baterie</b>                             | 2 kWh   | 22 kWh / 400 V  |
| <b>snížená spotřeba paliva<sup>(3)</sup></b>        | až o 40 %   | až o 90 %   |
| <b>spotřeba paliva<sup>(3)</sup></b>                | od 4,7 l/100 km   | od 1,7 l/100 km s baterií nabitou na 100% / od 5,4 l/100 km s nenabitou baterií                               |
| <b>emise CO<sub>2</sub><sup>(3)</sup></b>           | od 107 g/km   | od 39 g/km s baterií nabitou na 100% / od 124 g/km s nenabitou baterií  |
| <b>rekuperace energie při zpomalování a brzdění</b> | ano   | ano   |
| <b>řízení rekuperace energie</b>                    | ano   | ano   |
| <b>elektrická asistence spalovacímu motoru</b>      | ano   | ano   |
| <b>zrychlení</b>                                    | 0–100 km/h za 8,9 s   | 0–100 km/h za 6,3 s   |
| <b>zrychlení</b>                                    | 80–120 km/h za 5,6 s  | 80–120 km/h za 4,0 s  |
| <b>nabíjení</b>                                     | není potřeba připojovat k zásuvce; dobíjí se při zpomalování a brzdění                        | připojením k zásuvce nebo veřejné nabíjecí stanici, v práci či doma + dobíjení při zpomalování a brzdění      |
| <b>hodnocení Crit'Air</b>                           | ?   | ?   |

(1) dojezd až 1 100 km na plnou nádrž benzínu podle údajů WLTP. (2) v závislosti na stavu nabití baterie a stylu jízdy (interní zdroj Renault 2023). (3) podle údajů WLTP. (4) dojezd až 1 000 km s plnou nádrží benzínu a nabitou baterií podle údajů WLTP. (5) v závislosti na verzi, v kombinovaných cyklech WLTP. (6) podle protokolu WLTP, městská fáze.

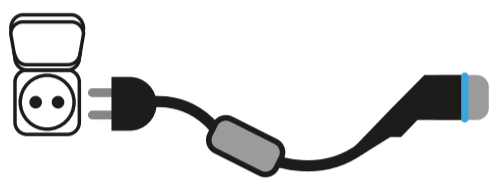
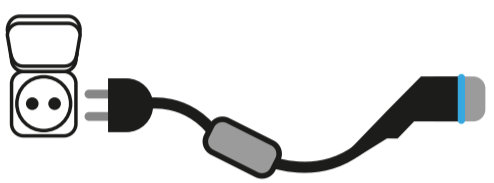
# Doma, v práci nebo na cestách, využijte širokou nabídku na míru pro dobíjení svého plug-in hybridu Renault Rafale hyper hybrid E-Tech 4x4 300.

| dobíjení v místě bydliště,<br>v práci nebo jinde                                    |   |  | dobíjení na<br>cestách  |
|---|---|--|---|
| wallbox   | zabezpečená<br>zásuvka<br>Green'up  | domácí<br>zásuvka  | veřejná<br>nabíjecí<br>stanice  |
| 7,4 kW AC   | 3,7 kW AC   | 2,3 kW AC  | 22 kW AC  |
| kabel typ 3   | kabel typ 2<br>nebo<br>flexi-charger  | kabel typ 2<br>flexi-charge  | kabel typ 3   |
|  |  |  |  |
| <b>doba nabíjení</b>  |   |  |   |
| 0-80% → 1h 59<br>0-100% → 2h 45   | 0-80% → 4h 10<br>0-100% → 5h 24   | 0-80% → 6h 38<br>0-100% → 8h 35  | 0-80% → 1h 59<br>0-100% → 2h 45   |

## dobíjení doma nebo v práci

**dobíjení AC o výkonu  
až 7,4 kW**

**Nabíjejte Renault Rafale hyper hybrid E-Tech 4x4 300** snadno doma<sup>(1)</sup> z běžné domácí zásuvky nebo ze zabezpečené zásuvky Green'up o výkonu 3,7 kW. Mimo domov využijte veřejnou síť k dobíjení 80 % dojezdu za něco málo přes 2 hodiny pomocí nabíjecích míst o výkonu 7,4 kW.

**aplikace  
My Renault**

**Mějte svůj dojezd neustále pod kontrolou;** spouštějte nabíjení na dálku nebo ho naplánujte na dobu mimo špičku.

**Mobilize  
power solutions**

Objednejte si řešení pro nabíjení a jeho instalaci prostřednictvím sítě Renault a odborník vám jej nainstaluje před doručením vašeho nového vozu Renault Rafale.

## dobíjení na cestách

**Mobilize  
charge pass**

**Při koupi vozu vám zdarma nabídneme nabíjecí kartu Mobilize charge pass by Axigon.** Díky ní můžete své nové vozidlo snadno nabíjet na většině veřejných nabíjecích stanic v České republice. Energokarta je akceptována u nabíjecích stanic PRE, ČEZ a E. ON v České republice i u partnerů v zahraničí.



**stáhněte si aplikaci  
My Renault**



(1) Nabídka řešení Mobilize. Další informace o službách Mobilize naleznete na stránce služeb Mobilize

# 4Control advanced

Díky systému 4Control advanced<sup>(1)</sup> je jízda přesná a bezpečná. V zatáčkách máte vůz dokonale pod kontrolou.



Průměr otáčení 10,4 m se blíží průměru městského vozu.

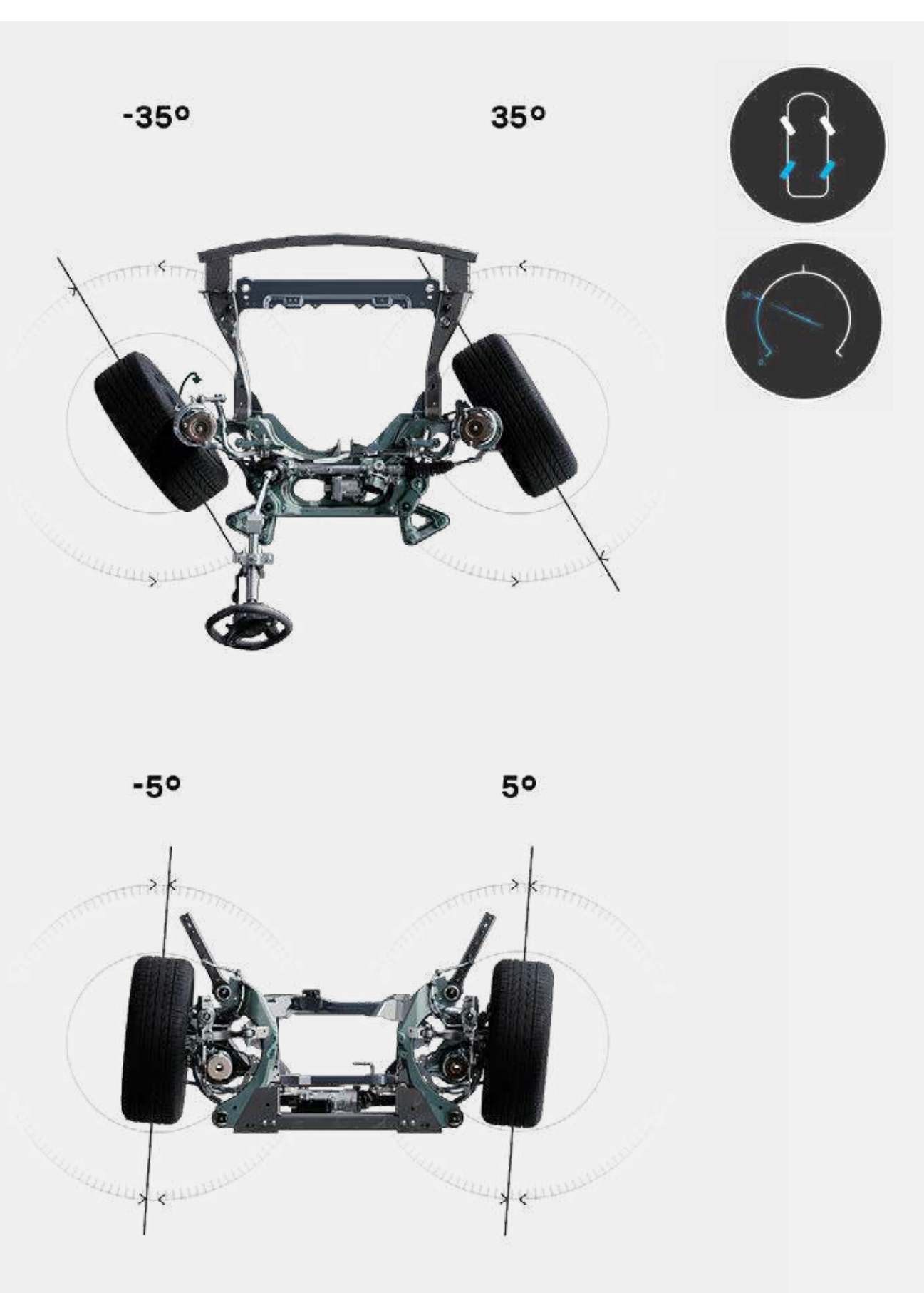

při rychlostech do 50 km/h se zadní náprava natáčí v opačném směru nežli kola přední, a to až do úhlu 5°.

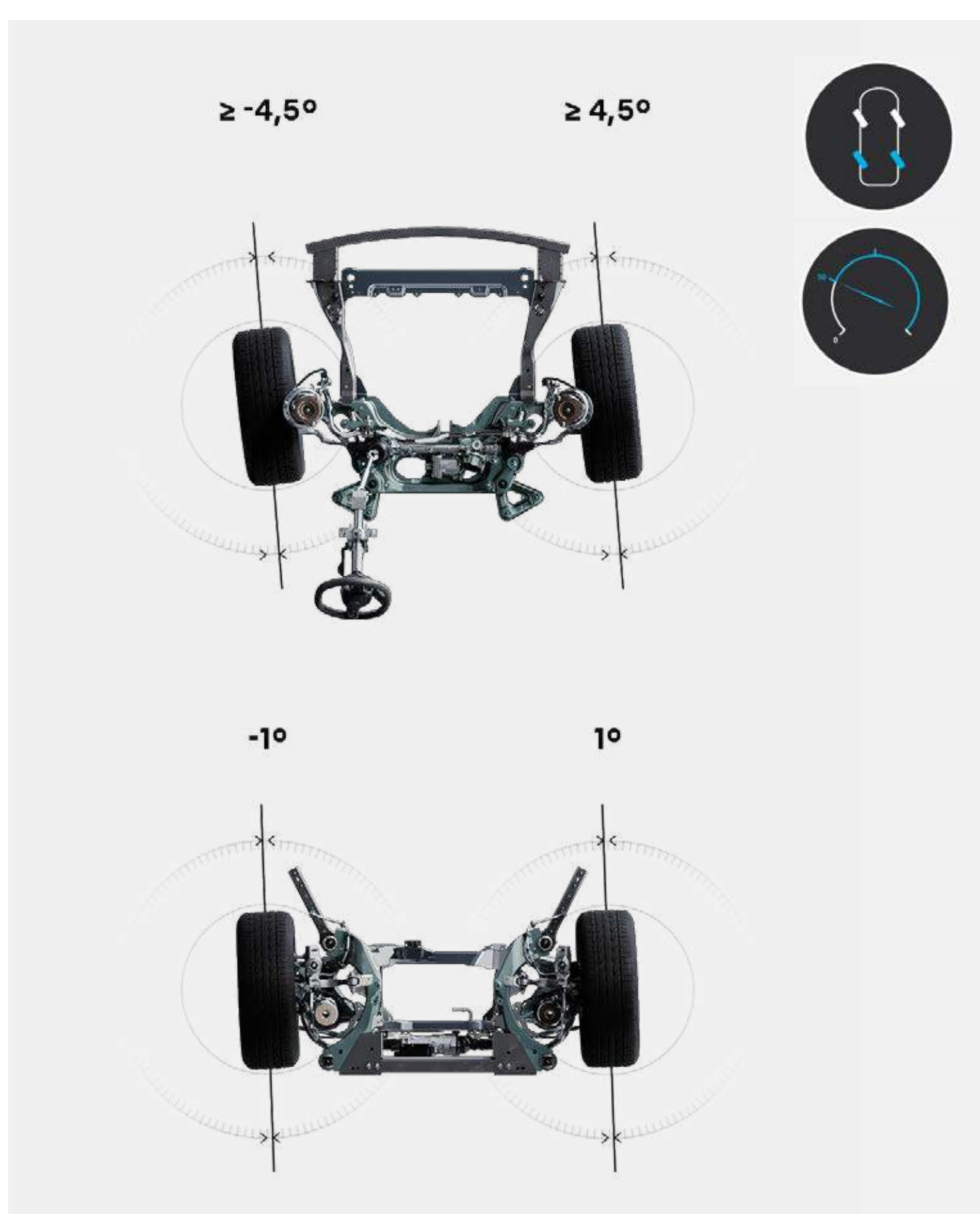

při rychlostech nad 50 km/h se zadní náprava natáčí ve stejném směru jako kola přední, a to až do úhlu 1°.

(1) volitelně, v závislosti na verzi.

## verze atelier Alpine

Verze atelier Alpine modelu Renault Rafale v sobě spojuje veškeré zkušenosti inženýrů značky Alpine, aby poskytla jízdní zážitek, který kombinuje výkon, sílu a agilitu: motor hyper hybrid E-Tech 4x4 o výkonu 300 koní z nejnovější generace plug-in hybridů, sportovní podvozek, aktivní odpružení s prediktivní kamerou a systém 4Control advanced s natáčením všech kol<sup>(1)</sup>.



**Podvozek vyvinutý inženýry Alpine se skládá ze 4 komponentů navržených tak, aby poskytoval jízdní zážitek kombinující přesnost, ovladatelnost a mimořádnou trakci.**

### podvozek a kola

Sportovní pneumatiky a specifický stabilizační systém pro špičkovou přilnavost na všech typech vozovek s optimalizovanou jízdní stabilitou a 21" kola se specifickým designem pro nezaměnitelný vzhled.

### pohon 4x4

Stálý pohon všech kol zajišťuje optimální přilnavost a trakci bez ohledu na podmínky a typ vozovky.

### aktivní odpružení s prediktivní kamerou

Kamera snímá vozovku v reálném čase a umožňuje tlumičům přizpůsobit se tak, aby nabídly nejlepší kompromis mezi komfortem a odezvou podvozku.

### 4Control advanced<sup>(1)</sup>

Systém 4 control advanced zajišťuje agilitu a dynamiku při středních a vysokých rychlostech a pozoruhodnou manévrovatelnost při nízkých rychlostech. Ve spojení s víceprvkovou zadní nápravou zajišťuje, že trajektorie jsou ostré, přesné a bezpečné.

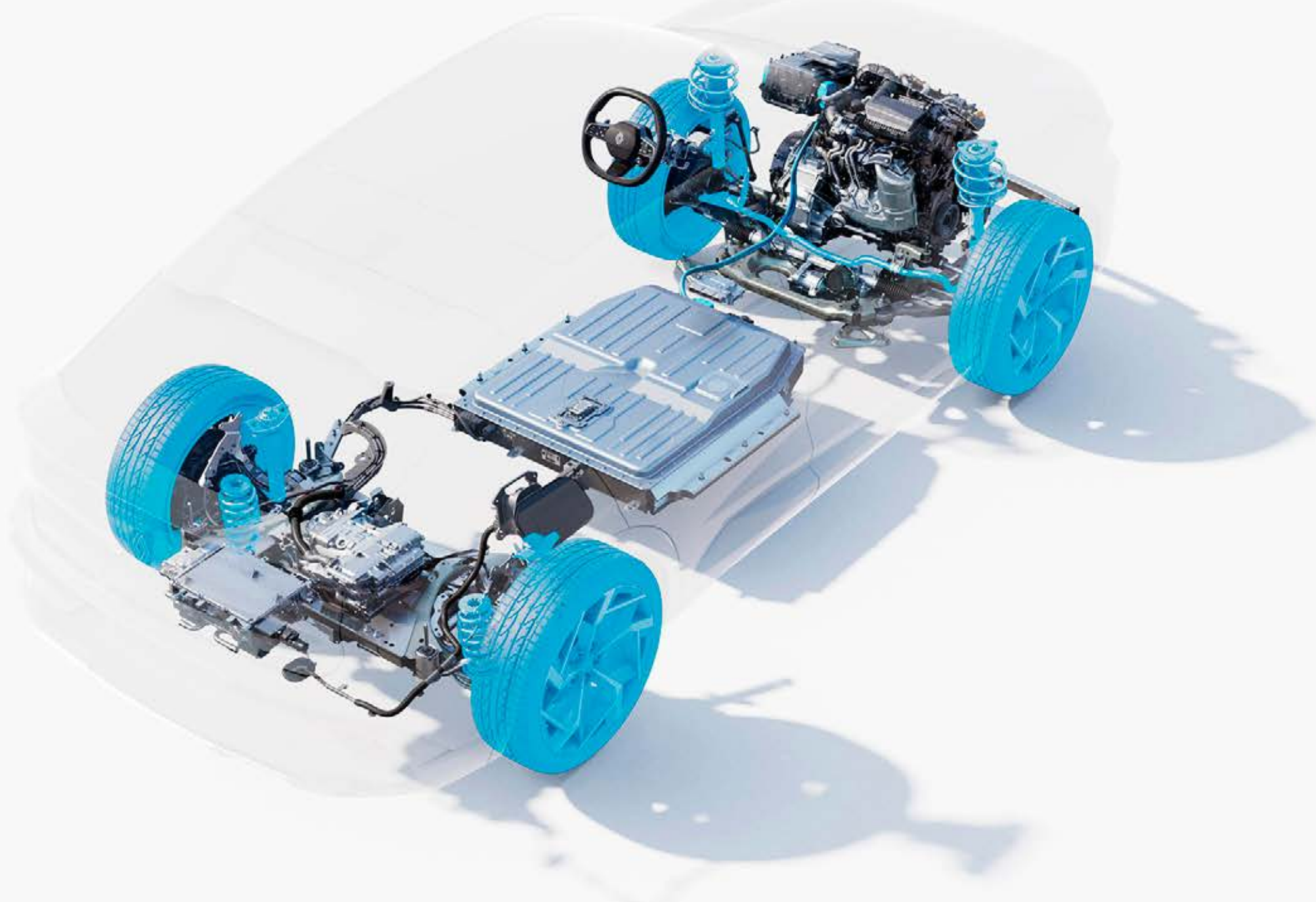

**Pro ještě lepší personalizaci jízdního stylu si můžete prostřednictvím systému kontroly agility zvolit jednu ze tří kombinací nastavení podvozku: režim comfort, dynamic a sport působí na úrovni ESC<sup>(2)</sup>, aktivního odpružení s prediktivní kamerou a systému 4Control advanced<sup>(1)</sup>.**



|                       | režim comfort | režim dynamic | režim sport |
|-----------------------|---------------|---------------|-------------|
| systém ESC            | vysoký        | vysoký        | střední     |
| agilita / dynamičnost | nízká         | střední       | vysoká      |
| tlumení               | nízké         | střední       | vysoká      |

(1) volitelně, v závislosti na verzi. (2) ESC, elektronický stabilizační systém.

[konfigurovat →](#)

## nová éra na palubě

Uvnitř prosvětlené kabiny máte z pozice řidiče dokonale na dosah všechny ovládací prvky na volantu. **Obrazovky openR s celkovou plochou až 984 cm<sup>2</sup> s rozhraním nové generace a head-up<sup>(1)</sup> displejem umožňují sledovat důležité informace, aniž byste museli spustit oči z vozovky. A s funkcí rozpoznávání obličeje (face ID) můžete ukládat nastavení polohy sedadla nebo předvolit své oblíbené rádiové stanice.**



**Panoramatická střecha solarbay<sup>®</sup> s elektronicky nastavitelnou průhledností<sup>(2)</sup> o ploše téměř 1 m<sup>2</sup> lze aktivovat ručně nebo hlasem prostřednictvím Google Assistant<sup>(3)</sup>. Díky 4 různým úrovním zatemnění zachovává úroveň osvětlení a tepelný komfort na palubě v létě i v zimě.**



nastavitelné zatemnění se 4 režimy a 2 zónami

**Důmyslná zadní loketní opěrka ingenius<sup>®</sup> je určena pro multimediální aktivity s úložným prostorem pro chytré telefony a tablety, 2 USB-C vstupy a 2 výklopnými podpěrami pro pohodlné sledování obrazovky.**



jeden z největkorysejších prostorů pro nohy v druhé řadě sedadel na trhu s délkou 30,2 cm

**Velkorysý zavazadlový prostor nabízí až 627 litrů objemu. Je snadno přístupný díky hands-free ovládnání zadních dveří a pojme zavazadla všech cestujících.**



(1) volitelně, v závislosti na verzi. (2) volitelně. (3) připojené služby My Renault jsou zahrnuty po dobu 8 let. Připojené služby Google Maps a Google Assistant jsou zahrnuty po dobu 3 let nebo po dobu trvání vaší smlouvy s Mobilize Financial Services (všechny smlouvy kromě standardního úvěru). Všechny značky Google jsou ochrannými známkami společnosti Google LLC.

[konfigurovat →](#)

# multimediální systém openR link s integrovanými službami Google

Rozhraní nové generace openR o celkové ploše 774 cm<sup>2</sup> umožňuje přístup k připojeným službám prostřednictvím multimediálního systému openR link s integrovanými službami Google<sup>(1)</sup>. K dispozici je v obchodě Google Play<sup>(2)</sup> více než 100 aplikací, z toho 13 partnerských aplikací pro značku Renault.



Práce na silnici, nový směr provozu... Zjednodušte si cestu pomocí aplikace Google Maps<sup>(3)</sup> a využijte plánovač cest, který je aktualizován v reálném čase, dokonce i když ztratíte připojení.



# „Hey Google...“ Mluvte s ním při plánování cesty, změně režimu jízdy nebo nastavení teploty. Hlasový asistent je vám k službám.



## Prime Video, Radioplayer for Renault, prohlížeč Vivaldi a více než 100 aplikací s exkluzivním obsahem je k dispozici na Google Play<sup>(2)</sup>.



**Prime Video** je streamovací aplikace, která přináší příběhy z celého světa přímo na vaši obrazovku. Od exkluzivních pořadů Amazon Originals až po globální hity. Prime Video vám umožní sledovat to, co máte rádi, kdykoli chcete.



**Radioplayer** for Renault je inteligentní rádio aplikace navržena pro jízdu. Sdružuje živé rozhlasové stanice, podcasty a hudbu na jednom místě. Zůstaňte ve spojení, zabavte se a mějte vše pod kontrolou během jízdy.



Objevte **Nextory**, dokonalou aplikaci pro milovníky čtení. Užijte si přístup k audioknihám, elektronickým knihám, tisku a dalším titulům. Ať už jste fanouškem okouzlivajících románů, napínavých thrillerů nebo hledáte poutavé zpravodajské články, Nextory má obsah přesně pro vás.



HBO Max je přední globální streamovací platforma společnosti Warner Bros. Discovery, která nabízí ty nejpoutavější a neoriginálnější příběhy. Od špičkových hraných seriálů a filmů až po dokumenty, true crime, animaci pro dospělé a živé sportovní přenosy či zpravodajství (pokud dostupné). HBO Max nabízí prestižní zábavní značky, jako jsou HBO, Warner Bros., Max Originals, DC, Harry Potter, a také ikonické seriály, jako jsou „Přátelé“ či „Teorie velkého třesku“. To vše na jednom místě.



Dodejte svým cestám autem rytmus s naší hudební hrou **t.pro Renault**. Hrajte s rodinou a přáteli, a znovu objevte ty nejlepší písničky!



Prohlížeč **Vivaldi** je efektivní, rychlý a respektující vaše soukromí.



**Waze** je navigační aplikace řízená komunitou, která sdílí informace o dopravní situaci v reálném čase. S aplikací Waze dojedete spolehlivě do cíle.



Převzmete kontrolu nad svými hudebními zážitky a zábavou na palubě díky **Amazon Music**, zahrnuté ve vašem předplatném Amazon Prime.



S aplikací **EasyPark** si naplánujte a rezervujte parkování po celé Evropě. Zadejte adresu své destinace nebo se nechte navigovat pomocí mapy.



Zůstaňte ve spojení se světem sportu díky integrované aplikaci **as**. Získejte okamžitý přístup k živým výsledkům, žebříčkům a nejnovějším zprávám, aby vám neunikl žádný důležitý moment ani na cestách.

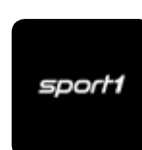

S novou palubní aplikací **Sport1** pro vozy Renault si můžete během cest užít vzrušující sportovní momenty a podcasty po celý sportovní rok.



Užijte si to nejlepší ze španělských podcastů od skupiny Prisa. Získejte přístup k celému katalogu **Podium Podcast**. Od fikce a dokumentů po historii a další, s jednoduchou navigací přímo ve vašem voze

**Pomocí aplikace My Renault<sup>(3)</sup> můžete se svým vozidlem komunikovat na dálku prostřednictvím chytrého telefonu. Připojené služby, poloha vozidla, historie údržby, servisní upomínky a termíny servisních prohlídek – díky aplikaci My Renault máte svůj Renault Rafale vždy na dosah.**



(1) všechny značky Google jsou ochranné známky společnosti Google LLC. (2) stahování aplikací z Google Play vyžaduje přihlášení pomocí účtu Google. Pro používání aplikací stažených z Google Play je potřeba vlastní datový tarif. Balíček služeb zahrnutý při koupi vozu obsahuje datový objem 2 GB měsíčně a v závislosti na zemi. Pro aktivaci je potřeba ověřit totožnost v aplikaci My Renault. Alternativně můžete ve voze sdílet datové připojení svého chytrého telefonu. (3) připojené služby My Renault jsou zahrnuty po dobu 8 let od dodání vašeho vozu. Připojené služby Google jsou zahrnuty po dobu 3 let nebo po dobu trvání vaší smlouvy s Mobilize Financial Services (všechny smlouvy kromě standardního úvěru) počínaje datem dodání vašeho vozu.

# Harman Kardon<sup>®</sup>, vysoce kvalitní zvuk

Díky cocoon effectu, technologii vyvinuté značkou Renault, je kabina dokonale odhlučněná, takže si můžete vychutnat prémiový audiosystém Harman Kardon<sup>®</sup>. Pro dosažení optimální kvality zvuku je vám k dispozici 5 poslechových režimů vyvinutých ve spolupráci s Jeanem Michele Jarrem.

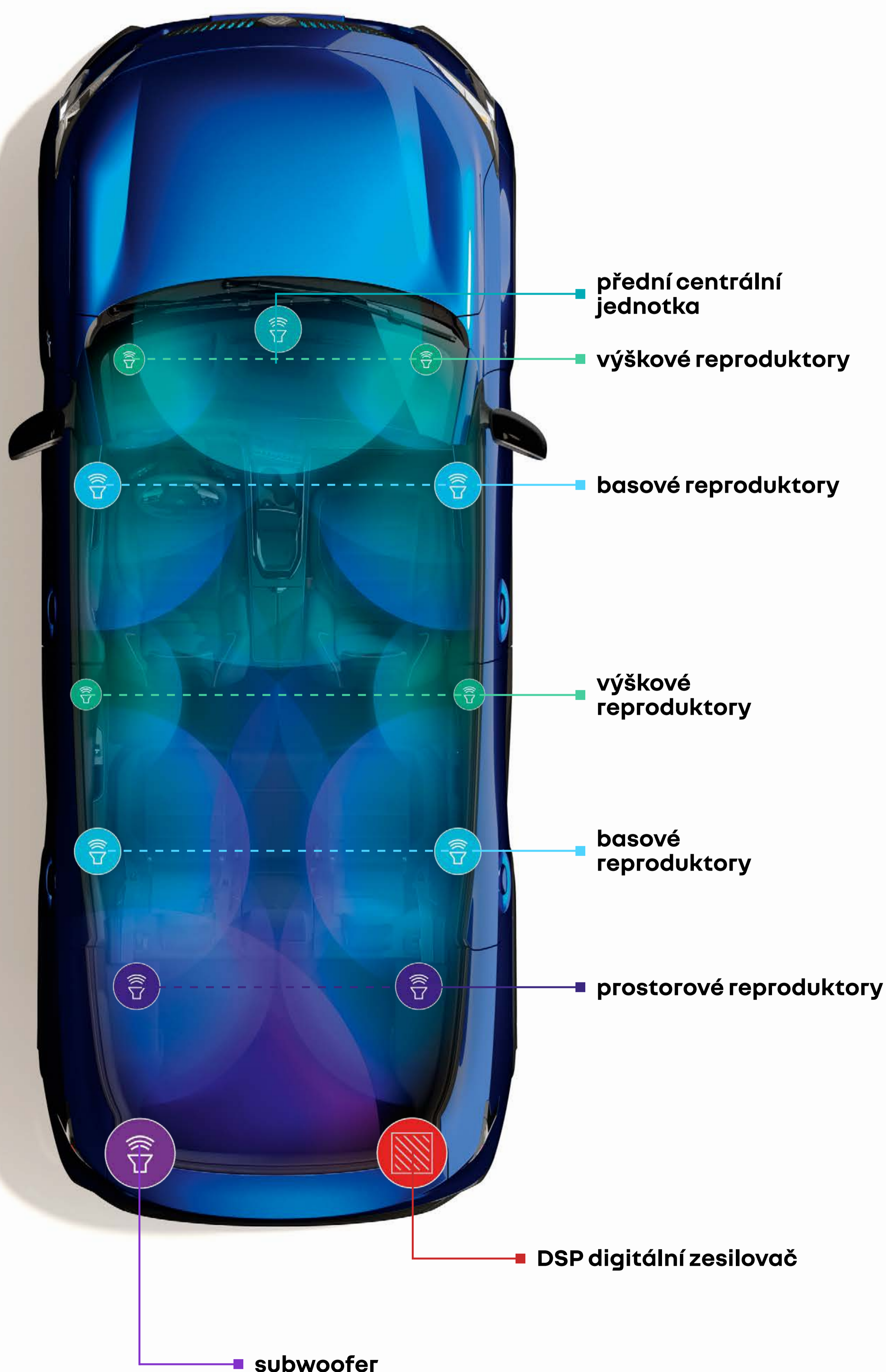

[konfigurovat →](#)

# rozpoznat, informovat, vést

**„Bezpečnostní skóre“ hodnotí vaši schopnost bezpečně řídit na základě analýzy údajů o rychlosti, trajektorii, bezpečné vzdálenosti a pozornosti za jízdy přenášených během jízdy. Na konci každé jízdy zobrazí vaše skóre od 0 do 100, které vám pomůže ke zlepšení vaší jízdy.**



**„Bezpečnostní kouč“ vám pomůže zlepšit vaši jízdu na základě navrženého skóre bezpečnosti a na základě okolních údajů vás informuje v reálném čase o možných rizicích na vaší cestě.**

## 05. bezpečnost



# 33 pokročilých asistenčních systémů řidiče

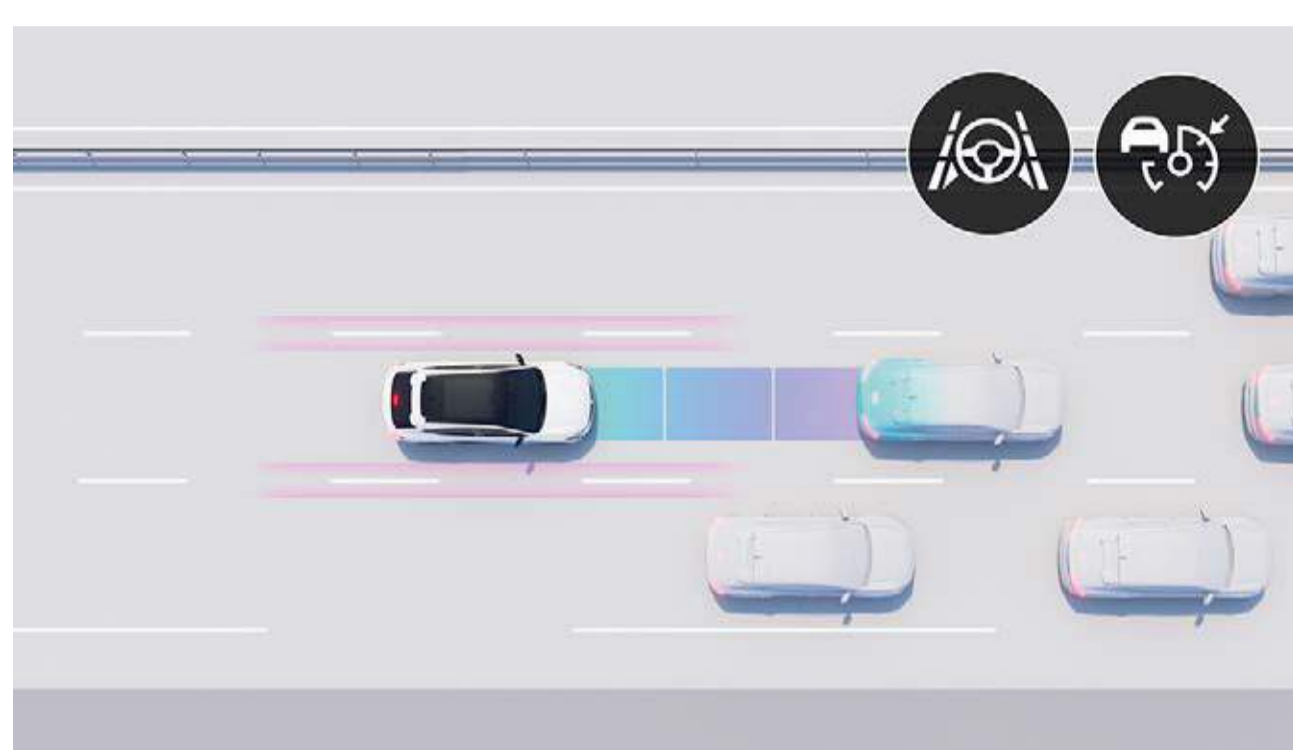

### active driver assist

Active driver assist kombinuje inteligentní adaptivní tempomat se systémem „Stop&Go“ a centrováním jízdy v jízdním pruhu. Reguluje rychlost podle dopravní situace, udržuje bezpečnou vzdálenost a zajišťuje vycentrování v jízdním pruhu. V pomalém provozu se vůz automaticky zastaví a opět rozjede.



### prediktivní hybridní jízda<sup>(1)(2)</sup>

Vaše auto dokáže zvolit jízdní režim (termický, nebo elektrický), tím, že průběžně analyzuje vaši jízdu, aby vědělo, kdy se chystáte přejet město nebo jestli se pravděpodobně setkáte s nějakou překážkou, specifickým terémem nebo dopravní zácpou. To zlepšuje spotřebu paliva a výkon vašeho vozidla.



### 360° kamerový systém s 3D pohledem

4 kamery rekonstruuji bezprostřední okolí vozidla v rozsahu 360° tak, abyste měli absolutní přehled o dění kolem. Snadno tak odhalíte překážky, které nejsou z interiéru vidět, což usnadňuje manévrování i parkování. Součástí systému je také včasné rozpoznávání překážek s nouzovou korekcí jízdní dráhy.

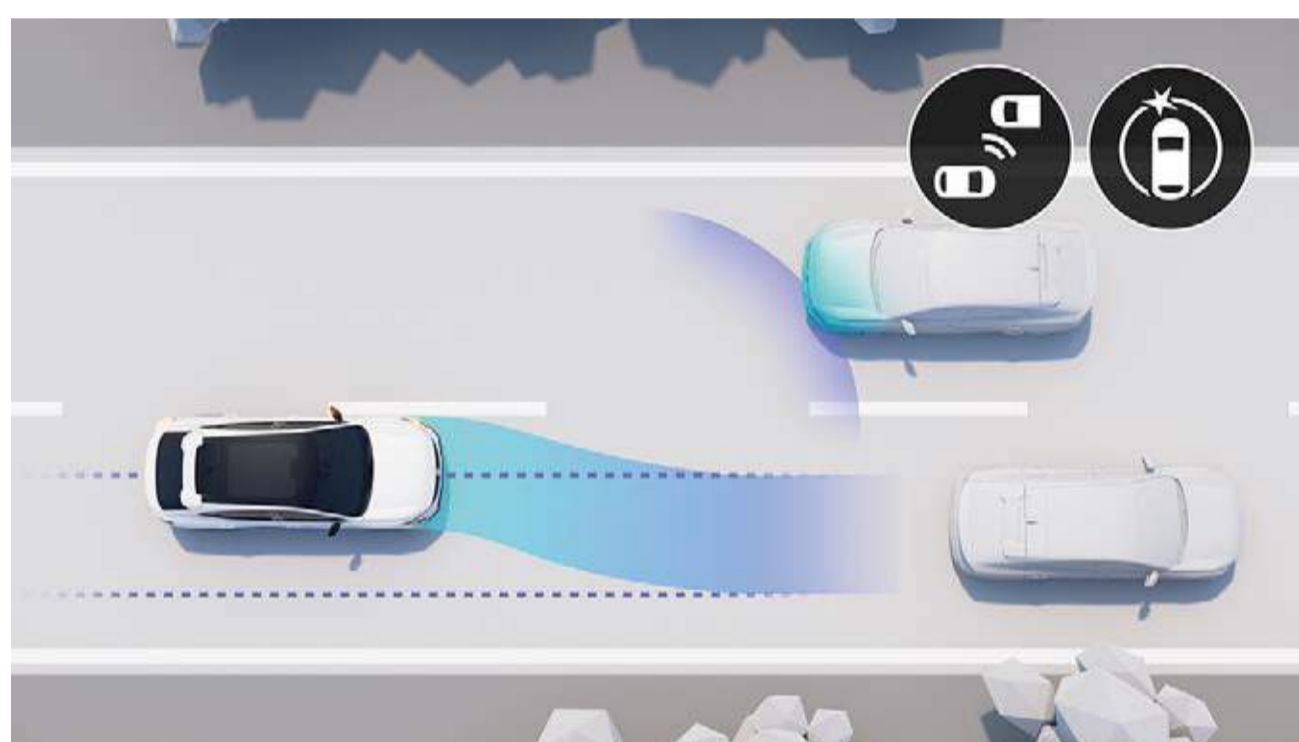

### systém sledování mrtvého úhlu s aktivní korekcí jízdní dráhy

Při rychlosti nad 15 km/h vás prostřednictvím světelných signálů upozorňuje na přítomnost vozidel vlevo nebo vpravo a mimo vaše zorné pole. V případě hrozící srážky je provedena automatická korekce jízdní dráhy.



### active emergency braking system s detekcí chodců a cyklistů

Sleduje okolí a reaguje tak, aby zabránil kolizím s chodci, cyklisty a vozidly. Tento systém vám pomáhá lépe zvládat dopravní situace.

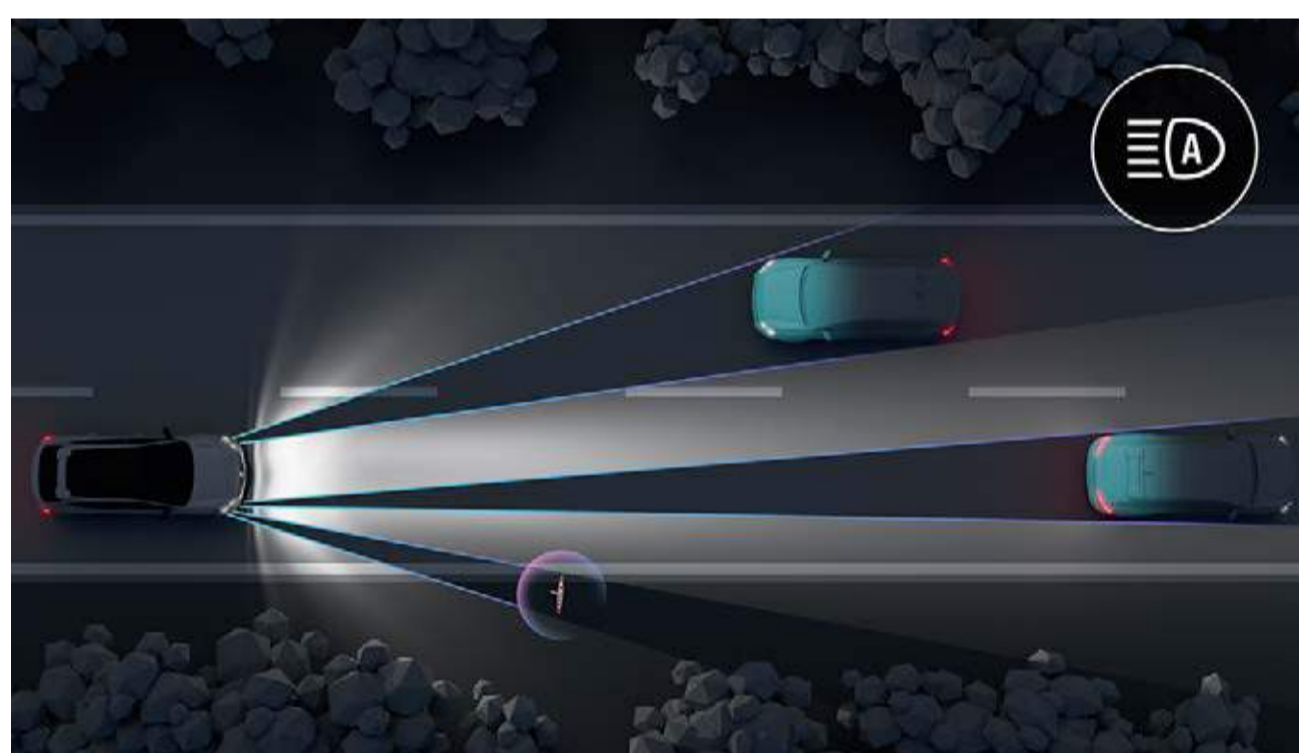

### matrix LED vision

Systém automaticky přizpůsobuje tvar světelného kužele dopravním a povětrnostním podmínkám, aby nedocházelo k oslnění ostatních vozidel a optimalizovala se viditelnost za tmy.

### řízení

- asistent pro ekologickou jízdu s předvídáním<sup>(1)</sup>
- active driver assist
- 9,3" head-up displej
- asistent rozjezdu do kopce
- safe distance warning systém
- asistent stabilizace přívěsu
- automatické přepínání dálkových a tlumených světel
- prediktivní hybridní jízda<sup>(1)(2)</sup>
- adaptivní světlomety LED vision (s funkcí mlhových světel)
- matrix LED vision
- omezovač rychlosti
- adaptivní tempomat
- inteligentní adaptivní tempomat<sup>(1)</sup>

### parkování

- přední/zadní/boční parkovací senzory
- zadní parkovací kamera
- 3D kamerový systém 360°
- hands-free parkování

### bezpečnost

- asistent nouzového zastavení
- systém varování před opuštěním jízdního pruhu
- upozornění pro bezpečné vystupování cestujících
- aktivní systém sledování mrtvého úhlu
- rear cross traffic alert
- systém udržování v jízdním pruhu
- systém sledování mrtvého úhlu s automatickou korekcí jízdní dráhy
- detekce překážek s nouzovou korekcí jízdní dráhy
- automatické nouzové brzdění
- automatické nouzové brzdění s funkcí křižovatka
- automatické nouzové brzdění při couvání
- rozpoznávání dopravních značek
- rozpoznávání dopravních značek s upozorněním na překročení rychlosti<sup>(3)</sup>
- systém sledování únavy řidiče

(1) v ceně po dobu 3 let. (2) neomezeně s motorem o výkonu 300 k a do nájezdu 7 km s motorem o výkonu 200 k. (3) v ceně po dobu 14 let.

[konfigurovat →](#)

## 06. personalizace

# barvy



**bílá nacré<sup>(1)</sup>**



**černá étoilé<sup>(1)</sup>**



**šedá schiste<sup>(1)</sup>**



**šedá schiste satin<sup>(2)</sup>**



**modrá sommet<sup>(1)\*</sup>**



**modrá sommet satin<sup>(2)\*\*</sup>**

(1) metalický lak

(2) speciální matný lak.

fotografie nejsou smluvně závazné

černá střecha je dostupná pro všechny barvy (kromě černé étoilé)

\* k dispozici pouze u verzí esprit Alpine a atelier Alpine.

\*\* k dispozici pouze jako volitelná výbava u verze atelier Alpine.

**konfigurovat →**

## 06. personalizace

# techno



- zadní sedadla s děleným opěradlem v poměru 2/3 : 1/3 s výškově nastavitelnými hlavovými opěrkami
- přední maska chladiče s 3D efektem s šedým podkladem
- funkce rozpoznávání obličeje (face ID)
- bezrámečkové elektrochromatické vnitřní zpětné zrcátko
- multimediální systém openR link 12" s integrovanými službami Google



čalounění z recyklované textilie, tmavé



čalounění z perforované kůže, tmavé (volitelně)



disky kol z lehkých slitin 20", design sonic

## 06. personalizace

# esprit Alpine



- elektrické ovládání víka zavazadlového prostoru a chromovaná ochranná lišta nákladové hrany
- přední maska chladiče s 3D efektem s modrým podkladem
- 4Control advanced
- ozdobné prvky palubní desky – Alcantara s modrým prošíváním
- čalounění z recyklované textilie / syntetická kůže s dekorem Alcantara a prošíváním v barvě francouzské trikolóry, tmavé



čalounění z recyklované textilie / syntetická kůže s prošíváním v barvě francouzské trikolóry, tmavé



čalounění z perforované kůže, tmavé (volitelně)



disky kol z lehkých slitin 20", design castellet

## 06. personalizace

# atelier Alpine



- označení atelier Alpine
- ozdobné prvky palubní desky – přírodní břidlice
- podvozek vyvinutý inženýry Alpine
- specifické nastavení agility skrze multi-sense
- aktivní odpružení s prediktivní kamerou
- převodovka 4x4



čalounění z recyklované textilie / syntetická kůže s prošíváním v barvě francouzské trikolóry, tmavé



čalounění z perforované kůže, tmavé (volitelně)



disky kol z lehkých slitin 21", design chicane

**konfigurovat →**

## příslušenství



### boční nášlapy – pravý a levý

Podtrhněte dynamický vzhled svého vozu prémiovými bočními nášlapy, které ochrání karoserii před drobnými škrábanci a usnadní vám přístup k příslušenství a nákladu na střeše.



### zadní spoiler – černý

Vylepšete zadní linii Vašeho nového vozu Renault Rafale. Zadní spoiler působí atraktivně a sportovně.



### polštáře na opěrky hlavy – černé

Dopřejte si co nejvyšší pohodlí na dlouhých cestách. Polštáře na opěrky hlavy nejsou pouze příjemné, ale také elegantní.



### textilní koberce Alpine – sada 4 kusů

Dodejte Vašemu interiéru ducha sportovní značky Alpine se sadou koberců s vyšívaným logem Alpine. Tato sada modrých koberců skvěle ladí s modrým prošíváním interiéru.



### elektricky výklopné tažné zařízení

Design vašeho auta nebude nic rušit. Kouli tažného zařízení automaticky vysunete nebo zasunete jedním stiskem tlačítka. Bez náradí a bez námahy.



**stáhnout brožuru  
příslušenství**

**konfigurovat →**

## 06. personalizace

# motorizace

| full hybrid E-Tech 200                                       | hyper hybrid E-Tech 4x4 300   |
|--|---|
| <b>palivo</b>  |   |
| benzín / elektřina   | benzín / elektřina  |
| <b>maximální výkon (kW/k) / při otáčkách (ot./min)</b>       |   |
| 147 (200 k) / 4 500  | 221 (300 k) / 4 500   |
| <b>maximální točivý moment (Nm) / při otáčkách (ot./min)</b> |   |
| 205 (plus 205 elektromotor) / až 1 750                       | 205 (plus 205 + 200 elektromotory) / až 1 750                             |
| <b>dojezd</b>  |   |
| až 1100 km   | celkem až 1 000 km  |
|  | až 105 km na elektřinu  |
| <b>výkon</b>   |   |
| <b>maximální rychlost (km/h)<sup>(1)</sup></b>               |   |
| 180  |   |
| <b>zrychlení 0–100 km/h (s)</b>                              |   |
| 8,9  | 6,3   |
| <b>zrychlení: 80km/h–120km/h (s)</b>                         |   |
| 5,6  | 4,0   |
| <b>spotřeba a emise<sup>(2)(3)</sup> WLTP</b>                |   |
| <b>emise CO<sub>2</sub> (g/km)</b>                           |   |
| 107–115  | 39–46 g/km se 100% nabitou baterií<br>od 124 g/km s nenabitou baterií     |
| <b>spotřeba v kombinovaném cyklu (l/100km)</b>               |   |
| 4,7–5,1  | 1,7–2 l/km se 100% nabitou baterií<br>od 5,4 l/100 km s nenabitou baterií |
| <b>rozměry a hmotnosti</b>                                   |   |
| <b>objem palivové nádrže (l)</b>                             |   |
| 55 (včetně 3l rezerva)                                       |   |

(1) elektronicky omezená rychlost. (2) WLTP (Worldwide Harmonized Light Vehicles Test Procedures): tento nový protokol poskytuje výsledky mnohem bližší těm, kterých je dosahováno při každodenním používání, než dřívější protokol NEDC. (3) spotřeba paliva a emise CO<sub>2</sub> jsou certifikovány pomocí standardizované, regulované metody. Ta je stejná pro všechny výrobce a umožňuje porovnávání jednotlivých vozidel.

# rozměry a objemy

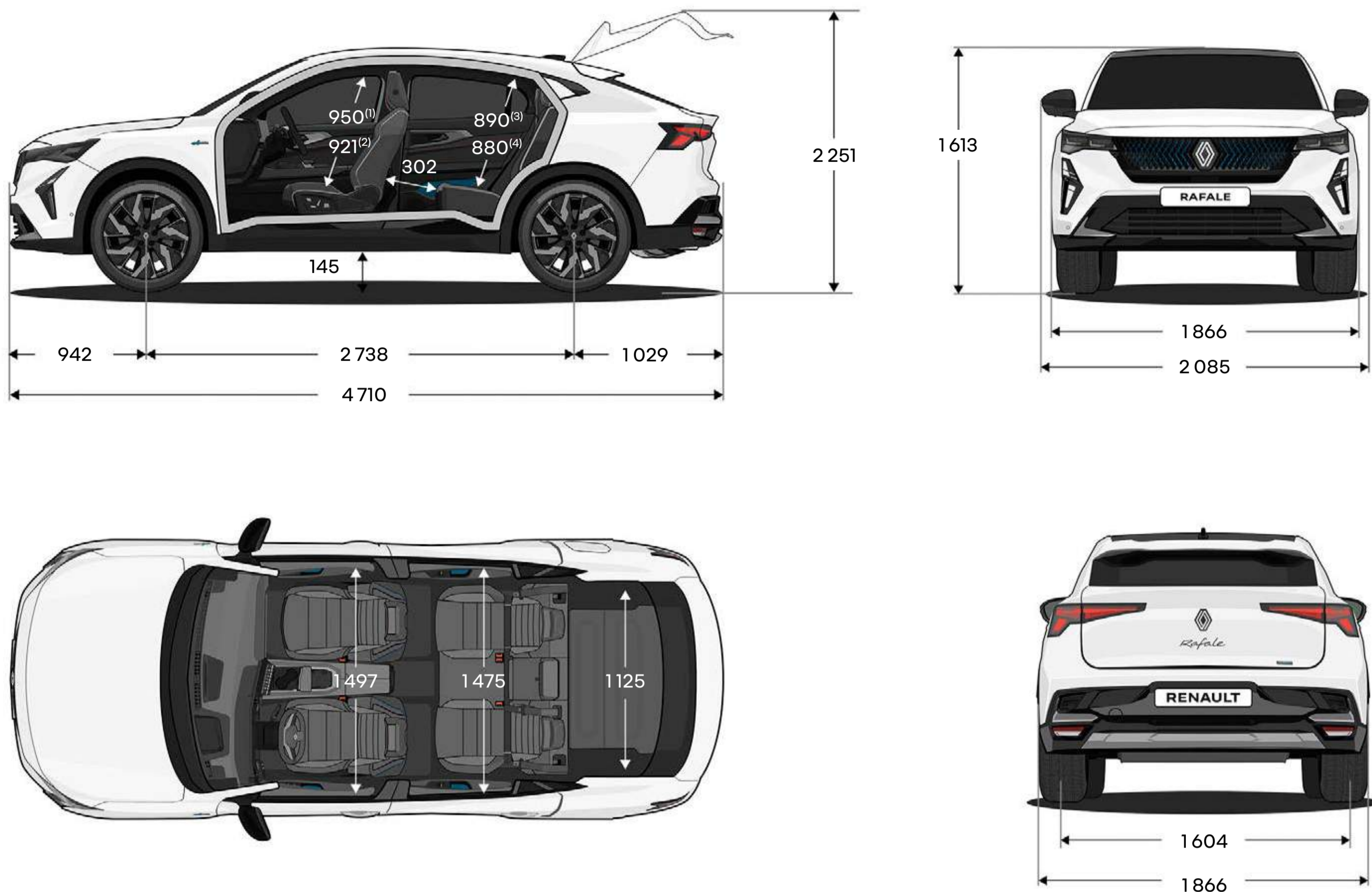

| objem zavazadlového prostoru (v litrech) | full hybrid E-Tech 200 | hyper hybrid E-Tech 4x4 300 |
|--|------------------------|-----------------------------|
| minimální objem zavazadlového prostoru   | 627                    | 539                         |
| maximální objem zavazadlového prostoru   | 1900                   | 1826                        |
| objem pod dvojitou podlahou              | 92                     | 4                           |

rozměry v (mm).

(1) prostor pro hlavu v 1. řadě s panoramatickou střechou solarbay®. (2) prostor pro hlavu v 1. řadě s panoramatickou střechou solarbay®. (3) prostor pro hlavu ve 2. řadě s panoramatickou střechou solarbay®. (4) prostor pro hlavu ve 2. řadě s panoramatickou střechou solarbay®.

**konfigurovat →**

**Program human first je komplexní bezpečnostní program vyvinutý značkou Renault ve spolupráci s vědci, odborníky a hasiči.**

**Protože bezpečnost silničního provozu se týká všech účastníků silničního provozu, ať už chodců, cyklistů nebo motoristů, program human first značky Renault si klade za cíl:**

- 1. předcházet nehodám vývojem bezpečnostního vybavení a pokročilých asistenčních a bezpečnostních systémů pro řidiče**  
až 33 pokročilých asistenčních systémů řidiče / více než 60 prvků bezpečnostní výbavy, až 7 airbagů, dětské ISOFIX, řešení Renault Fixe4sure / více než 2 000 bezpečnostních patentů podaných od roku 1970
- 2. zvládat nehody s využitím inovací vyvinutých ve spolupráci s hasiči**  
QRescue / Fireman Access / více než 5 000 hasičů vyškolených za posledních 10 let v 20 zemích světa / přibližně 400 vozů darovaných ročně na výcvik hasičů
- 3. snižovat počet nehod a jejich závažnost rozsáhlými investicemi do výzkumu a vývoje**  
hodnocení a testování bezpečnosti / propojené služby / systém umělé inteligence pro analýzu dat / kybernetická bezpečnost

**[pro více informací o programu human first](#)**

# **Renault care service Dlouhý život pro váš vůz**

**Přinášíme snadná a rychlá řešení šitá na míru potřebám vašeho vozu: online servisní nabídka, rychlé objednání do servisu z pohodlí domova, transparentní ceny, servisní smlouvy, asistenční služby a akční nabídky na údržbu vašeho vozu v aplikaci MyRenault. Servis Renault zajistí kompletní péči o váš vůz. Svěřte svůj vůz do rukou profesionálů a ušetřete čas i peníze.**

**Díky službě connected maintenance budete informováni o termínu plánované údržby vozidla a proaktivně upozorňuje, když nějaká událost na vozidle vyžaduje návštěvu autorizovaného servisu Renault. Poskytuje informace o stavu brzd, baterií a pneumatik a v případě potřeby navrhuje jejich výměnu.**

**[pro více informací o Renault care service](#)**



Zajištění přesnosti a aktuálnosti obsahu této publikace v době tisku byla věnována maximální pozornost. Tento dokument byl vytvořen na základě předprodukčních modelů a prototypů. V souladu se svými zásadami neustálého zlepšování produktů si společnost Renault vyhrazuje právo kdykoliv upravit popsané a uvedené specifikace vozidla a příslušenství. Všechny takové úpravy jsou prodejčům Renault sdělovány v nejkratší možné době. V závislosti na zemi prodeje se mohou verze lišit a některé vybavení nemusí být dostupné (standardně, na přání nebo jako příslušenství). Nejnovější informace vám poskytne nejbližší prodejce. Z technických důvodů se barvy vytištěné v tomto dokumentu mohou mírně lišit od barev skutečného laku nebo obložení interiéru. Všechna práva vyhrazena. Rozmnožování v jakémkoliv formátu a jakýmkoliv způsobem celé nebo jen části této publikace je bez předchozího písemného souhlasu společnosti Renault zakázáno.

Publicis – autorská práva k fotografiím: A. Doroszewicz, © Renault Marketing 3D-Commerce – leden 2026.  
Renault a.s./122-122 bis avenue du Général Leclerc 92100 Boulogne-Billancourt Cedex – R.C.S. Nanterre B 780 129 987 /  
tel.: 0806 00 20 20.

Renault doporučuje  **Castrol**



**konfigurovat →**