

# RENAULT MASTER VAN

ceník



## VAN PŘEDNÍ POHON

verze	max. povolená hmotnost (kg)	objem nákladového prostoru (m <sup>3</sup> )	motorizace	Advance	Extra
L2H2P2	3 300	10,8	2,0 Blue dCi 105 6ebis	<b>807 000</b>	-
			2,0 Blue dCi 130 6ebis	<b>837 000</b>	<b>867 000</b>
L3H2P2	3 300	13	2,0 Blue dCi 130 6ebis	<b>857 000</b>	<b>887 000</b>
			2,0 Blue dCi 105 6ebis	<b>822 000</b>	-
L2H2P3	3 500	10,8	2,0 Blue dCi 130 6ebis	<b>852 000</b>	<b>882 000</b>
			2,0 Blue dCi 150 6ebis	<b>882 000</b>	<b>912 000</b>
			2,0 Blue dCi 150 EAG9 6ebis	<b>947 000</b>	<b>977 000</b>
			2,0 Blue dCi 170 6ebis	<b>912 000</b>	<b>942 000</b>
			2,0 Blue dCi 170 EAG9 6ebis	<b>977 000</b>	<b>1 007 000</b>
			2,0 Blue dCi 130 6ebis	<b>872 000</b>	<b>902 000</b>
L3H2P3	3 500	13	2,0 Blue dCi 150 6ebis	<b>902 000</b>	<b>932 000</b>
			2,0 Blue dCi 150 EAG9 6ebis	<b>967 000</b>	<b>997 000</b>
			2,0 Blue dCi 170 6ebis	<b>932 000</b>	<b>962 000</b>
			2,0 Blue dCi 170 EAG9 6ebis	<b>997 000</b>	<b>1 027 000</b>
L3H3P3	3 500	14,8	2,0 Blue dCi 130 6ebis	<b>892 000</b>	<b>922 000</b>
			2,0 Blue dCi 150 6ebis	<b>922 000</b>	<b>952 000</b>
			2,0 Blue dCi 150 EAG9 6ebis	<b>987 000</b>	<b>1 017 000</b>
			2,0 Blue dCi 170 6ebis	<b>952 000</b>	<b>982 000</b>
			2,0 Blue dCi 170 EAG9 6ebis	<b>1 017 000</b>	<b>1 047 000</b>

## VAN ZADNÍ POHON

verze	povolená hmotnost (kg)	objem nákladového prostoru (m <sup>3</sup> )	motorizace	Advance	Extra
L4H3P3 jednomontáž	3 500	17	2,0 Blue dCi 150 Euro VI	<b>974 000</b>	<b>1 004 000</b>
			2,0 Blue dCi 170 Euro VI	<b>1 004 000</b>	<b>1 034 000</b>
L4H3P3 dvoumontáž	3 500	17	2,0 Blue dCi 150 Euro VI	<b>1 004 000</b>	<b>1 034 000</b>
			2,0 Blue dCi 170 Euro VI	<b>1 034 000</b>	<b>1 064 000</b>
L4H3P4 dvoumontáž	4 500	17	2,0 Blue dCi 150 Euro VI	<b>1 054 000</b>	<b>1 084 000</b>
			2,0 Blue dCi 170 Euro VI	<b>1 084 000</b>	<b>1 114 000</b>



**financování  
s úrokem již od 0 %<sup>1)</sup>**



sleva až  
**4 000 Kč**  
na nákup příslušenství<sup>2)</sup>

[www.renault.cz](http://www.renault.cz)

sledujte nás na sociálních sítích



Ceníková cena a případné obchodní akce jsou platné do odvolání. RČR si vyhrazuje právo s ohledem na podstatnou změnu okolností nebo vyšší moc, pokud by nastaly, objednávky nepřijímat, nebo upravit nabídku v případě změn modelů, verzí, konfigurace modelů, výbav, opcí, modelového roku, emisní normy, katalogové ceny či případné obchodní akce.

Uvedené ceny jsou bez DPH.

1) Financování s úrokovou mírou 0 % p. a. platí pro vybrané kombinace délky a akontace. Jedná se o nabídku 0% navýšení – nový Master od Mobilize Financial Services a vztahuje se pouze na podnikatele a firmy. Mobilize Financial Services znamená financování poskytované společností RCI Financial Services, s.r.o. tato nabídka je pouze indikativní, není návrhem na uzavření smlouvy a nelze z ní proto dovozovat povinnost společnosti uskutečnit jakékoli transakce.

2) Nabídka se vztahuje na ceny příslušenství bez montáže. Při nákupu příslušenství nad 10 000 Kč získáte slevu 2 000 Kč, při nákupu příslušenství nad 15 000 Kč získáte slevu 3 000 Kč, Při nákupu příslušenství nad 20 000 Kč získáte slevu 4 000 Kč. Veškeré zmiňované částky jsou včetně DPH. Pro více informací kontaktujte vašeho dealera.

20260423-50

# MISTROVSKÁ NABÍDKA PRO+



## Vyberte si vaši novou dodávku Renault Master nyní včetně praktické výbavy Pro+

financování s úrokem  
**již od 0 %**

Vyberte si skladem

### Objevte prvky praktické výbavy Pro+

navíc oproti sériové výbavě:

- **Paket Vision** (mlhové světlomety, automatické přepínání dálkových světel)
- **Paket Parking** (přední zadní a boční parkovací senzory, zadní parkovací kamera, zpětné zrcátko Wideview pro hlídání mrtvého úhlu)
- **Paket Cargo 2** (dřevěná podlaha (dřevotříška) s protiskluzovou úpravou, částečné dřevěné obložení stěn nákladového prostoru, upevňovací oka na bočních stěnách, LED osvětlení nákladového prostoru)
- Zadní dveře otevíratelné do 270°
- Airbag řidiče a spolujezdce
- Sedadlo řidiče nastavitelné v 6 úrovních s loketní a bederní opěrkou
- Dvoumístné sedadlo spolujezdce s funkcí „mobilní kancelář“ a s odkládacím prostorem pod sedadlem

verze	Ceníková cena	Akční cena edice Pro+ bez DPH
Advance L2H2P3 2.0 blue dCi 130	<b>915 500</b>	<b>741 555</b>
Advance L3H2P3 2.0 blue dCi 130	<b>935 500</b>	<b>757 755</b>
Advance L3H2P3 2.0 blue dCi 150	<b>965 500</b>	<b>782 055</b>
Advance L3H2P3 2.0 blue dCi 170 EAG9	<b>1 060 500</b>	<b>859 005</b>

# Renault Master van – vyberte si ten pravý

## ADVANCE

### prvky sériové výbavy:

#### Aktivní a pasivní bezpečnost

- ABS s elektronickým rozdělovačem brzdné síly a asistenčním systémem brzd, systém nouzového brzdění
- elektronický stabilizační systém ESC vč. asistenta rozjezdu do kopce a systému kontroly trakce Extended Grip a asistenta při poryvech bočního větru Side Wind Assistant
- active emergency braking system
- asistent udržování v jízdním pruhu
- systém sledování únavy řidiče
- systém rozpoznávání dopravních značek s varováním při překročení povolené rychlosti
- e-call – systém pro přivolání pomoci v případě nehody
- airbag řidiče
- centrální zamykání
- klíč se 3 tlačítky
- upozornění na nezapnuté pásy řidiče a spolujezdců
- boční obrysová světla (v bočních lištách karoserie, platí pro verze L3 a větší)

#### Viditelnost a řízení

- světelný senzor
- LED světla pro denní svícení a potkávací světla
- bez zpětného zrcátka
- zadní parkovací senzory
- 3,5" černobílý TFT displej přístrojové desky
- palivová nádrž 80 litrů

#### Multimédia a konektivita

- multimediální systém OpenR link 10" s bezdrátovou replikací obrazovky smartphone
- zásuvka 12V a 2 porty typu USB-C v kabině vozu
- rádio FM, AM, DAB
- ovládání multimédií pod volantem

#### Komfort a interiér

- černá palubní deska s dekorem TITANE
- látkové čalounění CORE
- sedadlo řidiče nastavitelné v 6 směrech
- dvousedadlo spolujezdce bez odkládacího prostoru
- otevřená schránka před sedadlem spolujezdce
- manuální klimatizace
- plastový volant nastavitelný ve dvou směrech
- elektricky ovládaná přední okna s impulsním ovládáním
- odkládací přihrádky v horní části palubní desky otevřené
- tónovaná skla

#### Pneumatiky a kola

- 16" ocelové disky kol s okrasnými kryty airna
- pneumatiky 205/75 R16
- plnohodnotné rezervní kolo

#### Nákladový prostor a exteriér

- ocelová přepážka bez okna, bez obložení na straně kabiny
- levá přední část nákladového prostoru plná (bez dveří)
- pravé posuvné dveře plné
- zadní dveře otvíratelné do 180°, plné
- osvětlení nákladového prostoru
- upevňovací oka integrovaná v podlaze (8 pro L2 / 10 pro L3 / 12 pro L4)
- elektricky ovládaná vnější zpětná zrcátka, vyhřívána, manuálně sklopná



## EXTRA

### prvky sériové výbavy navíc oproti Advance:

#### Viditelnost a řízení

- dešťový a světelný senzor
- vnitřní zpětné zrcátko „Wide View“ pro hlídání mrtvého úhlu

#### Multimédia a konektivita

- zásuvka 12V a 2 porty typu USB-C v kabině a zásuvka 12V v nákladovém prostoru

#### Komfort a interiér

- sedadlo řidiče nastavitelné v 6 úrovních s loketní a bederní opěrkou
- dvomístné sedadlo spolujezdce s funkcí „mobilní kancelář“ a s odkládacím prostorem pod sedadlem
- uzavíratelná a výsuvná schránka před sedadlem spolujezdce
- odkládací přihrádky v horní části palubní desky uzavíratelné

#### Nákladový prostor a exteriér

- ocelová přepážka bez okna, s obložení na straně kabiny
- plastová ochrana prahu zadních dveří





## design aerovan

Nová generace modelu Renault Master byla od začátku navržena s cílem zlepšit klíčové parametry a účinnost vozu. Během vývoje byl využit i letecký aerodynamický tunel a výsledkem je nižší odpor vzduchu o více než 20 % oproti předchozí generaci. Zároveň díky zkrácenému rozvoru se výrazně zlepšila jeho manévrovatelnost.



## účinné motory

Nový inovativní vznětový motor Blue dCi 2,0 umožňuje dojezd více než 1 000 km, snížené emise CO<sub>2</sub> až o 39 g/km a až o 1,5 litru nižší spotřebu paliva. K dispozici jsou 4 verze s výkonem od 105 do 170 koní a točivým momentem až 380 Nm.



## system openR link 10"

Plynulé a intuitivní rozhraní s možností integrace se službami Google vám usnadní práci za volantem. Nyní standardně v obou výbavových stupních naleznete 10" obrazovku s multimediálním systémem openR link s bezdrátovou replikací obrazovky vašeho chytrého telefonu. Verze s integrovanými službami Google je volitelně za příplatek.



## opravdová kancelář

Přepracovaný atraktivní interiér je orientován na stranu řidiče pro lepší ergonomii a snadné ovládání důležitých prvků vozidla. Na palubě naleznete užitečné odkládací prostory o objemu až 135 litrů a vylepšené funkce mobilní kanceláře.



## snadné nakládání

Využijte nejlepší možnosti nákladového prostoru díky svislé přepážce a nejširším bočním dveřím v segmentu (1 312 mm), které umožňují nakládání europalety z boku.



## systemy ADAS

V rámci programu „human first“ Renault Master disponuje 20 pokročilými asistenčními systémy určenými k zajištění bezpečnosti řidiče a posádky vozu. V evropských testech Euro NCAP získal Master nejvyšší platinové ocenění, udělované v rámci kategorie lehkých užitkových vozidel.

# sériová a volitelná výbava

		Advance	Extra
<b>pakety</b>			
<b>paket Vision</b> (mlhové světlomety, automatické přepínání dálkových světel) <i>na Advance nutno s dešťovým a světelným senzorem (ALAWP)</i>	PCU28	7 500	7 500
<b>paket Parking</b> (přední zadní a boční parkovací senzory, zadní parkovací kamera, zpětné zrcátko Wideview pro hlídání mrtvého úhlu) <i>nelze pro verze 4,5 t (N2)</i>	PCU54	15 000	-
<b>paket Parking Extra</b> (přední, zadní a boční parkovací senzory, zadní parkovací kamera) <i>nelze pro verze 4,5 t (N2)</i>	PCU74	15 000	15 000
<b>paket Winter</b> (vyhřívání čelní sklo, vyhřívání přední sedadla) <i>na Advance nutno se sedadlem řidiče DRST2 nebo DRST3 a sedadlem spolujezdce ASST2 nebo ASST3</i>	PCU52	10 000	10 000
<b>paket Safety</b> (airbag řidiče a spolujezdce, odpojitelny airbag spolujezdce, boční airbag řidiče a spolujezdce) <i>nutno s vyhříváním předních sedadel, nutno se sedadlem řidiče DRST3</i>	PCV0C	10 000	-
<b>paket Cargo Poly</b> (dřevěná podlaha (dřevotříška) s protiskluzovou úpravou, polypropylenové obložení stěn nákladového prostoru)	PCU44	15 000	15 000
<b>paket Cargo</b> (dřevěná podlaha (dřevotříška) s protiskluzovou úpravou, částečné dřevěné obložení stěn nákladového prostoru)	PCU90	13 000	13 000
<b>paket Cargo 2</b> (dřevěná podlaha (dřevotříška) s protiskluzovou úpravou, částečné dřevěné obložení stěn nákladového prostoru, upevňovací oka na bočních stěnách, LED osvětlení nákladového prostoru)	PCU64	15 000	15 000
<b>paket Cargo 3</b> (dřevěná podlaha (dřevotříška) s protiskluzovou úpravou, dřevěné obložení stěn nákladového prostoru kompletní)	PCU86	25 000	25 000
<b>paket Cargo 4</b> (dřevěná podlaha (dřevotříška) s protiskluzovou úpravou, upevňovací oka na bočních stěnách, LED osvětlení nákladového prostoru, dřevěné obložení stěn nákladového prostoru kompletní)	PCU94	30 000	30 000
<b>paket Cargo 5</b> (RRWFL dřevěná podlaha (dřevotříška) s protiskluzovou úpravou, ICTF0 dřevěné obložení stěn nákladového prostoru kompletní, TDHFS upevňovací oka na bočních stěnách)	PCU92	-	-
<b>paket Cargo 6</b> (RRWFL dřevěná podlaha (dřevotříška) s protiskluzovou úpravou, ICTF0 dřevěné obložení stěn nákladového prostoru kompletní, LULI2 LED osvětlení nákladového prostoru)	PCU96	-	-
<b>paket Glass 1</b> (pravé posuvné dveře s pevným oknem, levá přední část nákladového prostoru s pevným oknem, prosklené boky vzadu) <i>na zadní pohon lze pouze pro dvoumontáž</i>	PCV0S	8 000	8 000
<b>paket Glass 2</b> (vyhřívání zadní okno, zpětné zrcátko, zadní dveře otvíratelné do 270° prosklené, ocelová přepážka s oknem s mřížkou)	PCV0W	12 500	12 500
<b>paket Glass 3</b> (vyhřívání zadní okno, levé posuvné dveře s pevným oknem, pravé posuvné dveře s pevným oknem, zpětné zrcátko, zadní dveře otvíratelné do 180° prosklené) <i>nutno s ocelovou přepážkou s oknem s mřížkou PPN04</i>	PCU38	20 000	20 000
<b>paket Glass 4</b> (vyhřívání zadní okno, levé posuvné dveře s pevným oknem, pravé posuvné dveře s pevným oknem, zpětné zrcátko, zadní dveře otvíratelné do 270° prosklené) <i>nutno s ocelovou přepážkou s oknem s mřížkou PPN04</i>	PCU32	22 500	22 500

- nedostupné

# sériová a volitelná výbava

## aktivní a pasivní bezpečnost

		Advance	Extra
ABS	00ABS	•	•
tempomat	ACCLM	•	•
active emergency braking system	AEB06	•	•
asistent udržování v jízdním pruhu	LKA00	•	•
systém sledování mrtvého úhlu <i>nelze s předními, bočními a zadními parkovacími senzory, nelze pro verze 4,5 t (N2)</i>	BSD00	8 000	8 000
systém sledování únavy řidiče	DDAWA	•	•
systém rozpoznávání dopravních značek s varováním při překročení povolené rychlosti	SMIS2	•	•
e-call – systém pro přivolání pomoci v případě nehody	RCALL	•	•
airbag řidiče	FAB00	•	•
airbag řidiče a spolujezdce <i>nutno s odpojitelným airbagem spolujezdce (ABCXL)</i>	FAB02	3 000 / P	3 000
odpojitelný airbag spolujezdce <i>nelze s airbagem řidiče (FAB00)</i>	ABCXL	0 / P	0
boční airbag řidiče <i>nutno s vyhřívanými předními sedadly (HTS02)</i>	SABG0	3 000	3 000
boční airbag řidiče a spolujezdce <i>nutno s airbagem řidiče a spolujezdce (FAB02) a odpojitelným airbagem spolujezdce (ABCXL), nutno s vyhřívanými předními sedadly (HTS02)</i>	SABG2	6 000 / P	6 000
centrální zamykání	CLK00	•	•
centrální zamykání se zařízením proti krádeži <i>nutno s madlem zadních dveří bez samostatného zámku (TLGMA)</i>	CLKS0	2 000	2 000
madlo zadních dveří se samostatným zámkem	RDMIN	•	•
madlo zadních dveří bez samostatného zámku	TLGMA	0	0
boční obrysová světla (v bočních lištách karoserie) <i>pouze u verzí L3 a větší</i>	SDLGT	•	•
systém kontroly tlaku v pneumatikách	TPRMO	•	•

## komfort a multimédia

multimediální systém OpenR link 10" s bezdrátovou replikací obrazovky smartphone	RA484	•	•
multimediální systém OpenR link 10" s integrovanými službami Google (navigací) a bezdrátovou replikací obrazovky smartphone <i>nelze pro verze 4,5 t (N2)</i>	NA485	20 000	20 000
rádio DAB MP3 Bluetooth USB Jack 4×15W 1DIN, USB port <i>nahrazuje multimediální systém OpenR link, pro Extra nutno kombinovat s výbavou zásuvka 12V a USB-C porty v kabině a zásuvka 12V v zavazadlovém prostoru (ASOCB)</i>	RA44A	-12 000	-12 000
bezdrátové dobíjení smartphonu	WICH0	2 500	•
manuální klimatizace	ACD00	•	•
automatická klimatizace <i>nelze bez přepážky (NOPPN)</i>	ACD02	10 000	10 000
vyhřívání čelní sklo	HTWSN	5 000 / P	5 000 / P
elektricky ovládaná vnější zpětná zrcátka, vyhřívání, manuálně sklopná	RVX03	•	•
plastový volant nastavitelný ve dvou směrech	FMSW0	•	•
výškově nastavitelné bezpečnostní pásy	FSBAJ	•	•
sklopný klíček se 3 tlačítky	DK5C0	•	•
ocelový spodní kryt motoru	KTAGR	•	•
elektricky ovládaná přední okna s impulsním ovládáním	FWL1T	•	•
pneumatické odpružení <i>nutno s multiplexní jednotkou (DBWIA), nelze pro verze se zadním pohonem</i>	LVCO0	70 000	70 000
zásuvka 12V v kabině a 2 porty typu USB-C	ASOC0	•	-
zásuvka 12V v kabině a 2 porty typu USB-C a zásuvka 12V v nákladovém prostoru	ASOC7	800	•
náhradní klíč	ADDKE	1 500	1 500
otevřená schránka před sedadlem spolujezdce	GLB00	•	-
uzavíratelná a výsuvná schránka před sedadlem spolujezdce	GLB03	3 000	•
odkládací přihrádky v horní části palubní desky otevřené	UDBS0	•	-
odkládací přihrádky v horní části palubní desky uzavíratelné	UDBS2	1 000	•

- v sérii
- nedostupné
- P dostupné v balení

# sériová a volitelná výbava

## interiér a sedadla

		Advance	Extra
černá palubní deska s dekorem TITANE	HAR00	•	•
látkové čalounění CORE	CLS00	•	•
zesílené čalounění SIMILI se syntetickou kůží TEP <i>na Advance nutno se sedadlem řidiče DRST2 nebo DRST3 nebo DRST5; na Extra nutno objednat se sedadlem spolujezdce ASST2 (implikuje FAB02 ABCXL)</i>	IMI00	8 000	8 000
osvětlení kabiny	RMLT0	•	•
LED osvětlení kabiny	RMLT2	2 000	2 000
vyhřívání přední sedadla <i>na Advance nutno se sedadlem řidiče DRST2 nebo DRST3, a zároveň sedadlem spolujezdce ASST2 nebo ASST3; nelze se zesíleným čalouněním SIMILI (IMI00)</i>	HTS02	6 000 / P	6 000 / P
sedadlo řidiče nastavitelné v 6 směrech <i>nelze se zesíleným čalouněním SIMILI (IMI00), nelze s vyhříváním sedadel (HTS02), nelze s bočními airbagy (SABG0 nebo SABG2)</i>	DRST0	•	-
sedadlo řidiče nastavitelné v 6 směrech s loketní opěrkou <i>nelze s bočními airbagy (SABG0 nebo SABG2), nelze se zesíleným čalouněním SIMILI (IMI00)</i>	DRST2	3 000	-
sedadlo řidiče nastavitelné v 6 úrovních s loketní a bederní opěrkou	DRST3	5 000	•
mechanicky odpružené sedadlo řidiče <i>nelze s bočními airbagy (SABG0 nebo SABG2), nelze s vyhříváním sedadel (HTS02)</i>	DRST5	20 000	20 000
dvoumístné sedadlo spolujezdce bez odkládacího prostoru <i>nelze s bočním airbagem řidiče a spolujezdce (SABG2), nelze s vyhříváním sedadel (HTS02)</i>	ASST0	•	-
dvoumístné sedadlo spolujezdce s odkládacím prostorem <i>nelze s bočním airbagem řidiče a spolujezdce (SABG2), POZOR u výbavy Extra se jedná o negativní opci, která odebere funkci mobilní kanceláře u sedadla spolujezdce</i>	ASST2	2 000	0
dvoumístné sedadlo spolujezdce s funkcí „mobilní kancelář“ a s odkládacím prostorem pod sedadlem <i>nelze s bočním airbagem řidiče a spolujezdce (SABG2)</i>	ASST3	6 000	•
samostatné sedadlo spolujezdce nastavitelné ve 4 směrech s loketní opěrkou	ASST7	4 000	4 000
samostatné sedadlo spolujezdce nastavitelné ve 4 směrech s loketní a bederní opěrkou <i>nelze se sedadlem řidiče DRST0</i>	ASST8	5 000	5 000

- v sérii
- nedostupné
- P dostupné v balení

# sériová a volitelná výbava

## viditelnost a řízení

		Advance	Extra
dešťový a světelný senzor <i>na Advance společně s mlhovými světlomety (FFGL0) nutno s automatickým přepínáním dálkových světel (PRAHL), lze objednat jako Paket Vision (PCU2B)</i>	ALAWP	8 000	•
světelný senzor	ALMWP	•	-
automatické přepínání dálkových světel <i>nutno s mlhovými světlomety, na Advance nutno s dešťovým a světelným senzorem (ALAWP)</i>	PRAHL	5 000 / P	5 000 / P
LED světla pro denní svícení a potkávací světla	DRL02	•	•
bez zpětného zrcátka	NORVI	•	•
zpětné zrcátko Rear View Assist (kamera trvale přenášející situaci za vozem) <i>nutno s ocelovou přepážkou bez okna (PPN0), nutno s plnými zadními dveřmi otevíratelnými do 180° (PDS18) nebo plnými zadními dveřmi otevíratelnými do 270° (PDS27)</i>	RVICM	14 000	14 000
mlhové světlomety	FFGL0	4 000 / P	4 000 / P
vnitřní zpětné zrcátko „Wide View“ pro hlídání mrtvého úhlu	WARV0	1 000 / P	•
zpětné zrcátko	RVIMA	1 000 / P	1 000 / P
zadní parkovací senzory	ITPK0	•	•
přední, boční a zadní parkovací senzory <i>nelze pro verze 4,5 t (N2)</i>	ITP15	10 000 / P	10 000 / P
zadní parkovací kamera	RRCAM	6 000 / P	6 000 / P
elektronická parkovací brzda <i>dostupné později, nelze pro verze se zadním pohonem</i>	FPASS	10 000	10 000
3,5" černobílý TFT displej přístrojové desky	MET02	•	•
předpříprava pro tažné zařízení (obsahuje rám a kabeláž) <i>nutno s multiplexní jednotkou (DBWIA)</i>	THMPW	6 000	6 000
tažné zařízení (koule) <i>nutno s multiplexní jednotkou (DBWIA)</i>	TWBPW	16 000	16 000
omezovač maximální rychlosti 80 km/h <i>nelze pro verze 4,5 t (N2)</i>	FSL02	1 000	1 000
omezovač maximální rychlosti 90 km/h <i>v sérii pro verze 4,5 t (N2)</i>	FSL03	1 000 / •	1 000 / •
omezovač maximální rychlosti 100 km/h <i>nelze pro verze 4,5 t (N2)</i>	FSL04	1 000	1 000
omezovač maximální rychlosti 110 km/h <i>nelze pro verze 4,5 t (N2)</i>	FSL05	1 000	1 000
omezovač maximální rychlosti 130 km/h <i>nelze pro verze 4,5 t (N2)</i>	FSL07	1 000	1 000
omezovač maximální rychlosti 70 km/h <i>nelze pro verze 4,5 t (N2)</i>	FSL08	1 000	1 000
tachograf nové generace Gen2v2 <i>nezahrnuje kalibraci a návod k obsluze, dočasně nelze s WRAN2, v sérii pro verze 4,5 t (N2)</i>	TCGR2	20 000 / •	20 000 / •
uzávěrka diferenciálu pro zadní pohon <i>dostupné pouze pro dvoumontáž</i>	RRDFL	15 000	15 000
indikátor opotřebení brzdových destiček	WBRIN	3 000	3 000

- v sérii
- nedostupné
- P dostupné v balení

# sériová a volitelná výbava

## nákladový prostor a exteriér

		Advance	Extra
ocelová přepážka bez okna	PPN00	3 500 / P	3 500 / P
ocelová přepážka s oknem s mřížkou	PPN04	6 000 / P	6 000 / P
bez přepážky			
<i>POZOR! Při objednání opce bez přepážky se následně jedná o nedokončené vozidlo a nelze zaregistrovat. Pro registraci je nutná přestavba!</i>	NOPPN	0	0
bez obložení přepážky na straně kabiny	NOPPI	•	0
obložení přepážky na straně kabiny <i>nelze bez přepážky (NOPPN)</i>	PPINS	4 000	•
levá přední část nákladového prostoru plná (bez dveří)*	LPANW	•	•
levá přední část nákladového prostoru s pevným oknem*	LPAFW	2 000 / P	2 000
levé posuvné dveře s pevným oknem*	LSLFW	15 000 / P	15 000 / P
levé posuvné dveře plné*	LSLNW	12 000	12 000
pravá přední část nákladového prostoru s pevným oknem*	RPAFW	2 000	2 000
pravá přední část nákladového prostoru plná (bez dveří)*	RPANW	0	0
pravé posuvné dveře s pevným oknem*	RSRFW	2 000 / P	2 000 / P
pravé posuvné dveře plné*	RSRNW	•	•
vnitřní madlo zadních dveří v nákladovém prostoru <i>nelze s částečně dřevěné obložení stěn nákladového prostoru (ICTM0), nelze s dřevěné obložení stěn nákladového prostoru (ICTF0)</i>	RDIO0	800	800
dřevěná podlaha (dřevotříška) s protiskluzovou úpravou	RRWFL	10 000 / P	10 000 / P
částečné dřevěné obložení stěn nákladového prostoru <i>nutno s dřevěnou podlahou (RRWFL), nelze s vnitřním madlem zadních dveří v nákladovém prostoru (RDIO0)</i>	ICTM0	10 000 / P	10 000 / P
dřevěné obložení stěn nákladového prostoru <i>nutno s dřevěnou podlahou (RRWFL), nelze s vnitřním madlem zadních dveří v nákladovém prostoru (RDIO0), nelze s prosklením nákladového prostoru</i>	ICTF0	20 000 / P	20 000 / P
polypropylenové obložení stěn nákladového prostoru <i>nutno s dřevěnou podlahou (RRWFL) nebo plastovou podlahou (PLABR), nelze s prosklením nákladového prostoru</i>	ICTF3	10 000 / P	10 000 / P
zadní dveře otvíratelné do 180°, plné <i>nutno s bez zpětného zrcátka (NORVI, sériově) nebo se zpětným zrcátkem Rear View Assist (kamera trvale přenášející situaci za vozem) (RVICM), nelze se zpětným zrcátkem (RVIMA)</i>	PDS18	•	•
zadní dveře otvíratelné do 270°, plné <i>nutno s bez zpětného zrcátka (NORVI, sériově) nebo se zpětným zrcátkem Rear View Assist (kamera trvale přenášející situaci za vozem) (RVICM), nelze se zpětným zrcátkem (RVIMA)</i>	PDS27	5 000	5 000
zadní dveře otvíratelné do 180°, prosklené <i>nutno s oknem zadních prosklených dveří vyhřívaným (HTRWI) nebo oknem zadních prosklených dveří (NHTRW)</i>	WDS18	3 000 / P	3 000 / P
zadní dveře otvíratelné do 270°, prosklené <i>nutno s oknem zadních prosklených dveří vyhřívaným (HTRWI) nebo oknem zadních prosklených dveří (NHTRW)</i>	WDS27	5 000 / P	5 000 / P
okno zadních prosklených dveří vyhřívané	HTRWI	5 000	5 000
okno zadních prosklených dveří	NHTRW	3 000	3 000
lišta na bočních stranách s upevňovacími body v nákladovém prostoru	BERAS	3 000	3 000
upevňovací oka integrovaná v podlaze (8 pro L2 / 10 pro L3 / 12 pro L4)	TDHFL	•	•
upevňovací oka na bočních stěnách	TDHFS	1 000 / P	1 000 / P
prosklené boky vzadu <i>nutno s proklením dveří nebo přední části nákladového prostoru (LPAFW nebo LSLFW na levé straně, RSRFW na pravé straně), nelze pro zadní pohon jednomontáž</i>	RBSFW	6 000 / P	6 000 / P
osvětlení nákladového prostoru	LULIO	•	•
LED osvětlení nákladového prostoru	LULI2	2 000 / P	2 000 / P
zadní stupátko <i>v sérii pro verze se zadním pohonem</i>	RSTBO	5 000 / •	5 000 / •
plastová ochrana prahu zadních dveří <i>nelze pro verze se zadním pohonem (pro Advance nelze za příplatek, pro Extra není v sérii)</i>	LUKPO	3 000 / -	• / -

## doplňky pro přestavby

multiplexní adaptační jednotka - řídicí jednotka pro přestavby AAM (ex- BOIADP)	DBWIA	3 000	3 000
příprava pro připojení přídavného zařízení na motoru (ex PFMOT)	PWTKE	4 000	4 000
příprava pro připojení přídavného zařízení na převodovce <i>dostupné pouze pro verze se zadním pohonem, nelze s ovládáním volnoběžných otáček</i>	PWRTK	30 000	30 000
kabely na přestavbu (konektor R384 (2-pinový) s napětím 12 V, který je schopen dodávat 2 × 24 A, ex CABADP)	WIADA	1 000	1 000
anténa nouzového volání e-call v pravém bočním zpětném zrcátku	WRAN2	1 000	1 000
funkce Convertor Companion (možnost ovládání prvků přestavby skrz openRlink) <i>nutno s multimediálním systémem OpenR link 10" s integrovanými službami Google (navigací) a bezdrátovou replikací obrazovky smartphone (NA485), nelze pro verze 4,5 t (N2)</i>	TSE00	15 500	15 500
kabely na přestavbu (konektor R380 (52-pinový) – slouží k připojení přestavbaře k zadní části nedokončeného vozidla)	RCDEV	3 500	3 500
přípojka do palivové nádrže pro přestavbaře (např. přídavné nezávislé topení) <i>nelze pro verze se zadním pohonem</i>	PRRAC	•	•
zesílená baterie 95A 850 Ah a silnější alternátor 230A	REFBT	3 000	3 000

- v sérii
- nedostupné
- P dostupné v balení
- \* Prosklení na protější strany nákladového prostoru musí být stejné na obou stranách vozu

# sériová a voliteľná výbava

## vnější vzhled a disky kol

		Advance	Extra
16" ocelové disky kol s okrasnými kryty airna	RIM04	•	•
celoroční pneumatiky 215/75 R16 <i>nelze pro zadní pohon jednomontáž</i>	TYALS	6 000	6 000
standardní pneumatiky 205/75 R16	TYSUM	•	•
přední zástěrky	FMDG0	1 000	1 000
přední a zadní zástěrky	FRMG0	2 000	2 000
plnohodnotné rezervní kolo	SPTY0	•	•
sada na opravu pneumatik <i>nelze pro verze 4,5 t (N2)</i>	REPKT	2 000	2 000
částečně lakovaný přední nárazník <i>nutno zadat pro barvy šedá etoile (KNH), bílá mineral (QNG) a modrá agave (DQG)</i>	ACCTC1	0	0
bílá mineral	QNG	•	•
červená pompiers	071	17 000	17 000
šedá etoile	KNH	17 000	17 000
modrá gris	J47	17 000	17 000
modrá agave	DQG	17 000	17 000
šedá urban	KPW	5 000	5 000
černá nacré	676	17 000	17 000
barva karoserie mimo standardní nabídku nemetalická	-	20 000	20 000
barva karoserie mimo standardní nabídku metalická	-	30 000	30 000

- v sérii
- nedostupné
- P dostupné v balení



bílá mineral



modrá agave



šedá etoile



šedá urban



modrá gris



černá nacré



červená pompiers



16" ocelové disky kol s okrasnými kryty airna

## interiér

gumové koberce – sada 2 kusů	<b>1 198</b>
textilní koberce – sada 2 kusů	<b>933</b>
magnetický držák telefonu (na palubní desku)	<b>528</b>
věšák za opěrku hlavy	<b>974</b>



## bezpečnost

alarm	<b>9 493</b>
přední mlhová světla	<b>2 404</b>
zámek na volant Stoplock	<b>1 231</b>
sněhové řetězy Pewag Servomatik SUV	<b>11 645</b>
sada povinné výbavy Renault (autolékárnička, výstražný trojúhelník, pracovní rukavice, reflexní vesta)	<b>826</b>



## přeprava

tažné zařízení Standard bez koule pro vozy s předpřípravou	<b>od 10 925</b>
tažné zařízení Standard bez koule pro vozy bez předpřípravy	<b>od 16 536</b>
kompletní sada hliníkových střešních tyčí – přední a zadní	<b>od 17 710</b>
střešní galerie hliníková	<b>od 26 521</b>
manipulační plošina	<b>od 7 355</b>
dřevěné obložení bočních stěn STANDARD	<b>od 15 777</b>
dřevěné obložení podlahy STANDARD	<b>od 11 479</b>
polypropylenové obložení bočních stěn s protiskluzovým povrchem INNOVATION	<b>od 14 702</b>
polypropylenové obložení podlahy s protiskluzovým povrchem INNOVATION	<b>od 11 231</b>



\* Jedná se o vzájemně kompatibilní příslušenství. Doporučujeme objednávat společně. Kompletní nabídku příslušenství naleznete v našem katalogu nebo ceníku příslušenství. Uvedené ceny příslušenství jsou bez DPH a bez montáže.

## smluvní záruky

<b>GARANANCE PLUS</b> (odstranění mechanických, elektrických a elektronických závad a poskytnutí asistenčních služeb RENAULT ASSISTANCE) – 3 roky / 100 000 km	<b>7 990</b>
<b>GARANANCE PLUS</b> (odstranění mechanických, elektrických a elektronických závad a poskytnutí asistenčních služeb RENAULT ASSISTANCE) – 4 roky / 150 000 km	<b>23 990</b>
<b>GARANANCE PLUS</b> (odstranění mechanických, elektrických a elektronických závad a poskytnutí asistenčních služeb RENAULT ASSISTANCE) – 4 roky / 200 000 km	<b>34 990</b>
<b>GARANANCE PLUS</b> (odstranění mechanických, elektrických a elektronických závad a poskytnutí asistenčních služeb RENAULT ASSISTANCE) – 5 let / 150 000 km	<b>29 290</b>
<b>GARANANCE PLUS</b> (odstranění mechanických, elektrických a elektronických závad a poskytnutí asistenčních služeb RENAULT ASSISTANCE) – 5 let / 200 000 km	<b>43 990</b>

## servisní smlouvy

<b>EASY SERVICE</b> (GARANANCE PLUS + pravidelné servisní prohlídky předepsané výrobcem) – 3 roky / 100 000 km	<b>18 990</b> <del>26 699</del>
<b>EASY SERVICE</b> (GARANANCE PLUS + pravidelné servisní prohlídky předepsané výrobcem) – 4 roky / 150 000 km	<b>38 990</b> <del>50 990</del>
<b>EASY SERVICE</b> (GARANANCE PLUS + pravidelné servisní prohlídky předepsané výrobcem) – 4 roky / 200 000 km	<b>62 990</b> <del>84 074</del>
<b>EASY SERVICE</b> (GARANANCE PLUS + pravidelné servisní prohlídky předepsané výrobcem) – 5 let / 150 000 km	<b>45 990</b> <del>58 990</del>
<b>EASY SERVICE</b> (GARANANCE PLUS + pravidelné servisní prohlídky předepsané výrobcem) – 5 let / 200 000 km	<b>69 990</b> <del>93 990</del>

V případě zájmu o jinou kombinaci délky smlouvy a nájezdu kilometrů kontaktujte Vašeho prodejce.

Podrobné krytí servisních smluv naleznete ve **Všeobecných obchodních podmínkách**.

Servisní smlouvu Easy service za **PROMO** cenu je možné uzavřít během prvních tří měsíců od uvedení vozu do provozu

# rozměry a hmotnosti – van

## vnější rozměry (mm)

	L2H2	L3H2	L3H3	L4H3
délka	5 681	6 311	6 311	7 075
šířka bez (pro verzi 4,5 t) / se zpětnými zrcátky	2 080 / 2 466	2 080 / 2 466	2 080 / 2 466	2 080 (2 095) / 2 466
výška nezatíženého vozu	2 500	2 500	2 780	2 780
délka předního převisu	965	965	965	970
délka zadního převisu	1 131	1 131	1 131	1 890
rozvor	3 585	4 215	4 215	4 215
světelná výška (min)	188	188	188	-
průměr otáčení stopový (m)	12,8	14,9	14,9	14,9

## nákladový prostor (mm)

délka	3 225	3 857	3 857	4 493
délka ve výšce 1,1 m	3 004	3 634	3 634	4 286
šířka	1 789	1 789	1 789	1 789
šířka mezi podběhy kol (jednomontáž/dvoumontáž)	1 380	1 380	1 380	1 380 / 1 080
výška	1 885	1 885	2 119	2 023
kapacita – počet europalet	4	5	5	5

## posuvné boční dveře (mm)

šířka	1 312	1 312	1 312	1 321
výška	1 753	1 753	1 753	1 659

## zadní dveře (mm)

výška hrany nákladového prostoru (pro verzi 4,5 t)	572	570	570	665 (715)
výška vstupu do náklad. prostoru	1 755	1 755	1 755	1 659
šířka vstupu do náklad. prostoru	1 533	1 533	1 533	1 537

## hmotnosti verze – přední pohon

	L2H2		L3H2		L3H3
	P2	P3	P2	P3	P3
maximální povolená hmotnost	3 300	3 500	3 300	3 500	3 500
pohotovostní hmotnost	2 243	2 243	2 316	2 316	2 340
max. užitečné zatížení	1 132	1 332	1 059	1 259	1 160
max. zatížení přední nápravy	1 950	1 950	1 950	1 950	1 950
max. zatížení zadní nápravy	2 000	2 000	2 000	2 000	2 000
max. hmotnost brzděného přívesu	2 500	2 500	2 500	2 500	2 500
max. hmotnost nebrzděného přívesu	750	750	750	750	750

## hmotnostní verze – zadní pohon

	L4H3		
	P3 jednomontáž	P4 dvoumontáž	P4 dvoumontáž
maximální povolená hmotnost	3 500	3 500	4 500
pohotovostní hmotnost	2 359–2 365	2 495–2 868	2 496–2 868
max. užitečné zatížení	770–1 141	632–1 005	1 632–2 004
max. zatížení přední nápravy	1 950	2 000	2 000
max. zatížení zadní nápravy	2 050	2 450	3 050
max. hmotnost brzděného přívesu	3 000	3 500	3 500
max. hmotnost nebrzděného přívesu	750	750	750

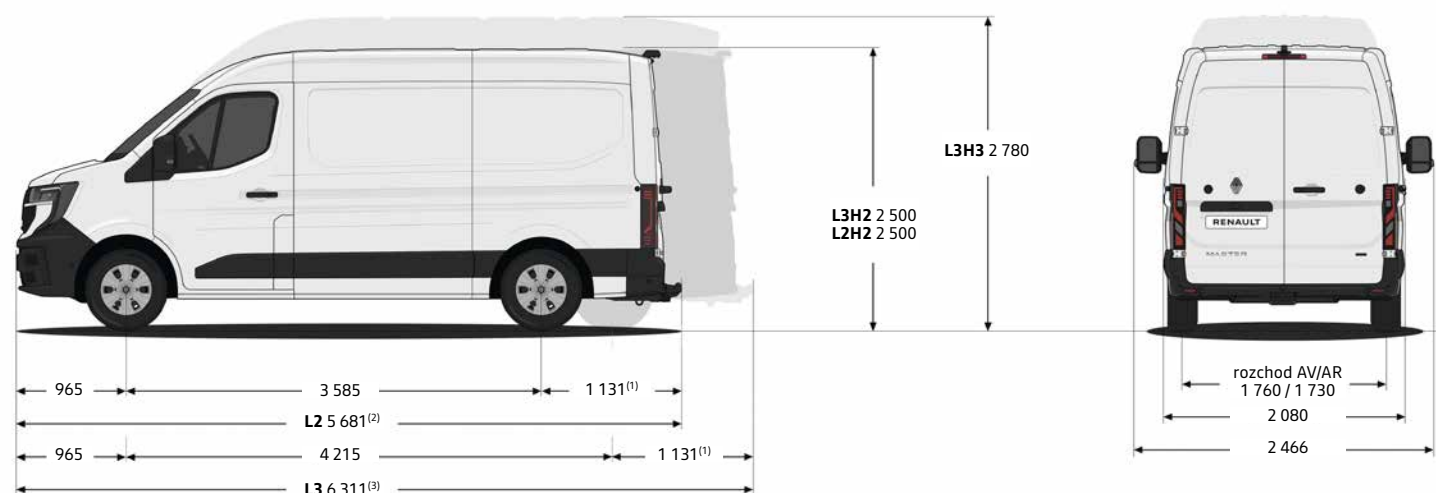

(1) bez zadního stupátka

(2) bez zadního stupátka

(3) bez zadního stupátka

# rozměry a hmotnosti – dvoukabina

## vnější rozměry (mm)

	L2H2	L3H2
délka	5 681	6 311
šířka bez / se zpětnými zrcátky	2 080 / 2 466	2 080 / 2 466
výška nezátíženého vozu	2 500	2 500
délka předního převisu	965	965
délka zadního převisu	1 131	1 131
rozvor	3 585	4 215
světlná výška (min)	188	188
průměr otáčení stopový (m)	12,8	14,9

## nákladový prostor (mm)

délka nákladového prostoru včetně prostoru pod sedadly ve druhé řadě	2 430	3 060
délka nákladového prostoru u podlahy	2 100	2 730
délka nákladového prostoru u střechy	1 780	2 410
šířka prostoru pod sedadly v nákladovém prostoru	1 180	1 180
výška prostoru pod sedadly v nákladovém prostoru	350	350
hloubka prostoru pod sedadly v nákladovém prostoru	330	330
kapacita – počet europalet	2	3

## posuvné boční dveře (mm)

šířka	1 312	1 312
výška	1 753	1 753

## zadní dveře (mm)

výška hrany nákladového prostoru	572	570
výška vstupu do náklad. prostoru	1 755	1 755
šířka vstupu do náklad. prostoru	1 533	1 533

## hmotnosti verze – přední pohon

	L2H2		L3H2	
	P2	P3	P2	P3
maximální povolená hmotnost	3 300	3 500	3 300	3 500
pohotovostní hmotnost	2 363	2 363	2 436	2 436
max. užitečné zatížení	937	1 137	864	1 064
max. zatížení přední nápravy 1 950 1 950 1 950 1 950 1 950	1 950	1 950	1 950	1 950
max. zatížení zadní nápravy 2 000 2 000 2 000 2 000 2 000	2 000	2 000	2 000	2 000
max. hmotnost brzděného přívěsu 2 500 2 500 2 500 2 500 2 500	2 500	2 500	2 500	2 500
max. hmotnost nebrzděného přívěsu 750 750 750 750 750	750	750	750	750

motorizace	Blue dCi 105		Blue dCi 130		Blue dCi 150		Blue dCi 150	Blue dCi 170		Blue dCi 170
							EAG9			EAG9
emisní norma	euro 6e bis (přední pohon) / euro VI (zadní pohon)									
zdvihový objem (cm <sup>3</sup> )	1 997									
počet válců / ventilů	4 / 16	4 / 16	4 / 16	4 / 16	4 / 16	4 / 16	4 / 16	4 / 16	4 / 16	4 / 16
maximální výkon kW (k)	77 (105)	96 (130)	110 (150)	110 (150)	110 (150)	110 (150)	110 (150)	125 (170)	125 (170)	125 (170)
při otáčkách / min	3 500	3 500	3 500	3 500	3 500	3 500	3 500	3 500	3 500	3 500
maximální točivý moment Nm	330	350	360	360	360	360	360	380	380	380
při otáčkách / min	1 500	1 500	1 500	1 500	1 500	1 500	1 500	1 500	1 500	1 500
systém vstřikování	common rail									
objem palivové nádrže (l)	diesel – 80									
nádrž pro aditivum AdBlue (l)	22	22	22	22	22	22	22	22	22	22
prevodovka	manuální 6stupňová	manuální 6stupňová	manuální 6stupňová	manuální 6stupňová	manuální 6stupňová	manuální 6stupňová	automatická 9stupňová	manuální 6stupňová	manuální 6stupňová	automatická 9stupňová
systém stop&start	•	•	•	•	•	•	•	•	•	•
maximální rychlost (km/h)	150	162	170	170	170	170	170	177	177	177
zrychlení z 0 na 100 km/h (s)	19,8	16,5	14,1	14,1	14,1	14,1	14,1	12,9	12,9	12,9

## spotřeba a emise

homologační protokol	WLTP					
kombinovaná l/100 km	7,5–7,6	7,6–7,8	7,6–12,1	7,8–8,0	7,6–12,1	7,8–8,0
emise CO <sub>2</sub> (g/km)	196–197	198–204	200–317	205–210	198–318	205–210

## pneumatiky

velikost pneumatiky / kola	205/75 R16C (standardní) nebo 215/75 R16 (celoroční)
----------------------------	------------------------------------------------------

## brzdy

přední ventilované kotoučové: průměr × tloušťka (mm) – zadní kotoučové brzdy: průměr (")	305×28 – 300×20
------------------------------------------------------------------------------------------	-----------------