

# RENAULT MASTER

ceník



## FURGON PŘEDNÍ POHON

verze	max. povolená hmotnost (kg)	objem nákladového prostoru	motorizace	Business	Cool
L1H1P1	2 800	8,0	Blue dCi 110 k	<b>658 000</b>	<b>698 000</b>
			Blue dCi 135 k	<b>668 000</b>	<b>708 000</b>
L1H1P2	3 300	8,0	Blue dCi 110 k	<b>673 000</b>	<b>713 000</b>
			Blue dCi 135 k	<b>683 000</b>	<b>723 000</b>
L1H1P3	3 500	8,0	Blue dCi 110 k		<b>728 000</b>
			Blue dCi 135 k		<b>738 000</b>
			Blue dCi 150 k		<b>768 000</b>
			Blue dCi 180 k		<b>793 000</b>
			Blue dCi 145 k**		<b>768 000</b>
			Blue dCi 165 k**		<b>793 000</b>
L1H2P2	3 300	9,0	Blue dCi 110 k	<b>693 000</b>	<b>733 000</b>
			Blue dCi 135 k	<b>703 000</b>	<b>743 000</b>
L1H2P3	3 500	9,0	Blue dCi 110 k		<b>748 000</b>
			Blue dCi 135 k		<b>758 000</b>
			Blue dCi 150 k		<b>788 000</b>
			Blue dCi 180 k		<b>813 000</b>
			Blue dCi 180 k Quickshift*		<b>838 000</b>
			Blue dCi 145 k**		<b>788 000</b>
L2H2P2	3 300	10,8	Blue dCi 110 k	<b>728 000</b>	<b>768 000</b>
			Blue dCi 135 k	<b>738 000</b>	<b>778 000</b>
L2H2P3	3 500	10,8	Blue dCi 110 k		<b>783 000</b>
			Blue dCi 135 k		<b>793 000</b>
			Blue dCi 150 k		<b>823 000</b>
			Blue dCi 180 k		<b>848 000</b>
			Blue dCi 165 k**		<b>848 000</b>



**Renault Master**  
Blue dCi 110 L1H1P1 Business  
již od

**473 760 Kč**

uvedené první cena platí při využití podmínek pro firemní klienty platných při odběru 1 vozu



**financování 103 %**

značkové financování  
Renault finance  
s přeplatkem pouhých 3 %<sup>1)</sup>

[www.renault.cz](http://www.renault.cz)

sledujte nás na sociálních sítích



Uvedené ceny jsou bez DPH.

1) Při akontaci 30 % a délce splácení 24 nebo 36 měsíců. Nabídka se vztahuje pouze na podnikatele a firmy. Renault Finance znamená financování poskytované společností RCI Financial Services, s.r.o.

\* K dispozici později

\*\* Verze určená k přestavbě

20211203-22

## FURGON PŘEDNÍ POHON

verze	max. povolená hmotnost (kg)	objem nákladového prostoru	motorizace	Business	Cool
L2H3P3	3 500	12,3	Blue dCi 135 k		813 000
			Blue dCi 150 k		843 000
			Blue dCi 180 k		868 000
			Blue dCi 180 k Quickshift*		893 000
L3H2P3	3 500	13,0	Blue dCi 110 k	763 000	803 000
			Blue dCi 135 k	773 000	813 000
			Blue dCi 150 k		843 000
			Blue dCi 180 k		868 000
			Blue dCi 180 k Quickshift*		893 000
			Blue dCi 145 k**		843 000
L3H3P3	3 500	14,8	Blue dCi 165 k**		868 000
			Blue dCi 135 k		833 000
			Blue dCi 150 k		863 000
			Blue dCi 180 k		888 000
			Blue dCi 180 k Quickshift*		913 000

\* K dispozici později

\*\* Verze určená k přestavbě

## FURGON ZADNÍ POHON

L3H2P3	3 500	13,0	Blue dCi 130 k	805 000	845 000
			Blue dCi 145 k		875 000
			Blue dCi 165 k		900 000
L3H2P4	3 500 DM*	12,4	Blue dCi 130 k	835 000	875 000
			Blue dCi 145 k		905 000
			Blue dCi 165 k		930 000
L3H2P5	4 500 DM	12,4	Blue dCi 165 k		976 000
L3H3P3	3 500	14,8	Blue dCi 165 k		920 000
L3H3P4	3 500 DM*	14,2	Blue dCi 145 k		925 000
			Blue dCi 165 k		950 000
L3H3P5	4 500 DM	14,2	Blue dCi 165 k		996 000
L4H2P3	3 500	14,9	Blue dCi 145 k		895 000
			Blue dCi 165 k		920 000
L4H2P4	3 500 DM*	14,3	Blue dCi 145 k		925 000
			Blue dCi 165 k		950 000
L4H2P5	4 500 DM	14,3	Blue dCi 165 k		996 000
L4H3P3	3 500	17,0	Blue dCi 145 k		915 000
			Blue dCi 165 k		940 000
L4H3P4	3 500 DM*	16,4	Blue dCi 145 k		945 000
			Blue dCi 165 k		970 000
L4H3P5	4 500 DM	16,4	Blue dCi 165 k		1 016 000

\* Podvozek verze P4 s přípustnou max. hmotností 3 500 kg (homologace N1) je technicky shodný s verzí P5 (4 500 kg / N2 / zadní náprava s dvoumontáží).

## FURGON 4x4

verze	max. povolená hmotnost (kg)	objem nákladového prostoru	motorizace	Business	Cool
L3H2P3	3 500	13,0	Blue dCi 130 k		1115 000
			Blue dCi 145 k		1145 000
			Blue dCi 165 k		1170 000
L3H2P4	3 500 DM*	12,4	Blue dCi 165 k		1200 000
L4H2P3	3 500	14,9	Blue dCi 145 k		1165 000
			Blue dCi 165 k		1190 000
L4H2P4	3 500 DM*	14,3	Blue dCi 145 k		1195 000
			Blue dCi 165 k		1220 000
L4H3P3	3 500	17,0	Blue dCi 145 k		1185 000
			Blue dCi 165 k		1210 000
L4H3P4	3 500 DM*	16,4	Blue dCi 165 k		1240 000
L4H3P5	4 500 DM	16,4	Blue dCi 165 k		1286 000

\* Podvozek verze P4 s přípustnou max. hmotností 3 500 kg (homologace N1) je technicky shodný s verzí P5 (4 500 kg / N2 / zadní náprava s dvoumontáží).

## FURGON DVOUKABINA PŘEDNÍ POHON

L1H1P3	3 500	5,0	Blue dCi 110 k	748 000	788 000
			Blue dCi 135 k	758 000	798 000
L2H2P2	3 300	6,9	Blue dCi 110 k	788 000	828 000
			Blue dCi 135 k	798 000	838 000
L2H2P3	3 500	6,9	Blue dCi 110 k	803 000	843 000
			Blue dCi 135 k	813 000	853 000
			Blue dCi 150 k		883 000
			Blue dCi 180 k		908 000
			Blue dCi 180 k Quickshift*		933 000
L3H2P3	3 500	9,0	Blue dCi 110 k	823 000	863 000
			Blue dCi 135 k	833 000	873 000
			Blue dCi 150 k		903 000
			Blue dCi 180 k		928 000
			Blue dCi 180 k Quickshift*		953 000

\* K dispozici později

## FURGON DVOUKABINA ZADNÍ POHON

L3H2P3	3 500	Blue dCi 145 k	935 000
		Blue dCi 165 k	960 000
L3H2P4	3 500 DM*	Blue dCi 145 k	965 000
		Blue dCi 165 k	990 000
L3H2P5	4 500 DM	Blue dCi 165 k	1036 000

\* Podvozek verze P4 s přípustnou max. hmotností 3 500 kg (homologace N1) je technicky shodný s verzí P5 (4 500 kg / N2 / zadní náprava s dvoumontáží).

\*\* Verze určená k přestavbě



# Renault Master furgon – vyberte si ten pravý

## BUSINESS

### prvky sériové výbavy:

- ABS s elektronickým rozdělovačem brzdné síly a asistenčním systémem brzd, systém nouzového brzdění
- elektronický stabilizační systém ESC vč. asistenta rozjezdu do kopce a systému kontroly trakce Extended Grip a asistenta při poryvech bočního větru Side Wind Assistant
- airbag řidiče
- upozornění na nezapnuté pásy řidiče a spolujezdců
- klíč se 2 tlačítky
- centrální zamykání
- bez rádia
- topení bez klimatizace
- přední elektricky ovládaná okna
- přední světlomety s LED denním svícením
- dešťový a světelný senzor
- elektricky ovládaná a vyhřívaná vnější zpětná zrcátka manuálně sklopná
- tónovaná skla
- palivová nádrž 80 litrů
- přední a zadní nárazník nelakovaný
- 16" ocelové disky kol, okrasné kryty kol mini
- plnohodnotná rezerva
- tmavý interiér Carbone
- čalounění Kaleido
- úložný prostor nad předním oknem
- uzamykatelná schránka před sedadlem spolujezdce
- sedadlo řidiče výškově a podélně nastavitelné
- dvoumístné sedadlo spolujezdce bez sklopného opěradla
- čtyřmístná lavice v druhé řadě (pouze dvoukabina)
- upevňovací oka integrovaná v podlaze
- ocelová přepážka bez okna
- částečné plastové obložení boků nákladového prostoru
- pravé boční dveře plné
- levá přední část nákladového prostoru plná – bez dveří
- zadní dveře otvíratelné do 180°, plné
- nemetalický lak bílá Mineral



Business



Cool

## COOL

### prvky sériové výbavy navíc oproti Business:

- klíč s 3 tlačítky
- rádio 1DIN, DAB, MP3, Bluetooth, USB, jack
- manuální klimatizace
- impulsní ovládání okna řidiče
- mřížka předního chladiče s chromovými prvky
- čalounění Kompo
- čalounění ocelové přepážky uvnitř kabiny
- ozdobné chromované detaily výdechů klimatizace palubní desky
- zásuvka Easy Life před sedadlem spolujezdce, klimatizovaná a osvětlená
- výsuvný pultík Easy Life, držák nápoje
- sedadlo řidiče výškově a podélně nastavitelné s loketní a bederní opěrkou
- dvoumístné sedadlo spolujezdce se stolem na zadní straně sklopného opěradla a úložným prostorem pod sedákem
- madlo pro snadný nástup na B a D sloupku
- zásuvka 12 V v nákladovém prostoru



**Skvěle využitelný prostor pro náklad, široký výběr verzí, výbavových prvků a důraz na pohodlí posádky. To vše nabízí Renault Master furgon.**



## **snadné nakládání**

Renault Master si můžete plně přizpůsobit vašim potřebám. Vůz lze vybavit zadními dveřmi otevíratelnými do úhlu 270°. Až 12 upevňovacích ok zajišťuje optimální zabezpečení nákladu, zvolit lze také z široké palety ochranného obložení. Snadnému přístupu k nákladu pomáhají madla umístěná po stranách dveří. Samotná manipulace s nákladem je pak opravdu jednoduchá díky širokým vstupním otvorům vzadu a na boku, prostor o objemu 17 m<sup>3</sup> pro až 6 palet je tak perfektně využitelný.



## **dvoukabina pro transport osob i nákladu**

Prostor pro posádku byl ve voze Renault Master navržen s ohledem na komfort a perfektní využitelnost. Řada praktických úložných a odkládacích prostor doplňuje komfortní sedadla a chytré prvky, jako například výsuvný stolek Easy Life. Pro transport většího množství osob i nákladu je ideální verze dvoukabina, která nabízí až 7 míst díky čtyřmístné lavici v druhé řadě.



## **varianta 4x4 pro práci za hranicemi civilizace**

Dle povahy vašich cest je možné vybírat z několika verzí pohonu – standardní provedení s předním a zadním pohonem doplňují verze 4x4 od renomovaného specialisty Obergaigner. Díky zvýšené světlé výšce (až o 65 mm), uzávěrkám mezinápravového a zadního diferenciálu a redukční převodovce je prostupnost terénu vozu Renault Master na špičkové úrovni. Všechny varianty jsou také vybaveny systémem řízení trakce Extended Grip.

# sériová a volitelná výbava

		furgon Business	furgon Cool	dvoukabina Business	dvoukabina Cool
<b>pakety</b>					
<b>paket radio klíma</b> (manuální klimatizace, rádio 1DIN MP3 Bluetooth USB jack)	PKCC03	25 000	-	25 000	-
<b>paket komfort</b> (tempomat, mlhové světlomety, zadní parkovací senzory)	PKSF02	-	10 500	-	10 500
<b>paket komfort plus</b> (tempomat, mlhové světlomety, zadní parkovací kamera s předními a zadními senzory) <i>nelze s AEBS a na verzích P5</i>	PKSF03	-	23 000	-	23 000
<b>paket komfort plus 2</b> (tempomat, mlhové světlomety, zadní parkovací kamera s předními a zadními senzory, systém sledování mrtvého úhlu) <i>nelze s AEBS a na verzích P5</i>	PKSF06	-	28 000	-	28 000

## aktivní a pasivní bezpečnost

ABS s elektronickým rozdělovačem brzděné síly a asistenčním systémem brzd, systém nouzového brzdění	ABS	•	•	•	•
elektronický stabilizační systém ESC vč. asistenta rozjezdu do kopce a systému kontroly trakce Extended Grip a asistenta při poryvech bočního větru Side Wind Assist	ASRESP	•	•	•	•
tempomat s omezovačem rychlosti	REGVIT	-	5 000	-	5 000
systém varování před opuštěním jízdního pruhu <i>v sérii na P5, na verzích s převodovkou Quickshift nutno se systémem sledování mrtvého úhlu a navigací</i>	DLIGM1	7 000	7 000	7 000	7 000
aktivní systém nouzového brzdění AEBS <i>v sérii na P5, nelze se zadní parkovací kamerou vč. předních a zadních parkovacích senzorů a paketem komfort plus 2</i>	AEBS01	11 000	11 000	11 000	11 000
systém kontroly tlaku v pneumatikách <i>pouze pro přední pohon; nelze na L3H3, na L3H2 pouze s ocelovými disky kol</i>	DPRPN	3 000	3 000	3 000	3 000
systém sledování mrtvého úhlu <i>na verzích s Quickshift nutno se systémem varování před opuštěním jízdního pruhu a navigací; nutno s alespoň zadními parkovacími senzory</i>	DANGMO	5 000	5 000	5 000	5 000
airbag řidiče	AIRBA1	•	•	•	•
airbag řidiče a spolujezdce a boční airbag řidiče <i>nelze s odpruženým sedadlem řidiče a přípravou na rádio; nutno bez výsuvného pultíku Easy Life; na Business nutno s paketem radio klíma</i>	PKCF01	10 000	10 000	10 000	10 000
airbag řidiče a spolujezdce a boční airbag na obou stranách <i>nelze s mechanicky odpruženým sedadlem řidiče a přípravou na rádio; nutno bez výsuvného pultíku Easy Life a se samostatným sedadlem spolujezdce s bederní opěrkou</i>	PKCF02	15 000	15 000	-	-
upozornění na nezapnuté pásy řidiče a spolujezdců	ALOU5	•	•	•	•
klíč s 2 tlačítky	SOP02B	•	-	•	-
klíč s 3 tlačítky	SOP03	2 000	•	2 000	•
klíč s 2 tlačítky a hands-free přívěskem	SOP02A	-	8 000	-	8 000
náhradní klíč	CLESUP	1 500	1 500	1 500	1 500
centrální zamykání	CPE	•	•	•	•
centrální zamykání s pojistkou proti vloupání (superlocking)	SUPCPE	1 000	1 000	1 000	1 000
alarm	ALAR03	8 000	8 000	8 000	8 000

## komfort a multimédia

multimediální systém R-Link Evolution DAB s integrovanou navigací TomTom (7" kapacitní dotykový displej, Bluetooth handsfree s podporou audiostreamingu, zrcadlení smartphonu, USB a AUX vstup, ovládání pod volantem) s mapovým pokrytím celé Evropy.	PKRL06	-	26 000	-	26 000
multimediální a navigační systém Media Nav 4.0 DAB (7" displej, Bluetooth handsfree s podporou audiostreamingu, zrcadlení smartphonu USB a AUX vstup, ovládání pod volantem) + základní mapové pokrytí (CZ, SK, PL, HU, EST, LTV, LVA)	PKUL07	-	12 000	-	12 000
mapové pokrytí střední a východní Evropy pro Media Nav: A, B, BiH, BG, CZ, D, DK, EST, FIN, FL, GR, H, HR, CH, IS, I, KZ, L, LT, LV, MNE, N, NL, PL, RO, RSB, RSM, S, SK, SL, SCV, TR)	MAPEST	-	2 000	-	2 000
rádio, 1DIN, DAB, MP3, Bluetooth, USB, Jack	RA420	P	•	P	•
příprava na rádio vč. 2 reproduktorů	HPSRAD	1 000	-5 500	1 000	-5 500
bezdrátové nabíjení smartphone <i>nelze s přípravou na rádio</i>	REACTI	2 500	2 500	2 500	2 500
topení bez klimatizace	CHAUFO	•	-	•	-
manuální klimatizace	PKCC01	20 000	•	20 000	•
automatická klimatizace <i>nutno s mlhovými světlomety</i>	CAREG	-	10 000	-	10 000
přídavné topení (automatické) <i>nelze s pneumatickým odpružením</i>	CHAUAD	-	40 000	-	40 000
přední elektricky ovládaná okna	LVAVEL	•	•	•	•
impulsní ovládání okna řidiče	LVAVEI	1 000	•	1 000	•

• v sérii - nedostupné 0 volitelné za 0 Kč P dostupné v paketu

# sériová a volitelná výbava

## viditelnost a řízení

		furgon Business	furgon Cool	dvoukabina Business	dvoukabina Cool
LED denní svícení	FDIU2	•	•	•	•
mlhové světlomety	PROJAB	4 000	4 000	4 000	4 000
dešťový a světelný senzor	ALEVA	•	•	•	•
automatické přepínání dálkových světel	ALEAHL	-	8 500	-	8 500
<i>nutno se systémem varování před opuštěním jízdního pruhu</i>					
wideview zrcátka ve stínítku spolujezdce pro hlídání mrtvého úhlu	RTVIO2	-	1 000	-	1 000
elektricky ovládaná vyhřívaná vnější zpětná zrcátka sklopná	RETROE	•	•	•	•
kamera „Rear View Assist“					
<i>trvale přenáší obraz situace za vozidlem na displej v kabině; nelze s ocelovou přepážkou s oknem; na L1H1 nelze s hliníkovým střešním nosičem</i>	RVICM	-	20 000	-	20 000
zadní parkovací senzory	RDPROX	6 000	6 000	6 000	6 000
zadní parkovací kamera vč. zadních parkovacích senzorů	RDAR03	-	15 000	-	15 000
zadní parkovací kamera vč. předních a zadních parkovacích senzorů	RDAR06	-	25 000	-	25 000
<i>nelze se systémem AEBs a na verzích P5</i>					
palivová nádrž 80 litrů	RES80	•	•	•	•
palivová nádrž 105 litrů	RES100	4 000	4 000	4 000	4 000
<i>v sérii na RWD furgonech L3H2P3; nelze na 4x4</i>					
tachograf					
<i>v sérii na verzích P5</i>	CTL1	20 000	20 000	20 000	20 000
omezovač rychlosti 90 km/h	LVIT01	1 000	1 000	1 000	1 000
<i>v sérii na verzích P5</i>					
omezovač rychlosti 100 km/h	LVIT02	1 000	1 000	1 000	1 000
<i>nelze na verze P5</i>					
omezovač rychlosti 110 km/h	LVIT03	1 000	1 000	1 000	1 000
<i>nelze na verze P5</i>					
omezovač rychlosti 130 km/h	LVIT04	1 000	1 000	1 000	1 000
<i>nelze na verze P5</i>					
uzávěrka diferenciálu pro zadní pohon	BLARR	15 000	15 000	15 000	15 000
<i>pouze pro RWD Euro VI, na 4x4 v sérii</i>					

## interiér a sedadla

tmavý interiér Carbone	HARM01	•	•	•	•
čalounění Kaleido	DRAP01	•	-	•	•
čalounění Kompo	DRAP07	-	•	-	-
čalounění z umělé kůže					
<i>nelze na Business a s bočními airbagy; nutno s dvoumístným sedadlem spolujezdce se stolem na zadní straně sklopného opěradla</i>	SIMI03	-	3 000	-	-
čalounění ocelové přepážky uvnitř kabiny	HABCL1	-	•	-	-
ozdobné chrom. detaily výdechů klimatizace palubní desky	PRCHR1	-	•	-	•
držák tabletu	SUTAB1	2 000	2 000	2 000	2 000
<i>nelze s navigací, airbagem spolujezdce a bočními airbagy řidiče a spolujezdce</i>					
krytá přihrádka na palubní desce	RGPDB1	2 000	2 000	2 000	2 000
úložný prostor nad předním oknem	-	•	•	•	•
uzamykatelná schránka před sedadlem spolujezdce	BTAGA2	•	-	•	-
zásuvka Easy Life před sedadlem spolujezdce, klimatizovaná a osvětlená	BTAGA3	2 500	•	2 500	•
výsuvný pultík Easy Life, držák nápoje	TBPDB1	3 500	•	3 500	•
<i>nelze s airbagem spolujezdce</i>					
bez výsuvného pultíku Easy Life, držák nápoje	STABPB	•	0	•	0
úložná síťka na boku přepážky a dvě úložné síťky nad druhou řadou sedadel	RAGAC1	-	-	1 000	1 000
<i>ve verzi H1 pouze síťka na boku přepážky</i>					
obložení interiéru v úrovni 2. řady sedadel – boky, strop	HABPV1	-	-	15 000	15 000
<i>nelze na L1H2, nelze s levými posuvnými dveřmi</i>					
sedadlo řidiče výškově a podélně nastavitelné	CORMA1	•	-	•	-
sedadlo řidiče výškově a podélně nastavitelné s bederní opěrkou	COLOMB	2 000	•	2 000	•
loketní opěrka	ACCAV	-	•	-	•
mechanicky odpružené sedadlo řidiče					
<i>nutno s čalouněním Kaleido; nelze s bočními airbagy, nelze s levými posuvnými dveřmi, na dvoukabinách L2 a L3 pouze se samostatným sedadlem spolujezdce s bederní opěrkou, nelze na dvoukabině L2H2P2, nelze na dvoukabině RWD</i>	COREHA	16 000	14 000	16 000	14 000
dvoumístné sedadlo spolujezdce bez sklopného opěradla	BQFIXE	•	-	-	-
dvoumístné sedadlo spolujezdce se stolem na zadní straně sklopného opěradla	BQBUR3	-	-	•	-
<i>na Cool jako opce pouze pro čalounění z umělé kůže</i>					
dvoumístné sedadlo spolujezdce se stolem na zadní straně sklopného opěradla a úložným prostorem pod sedákem	BQBUR4	-	•	-	•/-
<i>nelze na dvoukabině zadní pohon s dvojmontáží</i>					
samostatné sedadlo spolujezdce	PARMA1	2 000	-	-	-
samostatné sedadlo spolujezdce s bederní opěrkou	PARLOM	6 000	4 000	6 000	-/•
<i>nelze na dvoukabině L1 a L3H2P3, nelze s posklennými zadními křídlovými dveřmi; v sérii na dvoukabině zadní pohon s dvojmontáží</i>					
vyhřívané sedadlo řidiče	SGACHC	3 500	3 500	3 500	3 500
<i>nelze s čalouněním z umělé kůže</i>					
vyhřívané sedadlo řidiče a spolujezdce	SGACHA	5 000	5 000	-	-
<i>nutno se samostatným sedadlem spolujezdce s bederní opěrkou; nelze s čalouněním z umělé kůže</i>					
čtyřmístná lavice v druhé řadě (integrována do plastové přepážky s oknem)	-	-	-	•	•

• v sérii - nedostupné 0 volitelné za 0 Kč P dostupné v balení



# sériová a volitelná výbava

## vnější vzhled

		furgon Business	furgon Cool	dvoukabina Business	dvoukabina Cool
nemetalická barva bílá Mineral	QNG	0	0	0	0
nemetalické barvy kromě bílé Mineral	-	5 000	5 000	5 000	5 000
metalický lak nebo barva karoserie mimo standardní nabídku	-	17 000	17 000	17 000	17 000
přední a zadní nárazník nelakovaný	-	•	•	•	•
mřížka předního chladiče s chromovými prvky	PRCHR2	-	•	-	•
16" ocelové disky kol	RTOL16	•	•	•	•
okrasné kryty kol mini	ENJ001	•	•	•	•
okrasné kryty kol celoplošné <i>nelze pro P4 a P5</i>	ENJ002	1 000	1 000	1 000	1 000
16" disky z lehké slitiny <i>pouze pro verze s předním pohonem, nelze s celoročním pneu</i>	RALU16	-	15 000	-	15 000
celoroční pneumatiky <i>nelze pro P1, P5 a vozy se zadním pohonem s jednomontáží</i>	PNEUTT	5 000	5 000	5 000	5 000
plnohodnotná rezerva	RSEC01	•	•	•	•

## exteriér

pravé boční dveře plné*	PLDCT	•	•	-	-
pravé boční prosklené dveře s pevným oknem*	PLDCVF	2 000	2 000	•	•
pravé boční prosklené dveře s posuvným oknem.* <i>nelze na dvoukabinu L2P2</i>	PLDCVO	5 000	5 000	3 000	3 000
pravá přední část nákladového prostoru plná – bez dveří* <i>nelze na RWD furgonech L3H2P3</i>	PNLDT	0	0	-	-
levá přední část nákladového prostoru plná – bez dveří*	PNLGT	•	•	-	-
levé posuvné dveře plné*	PLGCT	15 000	15 000	-	-
levá přední část nákladového prostoru s pevným oknem*	PNLGVF	2 000	2 000	•	•
levá přední část nákladového prostoru s posuvným oknem*	PNLGVO	5 000	5 000	3 000	3 000
levé boční dveře s pevným oknem* <i>nelze na dvoukabinu L2P2, nelze s pneumatickým odpružením; na dvoukabinu L3 s předním pohonem pouze se samostatným sedadlem spolujezdce</i>	PLGCVF	17 000	17 000	15 000	15 000
levé boční dveře s posuvným oknem* <i>nelze na dvoukabinu L2P2, nelze s pneumatickým odpružením; na dvoukabinu L3 s předním pohonem pouze se samostatným sedadlem spolujezdce</i>	PLGCVO	20 000	20 000	18 000	18 000
zadní dveře otvíratelné do 180°, plné	PARP18	•	•	•	•
zadní dveře otvíratelné do 270°, plné <i>nelze pro L1</i>	PARP27	4 000	4 000	4 000	4 000
zadní dveře otvíratelné do 180° s vyhříváním oknem <i>nelze pro dvoukabinu P4</i>	PK85G4	5 000	5 000	5 000	5 000
zadní dveře otvíratelné do 270° s vyhříváním oknem <i>nelze pro L1 a dvoukabinu P4</i>	PK85G7	9 000	9 000	9 000	9 000
prosklené boky vzadu	CSVITF	6 000	6 000	-	-
hliníkový střešní nosič pro délky L1, L2, L3, L4 <i>nelze pro H3</i>	GALERI	31 000	31 000	-	-
hliníkový střešní nosič pro délky L1, L2, L3, L4 + manipulační plošina <i>nelze pro H3</i>	GALER2	38 000	38 000	-	-
příčné střešní nosiče <i>nelze pro H3</i>	BARTOI	19 000	19 000	-	-
žebřík H1, H2 <i>nelze pro H3 a zadní prosklené dveře</i>	ECHLPT	8 000	8 000	-	-
zadní stupátko <i>v sérii u RWD</i>	MPDAR	4 000	4 000	4 000	4 000
přední a zadní zástěrky	BARAV	2 000	2 000	2 000	2 000
tažné zařízení	ATREM	10 000	10 000	10 000	10 000
zvýšená maximální povolená hmotnost brzděného přívěsu na 3,5 t <i>pouze pro verze P4</i>	CHG35H	3 000	3 000	-	3 000
kovová ochrana pod motorem	KITGRV	3 000	3 000	3 000	3 000

• v sérii - nedostupné 0 volitelné za 0 Kč P dostupné v balení

\* Protější strany nákladového prostoru musí být se shodným s typem okna (tzn. pevné / posuvné okno případně bez okna).

# sériová a volitelná výbava

## nákladový prostor

		furgon Business	furgon Cool	dvoukabina Business	dvoukabina Cool
upevňovací oka integrovaná v podlaze	-	•	•	•	•
dřevěná podlaha (síla 12 mm, protiskluzový povrch), upevňovací oka na bočních stěnách <i>nelze pro dvoukabinu P4 a dvoukabinu L2</i>	PKCNT9	10 000	10 000	10 000	10 000
dřevěná podlaha (síla 12 mm, protiskluzový povrch), částečné dřevěné obložení stěn nákladového prostoru <i>nelze na L1 bez posuvných dveří, na dvoukabinu L1 a dvoukabinu L3H2P4</i>	PKSTRK	16 000	16 000	16 000	16 000
dřevěná podlaha (síla 12 mm, protiskluzový povrch), dřevěné obložení stěn nákladového prostoru <i>nelze pro dvoukabinu P4, dvoukabinu L1 a s prosklením</i>	PKSTIL	21 000	21 000	21 000	21 000
dřevěná podlaha (síla 12 mm, protiskluzový povrch), dřevěné obložení stěn nákladového prostoru, upevňovací oka na bočních stěnách <i>nelze pro dvoukabinu P4 a s prosklením</i>	PKHVTN	22 000	22 000	22 000	22 000
dřevěná podlaha (síla 12 mm, protiskluzový povrch), dřevěné obložení stěn nákladového prostoru, upevňovací oka na bočních stěnách, LED osvětlení <i>nelze pro dvoukabinu P4 a s prosklením</i>	PKSTRI	23 000	23 000	23 000	23 000
ocelová přepážka bez okna	CLCTOL	•	•	-	-
ocelová přepážka s oknem	CLCVIT	2 000	2 000	-	-
ocelová přepážka s oknem s ochrannou mříží	CLVITG	5 000	5 000	-	-
bez ocelové přepážky <i>nelze s klimatizací</i>	SANCL	0	-	-	-
madlo pro snadný nástup na B a D sloupku	-	-	•	-	-
zásuvka 12V v nákladovém prostoru	PRIACC	-	•	-	•
částečné plastové obložení boků nákladového prostoru	SSHLIN	•	•	•	•
bez částečného plastového obložení boků nákladového prostoru	HABTOL	0	0	0	0
bezpečnostní zámek zadních dveří <i>nelze s levými posuvnými dveřmi, prosklenými zadními dveřmi, bez přepážky a s ocelovou přepážkou s oknem s ochrannou mříží</i>	FMPOT1	20 000	20 000	20 000	20 000

## doplňky pro karosářské přestavby

zesílená baterie	BATREF	2 000	2 000	2 000	2 000
kabely na přestavbu	CABADP	1 000	1 000	•	•
multiplexní adaptační jednotka	BOIADP	2 000	2 000	2 000	2 000
příprava pro připojení přídavného zařízení na motoru <i>nutno s kabely na přestavbu a klimatizací</i>	PFMOT	4 000	4 000	4 000	4 000
příprava pro připojení přídavného zařízení na převodovce <i>pouze pro RWD Euro VI</i>	PRISM	20 000	20 000	20 000	20 000
pneumatické odpružení (změna výšky podvozku -55 až +60 mm) <i>vyžaduje multiplexní adaptační jednotku a kabely na přestavbu; nelze s prosklenými dveřmi, nelze s levými posuvnými dveřmi a pro verze FWD P1 a RWD</i>	SUSPNE	60 000	60 000	60 000	60 000

• v sérii - nedostupné 0 volitelné za 0 Kč P dostupné v balení

## interiér

gumové koberce Novestra	1 066
textilní koberce	793
potahy předních sedadel Superaquila	od 2 802
magnetický držák telefonu	488
věšák za opěrku hlavy	1 727



## bezpečnost

alarm	od 4 041
zadní parkovací asistent	3 711
vnitřní zpětné zrcátko s monitorem 4,3"	3 793
zadní parkovací kamera zabudovaná v brzdovém světle (včetně monitoru)	6 355
sněhové řetězy Premium Grip – velikost 100 – 215/65 R16	7 843
sada povinné výbavy Renault (autolékárnička, výstražný trojúhelník, pracovní rukavice, reflexní vesta, lano)	826



## přeprava

tažné zařízení Standard bez koule – včetně kabeláže	7 918
příčné střešní tyče	7 017
nosič pro potrubí na střešní tyče	10 983
střešní galerie hliníková	od 25 116
otočný nosič žebříku	od 29 083



Kompletní nabídku příslušenství naleznete v našem katalogu nebo ceníku příslušenství. Uvedené ceny příslušenství jsou bez DPH a bez montáže.

## smluvní záruky

	přední pohon	zadní pohon / pohon 4x4
<b>smluvní záruka Garantie plus</b> (odstranění mechanických, elektrických a elektronických závad a poskytnutí asistenčních služeb Renault Assistance) – 3 roky / 100 000 km	6 490	6 490
<b>smluvní záruka Garantie plus</b> (odstranění mechanických, elektrických a elektronických závad a poskytnutí asistenčních služeb Renault Assistance) – 4 roky / 150 000 km	16 990	16 990

## servisní smlouvy

<b>servisní smlouva Easy service</b> (Garance plus + pravidelné servisní prohlídky předepsané výrobcem + Comfort Assistance) – 3 roky / 100 000 km	16 990 22-390	16 990 20-090
<b>servisní smlouva Easy service</b> (Garance plus + pravidelné servisní prohlídky předepsané výrobcem + Comfort Assistance) – 4 roky / 150 000 km	31 990 40-890	31 990 35-790

• v ceně vozidla

V případě zájmu o jinou kombinaci délky smlouvy a nájezdu kilometrů kontaktujte Vašeho prodejce. Součástí smluvní záruky Renault jsou asistenční služby Renault Assistance. Podrobné krytí smluvní záruky a Renault Assistance naleznete v záručních podmínkách k novému vozu. Asistenční služby Renault Comfort Assistance jsou poskytovány v případě, že na vozidle dojde k následujícím událostem, jejichž následkem je vozidlo nepojízdné nebo nezpůsobilé k provozu na pozemních komunikacích podle příslušných předpisů: defekt pneumatiky, vybití baterie, záměna paliva, nedostatek paliva a zamrznutí paliva, ztráta nebo zabouchnutí klíčů nebo karty od vozidla, přimrznutí ruční brzdy, poškození motorové části vozu zvěří. Podrobné krytí servisních smluv včetně asistenčních služeb Comfort Assistance naleznete ve **Všeobecných obchodních podmínkách**.

Servisní smlouvu Easy service za PROMO cenu je možné uzavřít během prvních tří měsíců od uvedení vozu do provozu.

# rozměry a hmotnosti – furgon přední pohon

## vnější rozměry (mm)

	L1H1	L1H2	L2H2	L2H3	L3H2	L3H3
délka	5 075	5 075	5 575	5 575	6 225	6 225
šířka bez / se zpětnými zrcátky	2 070 / 2 470	2 070 / 2 470	2 070 / 2 470	2 070 / 2 470	2 070 / 2 470	2 070 / 2 470
výška nezatíženého vozu	2 307	2 500	2 499	2 749	2 488	2 744
délka předního převisu	869	869	869	869	869	869
délka zadního převisu	1 024	1 024	1 024	1 024	1 024	1 024
rozvor	3 182	3 182	3 682	3 682	4 332	4 332
světlná výška (min)	182	182	174	173	172	169
průměr otáčení stopový (m)	12,0	12,0	13,6	13,6	15,7	15,7
průměr otáčení obrysový (m)	12,5	12,5	14,1	14,1	16,2	16,2

## nákladový prostor (mm)

délka	2 583	2 583	3 083	3 083	3 733	3 733
délka ve výšce 1,1 m	2 530	2 530	3 030	3 030	3 680	3 680
šířka	1 765	1 765	1 765	1 765	1 765	1 765
šířka mezi podběhy kol	1 380	1 380	1 380	1 380	1 380	1 380
výška	1 700	1 894	1 894	2 144	1 894	2 144
kapacita – počet europalet	3	3	4	4	5	5

## posuvné boční dveře (mm)

šířka	1 050	1 050	1 270	1 270	1 270	1 270
výška	1 581	1 780	1 780	1 780	1 780	1 780

## zadní dveře (mm)

výška hrany nákladového prostoru (min / max)	546 / 564	544 / 564	545 / 562	543 / 560	543 / 557	542 / 555
výška vstupu do náklad. prostoru	1 627	1 820	1 820	1 820	1 820	1 820
šířka vstupu do náklad. prostoru	1 580	1 580	1 580	1 580	1 580	1 580

## hmotnosti verze

	L1H1			L1H2		L2H2		L2H3	L3H2	L3H3
	P1	P2	P3	P2	P3	P2	P3	P3	P3	P3
maximální povolená hmotnost <sup>1)</sup>	2 800	3 300	3 500	3 300	3 500	3 300	3 500	3 500	3 500	3 500
pohotovostní hmotnost	1 877	1 877	1 877	1 899	1 899	1 971	1 971	1 996	2 066	2 073
provozní hmotnost <sup>1), 2)</sup>	1 952	1 952	1 952	1 974	1 974	2 046	2 046	2 071	2 141	2 148
max. užitečné zatížení <sup>3)</sup>	923	1 423	1 623	1 401	1 601	1 329	1 529	1 504	1 434	1 427
max. zatížení přední nápravy <sup>1)</sup>	1 550	1 650	1 850	1 650	1 850	1 650	1 850	1 850	1 850	1 850
max. zatížení zadní nápravy <sup>1)</sup>	1 650	1 900	2 100	1 900	2 100	1 900	2 100	2 100	2 100	2 100
max. hmotnost brzděného přívesu <sup>4)</sup>	2 500	2 500	2 500	2 500	2 500	2 500	2 500	2 500	2 500	2 500
max. hmotnost nebrzděného přívesu <sup>4)</sup>	750	750	750	750	750	750	750	750	750	750

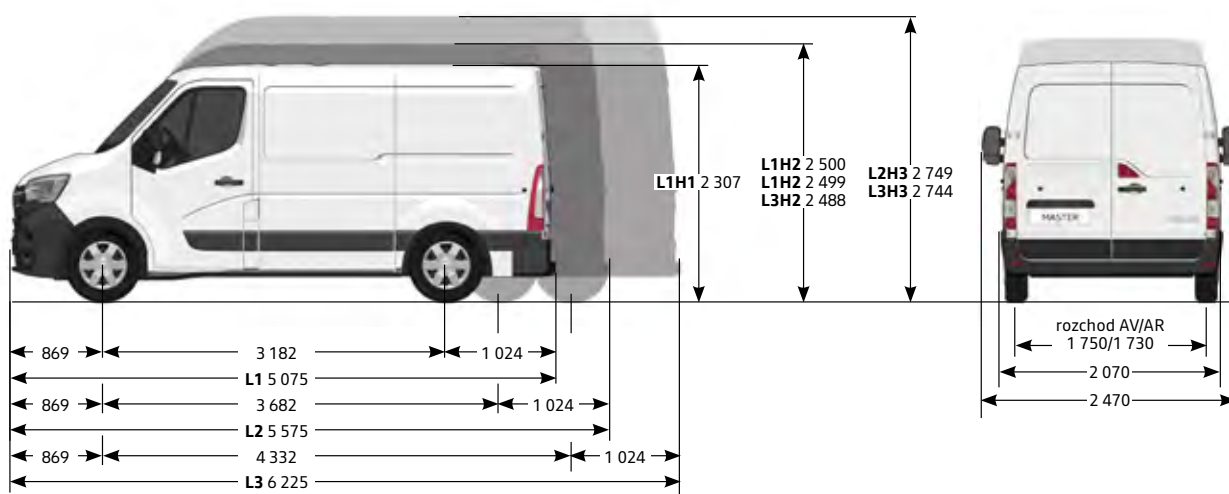

Hodnoty uváděny v kg.

- 1) Přibližná hodnota ovlivněná motorizací a výbavou vozidla.
- 2) Hodnota dle směrnice 92/21/ EHS v aktuálně platném znění (započtena hmotnost řidiče 75 kg a PHM při 90% naplnění nádrže).
- 3) Skutečnou hodnotu užitečného zatížení lze zjistit pouze zvážením konkrétního vozidla pro zjištění přesné provozní hmotnosti, která je ovlivněná motorizací a výbavou vozidla.
- 4) Při 12% stoupání.

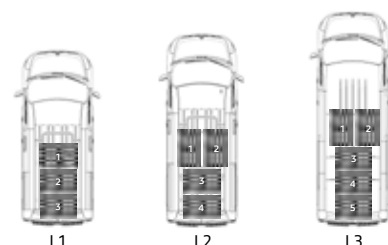

kapacita – počet europalet



# rozměry a hmotnosti – furgon zadní pohon

## vnější rozměry (mm)

	L3H2	L3H3	L4H2	L4H3
jednomontáž (JM) / dvoumontáž (DM)	JM / DM	JM / DM	JM / DM	JM / DM
délka	6 225	6 225	6 875	6 875
šířka bez zpětných zrcátek	2 070	2 070	2 070	2 070
šířka se zpětnými zrcátky	2 470	2 470	2 470	2 470
výška nezatíženého vozu	2 527 / 2 549	2 786 / 2 815	2 527 / 2 557	2 786 / 2 808
délka předního převisu	869	869	869	869
délka zadního převisu	1 674	1 674	1 674	1 674
rozvor	3 682	3 682	4 332	4 332
světlná výška (min)	197 / 181	197 / 181	197 / 167	197 / 167
průměr otáčení stopový (m)	13,6–15,7	13,6–15,7	13,6–15,7 / 15,7	13,6–15,7 / 15,7
průměr otáčení obrysový (m)	14,1–16,2	14,1–16,2	14,1–16,2 / 16,2	14,1–16,2 / 16,2

## nákladový prostor (mm)

délka	3 733	3 733	4 383	4 383
délka ve výšce 1,1 m	3 680	3 680	4 330	4 330
šířka	1 765	1 765	1 765	1 765
šířka mezi podběhy kol	1 380 / 1 080	1 380 / 1 080	1 380 / 1 080	1 380 / 1 080
výška	1 798	2 048	1 798	2 048
kapacita – počet europalet	5 / 4	5 / 4	6 / 5	6 / 5

## posuvné boční dveře (mm)

šířka	1 270	1 270	1 270	1 270
výška	1 684	1 684	1 684	1 684

## zadní dveře (mm)

výška hrany náklad. prostoru (min)	674 / 706	672 / 704	682 / 701	680 / 700
výška hrany náklad. prostoru (max)	696 / 724	694 / 723	704 / 717	702 / 715
výška vstupu do náklad. prostoru	1 724	1 724	1 724	1 724
šířka vstupu do náklad. prostoru	1 580	1 580	1 580	1 580

## hmotnosti verze

	L3H2			L3H3			L4H2			L4H3		
	P3	P4	P5	P3	P4	P5	P3	P4	P5	P3	P4	P5
jednomontáž (JM) / dvoumontáž (DM)	JM	DM	DM	JM	DM	DM	JM	DM	DM	JM	DM	DM
maximální povolená hmotnost <sup>1)</sup>	3 500	3 500	4 500	3 500	3 500	4 500	3 500	3 500	4 500	3 500	3 500	4 500
pohotovostní hmotnost	2 293	2 349	2 349	2 311	2 372	2 372	2 293	2 389	2 389	2 340	2 460	2 460
provozní hmotnost <sup>1), 2)</sup>	2 368	2 424	2 424	2 386	2 447	2 447	2 368	2 464	2 464	2 415	2 535	2 535
max. užitečné zatížení <sup>3)</sup>	1 207	1 151	2 151	1 189	1 128	2 128	1 207	1 111	2 111	1 160	1 040	2 040
max. zatížení přední nápravy <sup>1)</sup>	1 850	1 850	1 850	1 850	1 850	1 850	1 850	1 850	1 850	1 850	1 850	1 850
max. zatížení zadní nápravy <sup>1)</sup>	2 300	2 800	3 200	2 300	2 800	3 200	2 300	2 800	3 200	2 300	2 800	3 200
max. hmotnost brzděného přívesu <sup>4)</sup>	2 500	3 000	3 000	2 500	3 000	3 000	2 500	2 500	2 500	2 500	2 500	2 500
max. hmotnost nebrzděného přívesu <sup>4)</sup>	750	750	750	750	750	750	750	750	750	750	750	750

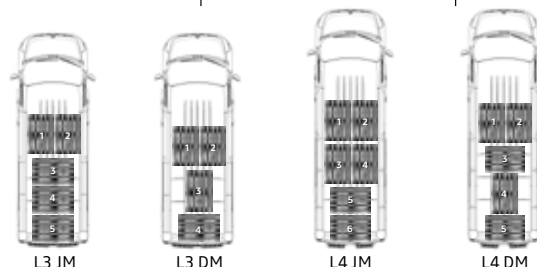
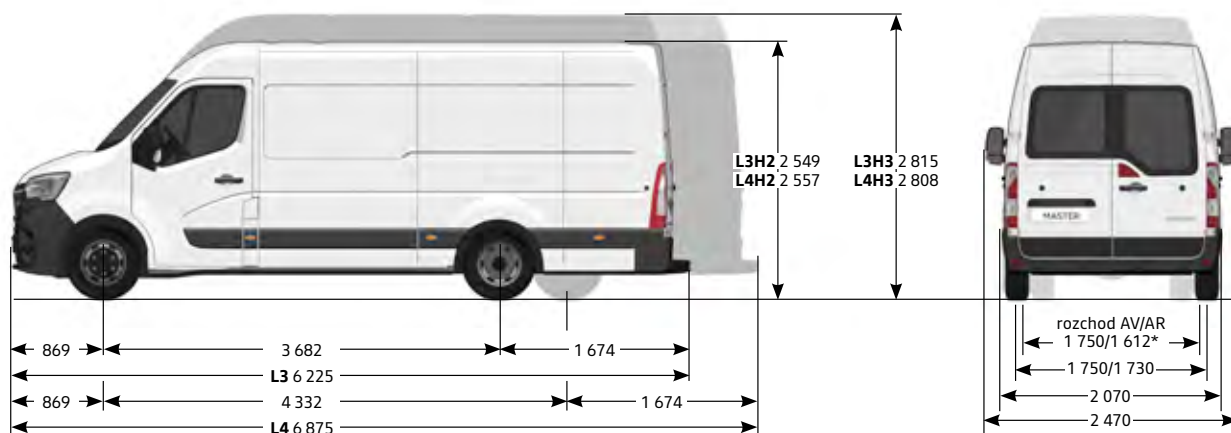

kapacita – počet europalet

Hodnoty uváděny v kg.

- 1) Přibližná hodnota ovlivněná motorizací a výbavou vozidla.
  - 2) Hodnota dle směrnice 92/21/ EHS v aktuálně platném znění (započtena hmotnost řidiče 75 kg a PHM při 90% naplnění nádrže).
  - 3) Skutečnou hodnotu užitečného zatížení lze zjistit pouze zvážení konkrétního vozidla pro zjištění přesné provozní hmotnosti, která je ovlivněná motorizací a výbavou vozidla.
  - 4) Při 12% stoupání.
- \* dvoumontáž

# rozměry a hmotnosti – furgon pohon 4×4

## vnější rozměry (mm)

	L3H2	L4H2	L4H3
jednomontáž (JM) / dvoumontáž (DM)	JM / DM	JM / DM	JM / DM
délka	6 225	6 875	6 875
šířka bez zpětných zrcátek	2 070	2 070	2 070
šířka se zpětnými zrcátky	2 470	2 470	2 470
výška nezátíženého vozu	2 527 / 2 549	2 527 / 2 557	2 786 / 2 808
délka předního převisu	869	869	869
délka zadního převisu	1 674	1 674	1 674
rozvor	3 682	4 332	4 332
světla výška (zadní pohon +)	+ 65 mm na přední nápravě + 58 mm na zadní nápravě s jednomontáží + 45 mm na zadní nápravě s dvoumontáží	+ 65 mm na přední nápravě + 58 mm na zadní nápravě s jednomontáží + 45 mm na zadní nápravě s dvoumontáží	+ 65 mm na přední nápravě + 58 mm na zadní nápravě s jednomontáží + 45 mm na zadní nápravě s dvoumontáží
průměr otáčení obrysový (m)	14,1–16,2	14,1–16,2 / 16,2	14,1–16,2 / 16,2

## nákladový prostor (mm)

délka	3 733	4 383	4 383
délka ve výšce 1,1 m	3 680	4 330	4 330
šířka	1 765	1 765	1 765
šířka mezi podběhy kol	1 380 / 1 080	1 380 / 1 080	1 380 / 1 080
výška	1 798	1 798	2 048
kapacita – počet europalet	5 / 4	6 / 5	6 / 5

## posuvné boční dveře (mm)

šířka	1 270	1 270	1 270
výška	1 684	1 684	1 684

## zadní dveře (mm)

výška vstupu do náklad. prostoru	1 724	1 724	1 724
šířka vstupu do náklad. prostoru	1 580	1 580	1 580

## hmotnosti verze

	L3H2		L4H2		L4H3		
	P3 JM	P4 DM	P3 JM	P4 DM	P3 JM	P4 DM	P5 DM
jednomontáž (JM) / dvoumontáž (DM)							
maximální povolená hmotnost <sup>1)</sup>	3 500	3 500	3 500	3 500	3 500	3 500	4 500
pohotovostní hmotnost	2 488	2 544	2 488	2 584	2 535	2 655	2 655
provozní hmotnost <sup>1), 2)</sup>	2 563	2 619	2 563	2 659	2 610	2 730	2 730
max. užitečné zatížení <sup>3)</sup>	1 012	956	1 012	916	965	845	1 845

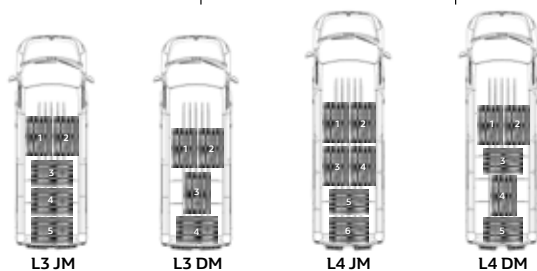
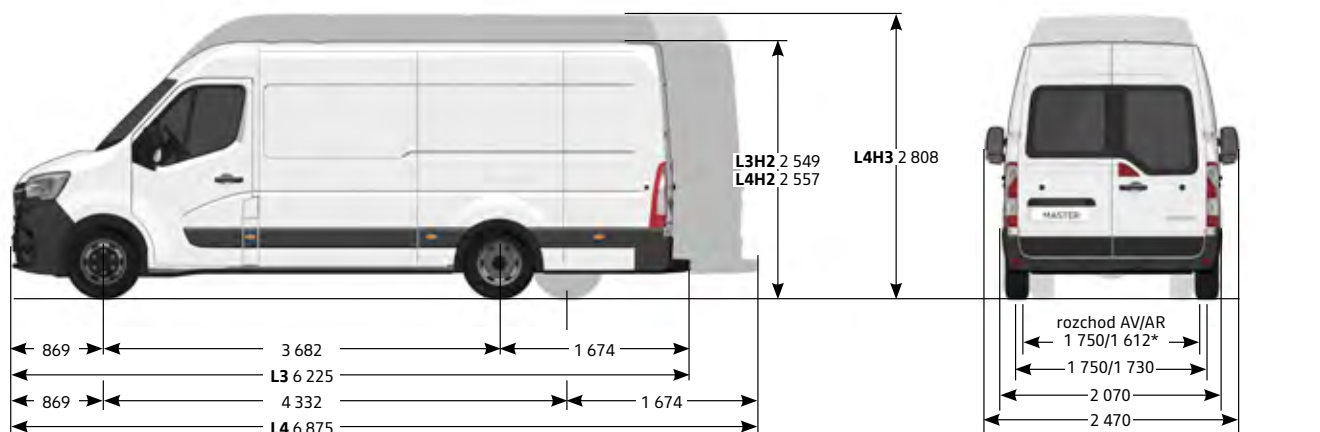

Hodnoty uváděny v kg.

- 1) Přibližná hodnota ovlivněná motorizací a výbavou vozidla.
- 2) Hodnota dle směrnice 92/21/ EHS v aktuálně platném znění (započtena hmotnost řidiče 75 kg a PHM při 90% naplnění nádrže).
- 3) Skutečnou hodnotu užitečného zatížení lze zjistit pouze zvážením konkrétního vozidla pro zjištění přesné provozní hmotnosti, která je ovlivněna motorizací a výbavou vozidla.

\* dvoumontáž

kapacita – počet europalet

# rozměry a hmotnosti – furgon dvoukabina

vnější rozměry (mm)	přední pohon			zadní pohon	
	L1H1	L2H2	L3H2	L3H2	L3H2
jednomontáž (JM) / dvoumontáž (DM)	JM	JM	JM	JM	DM
délka	5 075	5 575	6 225	6 225	6 225
šířka bez / se zpětnými zrcátky	2 070 / 2 470	2 070 / 2 470	2 070 / 2 470	2 070 / 2 470	2 070 / 2 470
výška nezatíženého vozu	2 303	2 502	2 496	2 539	2 556
délka předního převisu	869	869	869	869	869
délka zadního převisu	1 024	1 024	1 024	1 674	1 674
rozvor	3 182	3 682	4 332	3 682	3 682
světlná výška (min)	182	174	172	197	181

## nákladový prostor (mm)

délka	1 716	2 175	2 825	2 825	2 825
délka ve výšce 1 m	1 531	1 990	2 640	2 640	2 640
šířka	1 765	1 765	1 765	1 765	1 765
šířka mezi podběhy kol	1 380	1 380	1 380	1 380	1 080
výška	1 700	1 894	1 894	1 798	1 798
kapacita – počet europalet	2	2	3	3	2

## posuvné boční dveře (mm)

šířka	1 050	1 270	1 270	1 270	1 270
výška	1 581	1 780	1 780	1 684	1 684

## zadní dveře (mm)

výška hrany nákladového prostoru (min / max)	546 / 564	545 / 562	543 / 557	674 / 696	706 / 724
výška vstupu do náklad. prostoru	1 627	1 820	1 820	1 724	1 724
šířka vstupu do náklad. prostoru	1 580	1 580	1 580	1 580	1 580

## hmotnosti verze

	přední pohon			zadní pohon			
	L1H1	L2H2		L3H2	L3H2		
	P3	P2	P3	P3	P3	P4	P5
jednomontáž (JM) / dvoumontáž (DM)	JM	JM	JM	JM	JM	DM	DM
maximální povolená hmotnost (kg)	3 500	3 300	3 500	3 500	3 500	3 500	4 500
pohotovostní hmotnost (kg)	2 102	2 176	2 176	2 270	2 393	2 553	2 553
provozní hmotnost* (kg)	2 177	2 251	2 251	2 345	2 468	2 628	2 628
maximální užitečné zatížení (kg)	1 398	1 124	1 324	1 230	1 107	947	1 947
max. hmotnost brzděného přívesu (kg)	2 500	2 500	2 500	2 500	2 500	3 000	3 000
max. hmotnost nebrzděného přívesu (kg)	750	750	750	750	750	750	750

### přední pohon

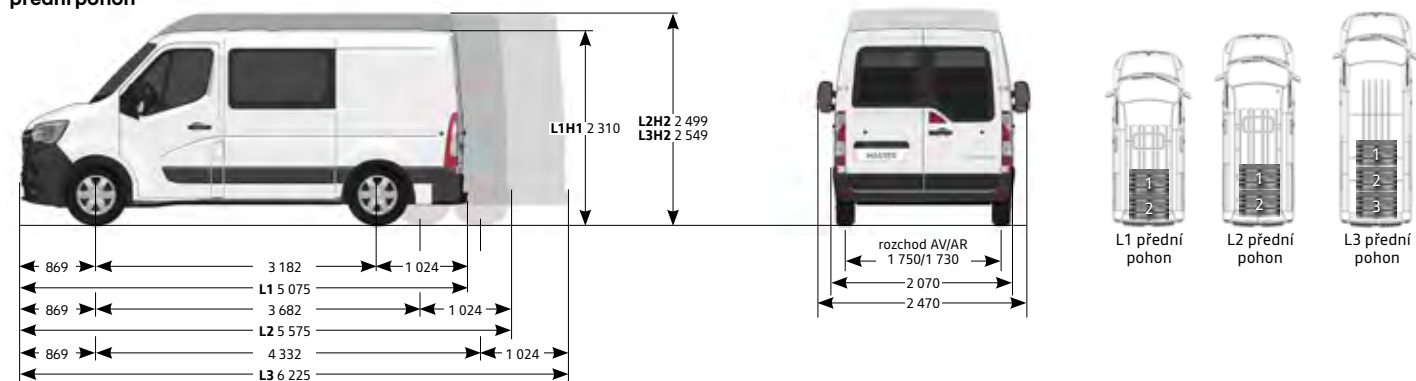

### zadní pohon

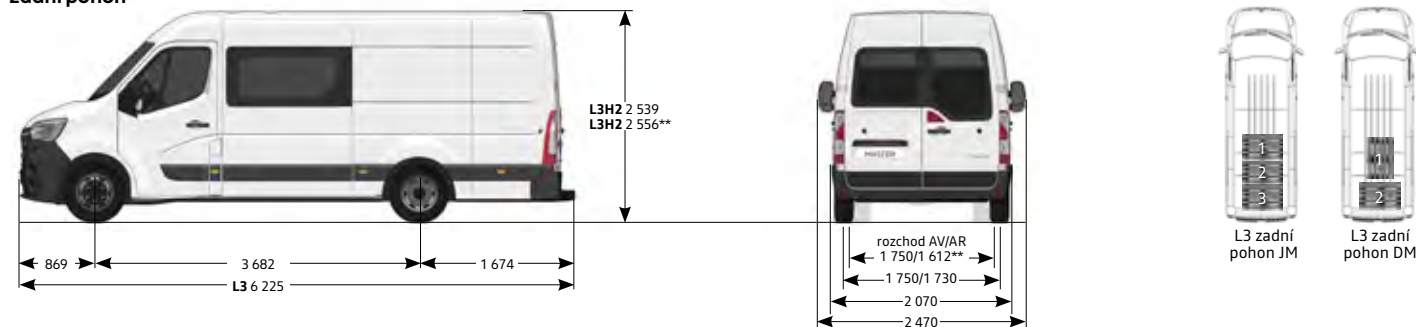

Hodnoty uváděny v kg.

\* Provozní hmotnost vč. všech provozních kapalin, 90 % paliva a řidiče 75 kg.

\*\* dvoumontáž

kapacita – počet europalet

motorizace	Blue dCi 180							
	Blue dCi 110	Blue dCi 135	Blue dCi 150	Blue dCi 180	Quickshift	Blue dCi 130	Blue dCi 145	Blue dCi 165
emisní norma	euro 6	euro 6	euro 6	euro 6	euro 6	euro VI	euro VI	euro VI
systém vstřikování	common rail							
turbokompresor	twin turbo	twin turbo	twin turbo	twin turbo	twin turbo	twin turbo	twin turbo	twin turbo
maximální výkon kW (k)	81 (110)	100 (135)	110 (150)	132 (180)	132 (180)	96 (130)	107 (145)	120 (165)
při otáčkách / min	3 500	3 500	3 500	3 500	3 500	3 500	3 500	3 500
maximální točivý moment Nm	300	360	385	400	400	330	360	380
při otáčkách / min	1 500	1 500	1 500	1 500	1 500	1 500	1 500	1 500
počet válců	4	4	4	4	4	4	4	4
počet ventilů	16	16	16	16	16	16	16	16
zdvihový objem	2 298	2 298	2 298	2 298	2 298	2 298	2 298	2 298
systém stop&start	-	-	•	•	-	-	•	•
nádrž pro aditivum AdBlue (l)	28	28	28	28	28	28	28	28
filtr pevných částic	•	•	•	•	•	•	•	•
převodovka	manuální 6stupňová	manuální 6stupňová	manuální 6stupňová	manuální 6stupňová	robotizovaná	manuální 6stupňová	manuální 6stupňová	manuální 6stupňová
servisní interval	40 000 km / 2 roky							

pneumatiky**	série	alternativa
přední pohon verze P1 a P2	225 / 65 R 16 C 112 / 110 R	
přední pohon verze P3	225 / 65 R 16 C 112 / 110 R	235 / 65 R 16 C 115 / 113 R
zadní pohon jednomontáž P3	235 / 65 R 16 C 115 / 113 R	235 / 65 R 16 CP 115 R
zadní pohon P4 / P5	195 / 75 R 16 C 107 / 105 T	

## brzdy

přední kotoučové ventilované Ø (mm) / tloušťka (mm)	302 / 28
zadní kotoučové ventilované Ø (mm) / tloušťka (mm)	305 / 12 (jednomontáž) a 305 / 15 (dvoumontáž)

## spotřeba a emise

homologační protokol	WLTP							
kombinovaný l/100 km (FWD/RWD JM/RWD DM)	8,4	8,5	8,3–8,5	8,5	8,5	13,4–13,5	12,8–13,7	13,1–14,5
emise CO <sub>2</sub> (g/km) (FWD/RWD JM/RWD DM)	221	222–224	219–224	224	224	351–354	336–359	344–368

\* Uvedené spotřeby paliva a emise CO<sub>2</sub> jsou změřeny metodikou stanovenou dle platných právních předpisů vyžadovaných pro homologaci vozidla a slouží k porovnání vozidel v daných parametrech za stejných podmínek. Běžná spotřeba se může od těchto údajů lišit v závislosti na charakteru jízdy, zatížení vozidla, povětrnostních podmínkách a profilu trasy.

\*\* Uvedené rozměry pneumatik pro jednotlivé motorizace jsou pouze orientační a vždy záleží na vybrané verzi nebo příplatkové výbavě. Více informací Vám sdělí případně Váš prodejce.

Nezávazné ceny bez DPH doporučené společností Renault Česká republika, a. s. V ceně vozu není zahrnuta povinná výbava. Veškeré ceny a údaje jsou pouze informativní a nezavazují žádnou ze smluvních stran k uzavření smlouvy. Pokud máte zájem zakoupit produkt nebo službu, je nutné uzavřít písemnou smlouvu s podpisem jednajících osob. Konkrétní nabídku konzultujte vždy se svým nejbližším prodejcem Renault. Renault Česká republika, a. s. si vyhrazuje právo aktualizovat či změnit příslušné specifikace vozidel či příslušenství.