



RENAULT

# SCENIC 4

HYBRID ASSIST

Geprüft und genehmigt durch:



MINISTÈRE DE L'INTÉRIEUR

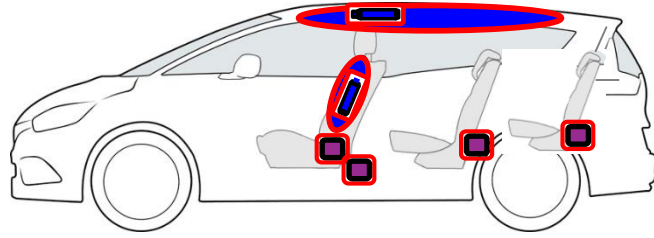
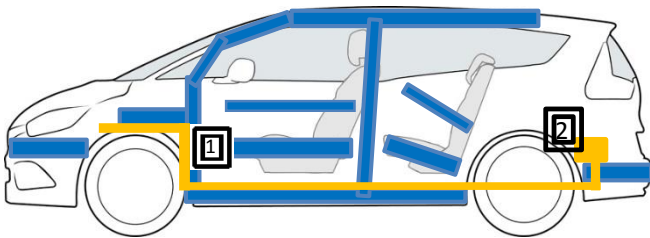
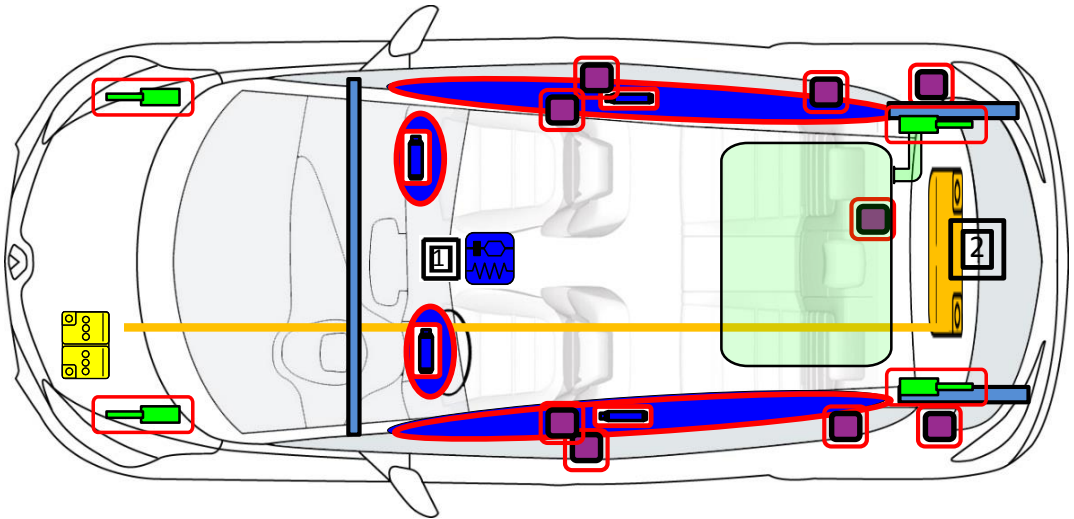

	Airbag		Gasgenerator		Gurtstraffer		SRS-Steuergerät		Überrollschutz
	Aktiver Fußgängerschutz		Gasdruckdämpfer		Karosserieverstärkung		Sensibler Bereich		H2
	12 V-Batterie		Ultrakondensator 12 V		Kraftstofftank		Gas-Tank		Sicherheitsventil
	Hochvolt-Batterie		Hochvolt-leitung/-bauteil		HV-Trennstelle		Hochvolt-Sicherungen		Hochvolt-Ultrakondensator

Marke	Modell	Phase	Einführungsjahr	Interne Bezeichnung	Erstellungsdatum	Aktualisierung	Version
Renault	Scenic 4 Hybrid Assist	1	2016	RSE-FAD-JFA/RFA SED ph1-2016-v1	02/12/2016		1

Festigkeit

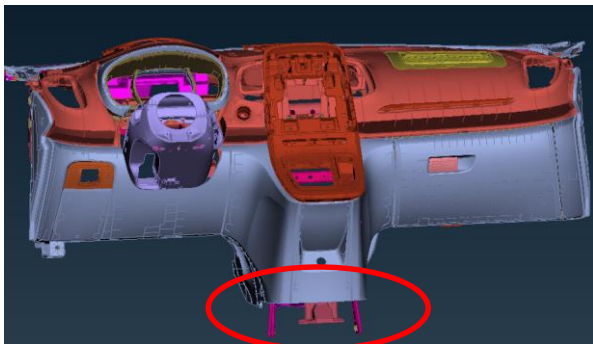
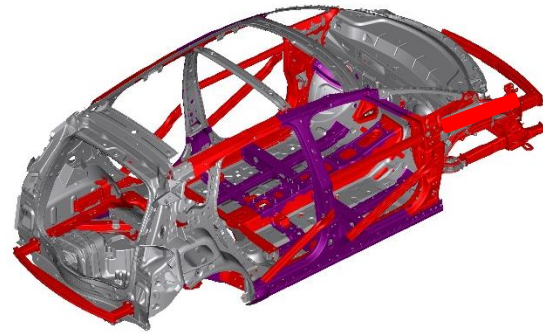
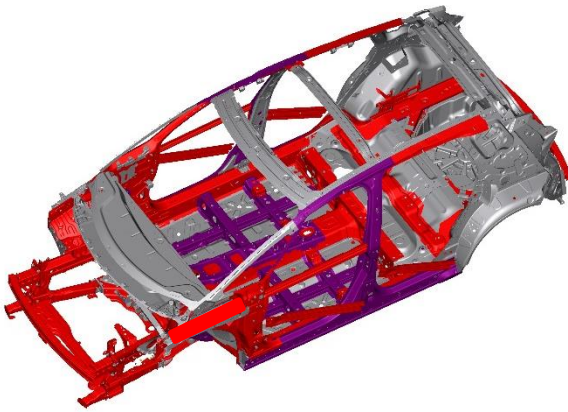
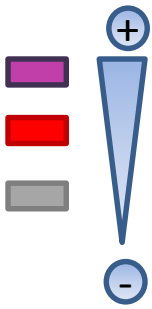

Verstärkungen beidseitig der Mittelkonsole

Panoramadach: feststehende Scheibe aus Verbund-Sicherheitsglas.

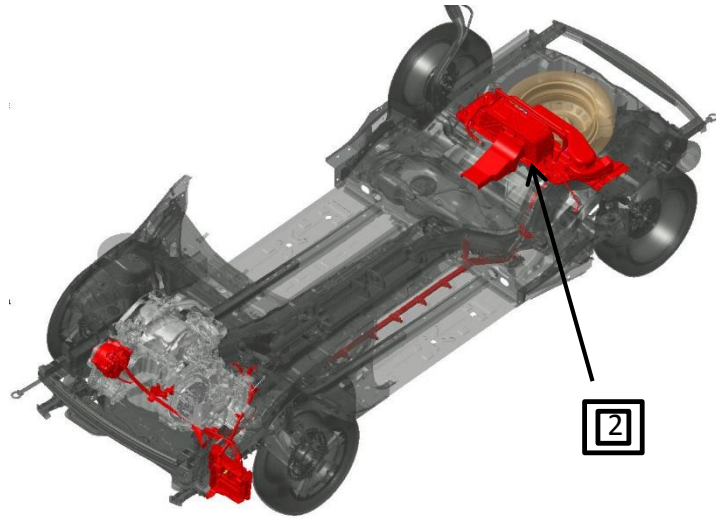

Li-Ionen-Batterie 48 V im Gepäckraum  
Kein Service-Plug - Kein Feuerwehr-Zugang  
Sichern der Batterie nicht erforderlich.  
Einfaches Löschen der 48 V-Batterie mittels Wasser.



Lenksäule, hohl, teilbar hinter dem Lenkrad



Hybrid-Identifizierung:  
Logo am Heck  
und in der Tankklappe.

Marke	Modell	Phase	Einführungsjahr	Interne Bezeichnung	Erstellungsdatum	Aktualisierung	Version
Renault	Scénic 4 Hybrid Assist	1	2016	RSE-FAD-JFA/RFA SED ph1-2016-v1	02/12/2016		1