

PRISLISTE

Følgende priser gælder fra 4. april 2022 indtil 1. maj 2022

Renault MASTER Kassevogn



3
ÅRS GARANTI
100 000 km

Motor	Gearkasse	Baghjul/Euronorm	Forbrugstal WLTP*	CO2 WLTP*	Kørekklar vægt	Nyttelast**	Total vægt	Anhængervægt	Energi-klasse	CO2 ejeravgift halvårligt	Pris ekskl. moms og levering***
RENAULT MASTER KASSEVOGN FORHJULSTRÆK (FWD)											
L2H2 - T33 Medium - 10,8m³											
L2H2 dCi 135 hk	6-trin manuel	Single / Euro6-Dfull	11,11 km/l	237 g/km	2138 kg	1162 kg	3300 kg	750 / 2500 kg	E	5.220 kr.	237.688 kr.
L2H2 dCi 135 hk TEKNO	6-trin manuel	Single / Euro6-Dfull	11,11 km/l	237 g/km	2138 kg	1162 kg	3300 kg	750 / 2500 kg	E	5.220 kr.	233.335 kr.
L2H2 dCi 150 hk S/S	6-trin manuel	Single / Euro6-Dfull	11,24 km/l	233 g/km	2143 kg	1157 kg	3300 kg	750 / 2500 kg	E	5.220 kr.	243.879 kr.
L2H2 dCi 150 hk S/S TEKNO	6-trin manuel	Single / Euro6-Dfull	11,24 km/l	233 g/km	2143 kg	1157 kg	3300 kg	750 / 2500 kg	E	5.220 kr.	239.526 kr.
L2H2 dCi 180 hk S/S	6-trin manuel	Single / Euro6-Dfull	11 km/l	239 g/km	2138 kg	1162 kg	3300 kg	750 / 2500 kg	E	5.220 kr.	250.071 kr.
L2H2 dCi 180 hk S/S TEKNO	6-trin manuel	Single / Euro6-Dfull	11 km/l	239 g/km	2138 kg	1162 kg	3300 kg	750 / 2500 kg	E	5.220 kr.	245.718 kr.
L1H1 - T35 Kort - 8m³											
L1H1 dCi 135 hk	6-trin manuel	Single / Euro6-Dfull	11,36 km/l	231 g/km	2069 kg	1431 kg	3500 kg	750 / 2500 kg	E	4.770 kr.	233.526 kr.
L1H1 dCi 135 hk TEKNO	6-trin manuel	Single / Euro6-Dfull	11,36 km/l	231 g/km	2069 kg	1431 kg	3500 kg	750 / 2500 kg	E	4.770 kr.	229.173 kr.
L2H2 - T35 Medium - 10,8m³											
L2H2 dCi 135 hk	6-trin manuel	Single / Euro6-Dfull	11 km/l	239 g/km	2138 kg	1362 kg	3500 kg	750 / 2500 kg	E	5.220 kr.	247.634 kr.
L2H2 dCi 135 hk TEKNO	6-trin manuel	Single / Euro6-Dfull	11 km/l	239 g/km	2138 kg	1362 kg	3500 kg	750 / 2500 kg	E	5.220 kr.	243.281 kr.
L2H2 dCi 150 hk S/S	6-trin manuel	Single / Euro6-Dfull	11,24 km/l	235 g/km	2143 kg	1357 kg	3500 kg	750 / 2500 kg	E	5.220 kr.	256.262 kr.
L2H2 dCi 150 hk S/S TEKNO	6-trin manuel	Single / Euro6-Dfull	11,24 km/l	235 g/km	2143 kg	1357 kg	3500 kg	750 / 2500 kg	E	5.220 kr.	251.909 kr.
L2H2 dCi 150 hk S/S Quickshift	Quickshift	Single / Euro6-Dfull	10,75 km/l	244 g/km	2149 kg	1351 kg	3500 kg	750 / 2500 kg	E	5.220 kr.	265.296 kr.
L2H2 dCi 150 hk S/S Quickshift TEKNO	Quickshift	Single / Euro6-Dfull	10,75 km/l	244 g/km	2149 kg	1351 kg	3500 kg	750 / 2500 kg	E	5.220 kr.	260.943 kr.
L2H2 dCi 180 hk S/S	6-trin manuel	Single / Euro6-Dfull	10,87 km/l	241 g/km	2138 kg	1362 kg	3500 kg	750 / 2500 kg	E	5.220 kr.	264.585 kr.
L2H2 dCi 180 hk S/S TEKNO	6-trin manuel	Single / Euro6-Dfull	10,87 km/l	241 g/km	2138 kg	1362 kg	3500 kg	750 / 2500 kg	E	5.220 kr.	260.232 kr.
L2H2 dCi 180 hk S/S Quickshift	Quickshift	Single / Euro6-Dfull	10,53 km/l	249 g/km	2144 kg	1356 kg	3500 kg	750 / 2500 kg	E	5.700 kr.	280.115 kr.
L2H2 dCi 180 hk S/S Quickshift TEKNO	Quickshift	Single / Euro6-Dfull	10,53 km/l	249 g/km	2144 kg	1356 kg	3500 kg	750 / 2500 kg	E	5.700 kr.	275.762 kr.
L3H2 - T35 Medium - 13m³											
L3H2 dCi 135 hk	6-trin manuel	Single / Euro6-Dfull	10,87 km/l	242 g/km	2227 kg	1273 kg	3500 kg	750 / 2500 kg	E	5.220 kr.	253.725 kr.
L3H2 dCi 135 hk TEKNO	6-trin manuel	Single / Euro6-Dfull	10,87 km/l	242 g/km	2227 kg	1273 kg	3500 kg	750 / 2500 kg	E	5.220 kr.	249.372 kr.
L3H2 dCi 150 hk S/S	6-trin manuel	Single / Euro6-Dfull	11,11 km/l	237 g/km	2232 kg	1268 kg	3500 kg	750 / 2500 kg	E	5.220 kr.	260.931 kr.
L3H2 dCi 150 hk S/S TEKNO	6-trin manuel	Single / Euro6-Dfull	11,11 km/l	237 g/km	2232 kg	1268 kg	3500 kg	750 / 2500 kg	E	5.220 kr.	256.578 kr.
L3H2 dCi 150 hk S/S Quickshift	Quickshift	Single / Euro6-Dfull	10,42 km/l	252 g/km	2233 kg	1267 kg	3500 kg	750 / 2500 kg	F	5.700 kr.	276.562 kr.
L3H2 dCi 150 hk S/S Quickshift TEKNO	Quickshift	Single / Euro6-Dfull	10,42 km/l	252 g/km	2233 kg	1267 kg	3500 kg	750 / 2500 kg	F	5.700 kr.	272.209 kr.
L3H2 dCi 180 hk S/S	6-trin manuel	Single / Euro6-Dfull	10,75 km/l	244 g/km	2227 kg	1273 kg	3500 kg	750 / 2500 kg	F	5.220 kr.	269.254 kr.
L3H2 dCi 180 hk S/S TEKNO	6-trin manuel	Single / Euro6-Dfull	10,75 km/l	244 g/km	2227 kg	1273 kg	3500 kg	750 / 2500 kg	F	5.220 kr.	264.901 kr.
L3H2 dCi 180 hk S/S Quickshift	Quickshift	Single / Euro6-Dfull	10,42 km/l	252 g/km	2233 kg	1267 kg	3500 kg	750 / 2500 kg	F	5.700 kr.	281.739 kr.
L3H2 dCi 180 hk S/S Quickshift TEKNO	Quickshift	Single / Euro6-Dfull	10,42 km/l	252 g/km	2233 kg	1267 kg	3500 kg	750 / 2500 kg	F	5.700 kr.	277.386 kr.
L3H3 - T35 Medium - 14,8m³											
L3H3 dCi 180 hk S/S	6-trin manuel	Single / Euro6-Dfull	10,42 km/l	252 g/km	2236 kg	1264 kg	3500 kg	750 / 2500 kg	F	5.700 kr.	275.446 kr.
L3H3 dCi 180 hk S/S TEKNO	6-trin manuel	Single / Euro6-Dfull	10,42 km/l	252 g/km	2236 kg	1264 kg	3500 kg	750 / 2500 kg	F	5.700 kr.	271.093 kr.
L3H2 dCi 180 hk S/S Quickshift	Quickshift	Single / Euro6-Dfull	9,9 km/l	266 g/km	2233 kg	1267 kg	3500 kg	750 / 2500 kg	F	6.140 kr.	287.931 kr.
L3H2 dCi 180 hk S/S Quickshift TEKNO	Quickshift	Single / Euro6-Dfull	9,9 km/l	266 g/km	2233 kg	1267 kg	3500 kg	750 / 2500 kg	F	6.140 kr.	283.578 kr.
RENAULT MASTER KASSEVOGN BAGHJULSTRÆK (RWD)											
L3H2 - T35 Baghjulstræk tvillinghjul - 13m³ - mulighed for forhøjet anhængervægt (3500kg) (****)											
L3H2 dCi 145 hk	6-trin manuel	Tvilling / Euro VI	7,3 km/l	359 g/km	2526 kg	974 kg	3500 kg	750 / 3000 kg	G	9.310 kr.	271.385 kr.
L3H2 dCi 145 hk TEKNO	6-trin manuel	Tvilling / Euro VI	7,3 km/l	359 g/km	2526 kg	974 kg	3500 kg	750 / 3000 kg	G	9.310 kr.	267.032 kr.
L3H2 dCi 165 hk S/S	6-trin manuel	Tvilling / Euro VI	7,14 km/l	368 g/km	2526 kg	974 kg	3500 kg	750 / 3000 kg	G	9.310 kr.	278.999 kr.
L3H2 dCi 165 hk S/S TEKNO	6-trin manuel	Tvilling / Euro VI	7,14 km/l	368 g/km	2526 kg	974 kg	3500 kg	750 / 3000 kg	G	9.310 kr.	274.646 kr.
L3H3 - T35 Baghjulstræk tvillinghjul - 14,2m³ - mulighed for forhøjet anhængervægt (3500kg) (****)											
L3H3 dCi 145 hk	6-trin manuel	Tvilling / Euro VI	7,3 km/l	359 g/km	2550 kg	950 kg	3500 kg	750 / 3000 kg	G	9.310 kr.	274.430 kr.
L3H3 dCi 145 hk TEKNO	6-trin manuel	Tvilling / Euro VI	7,3 km/l	359 g/km	2550 kg	950 kg	3500 kg	750 / 3000 kg	G	9.310 kr.	270.077 kr.
L3H3 dCi 165 hk S/S	6-trin manuel	Tvilling / Euro VI	7,14 km/l	368 g/km	2550 kg	950 kg	3500 kg	750 / 3000 kg	G	9.310 kr.	282.754 kr.
L3H3 dCi 165 hk S/S TEKNO	6-trin manuel	Tvilling / Euro VI	7,14 km/l	368 g/km	2550 kg	950 kg	3500 kg	750 / 3000 kg	G	9.310 kr.	278.401 kr.
L4H2 - T35 Baghjulstræk tvillinghjul - 14,9m³ - mulighed for forhøjet anhængervægt (3500kg) (****)											
L4H2 dCi 165 hk	6-trin manuel	Tvilling / Euro VI	7,14 km/l	368 g/km	2569 kg	931 kg	3500 kg	750 / 3000 kg	G	9.310 kr.	285.900 kr.
L4H2 dCi 165 hk TEKNO	6-trin manuel	Tvilling / Euro VI	7,14 km/l	368 g/km	2569 kg	931 kg	3500 kg	750 / 3000 kg	G	9.310 kr.	281.547 kr.
L4H3 - T35 Baghjulstræk - 17m³											
L4H3 dCi 145 hk	6-trin manuel	Single / Euro VI	7,46 km/l	351 g/km	2540 kg	960 kg	3500 kg	750 / 2500 kg	G	9.310 kr.	267.834 kr.
L4H3 dCi 145 hk TEKNO	6-trin manuel	Single / Euro VI	7,46 km/l	351 g/km	2540 kg	960 kg	3500 kg	750 / 2500 kg	G	9.310 kr.	263.481 kr.
L4H3 - T35 Baghjulstræk tvillinghjul - 17m³ - mulighed for forhøjet anhængervægt (3500kg) (****)											
L4H3 dCi 165 hk	6-trin manuel	Tvilling / Euro VI	7,14 km/l	368 g/km	2635 kg	865 kg	3500 kg	750 / 3000 kg	G	9.310 kr.	287.931 kr.
L4H3 dCi 165 hk TEKNO	6-trin manuel	Tvilling / Euro VI	7,14 km/l	368 g/km	2635 kg	865 kg	3500 kg	750 / 3000 kg	G	9.310 kr.	283.578 kr.

*Forbrugsstallene og priserne er baseret på standard-versionen og updateres løbende. Der tages forbehold for trykfejl

** Nyttelasten er beregnet ud fra totalvægt minus basis bilens køreklar vægt.

*** Priser inkl. 30% afgift, ekskl. moms og levering. Leveringsomkostninger er 4.180 kr. Inkl. Moms / 3.580 kr. ekskl. moms.

**** Kan ved tilkøb af CHG35H få forhøjet anhængervægt til 3500kg

CO2 ejeravgift er pr. halvår er baseret på WLTP takster. Der tages forbehold for afgiftsændringer

STANDARDUDSTYR		
Udvendigt udstyr Bagdøre uden rude 180° Højre skydedør uden rude Eljusterbare sidespejle med varme 16" stålfælge Tonederuder Stænklapper for Navkapsler	Indvendigt udstyr Airbag i føresiden 2 pers passagerarbænk, roterende bord bag midtersæde Skillevæg uden rude Højdejusterbar føresæde Elopvarmet føresæde Armlæn på føresædet Elruder for Standardindtræk: KALEIDO Radio med USB og Bluetooth ink DAB. Dækreparationskit 3,5" TFT-display Opbevaringsrum i instrumentbordet, åbnet i midten, lukket i passagersiden	Øvrigt udstyr HVO100 kompatibel Manuel aircondition Regnsensor Eco-mode Side Wind Assist 80 L tank Fjernbetjent centrallås Foldbar nøgle med 2 knapper Stop & Start-funktion Pollenfilter Hill Start Assist ESP Extended Grip Trailer Swing Assist
TEKNO VERSION UDOVER STANDARD		
	Medianav 4.0 Navigation Parkeringssensor for & bag + bakkamera Fartpilot Trådløs lader til mobiltelefon	Vidvinkelspejl Blindvinkelalarm Krompakke

EKSTRAUDSTYR	
	Pris ekskl. moms og levering
4x4 fra Oberaigner kun med Differentialespærre og RWD	150.000 kr.
Citybreake	9.100 kr.
Passagerairbag	3.310 kr.
Lyssensor og Lane Departure advarsel	2.128 kr.
Anhængertræk	4.136 kr.
Stænklapper for og bag (stænklapper for er standard)	591 kr.
Lastholdere	9.100 kr.
Differentialespærre til RWD	6.028 kr.
Batterikabler (for opbygger)	1.064 kr.
2 personers bænkæde, med opbevaring under bænk og nedfældelig ryglæn. Drejbar plade på inderste passagersæde-ryglæn.	1.536 kr.
Ekstra stort handskerum +3,5L	1.064 kr.
Elektronisk klimakontrol (ECC)	11.582 kr.
Øget anhængervægt - KUN TIL BAGHJULSTRÆK OG TWILLINGEHJUL	3.546 kr.
Skillevæg m. rude	1.300 kr.
Ekstranøgle - identisk med de to standardnøgler	591 kr.
Førersæde med justerbar lændestøtte	591 kr.
Spejallak	5.500 kr.
Affjedret førersæde med justerbar lændestøtte	5.082 kr.
Elektronisk fartskriver - Kin med Batterikabler (for opbygger)	5.001 kr.
Blindvinkelsalarm	1.064 kr.
Lane Departure advarsel	1.537 kr.
Dæktryksensor	1.199 kr.
Stålstige (monteres på bagdøren)	5.082 kr.
Hjulkapsler	591 kr.
Ekstra Sikkerhedslås bag	5.082 kr.
Tagbagagebærer	15.010 kr.
Tværgående bagagebærerstænger	14.064 kr.
Undervognsbeskyttelse foran	710 kr.
Indvendig beklædning (i halv højde) + trægulv i varerum	12.300 kr.
Varme i bagrude	710 kr.
Hastighedsbegrænser 90 km/t	0 kr.
Hastighedsbegrænser 130 km/t	0 kr.

Europa-kort til MediaNav EVOLUTION	1.064 kr.
Europa-kort til R-Link EVOLUTION	1.064 kr.
Trinbræt bag	1.535 kr.
Enkelt passagersæde, højdejusterbart + justerbar lændestøtte	591 kr.
Enkelt passagersæde, højdejusternart + justerbar lændestøtte + varme	1.091 kr.
Bagdøre 270° u. ruder	1.535 kr.
Bagdøre 180° m. ruder	1.535 kr.
Bagdøre 270° m. ruder	3.072 kr.
Kraftudtag på motor (Ekstra remskive)	1.064 kr.
Bagdøre 180° m. ruder og varme	2.245 kr.
Bagdøre 270° m. ruder og varme	3.782 kr.
Sideairbags i fører- og passagerside og Passengerairbag	7.894 kr.
Trægulv i varerum	2.600 kr.
Fast rude i højre skydedør	710 kr.
Højre skydedør med oplukkelig rude	2.127 kr.
Venstre skydedør	3.546 kr.
Venstre skydedør med fast rude	4.137 kr.
Uden højre skydedør	-2.000 kr.
Fast rude venstre side	591 kr.
Oplukkelig rude venstre side	1.536 kr.
Mud & Snow dæk	2.246 kr.
Ombygning - Giver mulighed for at ændre højde og vægt - SKAL BRUGES VED OMBYGNING TIL MANDSKABSVOGN	0 kr.
Kromdetaljer om luftdysser	710 kr.
Kromdetaljer på frontgrill	710 kr.
krompakke (Krom om gearstang + PRCHR1 + PRCHR2)	2.128 kr.
12 volt-stik i varerum	591 kr.
Kraftudtag på gearkasse	6.500 kr.
Tågeforlygter	1.536 kr.
Metallak	4.610 kr.
MediaNav 4.0 navigation, radio (AUX / USB / BLUETOOTH) med DAB & Apple CarPlay / Android Auto	6.500 kr.
Førøget tomgang	500 kr.
Trådløs oplader til mobiltelefon	591 kr.
Parkeringsensor bag + bakkamera med visning i bakspejl - Vælges MediaNav sker visningen på MediaNav skærm.	4.610 kr.
Parkeringsensor for og bag	4.136 kr.
Parkeringsensor for og bag + bakkamera med visning i bakspejl - Vælges MediaNav sker visningen på MediaNav skærm.	6.500 kr.
Parkeringsensor bag	4.018 kr.
Fartpilot	2.600 kr.
Brændstoftank 105 liter	591 kr.
Reservehjul	1.654 kr.
Vidvinkelspejl (til at mindske blinde vinkler)	354 kr.
Digital bakspejl - Ikke bakkamera	4.610 kr.
Nøgler med 2 knapper inkl. handsfree-funktion	4.018 kr.
Nøgler, 2 identiske nøgler med 3 knapper (separat lås af lastrum)	1.299 kr.
Centrallås med dobbeltlåsning	1.064 kr.
Luftaffjedring bag	15.010 kr.
SmartDock tabletholder	591 kr.
One-Touch flygbord med kopholdere	591 kr.
Flådestyringsenhed	945 kr.

N.B. Noget af ovenstående udstyr kan kun fås i kombination af andet. For yderligere information kontakt din lokale Renault forhandler.



STANDARD FARVER



QNG
MINERAL HVID



KPW
URBAN GRÅ



RNQ
BLÅ VOLGA



423
BLÅ SAVIEM



719
RØD MAGMA



031
ORANGE



396
CITRONGUL

METAL FARVER



676
SORT



KNH
STAR GREY



J47
BLÅGRÅ

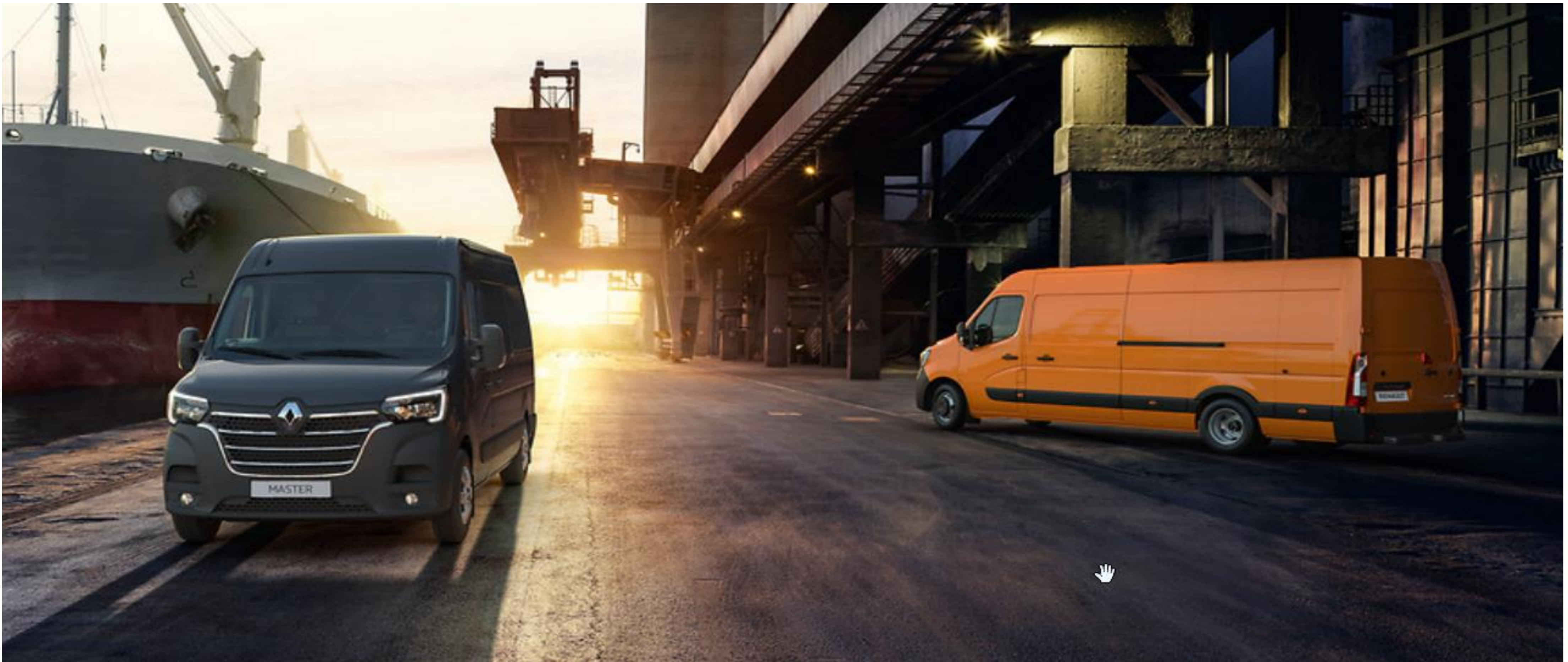

FORHJULSTRÆK - FWD

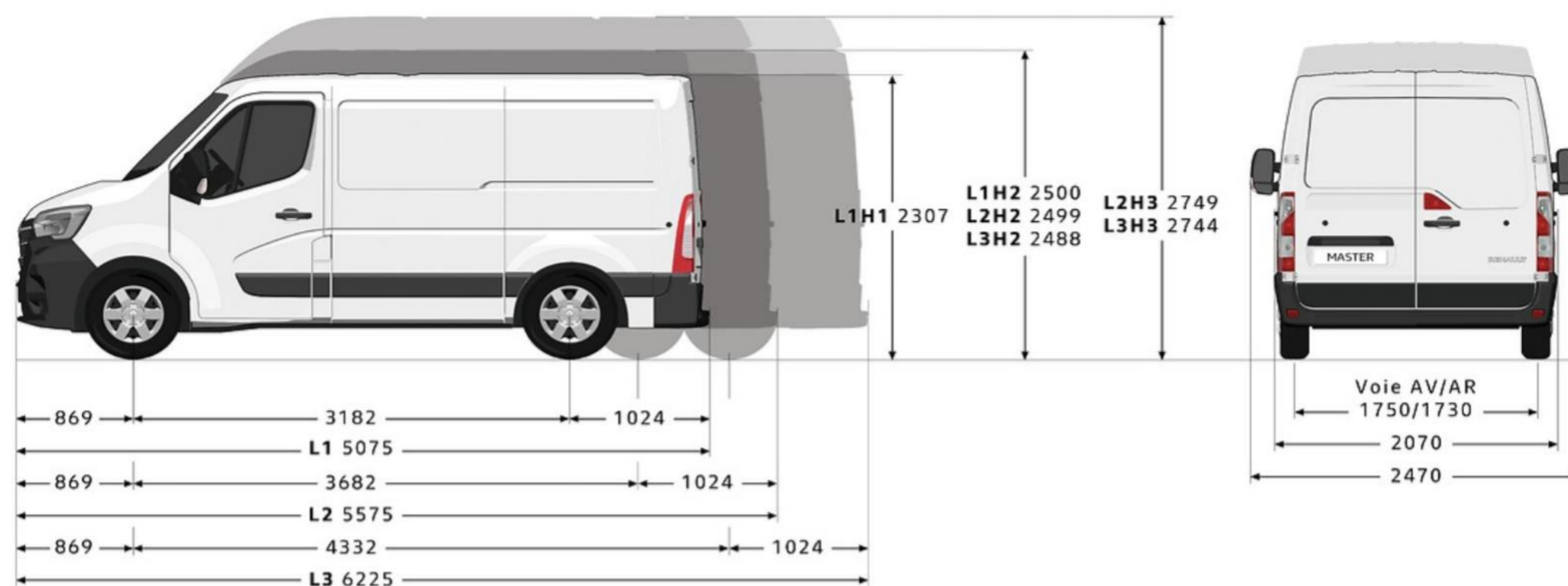

VÆGT- OG BELASTNINGSGANGIVELSER Kassevogn m. forhjulstræk (kg)

	Nyttevolumen (m ³)		Maks. tilladt totalvægt med last		
			2,8t	3,3t	3,5t
L1H1	8	Min. vægt med tom, køreklar bil (1)	1877	1877	1877
		Maks. nyttelast (2)	923	1423	1623
L1H2	9	Min. vægt med tom, køreklar bil (1)	1899	1899	1899
		Maks. nyttelast (2)	901	1401	1601
L1H1/ L1H2		Maks. last på foraksel	1850/1550	1850/1650	1850
		Maks. last på bagaksel	1650	2100/1900	2100
		Maks. tilladt anhängervægt (med/uden bremse)	2500/750		
		Vendediameter mellem kantsten	12,0m		
		Vendediameter mellem mure	12,5m		
L2H2	10,8	Min. vægt med tom, køreklar bil (1)	-	1971	1971
		Maks. nyttelast (2)	-	1329	1529
L2H3	12,3	Min. vægt med tom, køreklar bil (1)	-	1996	1996
		Maks. nyttelast (2)	-	1304	1504
L2H2/ L2H3		Maks. last på foraksel	-	1850	1850
		Maks. last på bagaksel	-	2100	2100
		Maks. tilladt anhängervægt (med/uden bremse)	2500/750		
		Vendediameter mellem kantsten	13,6m		
		Vendediameter mellem mure	14,1m		
L3H2	13	Min. vægt med tom, køreklar bil (1)	-	-	2066
		Maks. nyttelast (2)	-	-	1434
L3H3	14,8	Min. vægt med tom, køreklar bil (1)	-	-	2073
		Maks. nyttelast (2)	-	-	1427
L3H2/ L3H3		Maks. last på foraksel	-	-	1850
		Maks. last på bagaksel	-	-	2100
		Maks. tilladt anhängervægt (med/uden bremse)	-	-	2500/750

VÆGT- OG BELASTNINGSGANGIVELSER Kassevogn m. forhjulstræk (kg) (fortsættelse)

	Nyttevolumen (m ³)		Maks. tilladt totalvægt med last		
			2,8t	3,3t	3,5t
L3H2/ L3H3		Vendediameter mellem kantsten	-	-	15,7m
		Vendediameter mellem mure	-	-	16,2m

(1) Vægt med tom, køreklar bil svarer til bilens vægt uden fører og med tank 90% fyldt. Denne værdi er for en basisversion og kan variere afhængigt af udstyr og motortyper (op til 330 kg). (2) Nyttelasten er forskellen mellem maks. tilladt totalvægt (MMAC) og vægt med tom, køreklar bil (MVODM).

INDVENDIGE MÅL Kassevogn forhjulstræk (mm)

	L1H1	L1H2	L2H2	L2H3	L3H2	L3H3
Lastområde						
Nyttelængde	2583		3083			3733
Nyttelængde ved 1,1 m	2530		3030			3680
Nyttebredde	1765					
Bredde mellem hjulkasser	1380					
Nyttehøjde	1700	1894	2144	1894	2144	
Skydedør(e) i siden						
Bredde af skydedør(e) i siden	1050			1270		
Højde af skydedør(e) i siden	1581			1780		
Bagdør						
Indgangsbredde (169mm fra vognbund)	1580					
Indgangshøjde	1627					
Læsehøjde (min./maks.)	546/564	544/563	545/562	543/560	543/557	542/555
Min. frihøjde	182		174	173	172	169

BAGHJULSTRÆK - RWD



VÆGT- OG BELASTNINGSGANGIVELSER Kassevogn m. baghjulstræk (kg)

	Nyttevolumen (m ³)		Maks. tilladt totalvægt med last	
			3,5 ton EH	3,5 ton TH
L3H2	12,4	Min. vægt med tom, køreklar bil (1)	2293	2349
		Maks. nyttelast (2)	1207	1151
L3H3	14,2	Min. vægt med tom, køreklar bil (1)	2311	2372
		Maks. nyttelast (2)	1189	1128
L4H2	14,9	Min. vægt med tom, køreklar bil (1)	2293	2389
		Maks. nyttelast (2)	1207	1111
L4H3	17	Min. vægt med tom, køreklar bil (1)	2340	2460
		Maks. nyttelast (2)	1160	1040
L3H2/ L3H3/ L4H2 EH/ L4H3 EH		Maks. last på foraksel	1850	
		Maks. last på bagaksel	2300	2445
		Maks. tilladt anhängervægt (med / uden bremse)	2500/750	3000/750
		Vendediameter mellem kantsten 14,1 m	13,6-15,7	
		Vendediameter mellem mure 13,6 m	14,1-16,2	

INDVENDIGE MÅL Kassevogn baghjulstræk (mm)

	L3H2 EH	L3H2 TH	L3H3 EH	L3H3 TH	L4H2 EH	L4H2 TH	L4H3 EH	L4H3 TH
Lastområde								
Nyttelængde	3733				4383			
Nyttelængde ved 1,1 m	3680				4330			
Nyttebredde	1765							
Bredde mellem hjulkasser	1380	1080	1380	1080	1380	1080	1380	1080
Nyttehøjde	1798		2048		1798		2048	
Skydedør(e) i siden								
Bredde for skydedør(e) i siden	1270				1684			
Højde for skydedør(e) i siden	1684							
Bagdør								
Indgangsbredde (169 mm fra vognbund)	1580							
Indgangshøjde	1724							
Læsehøjde (min./maks.)	674/696	706/724	672/694	704/723	682/704	701/717	680/702	700/715
Min. frihøjde	197	181	197	181	167			

EH: enkeltjul. TH: tvillingehjul.

(1) Vægt med tom, køreklar bil svarer til bilens vægt uden fører og med tank 90% fyldt. Denne værdi er for en basisversion og kan variere afhængigt af udstyr og motortyper (op til 330 kg). (2) Nyttelasten er forskellen mellem maks. tilladt totalvægt (MMAC) og vægt med tom, køreklar bil (MVODM).