

RENAULT ESPACE E-TECH FULL HYBRID

200 CV



El verdadero lujo siempre será el espacio

Como sexta generación de un concepto atemporal, el Renault Espace E-Tech full hybrid reinventa el SUV de 7 a 5 plazas. Su diseño combina una silueta fluida con líneas esculpidas. Su motor E-Tech full hybrid de 200 CV, su refinado confort y sus tecnologías avanzadas ofrecen una nueva forma de viajar.



Aprovecha una autonomía de hasta 1100 km con su motor E-Tech full hybrid de 200 CV⁽¹⁾.

de 7 a 5 plazas

hasta 943 l⁽²⁾
de volumen del
maletero

984 cm²
pantallas
head-up display
y openR⁽³⁾

motor E-Tech
full hybrid de
200 CV

hasta 1100 km
de autonomía⁽¹⁾

32 sistemas
avanzados
de ayuda a la
conducción

(1) con el depósito lleno según datos del protocolo WLTP.

(2) maletero de 777 dm³, VDA de serie.

(3) 774 cm² de pantallas openR y, en opción según la versión, head-up display de 210 cm².

menú interactivo

01. diseño

02. vida a bordo

03. el placer de conducir

04. multimedia

05. sistemas avanzados de ayuda a la conducción

06. personalización

descarga el PDF



equipamiento y motorizaciones



accesorios

un diseño elegante

Con su frontal cincelado, su silueta fluida, sus líneas elegantes y su techo solar panorámico, el Renault Espace E-Tech full hybrid revitaliza el SUV premium.



Firma luminosa full LED en forma de C.



* disponible según versión.

versión esprit Alpine

La versión esprit Alpine es reconocible gracias a su color gris pizarra satinado, su frontal deportivo y su elegante calandra negra. Las llantas de aleación diamantadas de color negro de 20" Daytona con capa transparente gris ahumado, y la insignia esprit Alpine atestiguan su personalidad exclusiva.



También se aprecia un toque Alpine en el habitáculo: la tapicería de tejido/Alcántara® está realizada con ribetes azules, los reposacabezas lucen motivos bordados exclusivos y los pedales de aluminio aportan dinamismo al puesto de conducción. El volante recubierto de Alcántara® texturizado está cubierto con ribetes azules, blancos y rojos.

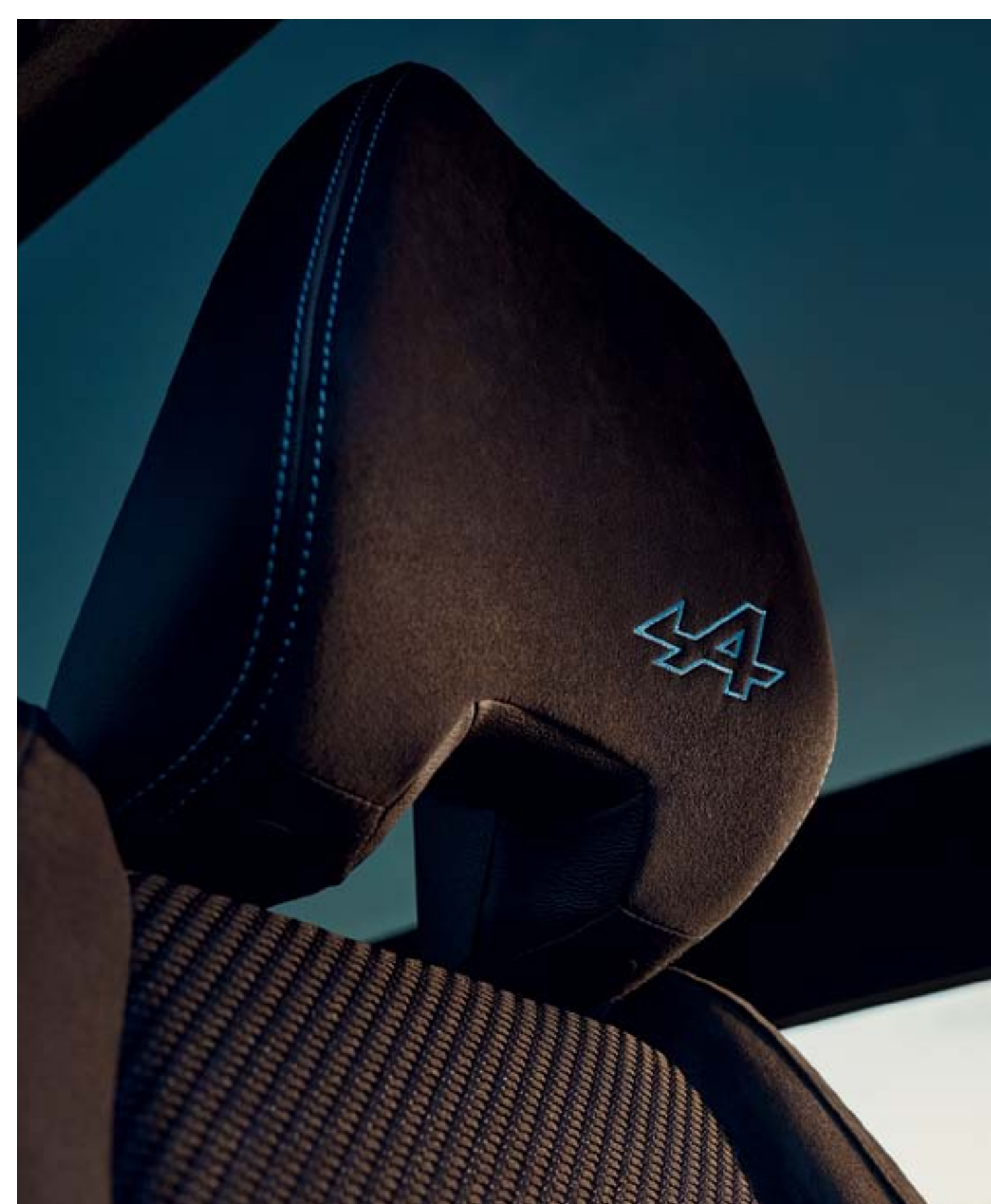

[configurar →](#)

premium comfort

Toma asiento en un espacio donde todo está pensado para tu bienestar. Con la luz que entra a través del gran techo solar panorámico⁽¹⁾ de más de 1 m², disfruta de un interior meticulosamente diseñado con capacidad para hasta siete personas. La plaza del pasajero se adapta a tus necesidades para ofrecerte un confort óptimo.



Al volante, el acolchado asiento⁽²⁾ con masaje y calefacción⁽²⁾ en cuero⁽³⁾ de color gris arena claro⁽²⁾ te invita a viajar en primera clase. Delante de ti, el estilizado y ergonómico puesto del conductor ofrece hasta 984 cm²⁽⁴⁾ de pantallas.



(1) disponible según versión.

(2) de serie en la versión iconic.

(3) todos los asientos mencionados como de cuero en este documento están compuestos en parte de cuero auténtico y en parte de tela revestida texturizada. Consulta a tu asesor de ventas para obtener más detalles sobre los materiales utilizados.

(4) 774 cm² de pantallas openR y, en opción según la versión, head-up display de 210 cm².

espacio interior

En la configuración de 7 o 5 plazas, los pasajeros disfrutan de una considerable libertad de movimiento; la banqueta trasera se desliza 22 cm, ofreciendo uno de los espacios para las piernas más generosos de su clase.⁽¹⁾



En la segunda fila hay 32 cm de espacio para las piernas y los respaldos se pueden reclinar hasta 31°. En la tercera fila hay 13 cm de espacio para las piernas y los respaldos se pueden reclinar hasta 14°.



El portón trasero eléctrico se abre automáticamente al pasar el pie por debajo del umbral del maletero. El volumen se adapta a tus necesidades: hasta 943 litros en la versión de 5 plazas⁽²⁾ con la banqueta en posición adelantada; 2224 litros⁽³⁾ con los asientos de la segunda fila abatidos.



Hay más de 40 litros de almacenamiento en el habitáculo, de los cuales 25 litros en la parte delantera. En la parte trasera, los pasajeros disponen de un amplio espacio de almacenamiento de 2,2 litros en las puertas y portavasos en el reposabrazos central.



(1) fuente: estudio A2MAC1 y Renault/2022.

(2) según la motorización, 777 dm³ de maletero, VDA de serie.

(3) maletero de 1818 dm³, VDA de serie.

Sonido de alta fidelidad Harman Kardon®

Sumérgete en un entorno sonoro que recuerda a un auditorio. Los 12 altavoces del sistema de sonido Harman Kardon® de 485 W, repartidos por los paneles de las puertas, en los laterales del cuadro de instrumentos y en el maletero, revelan todas las facetas de la tecnología de espacialización del sonido.

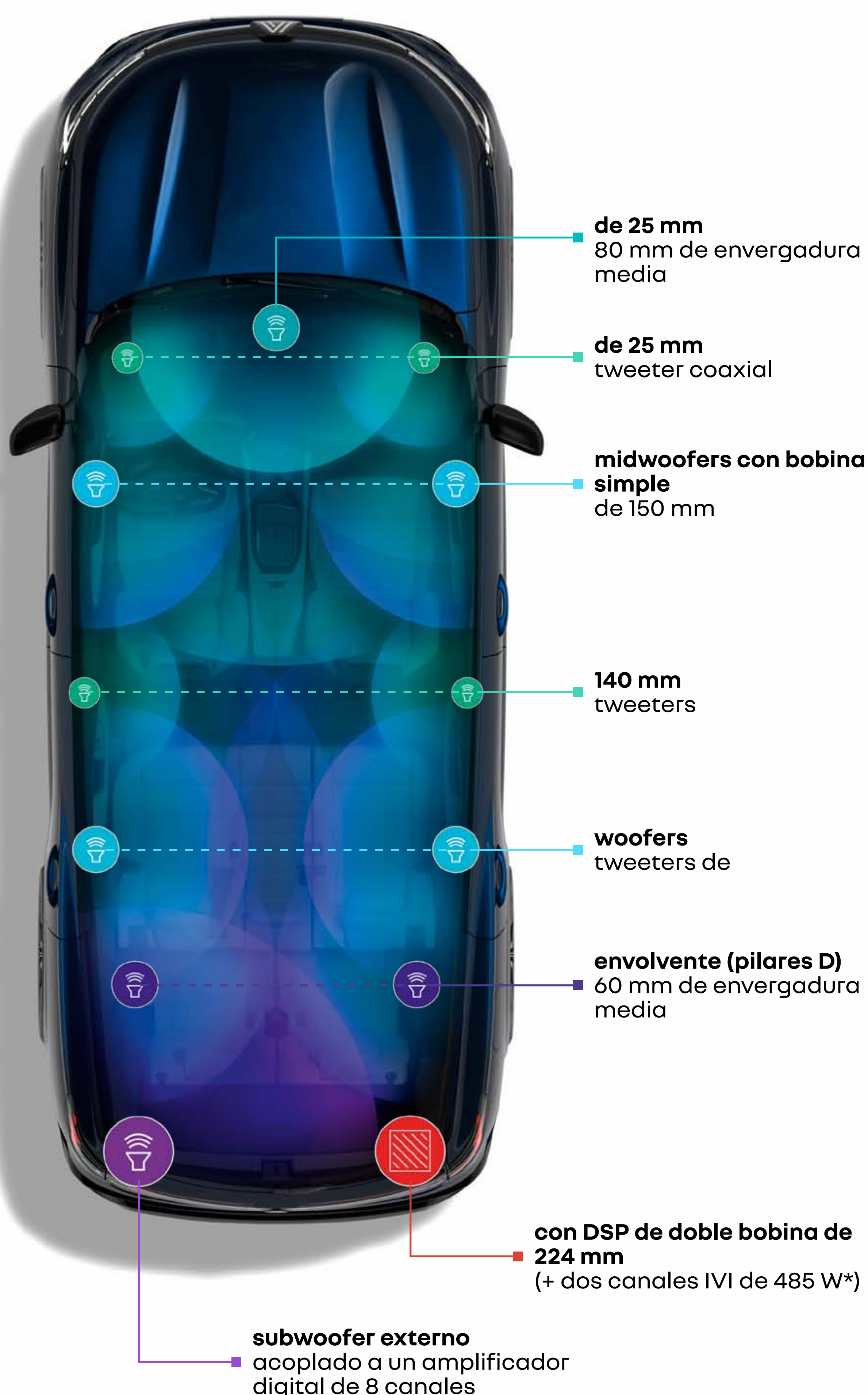

*Infotainment a bordo (IVI).

[configurar →](#)

03. el placer de conducir

Motor E-Tech full hybrid

E-Tech
full hybrid
200 CV

hasta
80 %
de conducción eléctrica
en ciudad⁽¹⁾

hasta
130 km/h
en modo eléctrico⁽¹⁾

hasta
1100 km
de autonomía⁽²⁾

desde
4,6 l/100km
de consumo de
combustible⁽³⁾

desde
104 g/km
de emisiones de CO₂⁽³⁾



En ciudad, disfruta de hasta un 80 % de conducción eléctrica⁽¹⁾ y ahorra hasta un 40 % de combustible⁽⁴⁾. La batería se recarga durante la desaceleración y el frenado: no es necesario enchufar para recargar.

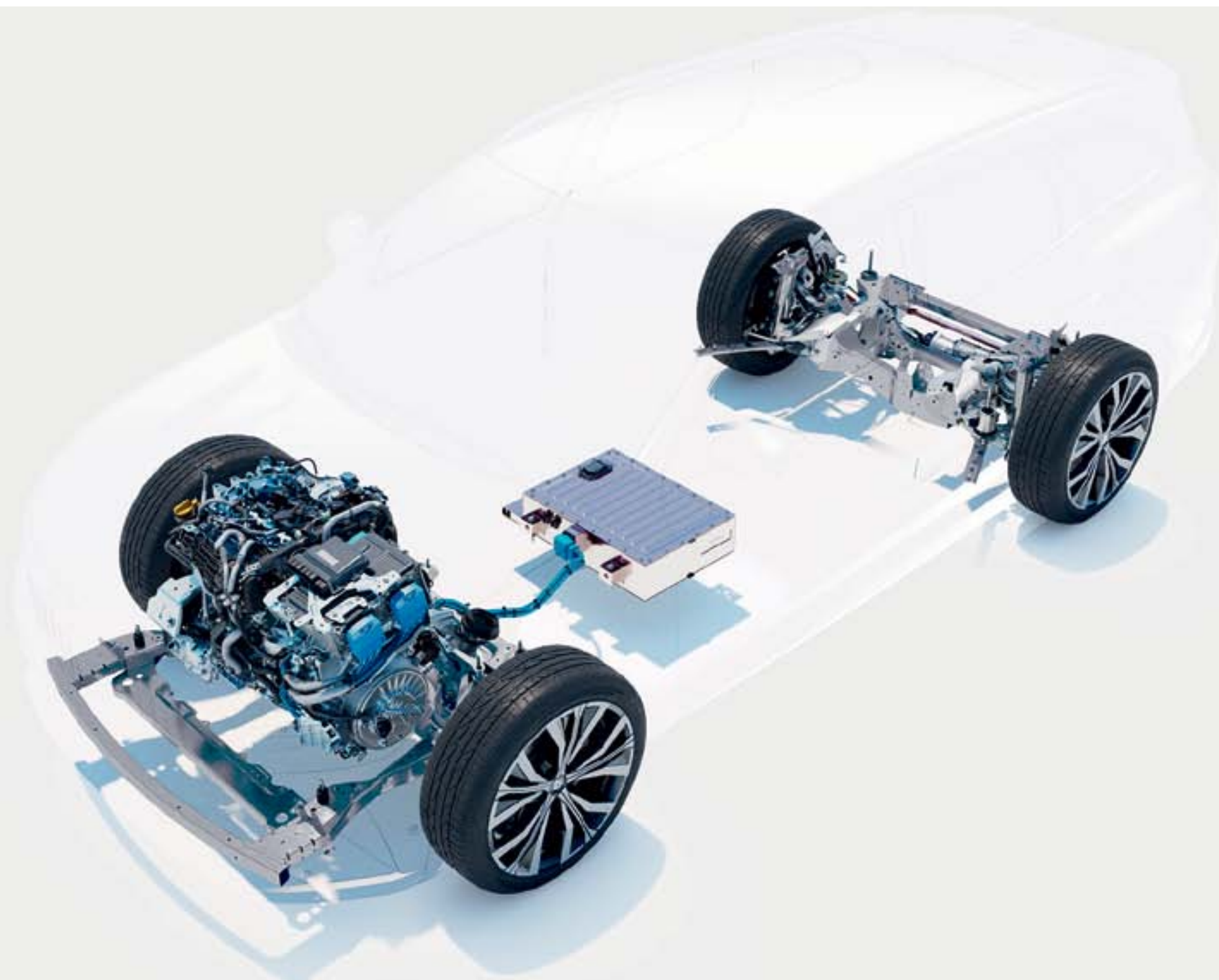

(1) el tiempo de conducción depende del estado de carga de la batería y del estilo de conducción / fuente interna Renault / 2022.

(2) con el depósito lleno según datos del protocolo WLTP.

(3) consumo de combustible de 4,6 l a 4,9 l/100 km y de 104 g a 110 g/km de emisiones de CO₂, valores certificados según versión / según datos del protocolo WLTP / fuente UTAC / julio 2022.

(4) para un motor E-Tech full hybrid en comparación con un motor mild hybrid, según datos del protocolo WLTP City/fuente UTAC e IDIADA/septiembre de 2022.

4Control advanced⁽¹⁾

La dirección en las 4 ruedas del sistema avanzado 4Control⁽¹⁾ hace que la conducción sea más reactiva, precisa y segura. Los giros y curvas están controlados.



El radio de giro de 10,4 m es parecido al de un coche urbano.

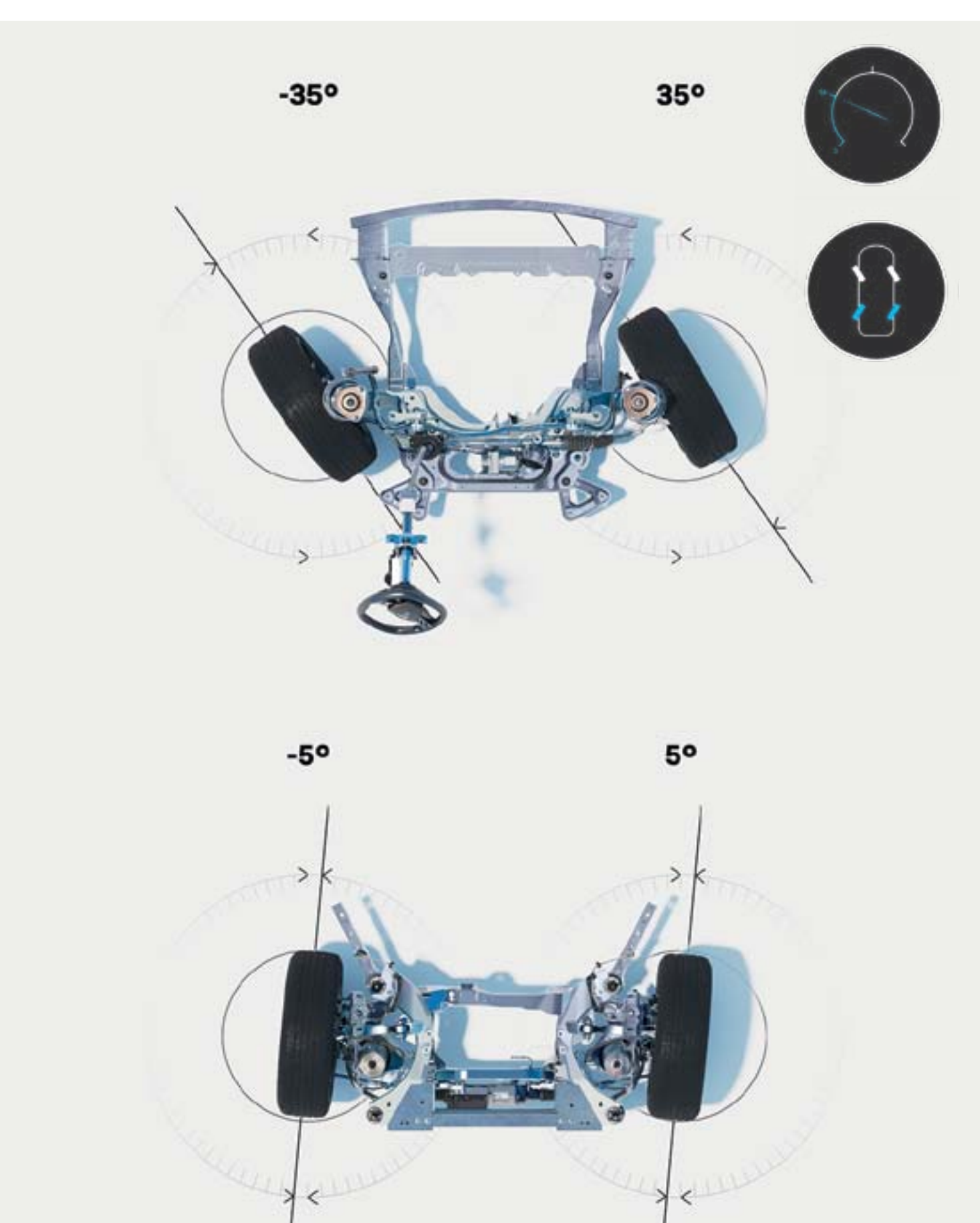

hasta 50 km/h, las ruedas traseras giran en dirección opuesta a las delanteras para reducir el radio de giro y facilitar las maniobras.

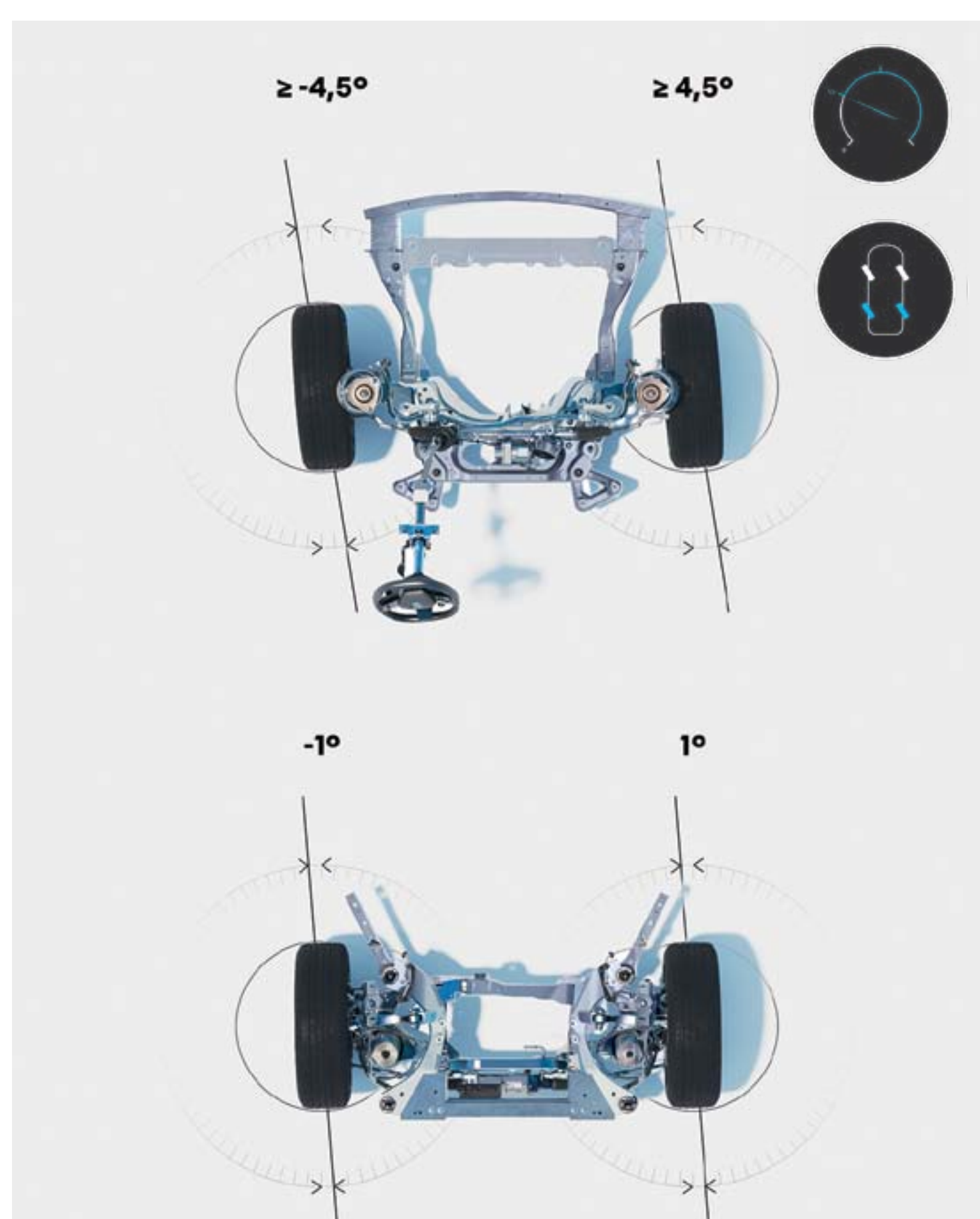

por encima de 50 km/h, las ruedas traseras giran en la misma dirección que las delanteras para mejorar el comportamiento en carretera y la seguridad.

(1) según versión.

[configurar →](#)

Sistema multimedia openR link con Google integrado⁽¹⁾⁽²⁾

Regálate una de las mejores experiencias de conducción conectada con openR link⁽¹⁾⁽²⁾ con Google integrado⁽¹⁾⁽²⁾. Frente a ti, 774 cm² de pantallas de alta resolución te brindan acceso a una amplia gama de servicios y contenidos conectados.



Waze, SongPop para Renault, Amazon Music y más de 50 aplicaciones⁽¹⁾ con contenido exclusivo, disponibles a través de Google Play⁽³⁾.

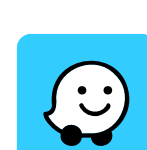

Waze es una aplicación de navegación basada en la comunidad que comparte información en tiempo real. Waze aumenta tu tranquilidad.



Conduce con ritmo con nuestro nuevo juego musical: **SongPop para Renault**. ¡Juega y redescubre canciones populares junto a tu familia y amigos!



Sal a la carretera mientras escuchas listas de reproducción y mucho más con **Amazon Music**, incluido con tu suscripción a Amazon Prime.



Escucha toda la actualidad deportiva en directo desde tu coche gracias a la aplicación **L'Equipe para Renault**.



Vivaldi es un navegador web eficiente, rápido y que respeta tu privacidad.



Accede a todas tus emisoras de radio favoritas en directo, en cualquier momento, en Francia o en el extranjero, con **Radioplayer**.



Con **EasyPark**, planifica y reserva millones de plazas de aparcamiento en toda Europa. Introduce tu dirección de destino y navega usando el mapa.



Sybel es una plataforma única para encontrar tus podcasts favoritos, y descubrir creaciones originales exclusivas, audiolibros, nuevos documentales, etc.

(1) dependiendo del país.
(2) los servicios conectados My Renault, Google Maps y Google Assistant se proporcionan de forma gratuita durante 5 años a partir de la fecha de entrega del vehículo.
(3) el uso de aplicaciones descargadas de Google Play requiere un paquete de datos específico. Para utilizar estas aplicaciones, comparte la conexión de tu teléfono con tu Renault. También puedes suscribirte a una oferta de pago por uso de nuestro socio Orange (oferta sin compromiso) donde los primeros 3 GB son gratuitos (válido durante 6 meses).
Google, Google Maps, Google News, Waze y otras marcas son marcas comerciales de Google LLC.

«Hey Google»: habla con él para planificar un viaje, cambiar el modo de conducción o ajustar la temperatura. El asistente de voz⁽¹⁾ está ahí para ti.



Google Maps⁽¹⁾ proporciona una navegación precisa incluso sin conexión a la red, informándote de cierres de carreteras, cambios de dirección del tráfico, obras en la carretera, etc.



(1) Los servicios conectados My Renault, Google Maps y Google Assistant se proporcionan de forma gratuita durante 5 años a partir de la fecha de entrega del vehículo.

Google, Google Maps, Google News, Waze y otras marcas son marcas comerciales de Google LLC.

tecnología multi-sense

Respuesta y sonido del motor, firmeza de la dirección, iluminación ambiental y configuración de la pantalla del conductor. La tecnología multi-sense te ofrece cuatro modos de conducción para una experiencia personalizada.



[configurar →](#)

05. sistemas avanzados de ayuda a la conducción



32 sistemas avanzados de ayuda a la conducción

Como parte del programa «Human First», el Renault Espace E-Tech full hybrid incluye 32 sistemas basados en tecnología avanzada para garantizar tu seguridad y la de tus pasajeros.



conducción híbrida predictiva

Tu coche se anticipa a la conducción con motor de combustión, híbrido o 100 % eléctrico analizando continuamente tu ruta para establecer la hora a la que debes circular por una ciudad, o si corres el riesgo de encontrarte con una topografía determinada o un atasco. El resultado de esta predicción es una mejora en el consumo de combustible y el rendimiento del vehículo.

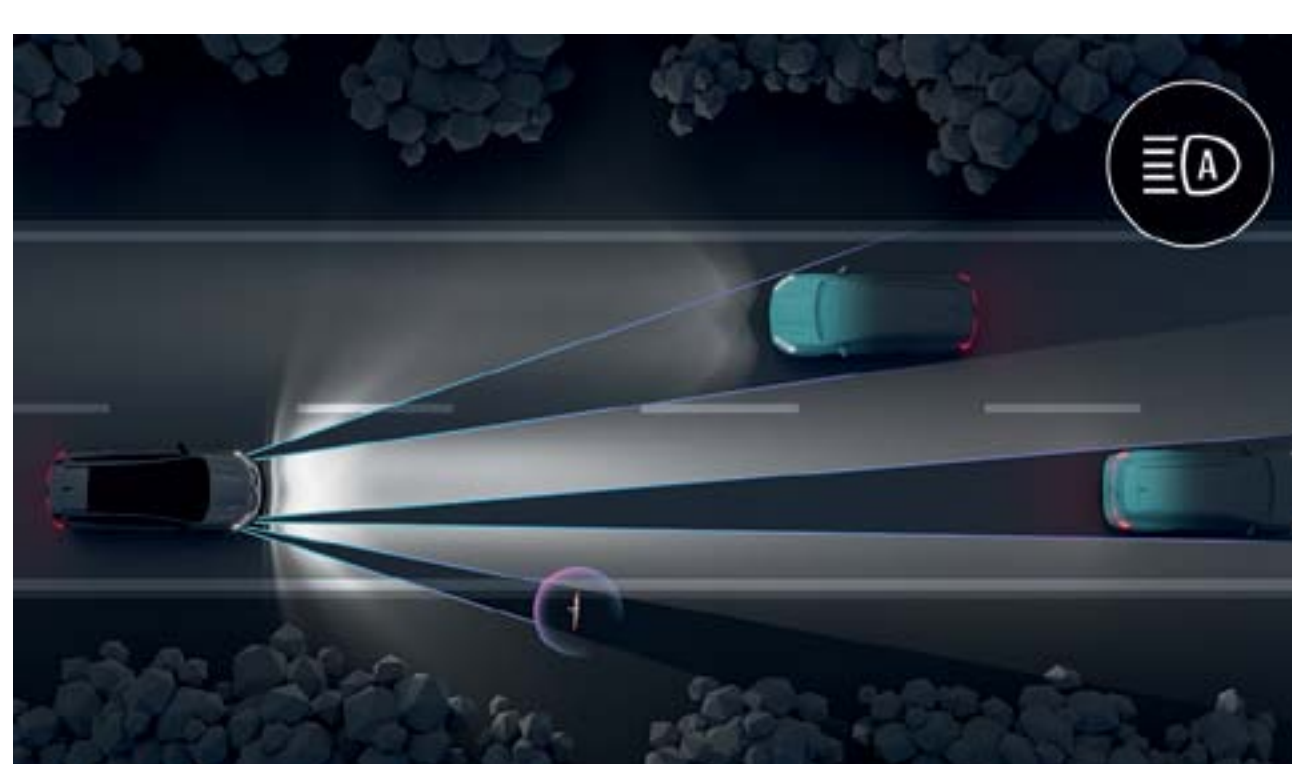

faros LED matrix vision

El sistema ajusta automáticamente la forma del haz de luz al tráfico y a las condiciones climáticas para evitar el deslumbramiento y optimizar la visión nocturna.

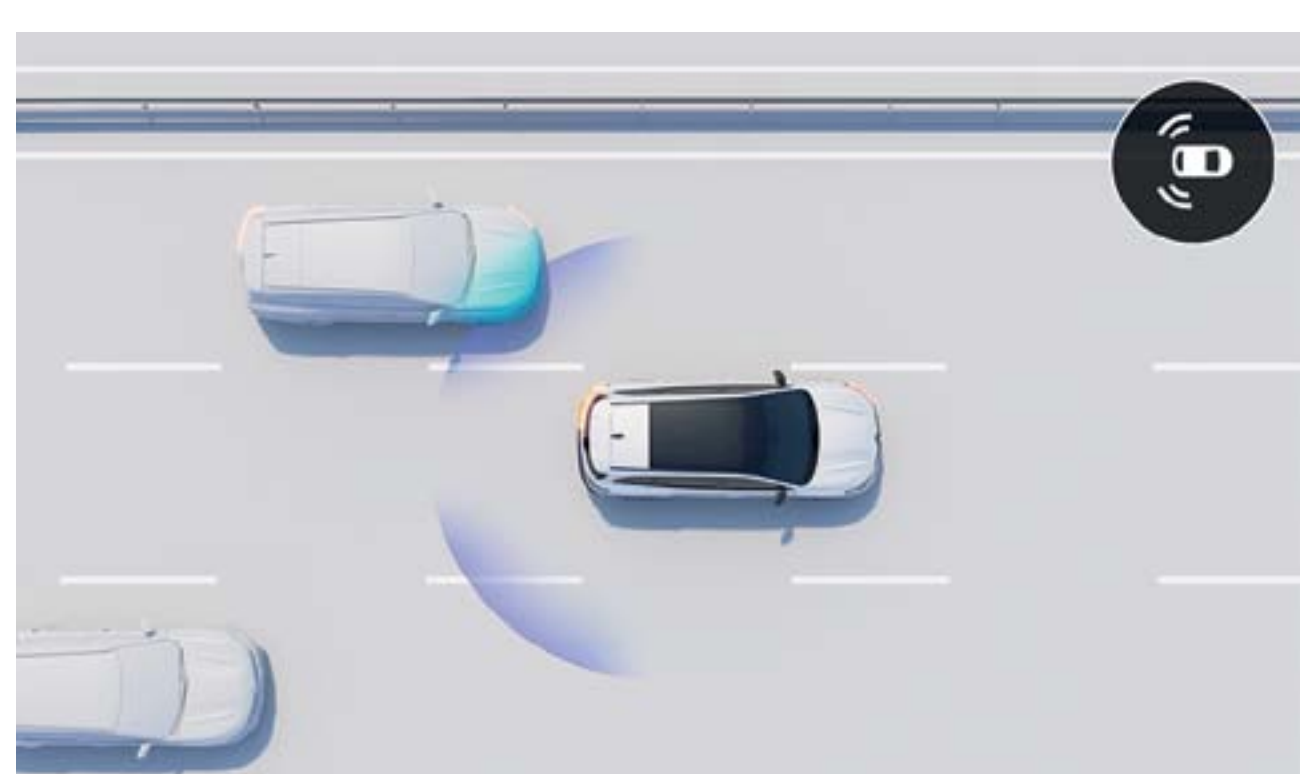

detector de ángulo muerto y prevención de salida de carril en adelantamiento

El vehículo avisa de una posible colisión con un vehículo que te está adelantando por el carril adyacente mientras cambias de carril. En caso de probabilidad de colisión, corrige automática e inmediatamente la trayectoria del vehículo.

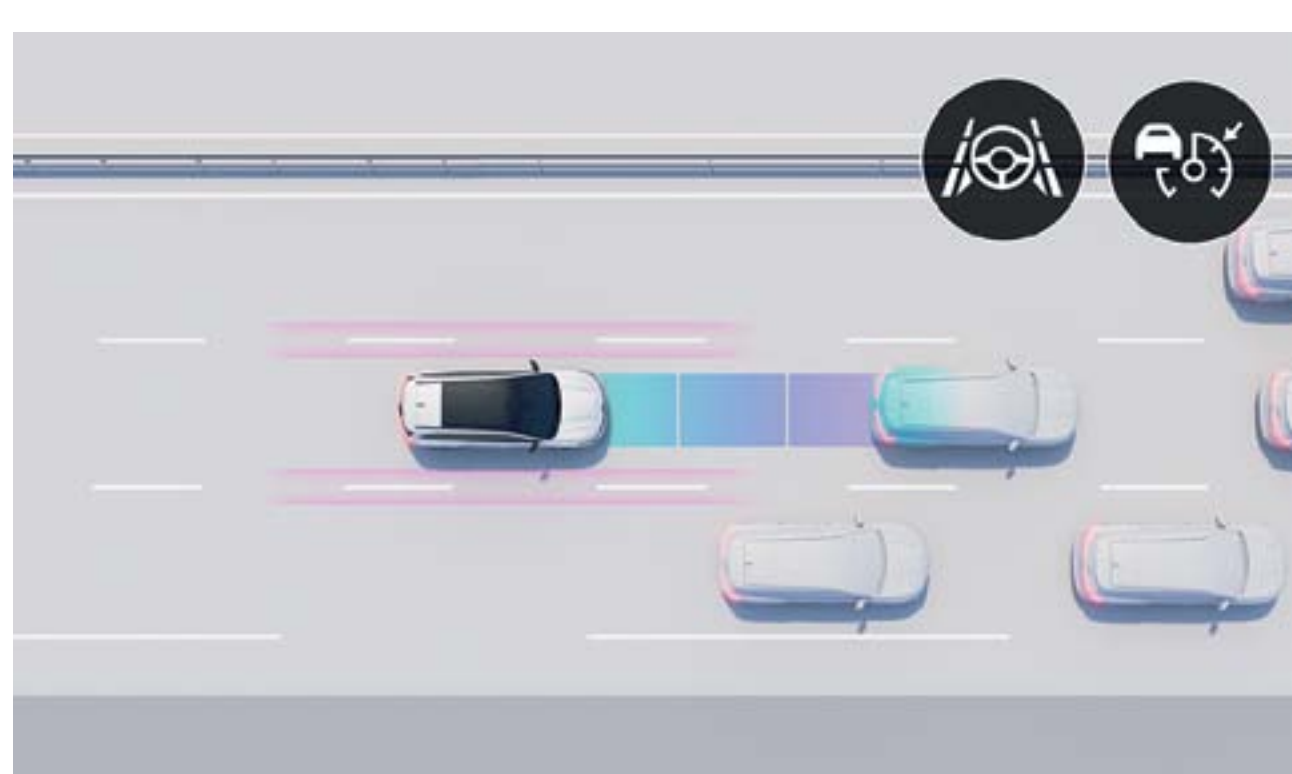

active driver assist

Este sistema regula la velocidad teniendo en cuenta el entorno de la carretera, mantiene distancias seguras y garantiza que permanezcas en el carril. Cuando el tráfico se ralentiza, el vehículo se detiene y arranca automáticamente.



cámara 3D de visión panorámica 360°

Las cuatro cámaras, cuyas imágenes recrean el entorno directo del vehículo en 360°, te permiten realizar tus maniobras sin esfuerzo.



frenada automática de emergencia marcha atrás

Este sistema detecta obstáculos en la parte trasera y detiene el vehículo automáticamente en caso de peligro.

conducción

- active driver assist: regulador de velocidad adaptativo inteligente* + centrado de carril
- head-up display de 9,3"
- ayuda al arranque en pendiente
- alerta de distancia de seguridad
- asistente para la estabilidad del remolque
- conducción híbrida predictiva*
- limitador de velocidad
- regulador de velocidad
- regulador de velocidad adaptativo
- regulador de velocidad adaptativo inteligente*

iluminación

- conmutación automática de las luces de carretera/cruce
- faros LED adaptive vision (con función de luz antiniebla integrada)
- faros LED matrix vision

aparcamiento

- sensor de aparcamiento trasero
- sensor de aparcamiento delantero
- sensor de aparcamiento lateral
- cámara 3D de visión panorámica 360°
- cámara de visión trasera
- aparcamiento manos libres

seguridad

- alerta de cambio de carril
- aviso de rebasamiento de línea
- safe exit para ocupantes
- asistencia de mantenimiento de carril
- detector de ángulo muerto
- detector de ángulo muerto y prevención de salida de carril en adelantamiento
- advertencia de salida del aparcamiento en marcha atrás
- frenada automática de emergencia marcha atrás
- asistente de frenada de emergencia con función de intersección
- asistente de frenada automática de emergencia urbano/suburbano con detección de peatones/ciclistas
- reconocimiento de señales de tráfico
- reconocimiento de señales de tráfico y alerta de exceso de velocidad*
- detector de fatiga

*incluido durante 5 años

[configurar →](#)

06. personalización

colores



azul noche (pm)



gris pizarra satinado (s)⁽¹⁾



blanco nacarado (n)



gris pizarra (pm)



rojo deseo (pme)



negro brillante (pm)

n: nacarado.

s: satinado.

pm: pintura metalizada.

pme: pintura metalizada especial.

(1) disponible solo en la versión esprit Alpine.
fotos no vinculantes contractualmente.

configurar →

06. personalización

acabados interiores



techno

- control de velocidad adaptativo inteligente
- apertura maletero eléctrico manos libres
- llantas de aleación diamantadas de color negro de 19" Komah
- openR: sistema multimedia conectado openR link con Google integrado, incluido el pack navegación⁽¹⁾



esprit Alpine

- 4Control advanced
- insignias esprit Alpine
- llantas de aleación diamantadas de color negro de 20" Daytona con capa transparente gris ahumado
- tapicería de tejido/Alcántara® con ribetes en azul



iconic

- 4Control advanced
- llantas de aleación diamantadas de color negro de 20" Effie
- tapicería de cuero perforado gris arena claro⁽²⁾ con respaldos y tiras en color ámbar
- asientos del conductor y del pasajero eléctricos y calefactables

(1) el pack navegación incluye: Google Maps y Google Assistant durante 5 años y el pack infotainment (Google Play) con 3 GB incluidos (válido durante 6 meses).

(2) todos los asientos mencionados como de cuero en este documento están compuestos en parte de cuero auténtico y en parte de tela revestida texturizada. Consulta a tu asesor de ventas para obtener más detalles sobre los materiales utilizados.

Google, Google Maps, Google News, Waze y otras marcas son marcas comerciales de Google LLC.



descarga el PDF (6 MB) del folleto de acabados interiores y equipamiento

06. personalización

tapicería



tapicería mixta de tela/
gris con pespunte
chocolate/tela revestida
texturizada



tapicería mixta de tela de
carbono/Alcantara® con
ribetes en azul



tapicería de cuero
perforado gris arena claro*
con pespunte y tiras de
color ámbar

llantas



llantas de aleación
diamantadas de color
negro de 19" Komah



llantas de aleación
diamantadas de color
negro de 20" Daytona con
capa transparente gris
ahumado



llantas de aleación
diamantadas de color
negro de 20" Effie

* todos los asientos mencionados como de cuero en este documento están compuestos en parte de cuero auténtico y en parte de tela revestida texturizada. Consulta a tu asesor de ventas para obtener más detalles sobre los materiales utilizados.

configurar →

06. personalización

accesorios

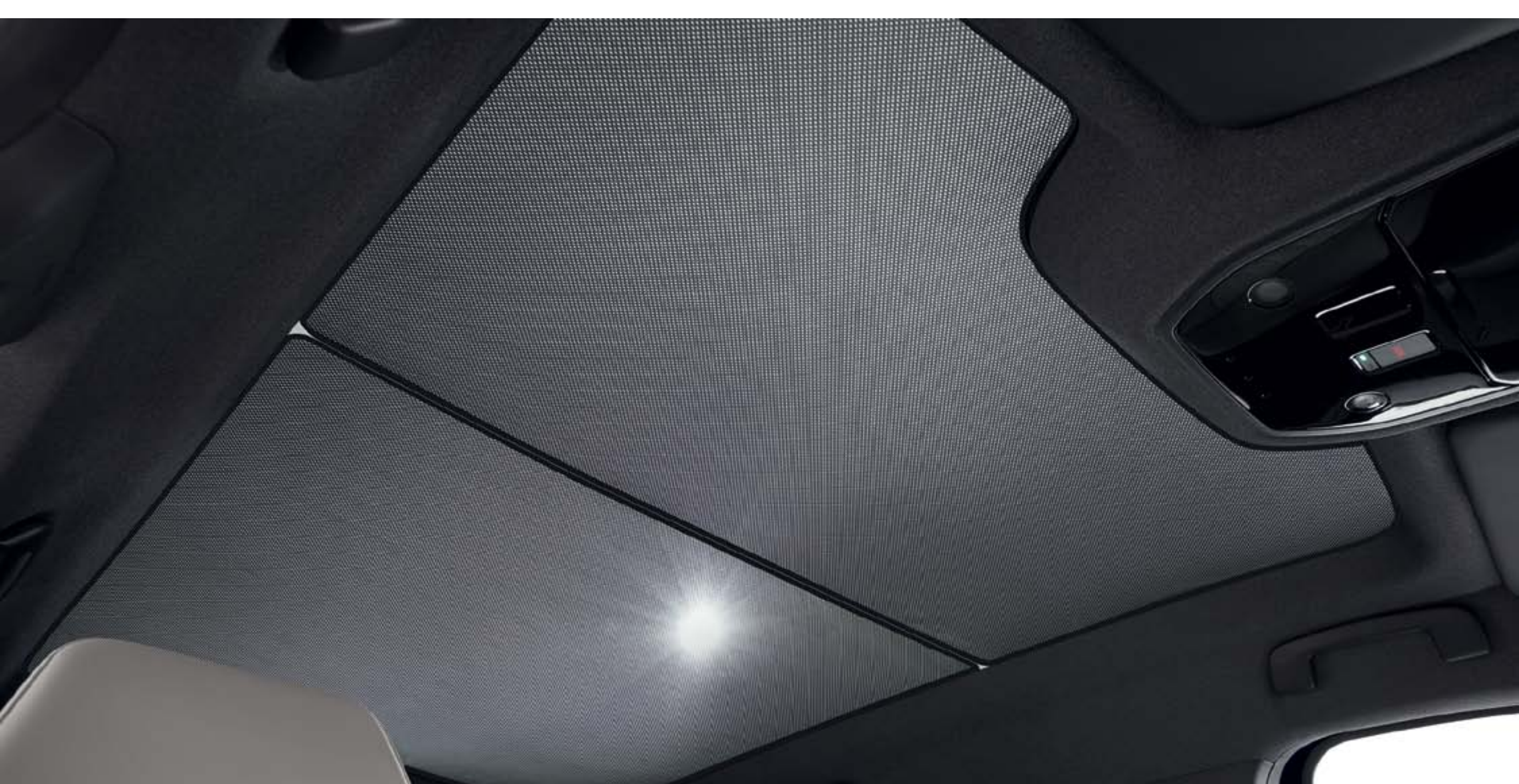

parasol para techo solar panorámico

En los días soleados, crea algo de sombra con un parasol que cubre la superficie del techo solar panorámico. El pack contiene dos parasoles para cubrir todo el techo.



organizador multifunción en el asiento delantero

El organizador multifunción cuenta con varios espacios inteligentes para guardar todos tus artículos cotidianos.



reposabrazos trasero portátil

Para el bienestar de los pasajeros traseros, elige el reposabrazos portátil trasero con compartimento de almacenamiento, que ofrece un espacio de almacenamiento adicional. Es multifuncional y se convierte en una elegante mochila para que puedas llevar todas tus pertenencias contigo, dentro y fuera.



enganche de remolque retráctil eléctrico

El enganche de remolque retráctil 100 % eléctrico se despliega simplemente pulsando un botón situado en el maletero. Puede retraerse en solo unos segundos: se vuelve invisible y protege el diseño del vehículo.



kit de personalización exterior gris claro

El kit de personalización exterior gris claro realza tu Renault Espace E-Tech full hybrid vistiendo el frontal, la parte inferior del parachoques trasero y las carcasas de los retrovisores.



**descarga el PDF (6 MB)
del folleto de accesorios**

configurar →

06. personalización

motorizaciones

E-Tech full hybrid 200 CV

energía

full hybrid + gasolina sin plomo (E10)

potencia máxima acumulada kW CEE (cv) / régimen (rpm)

146 (200 cv) / 4500 rpm

par máximo acumulado (Nm CEE) / régimen (rpm)

205 + 205 (no acumulable) / 1750 rpm

baterías

tipo

iones de litio

rendimiento

velocidad máxima (km/h)

180

0 - 100 km/h (s)

8,8

aceleración de medio alcance: de 80 km/h a 120 km/h (s)

5,8



**descarga el PDF (6MB)
de motorizaciones**

dimensiones y volúmenes

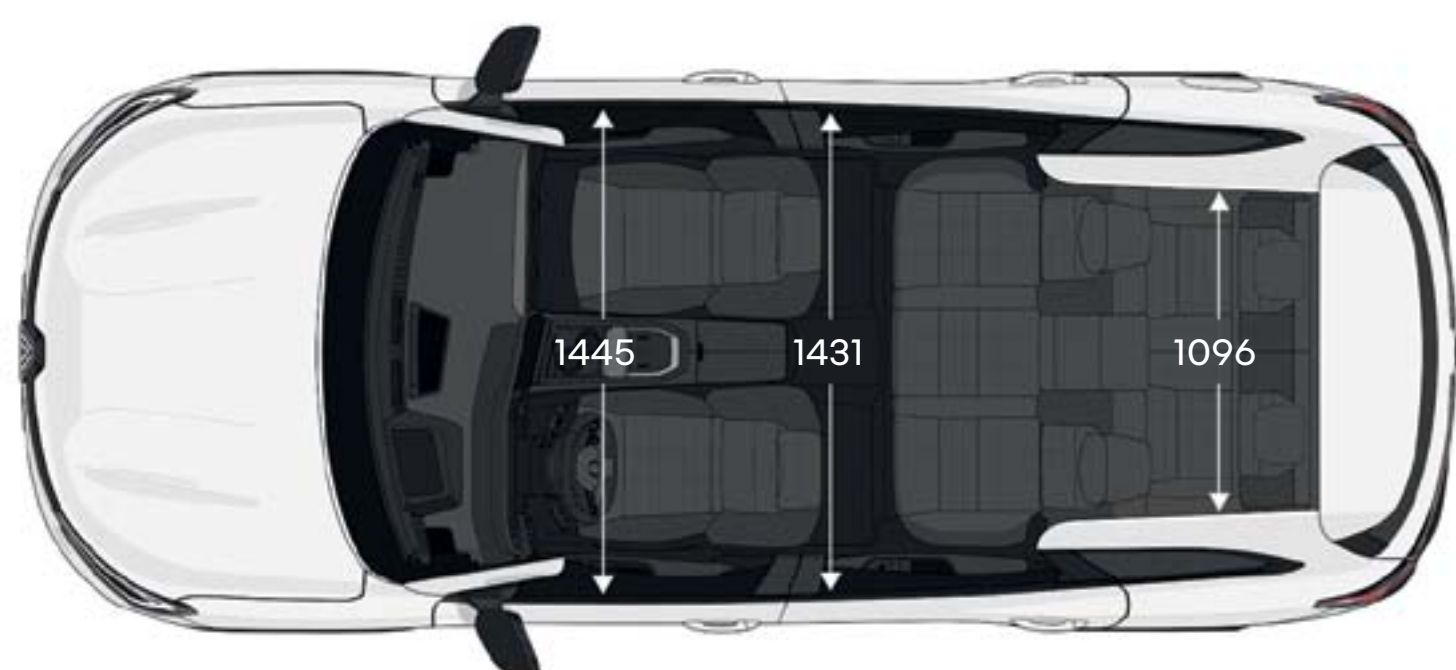
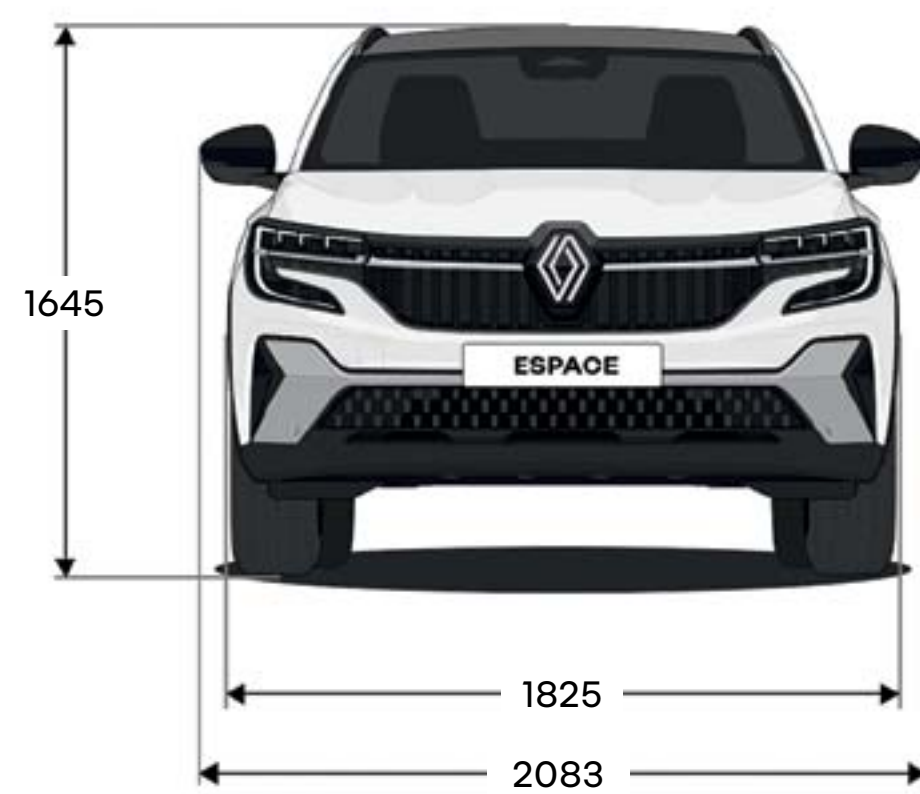
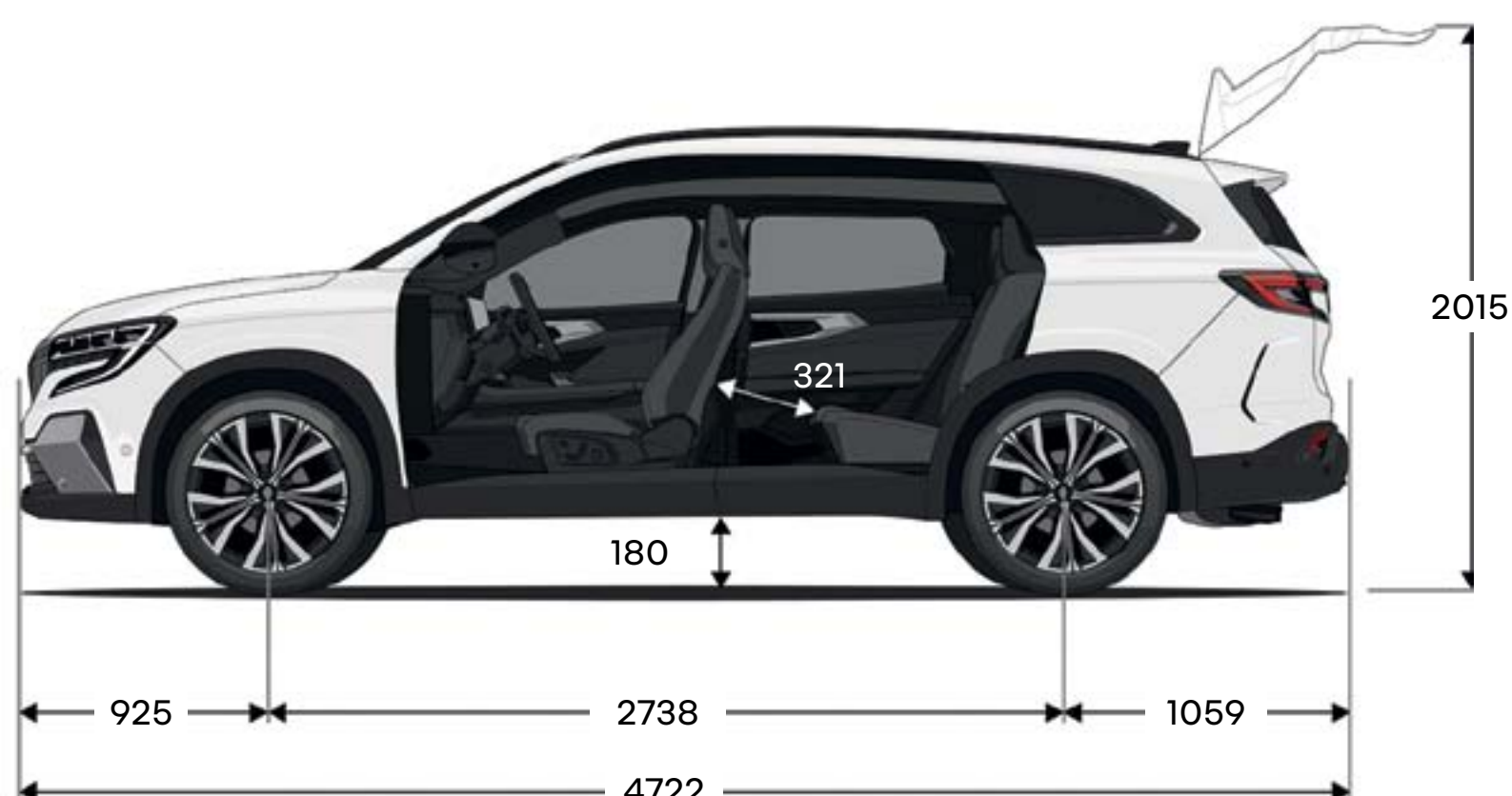

Volumen del maletero (en litros)

| | E-Tech full hybrid | |
|---|--------------------|----------|
| | 5 plazas | 7 plazas |
| Configuración de 2 plazas | 2224 | 2054 |
| Configuración de 5 plazas (banqueta deslizable desplazada completamente hacia delante) | 943 | 782 |
| Configuración de 5 plazas (banqueta deslizable desplazada completamente hacia atrás) | 692 | 520 |
| Configuración de 7 plazas | - | 212 |

dimensiones en (mm).

configurar →

«Human First» es un programa integral de seguridad desarrollado por Renault en colaboración con investigadores expertos y bomberos.

la seguridad vial concierne a todos los usuarios de la vía pública, ya sean peatones ciclistas o automovilistas; por ello, el programa «Human First» de Renault pretende:

- 1. prevenir accidentes mediante el desarrollo equipos de seguridad y sistemas avanzados de seguridad y asistencia a la conducción**
hasta 36 sistemas avanzados de ayuda a la conducción / más de 60 equipamientos de seguridad, hasta 7 airbags, sillas para niños (Isofix), solución Renault Fixe4sure / más de 2000 patentes relacionadas con la seguridad presentadas desde 1970
- 2. gestionar los accidentes aprovechando las innovaciones desarrolladas con los bomberos**
QR Rescue/Fireman Access/más de 5000 bomberos formados en los últimos 10 años en 19 países de todo el mundo/ aproximadamente 400 coches donados cada año para la formación de bomberos
- 3. reducir el número de accidentes y su gravedad con importantes inversiones en I+D**
safety score/safety coach/servicios conectados/big data/ sistemas de inteligencia artificial y de ciberseguridad

más información sobre el programa «Human First»

Servicio Renault Care

Reponer lo necesario, en el momento preciso. Las funciones de mantenimiento conectado y predictivo, facilitan el mantenimiento de tu Renault Espace E-Tech full hybrid. Y, con la aplicación My Renault, tendrás los presupuestos, las citas online e incluso el historial de servicios al alcance de la mano.

más información sobre el servicio Renault Care



Se han tomado todas las precauciones para garantizar que el contenido de este folleto sea preciso y esté actualizado en el momento de su publicación. Este documento ha sido creado utilizando modelos de preproducción y prototipos. De acuerdo con su política de mejora continua de los productos, Renault se reserva el derecho a modificar en cualquier momento las especificaciones, los vehículos y los accesorios descritos y presentados. Cualquier modificación se comunicará a los concesionarios Renault lo antes posible. Dependiendo del país de venta, las versiones pueden diferir y algunos equipamientos pueden no estar disponibles (estándar, en opción o accesorio). Ponte en contacto con tu concesionario más cercano para obtener la información más reciente. Por motivos relacionados con el medio, los colores que aparecen en este documento pueden diferir ligeramente de los de la pintura o los acabados interiores reales. Todos los derechos reservados. Queda prohibida la reproducción total o parcial de este folleto, en cualquier formato y por cualquier medio, sin la autorización previa por escrito de Renault.

Publicis - créditos de fotografía: He&Me, © Renault Marketing 3D-Commerce - mayo de 2024.
Renault s.a.s., una sociedad por acciones simplificada francesa con un capital social de 533 941 113 euros y domicilio social en 122-122 bis avenue du Général Leclerc - 92100 Boulogne-Billancourt cedex - R.C.S. Nanterre B 780 129 987 / Tel.: 0806 00 20 20.

Renault recomienda 



[configurar →](#)