

# Renault Novi MASTER - Furgon Euro 6dTemp

## Cjenik vozila

01.09.2020

FWD pogon sprijeda	Model: R3U	kW (KS)	L	P*	Cijena bez PDV-a	Maloprodajna cijena (uključuje PDV)**
<b>L1H1P2</b>						
Furgon L1H1P2 dCi 135	TFG 1 112 8M	99 (135)	8	1.423	163.700 kn	204.625 kn
Furgon L1H1P2 Energy dCi 150	TFG 1 112 3M	110 (150)	8	1.423	171.200 kn	214.000 kn
<b>L1H2P3</b>						
Furgon L1H2P3 dCi 135	TFG 1 123 8M	99 (135)	9	1.601	170.700 kn	213.375 kn
Furgon L1H2P3 Energy dCi 150	TFG 1 123 3M	110 (150)	9	1.601	178.200 kn	222.750 kn
<b>L2H2P2</b>						
Furgon L2H2P2 dCi 135	TFG 1 222 8M	99 (135)	10,8	1.329	170.700 kn	213.375 kn
<b>L2H2P3 PRO+</b>						
Furgon L2H2P3 dCi 135 PRO+	TFG 1 223 8M	99 (135)	10,8	1.529	174.200 kn	217.750 kn
Furgon L2H2P3 Energy dCi 150 PRO+	TFG 1 223 3M	110 (150)	10,8	1.529	181.700 kn	227.125 kn
Furgon L2H2P3 Energy dCi 180 PRO+	TFG 1 223 4M	132 (180)	10,8	1.529	188.200 kn	235.250 kn
Furgon L2H2P3 Energy dCi 180 BVR PRO+	TFG 1 223 4A	132 (180)	10,8	1.529	196.200 kn	245.250 kn
<b>L3H2P3 PRO+</b>						
Furgon L3H2P3 dCi 135 PRO+	TFG 1 323 8M	99 (135)	13	1.434	177.700 kn	222.125 kn
Furgon L3H2P3 Energy dCi 150 PRO+	TFG 1 323 3M	110 (150)	13	1.434	185.200 kn	231.500 kn
Furgon L3H2P3 Energy dCi 180 PRO+	TFG 1 323 4M	132 (180)	13	1.434	191.700 kn	239.625 kn
Furgon L3H2P3 Energy dCi 180 BVR PRO+	TFG 1 323 4A	132 (180)	13	1.434	199.700 kn	249.625 kn
<b>L3H3P3</b>						
Furgon L3H3P3 dCi 135	TFG 1 333 8M	99 (135)	14,8	1.427	181.200 kn	226.500 kn
Furgon L3H3P3 Energy dCi 150	TFG 1 333 3M	110 (150)	14,8	1.427	188.700 kn	235.875 kn
Furgon L3H3P3 Energy dCi 180	TFG 1 333 4M	132 (180)	14,8	1.427	195.200 kn	244.000 kn

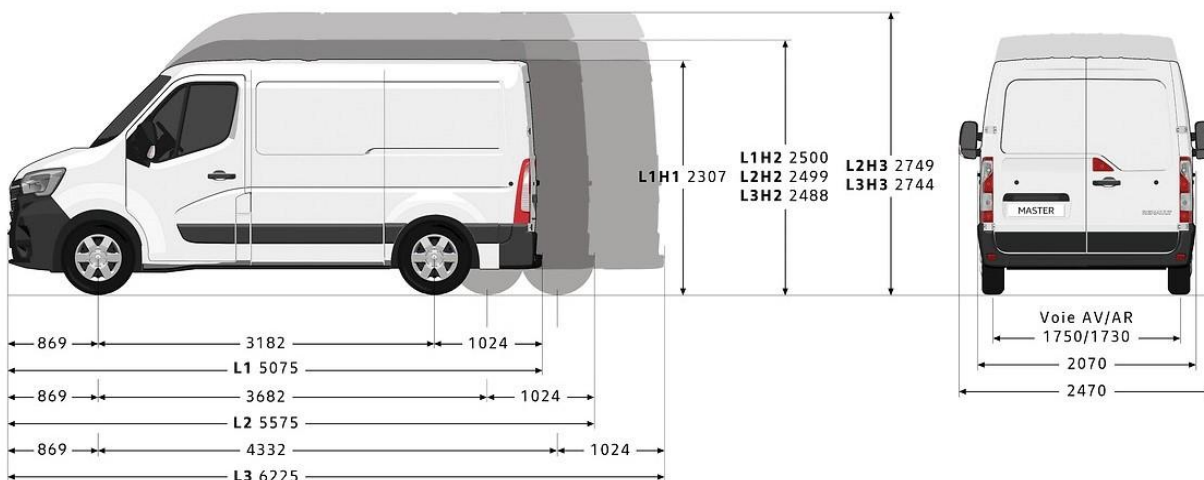

\* podaci o emisiji CO2 su promjenjivi, ovisno o naručenim opcijama

PRO+ = verzije imaju veći komercijalni popust

L = Teretni prostor [m<sup>3</sup>]

P = Najveća nosivost [kg]

\* Opcijska oprema utječe nanosivost vozila

\*\* Maloprodajna cijena ne uključuje trošak pripreme vozila

Cjenik vrijedi do objave novog cjenika. Renault Nissan Hrvatska zadržava mogućnost promjene informacija navedenih u cjeniku.

Sve maloprodajne cijene su neobvezujuće i preporučene te uključuju PDV. Opis opreme je neobvezujući i informativan.

Za detaljnije informacije o cijenama i opremi obratite se ovlaštenom Renault koncesionaru.

RENAULT NISSAN HRVATSKA D.O.O., DIREKCIJA MARKETING

Najveća ukupna dopuštena masa:

P2 - 3.300 kg jednostruki kotači straga

P3 - 3.500 kg jednostruki kotači straga

# Renault Novi MASTER - Furgon Euro 6dTemp

## Cjenik vozila

01.09.2020

RWD pogon straga	Model: R3U	kW (KS)	L	P*	Cijena bez PDV-a	Maloprodajna cijena (uključuje PDV)**
<b>L3H2P4</b>						
Furgon RWD L3H2P4 Energy dCi 165 VI	PFG 1L324 2M	121 (165)	12,4	1.151	209.400 kn	261.750 kn
<b>L4H2P3</b>						
Furgon RWD L4H2P3 Energy dCi 145 VI	PFG 1L423 1M	107 (145)	14,9	1.207	198.400 kn	248.000 kn
Furgon RWD L4H2P3 Energy dCi 165 VI	PFG 1L423 2M	121 (165)	14,9	1.207	204.900 kn	256.125 kn
<b>L4H2P4</b>						
Furgon RWD L4H2P4 Energy dCi 165 VI	PFG 1L424 2M	121 (165)	14,9	1.111	212.900 kn	266.125 kn
<b>L4H3P3</b>						
Furgon RWD L4H3P3 Energy dCi 145 VI	PFG 1L433 1M	121 (165)	17	1.160	201.900 kn	252.375 kn
Furgon RWD L4H3P3 Energy dCi 165 VI	PFG 1L433 2M	120 (165)	17	1.160	208.400 kn	260.500 kn
<b>L4H3P4</b>						
Furgon RWD L4H3P4 Energy dCi 165 VI	PFG 1L434 2M	121 (165)	17	1.040	216.400 kn	270.500 kn
<b>L4H3P5</b>						
Furgon RWD L4H3P5 Energy dCi 145 VI	PFG 1L435 1M	107 (145)	17	2.040	225.900 kn	282.375 kn
Furgon RWD L4H3P5 Energy dCi 165 VI	PFG 1L435 2M	121 (165)	17	2.040	232.400 kn	290.500 kn



\* podaci o emisiji CO2 su promjenjivi, ovisno o naručenim opcijama

PRO+ = verzije imaju veći komercijalni popust

L = Teretni prostor [m<sup>3</sup>]

P = Najveća nosivost [kg]

\* Opcijska oprema utječe na nosivost vozila

\*\* Maloprodajna cijena ne uključuje trošak pripreme vozila

Cjenik vrijedi do objave novog cjenika. Renault Nissan Hrvatska zadržava mogućnost promjene informacija navedenih u cjeniku.

Sve maloprodajne cijene su neobvezujuće i preporučene te uključuju PDV. Opis opreme je neobvezujuć i informativan.

Za detaljnije informacije o cijenama i opremi obratite se ovlaštenom Renault koncesionaru.

RENAULT NISSAN HRVATSKA D.O.O., DIREKCIJA MARKETING

Najveća ukupna dopuštena masa:

P3 - 3.500 kg jednostruki kotači straga

P4 - 3.500 kg dvostruki kotači straga

P5 - 4.500 kg dvostruki kotači straga

# Renault Novi MASTER Produljena kabina Euro6dTemp

## Cjenik vozila

01.09.2020

FWD pogon sprijeda	Model: R3U	kW (KS)	L	P*	Cijena bez PDV-a	Maloprodajna cijena (uključuje PDV)**
<b>L1H1P2</b>						
Produljena kabina L1H1P2 dCi 135	TCA 1 112 8M	99 (135)	0	1.207	177.700 kn	222.125 kn
<b>L2H2P3</b>						
Produljena kabina L2H2P3 Energy dCi 150	TCA 1 223 3M	110 (150)	6,9	1.324	195.700 kn	244.625 kn
<b>L3H2P3</b>						
Produljena kabina L3H2P3 dCi 135	TCA 1 323 8M	99 (135)	9	1.230	191.700 kn	239.625 kn
Produljena kabina L3H2P3 Energy dCi 150	TCA 1 323 3M	110 (150)	9	1.230	199.200 kn	249.000 kn
Produljena kabina L3H2P3 Energy dCi 180	TCA 1 323 4M	132 (180)	9	1.230	205.700 kn	257.125 kn

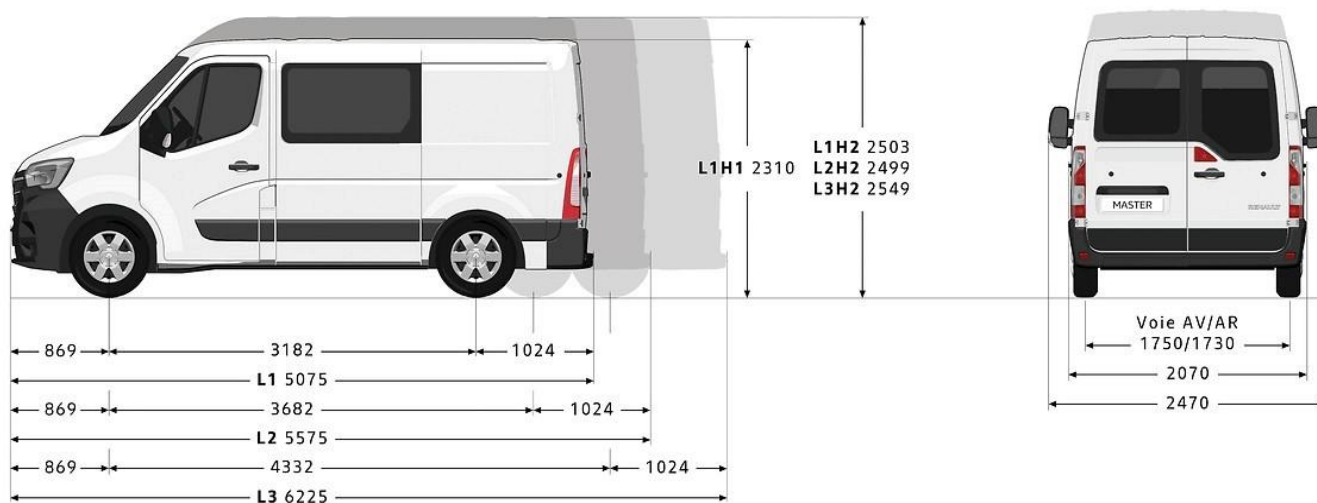

\* podaci o emisiji CO2 su promjenjivi, ovisno o naručenim opcijama

L = Teretni prostor [m3]

P = Najveća nosivost [kg]

\* Opcijska oprema utječe na nosivost vozila

\*\* Maloprodajna cijena ne uključuje trošak pripreme vozila

Cjenik vrijedi do objave novog cjenika. Renault Nissan Hrvatska zadržava mogućnost promjene informacija navedenih u cjeniku.

Sve maloprodajne cijene su neobvezujuće i preporučene te uključuju PDV. Opis opreme je neobvezujuć i informativan.

Za detaljnije informacije o cijenama i opremi obratite se ovlaštenom Renault koncesionaru.

RENAULT NISSAN HRVATSKA D.O.O., DIREKCIJA MARKETING

Najveća ukupna dopuštena masa:

P2 - 3.300 kg jednostruki kotači straga

P3 - 3.500 kg jednostruki kotači straga

# Renault Novi **MASTEF** Grand Volume Euro 6dTemp

## Cjenik vozila

01.09.2020

FWD pogon sprijeda	Model: R3U	kW (KS)	L	P*	Cijena bez PDV-a	Maloprodajna cijena (uključuje PDV)**
<b>L3P3</b>						
Grand volume L3P3 Energy dCi 145 VI	TG1 1C3 3 1M	107 (145)	19,4	1.162	200.700 kn	250.875 kn

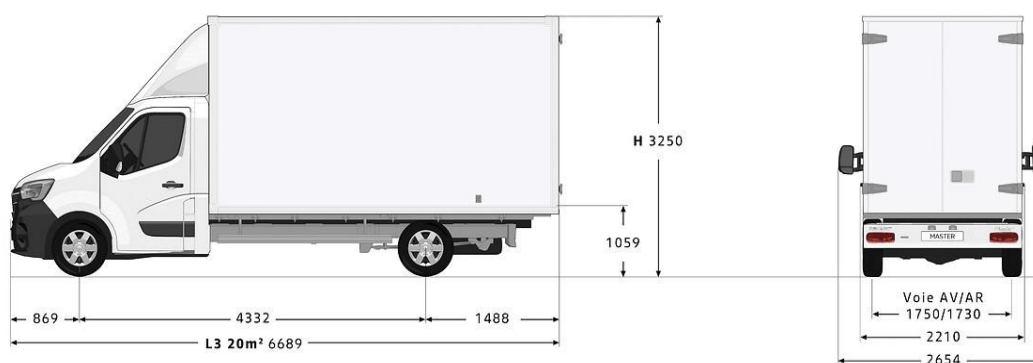

RWD pogon straga	Model: R3U	kW (KS)	L	P*	Cijena bez PDV-a	Maloprodajna cijena (uključuje PDV)**
<b>L4P4</b>						
Grand volume RWD L4P4 Energy dCi 165 VI	PG1 1L4 4 2M	121 (165)	20,3	834	228.900 kn	286.125 kn
<b>L4P5</b>						
Grand volume RWD L4P5 Energy dCi 165 VI	PG1 1L4 5 2M	121 (165)	20,3	1.843	244.900 kn	306.125 kn

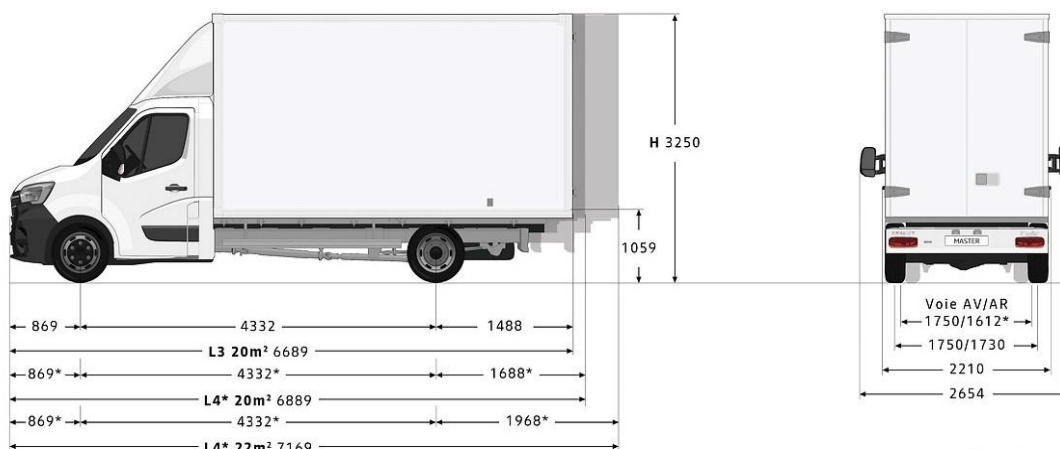

\* podaci o emisiji CO2 su promjenjivi, ovisno o naručenim opcijama

L = Teretni prostor [m3]

P = Najveća nosivost [kg]

\* Opcijska oprema utječe na nosivost vozila

\*\* Maloprodajna cijena ne uključuje trošak pripreme vozila

Cjenik vrijedi do objave novog cjenika. Renault Nissan Hrvatska zadržava mogućnost promjene informacija navedenih u cjeniku.

Sve maloprodajne cijene su neobvezujuće i preporučene te uključuju PDV. Opis opreme je neobvezujući i informativan.

Za detaljnije informacije o cijenama i opremi obratite se ovlaštenom Renault koncesionaru.

RENAULT NISSAN HRVATSKA D.O.O., DIREKCIJA MARKETING

Najveća ukupna dopuštena masa:

P3 - 3.500 kg jednostruki kotači straga

P4 - 3.500 kg dvostruki kotači straga

P5 - 4.500 kg dvostruki kotači straga

# Renault Novi MASTER Furgon

## Cjenik opcija

		Prednji pogon	Stražnji pogon	Produžena kabina	Grand Volume	Cijena za kupca	
						bez PDV-a	s PDV-om
<b>SIGURNOST</b>							
Prednji zračni jastuk za suvozača (34)	AIRBA2	0	0	0	0	2.000,0kn	2.500,0kn
Bočni zračni jastuci sprijeda (10, 11)	JAS34	0	0	-	0	1.500,0kn	1.875,0kn
Sustav upozorenja o promjeni voznog traka (25, 36)	DLJGM1	0	0	0	0	1.800,0kn	2.250,0kn
Ogledalo za nadzor mrtvog kuta	RTVI02	0	0	0	0	430,0kn	537,5kn
Upozorenje na mrtvi kut (35, 36)	DANGMO	0	0	0	-	1.850,0kn	2.312,5kn
Indikator tlaka zraka u gumama (1, 2, 37, 55)	INDIK	0	-	0	-	400,0kn	500,0kn
Pomoć pri parkiranju straga	PARKIR	0	0	0	-	1.200,0kn	1.500,0kn
Kamera za vožnju unatrag + Pomoć pri parkiranju straga	RDAR03	0	0	0	-	2.200,0kn	2.750,0kn
Pomoć pri parkiranju sprijeda i straga (31)	RDAR05	0	0	0	-	5.150,0kn	6.437,5kn
Kamera za vožnju unatrag + Pomoć pri parkiranju sprijeda i straga (31)	RDAR06	0	0	0	-	7.450,0kn	9.312,5kn
Sustav za pogled na područje iza vozila (RVA) * slika se isključuje pri vožnji unatrag	RVICM	0	0	-	-	5.900,0kn	7.375,0kn
Zaštita ispod motora	KITGRV	0	0	0	0	650,0kn	812,5kn
Dodatne brave za teretni prostor (38)	FMPOT1	0	0	-	-	3.300,0kn	4.125,0kn
Volumetrični alarm (22)	ALAR03	0	0	0	0	3.040,0kn	3.800,0kn
Sustav automatskog kočenja u nuždi (25, 39)	AEBS01	0	0	0	0	3.600,0kn	4.500,0kn
<b>UDOBNOST</b>							
Paket Kromirani dodaci u unutrašnjosti (58) - Bočni zračnici s podesivim rešetkama s kromiranim dodacima - 2 zračnika na armaturnoj ploči s kromiranim dodacima	PRCHR1	0	0	0	0	350,0kn	437,5kn
Automatski klima uređaj (29)	KLIMAR	0	0	0	0	4.000,0kn	5.000,0kn
Ključ s privjeskom za prostoručno otključavanje/zaključavanje	RKART2	0	0	0	0	2.300,0kn	2.875,0kn
Vozačevo sjedalo podesivo po dužini, visini, nagibu i u lumbalnom dijelu s naslonom za ruku	COLOMB	0	0	0	0	370,0kn	462,5kn
Amortizirajuće vozačevo sjedalo s naslonom za ruku ( 13)	SJEVIS	0	0	0	0	4.200,0kn	5.250,0kn
Samostojeće suvozačevo sjedalo podesivo po dužini, visini, nagibu i u lumbalnom dijelu s naslonom za ruku (57)	PARLOM	0	0	0	0	430,0kn	537,5kn
Paket za pušače	PEPEL	0	0	0	0	120,0kn	150,0kn
Klizna ladicica ispred suvozača (10,5 L)	BTAGA3	0	0	0	0	750,0kn	937,5kn
<b>KOMUNIKACIJA</b>							
Multimedijски sustav R-link Evolution 2020 + DAB - 7" dodirni zaslon - Navigacija Carminat TomTom - Radio MP3, USB, Bluetooth, DAB - Internet povezivost - Kartografija Europe - Funkcija povezivosti s Android Auto	PKRL06	0	0	0	0	8.000,0kn	10.000,0kn
Multimedijски sustav MediaNav Evolution 2020 + DAB (26) - 7" dodirni zaslon - Navigacija Carminat TomTom - Radio MP3, USB, Bluetooth + DAB - Kartografija istočne Europe	PKUL21	0	0	0	0	5.700,0kn	7.125,0kn
Bežično punjenje pametnog telefona (34)	REACTI	0	0	0	0	750,0kn	937,5kn
Stalac za tablet veličine 1 DIN (40, 41)	SUTAB1	0	0	0	0	350,0kn	437,5kn
<b>VANJSKI IZGLED</b>							
Metalik ili posebna boja	QPASMV	0	0	0	0	5.700,0kn	7.125,0kn
Nemetalik boja (osim Bijela Mineral)		0	0	0	0	1.100,0kn	1.375,0kn
Nemetalik boja Bijela Mineral	QNG	0	0	0	0	0,0kn	0,0kn
Stepenica u stražnjem odbojniku (3)	STSTEP	0	S	0	0	1.300,0kn	1.625,0kn
Zaštitne zavjesice na prednjim kotačima	ZAVJE	0	0	0	0	430,0kn	537,5kn
Aluminijski naplatci 41 cm (16")	ALU16	0	-	0	0	3.350,0kn	4.187,5kn
Veliki krasni pokrovi naplataka (4)	ENJO02	0	0	0	0	430,0kn	537,5kn
Kromirane letvice prednje maske (58)	PRCHR2	0	0	0	0	750,0kn	937,5kn
Paket Kromirani dodaci unutrašnjost i kromirane letvice prednje maske	PRCHR3	0	0	0	0	900,0kn	1.125,0kn

# Renault Novi MASTER Furgon

## Cjenik opcija

	Prednji pogon	Stražnji pogon	Produžena kabina	Grand Volume	Cijena za kupca	
					bez PDV-a	s PDV-om
<b>FUNKCIONALNOST</b>						
Paket PRO+ Navi 2020 (26) - Multimedijски sustav MediaNav Evolution + DAB - Kartografija istočne Europe - Tempomat - Svjetla za maglu - Protuklizna drvena podna obloga	PKUL27	0	0	0	9.000,0kn	11.250,0kn
Paket PRO+ 2020 - Tempomat - Svjetla za maglu sprijeda - Protuklizna drvena podna obloga - Radio MP3 s AUX, USB i Bluetoothom (veličine 1DIN)+ DAB	PKAGR5	0	0	0	7.500,0kn	9.375,0kn
Paket FUNKCIONALNOST 2020 (14, 40, 42, 43) - Rotirajući stolić za papire / prijenosno računalo - Pretinac ispod suvozačeve klupe - Stolić na izvlačenje u armaturnoj ploči ispred suvozača - Poklopac pretinca na sredini armaturne ploče	PKAC4A	0	0	0	1.500,0kn	1.875,0kn
Stolić na izvlačenje u armaturnoj ploči ispred suvozača (40)	TBPDB1	0	0	0	1.100,0kn	1.375,0kn
Suvozačeva klupa za dvije osobe s rotirajućim stolićem za papire (42)	BQBUR3	-	-	0	350,0kn	437,5kn
Tahograf (17, 25)	CTL1	0	0	0	3.200,0kn	4.000,0kn
Ključ s tri prekidača	SOP03	0	0	0	750,0kn	937,5kn
Dodatni ključ	DKLJUC	0	0	0	350,0kn	437,5kn
Komplet za popravak guma (44)	PRIBOR	0	0	0	1,0kn	1,3kn
Ljestve na stražnjim desnim vratima za pristup krovu (1)	ECHLPT	0	0	-	2.300,0kn	2.875,0kn
Kuka za vuču	KUKA	0	0	0	2.000,0kn	2.500,0kn
105 litarski spremnik goriva (3)	100L	0	0	0	330,0kn	412,5kn
Mehanička blokada diferencijala (7)	BLARR	-	0	-	5.300,0kn	6.625,0kn
4 aluminijska krovna nosača - max nosivost 50 kg / nosaču (1)	KRON	0	0	-	4.500,0kn	5.625,0kn
Aluminijski krov + staza + Prostirka za lakši utovar dugih stvari(1)	GALER2	0	0	-	8.400,0kn	10.500,0kn
<b>TERETNI PROSTOR</b>						
2 LED svjetla u prtljažnom prostoru	PRECL1	0	0	0	750,0kn	937,5kn
Drvena obloga bočnih stranica - do vrha (19, 20)	HLIN02	0	0	0	4.800,0kn	6.000,0kn
Kukice za pričvršćivanje na podu i na bokovima teretnog prostora	KUKICE	0	0	0	450,0kn	562,5kn
12V utičnica u teretnom prostoru	UTICNI	0	0	0	400,0kn	500,0kn
Limena pregradna stijena s staklom	PREOST	0	0	-	650,0kn	812,5kn
Lijeva limena stijena s fiksnim staklom (45)	LOBOSF	-	-	0	350,0kn	437,5kn
Lijeva limena stijena s kliznim staklom (46)	PNLGO	0	0	0	1.100,0kn	1.375,0kn
Limena lijeva klizna vrata bez stakla (15, 47)	LKVLIM	0	0	-	2.600,0kn	3.250,0kn
Lijeva klizna vrata s kliznim staklom (46, 48)	LKVRO	0	0	S	3.400,0kn	4.250,0kn
Desna klizna vrata s fiksnim staklom (49)	DESKLO	-	-	0	350,0kn	437,5kn
Desna klizna vrata s kliznim staklom (48)	DKVRO	0	0	S	1.100,0kn	1.375,0kn
Limena dvokrilna stražnja vrata s otvaranjem 270° (16, 30)	SV270	0	0	0	1.500,0kn	1.875,0kn
Ostakljena dvokrilna stražnja vrata s otvaranjem 180° + Grijana stražnja stakla	PK85G4	0	0	0	1.040,0kn	1.300,0kn
Ostakljena dvokrilna stražnja vrata s otvaranjem 270° + Grijana stražnja stakla (16, 30)	PK85G7	0	0	0	1.750,0kn	2.187,5kn
<b>ZA PRERADE</b>						
Podizna roleta straga	RICOUL	-	-	-	5.300,0kn	6.625,0kn
3D Deflektor (33)	DEFLV1	-	-	-	4.400,0kn	5.500,0kn
3D deflektor s prostorom za odlaganje iznad vozačeve kabine (CAPUCI) (32)	DEFLV2	-	-	-	5.300,0kn	6.625,0kn
Mogućnost vuče prikolice do 3,5t (5)	CHG35H	-	0	-	800,0kn	1.000,0kn
Krilna bočna vrata	PLDBT	-	-	-	8.300,0kn	10.375,0kn
Mrežasti džepovi straga - jedan bočni i dva gornja	RAGAC1	-	-	0	400,0kn	500,0kn
Bez pregradne stijene (23)	SANCL	0	0	S	0,0kn	0,0kn
Bez klima uređaja i bez plina za hlađenje	CHAUFO SSGAZR	0	0	0	-750,0kn	-937,5kn
Snažnije grijanje (28, 23)	THABT1	S	0	S	300,0kn	375,0kn
Akumulator 950 A (27)	BATREF	0	-	0	640,0kn	800,0kn
Dodatne instalacije za prerade - 6 žilni konektor u armaturnoj ploči na vozačevoj strani - 12V (40A) konektor ispod suvozačevog zatezača sigurnosnog pojasa	KONKON	0	0	0	400,0kn	500,0kn
Konektor za pristup parametrima vozila (brzina vozila, obrtaji motora, pozicija kvačila, pokazivači smjera, ...)	KUTIJA	0	0	0	800,0kn	1.000,0kn
Dodatna remenica na motoru (6, 18, 21)	ODIMOT	0	0	0	800,0kn	1.000,0kn
Ubrzani rad motora (1.300 obr/min)	RALENT	0	0	0	400,0kn	500,0kn
Zastakljene strane tovarnog prostora (za pomicanje unatrag) (24, 51)	FSBOKA	0	0	-	1.500,0kn	1.875,0kn
Pneumatski ovjes (17, 18, 21, 52, 53, 54)	ZRAMO	0	-	-	6.000,0kn	20.000,0kn
PREM04	PREM04	0	-	0	1,0kn	1,3kn

# Renault Novi MASTER Furgon

## Cjenik opcija

	Prednji pogon	Stražnji pogon	Produžena kabina	Grand Volume	Cijena za kupca	
					bez PDV-a	s PDV-om

### Napomene:

S = Serija

- = Nije dostupno

- (1) Nije dostupno na verzijama s visinom H3
- (2) Nije dostupno na verzijama s dužinom L1 i L3
- (3) Nije dostupno na verzijama Grand Volume sa stražnjim pogonom
- (4) Nije dostupno na verzijama s ukupna nosivost P4 i P5
- (5) Dostupno samo na verzijama sa stražnjim pogonom P4 dCi 165 KS (2M)
- (6) Nije dostupno na verzijama s robotiziranim mjenjačem
- (7) Dostupno samo na verzijama sa stražnjim pogonom
- (8) Serijski na verzijama dužine L3 i L4
- (9) Nije dostupno s lijevim kliznim bočnim vratima
- (10) Obavezno sa samostojećim suvozačevim sjedalom
- (11) Obavezno sa suvozačevim zračnim jastukom
- (12) Obavezno s paketom VIDLJIVOST
- (13) Nije dostupno s bočnim zračnim jastucima
- (14) Nije dostupno s Bočni zračni jastuci sprijeda
- (15) Nije dostupno s ostakljenim desnim kliznim vratima
- (16) Nije dostupno s ljestvama na stražnjim vratima
- (17) Obavezno s konektorom za pristup informacijama o vozilu
- (18) Obavezno s dodatnim instalacijama za prerade
- (19) Obavezno s drvenim paketom ili paketom PRO+
- (20) Nije dostupno u kombinaciji sa staklima na lijevoj i desnoj strani teretnog prostora (dostupno na Prod. Kabini)
- (21) Pri Furgonima FWD i Prod. kabina nije dostupno s opcijom CHAUF0
- (22) Nije dostupno s ubrzanim radom motora
- (23) Obavezno bez klima uređaja
- (24) Obavezno u kombinaciji s bočnim staklom u 2.redu
- (25) Serijski na verzijama s ukupnom nosivošću P5
- (26) Nije dostupno u kombinaciji sa paketom FUNKCIONALNOST
- (27) Dostupno samo na dCi 135 KS
- (28) Obavezno bez pregradne stijene
- (29) Obavezno sa limenom pregradnom stijenom sa staklom
- (30) Nije dostupno s dužinom L1
- (31) Nije dostupno na verzijama s ukupnom nosivošću P5
- (32) Nije dostupno s opcijom DEFLV1
- (33) Nije dostupno s opcijom DEFLV2
- (34) Obavezno s radiom.
- (35) S opcijom DLIGM1 na Furgonu FWD dCi 180 BVR obavezno s navigacijom
- (36) Na Furgonih FWD s robotiziranim mjenjačem obavezno s opcijom Upozorenje na mrtvi kut
- (36) Obavezno s opcijom Pomoć pri parkiranju ...
- (37) Na Furgonih FWD L3 i Prod. Kabina L3 nije dostupno s opcijom ALU16
- (38) Nije moguće s Limena lijeva klizna vrata bez stakla (LDVPLO)
- (39) Nije dostupno s opcijom Pomoć pri parkiranju sprijeda i straga (RDAR05 ili RDAR06)
- (40) Nije dostupno s opcijom opcijo Prednji zračni jastuk za suvozača (AIRBA2)
- (41) Nije dostupno z Navigacijom Carminat TomTom
- (42) Na Prod. Kabini L3 obavezno s opcijama Lijeva limena stijena s fiksnim staklom i Desna klizna vrata s fiksnim staklom
- (43) Na Prod. Kabina L3 i paket Funkcionalnost nije moguće dodati opciju Amortizirajuće vozačevo sjedalo s naslonom za ruku
- (44) Nije dostupno na verzijama s dvostrukima kotačima straga
- (45) Obavezno s opcijom Desna klizna vrata s fiksnim staklom
- (46) Obavezno s opcijom Desna klizna vrata s kliznim staklom
- (47) Na Furgonu FWD nije dostupno s opcijom Amortizirajuće vozačevo sjedalo s naslonom za ruku
- (48) U kombinaciji s opcijama Desna i lijeva klizna vrata s kliznim staklom nije moguća opcija Amortizirajuće vozačevo sjedalo s naslonom za ruku
- (49) U kombinaciji s opcijom Lijeva limena stijena s fiksnim staklom nije moguća opcija Amortizirajuće vozačevo sjedalo s naslonom za ruku
- (50) Obavezno s opcijom Lijeva limena stijena s fiksnim staklom
- (51) Nije dostupno s opcijom Drvena obloga bočnih stranica - do vrha
- (52) Nije dostupno s opcijom DODGRI
- (53) Nije dostupno u kombinaciji s opcijom Limena lijeva klizna vrata bez stakla
- (54) S opcijom Lijeva limena stijena s kliznim staklom nije moguća opcija Desna klizna vrata s kliznim staklom (i i obrnuto)
- (55) Nije dostupno na H2L3 in H3L3 verzijama.
- (56) U kombinaciji s MPDAR nisu moguće opcije LKVRO i DKVRO
- (57) Nije dostupno na TCA 1 112 8M
- (58) U slučaju kombinacija opcija PRCHR1 i PRCHR2 morate odabrati PRCHR3 (kombinaciju obje opcije) umjesto pojedinačnih opcija.

# Renault Novi MASTER Furgon

## Dizajn

	Kod	
<b>HARMONIJA UNUTRAŠNJOSTI</b>		
Tamnosiva	HARM01	<b>S</b>
<b>PRESVLAKE</b>		
Tkanina tamnosive boje "KALEIDO"	DRAP01	<b>S</b>
<b>BOJE KAROSERIJE</b>		
<b>NEMETALIK BOJA</b>		
BIJELA MINERAL	QNG	<b>O</b>
SIVA URBAN *	KPW	<b>O</b>
PLAVA VOLGA *	RNQ	<b>O</b>
PLAVA *	423	<b>O</b>
NARANČASTA *	031	<b>O</b>
ŽUTA CITRON *	396	<b>O</b>
ŽARKO CRVENA *	719	<b>O</b>
<b>METALIK BOJA *</b>		
PLAVA GRIS	J47	<b>O</b>
SIVA ETOILE	KNH	<b>O</b>
<b>POSEBNA BOJA *</b>		
CRNA NACRE	676	<b>O</b>

\* Dopлата.

S = Serija    O = Opcija    - = nije dostupno



# Renault Novi MASTER Furgon

## Serijska oprema

### SERIJSKA OPREMA FURGON

#### Sigurnost

Vozačev zračni jastuk  
ABS - Sustav protiv blokiranja kotača  
ASR - sustav za sprečavanje proklizivanja pogonskih kotača prilikom kretanja  
ESP - dinamička kontrola putanje vozila  
HSA - sustav za pomoć kod kretanja pri uzbrdici (Hill Start Assist)  
Extended Grip  
Automatsko zaključavanje vrata u vožnji  
LED dnevna svjetla C oblika  
Tritočkovni sigurnosni pojasevi sprijeda + straga na dvostrukoj kabini  
Prednji sigurnosni pojasevi podesivi po visini (za bočna sjedala)  
Treće kočiono svjetlo  
Naslone za glavu sprijeda podesivi po visini  
Snažniji pokazivač smjera na osvrtnim ogledalima (16W)  
Upozorenje na nezavezan sigurnosni pojas vozača  
Sistem Stop&Start (nije dostupno na motorima 8M)  
SWA - Sustav stabilizacije pri bočnom vjetru

#### Komunikacija

Predoprema za radio (bez zvučnika)

#### Vožnja

6 stupanjski mjenjač  
Putno računalo  
Ručno podesiva prednja svjetla po visini  
Prekidač za način vožnje ECO mode (osim verzije s automatskim mjenjačem)  
Indikator stupnjeva prijenosa

#### Teretni prostor

Limena dvokrilna vrata straga s otvaranjem 180°  
Limena pregradna stijena  
Limena lijeva stijena bez stakla  
Limena desna klizna vrata bez stakla  
Kukice za učvršćivanje na podu teretnog prostora  
Limeni bokovi teretnog prostora  
Ergonomske ručke koje olakšavaju ulazak i izlazak

### SERIJSKA OPREMA PRODULJENA KABINA

#### Dodatno na serijsku opremu FURGON

Pregradna stijena s fiksnim staklom (iznad stražnjih sjedala)  
Lijena klizna vrata s kliznim staklom  
Desna klizna vrata s kliznim staklom  
Pojačano grijanje  
Klupa za četiri putnika straga  
Samostojeće suvozačevo sjedalo ( na L1H1P2 klupa sprijeda za 2 osobe)

#### Udobnost

Električno podizanje stakala sprijeda - vozačevo impulsno  
Električno podesiva i grijana vanjska osvrtna ogledala  
Vozačevo sjedalo podesivo po visini, dužini i nagibu  
Zatvoren pretinac ispred suvozača  
Ručni klima uređaj  
Filter za prašinu  
Prednji naslon za ruku  
Centralno zaključavanje vrata s daljinskim upravljanjem  
Snažnije grijanje (Serijsko samo na FWD)

#### Funkcionalnost

Rezervni kotač standardnih dimenzija  
Klupa za dva suvozača sprijeda  
Spremnik za gorivo 80 l  
Alternator 185 A  
Kratki stražnji prevjes  
SCR - Selektivna katalitična redukcija (AdBlue)  
Zaštitne zavjese prednjih kotača  
Brisači sa senzorom za kišu + automatsko prebacivanje svjetla

#### Dizajn

Čelični naplatci 16"  
Mini ukrasni poklopci naplatka  
Tonirana stakla

### SERIJSKA OPREMA FURGON RWD

#### Dodatno na serijsku opremu FURGON

Sustav automatskog kočenja na verzijama s nosivošću P5  
Produženi stražnji prevjes  
Stražnja stepenica  
Ograničavač brzine na 90 km/h kod P5 verzija  
Tahograf na verzijama s nosivošću P5

### SERIJSKA OPREMA GRAND VOLUME

#### Dodatno na serijsku opremu FURGON

Limena pregradna stijena s prozorom  
Kraći stražnji prevjes kod vozila s pogonom na prednje kotače  
Produženi stražnji prevjes kod vozila s pogonom na stražnje kotače  
Vanjska osvrtna ogledala na produženim nosačima  
Ograničavač brzine na 90 km/h kod P5 verzija  
2 Konektora za pristup informacijama teretnog prostora (otvorena vrata, 3. kočiono svjetlo, elektroinstalacije, okretaji motora...)

# Renault Novi MASTER Furgon

## Dimenzije i masa

OSNOVNE SPECIFIKACIJE		Srijeda						Straga							
Pogon		Jednostruka						Jednostruka							
Stražnji kotači		Jednostruka						Produljena							
Dužina		L1		L2		L3		L4		L3		L4			
Visina		H1	H2	H2		H2	H3	H2	H3	H2	H2	H3			
Volumen teretnog prostora (m3)		8,0	9,0	10,8		13,0	14,8	14,9	17,0	12,4	14,9	17,0			
Bruto težina vozila		3,3	3,5	3,3	3,5	3,5		3,5		3,5	3,5	3,5	4,5		
VANJSKE DIMENZIJE (mm)															
Ukupna dužina		B	5.075		5.575		6.225		6.875		6.225		6.875		
Ukupna visina		Min	H	2.290	2.485	2.482	2.486	2.475	2.731	2.507	2.764	2.533	2.541	2.792	
		Max	H	2.303	2.500	2.495	2.499	2.488	2.744	2.527	2.786	2.549	2.557	2.808	
Međuosovinski razmak		A	3.182		3.682		4.332		4.332		3.682		4.332		
Prednji prevjes		C	869												
Stražnji prevjes		D	1.024						1.674						
Ukupna širina bez ogledala		G2	2.070												
sa ogledalima		G1	2.470												
Razmak između prednjih kotača		E	1.750												
Razmak između stražnjih kotača		F	1.730						1.612						
Udaljenost ovisja od tla		Min	K	182	186	174	178	172	169	197	181	167			
		Max	K	190	194	181	185	181	179	208	191	178			
DIMENZIJE TERETNOG / PRTLJAŽNOG PROSTORA (mm)															
Dužina		Max	Z1	2.583		3.083		3.733		4.383		3.733		4.383	
			Z1'	2.530		3.030		3.680		4.330		3.680		4.330	
Širina		Max	Y3	1.765											
			Y2	1.380						1.380		1.080			
Visina		Max	EC18	1.700	1.894	1.894		1.894	2.144	1.798	2.048	1.798	1.798	2.048	
Udaljenost utovarnog		Min	J1	546	547	545	548	543	542	682	680	706	701	700	
		Max	J1	560	563	558	562	557	555	704	702	724	717	715	
Klizna vrata		širina	Y4	1.050		1.270						1.270			
		višina	Z2	1.581	1.780	1.780						1.684			
Stražnja vrata		širina	Y1	1.580											
		višina	Z	1.627						1.820					
Obujam		m3		7,75	8,64	10,31		12,48	14,13	14,90	17,00	11,85	13,91	15,84	
MASA (kg)															
Najveća ukupna masa				3.300	3.500	3.300	3.500	3.500		3.500		3.500		4.500	
Masa vozila *				1.877	1.899	1.971	1.971	2.066	2.073	2.293	2.340	2.349	2.389	2.460	2.460
Najveća nosivost **				1.423	1.601	1.329	1.529	1.434	1.427	1.207	1.160	1.151	1.111	1.040	2.040
Najveće opterećenje osovine **		srijeda		1.850	1.850	1.850	1.850	1.850	1.850	1.850					
		straga		2.100	2.100	2.100	2.100	2.100	2.100	2.300		2.445		3.145	
Najveća doz. masa prikolice s kočnicama bez kočnica				2.500						3.000					
				750											
UPRAVLJIVOST (m)															
Min. Krug okretanja između zidova				12,5		14,1		16,2		16,2		14,1		16,2	
				12,0		13,6		15,7		15,7		13,6		15,7	
SPREMNIK ZA GORIVO															
Zapremnina spremnika za gorivo				80,0											
Zapremnina spremnika za AdBlue (l)				28,0											

ST - Jednostruki Turbo, TT - Dupli Turbo

\* Masa vozila = - u voznom stanju - bez vozača ili putnika - s tekućinom i alatom

\*\* Opcijska oprema utječe na nosivost vozila

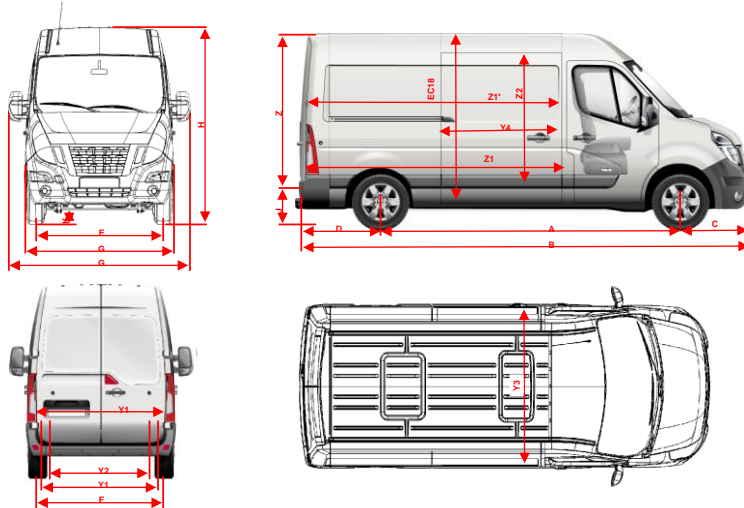

# Renault Novi MASTER Produljena kabina

## Dimenzije i masa

OSNOVNE SPECIFIKACIJE					
Pogon		Sprijeda			
Stražnji kotači		Jednostruka			
Dužina		L1	L2	L3	
Visina		H1	H2	H2	
Volumen teretnog prostora (m3)		Ni podatka	6,9	9,0	
Bruto težina vozila		3,3	3,5	3,5	
VANJSKE DIMENZIJE (mm)					
Ukupna dužina	B	5.075	5.575	6.225	
Ukupna visina	Min H	2.482	2.486	2.475	
	Max H	2.499	2.502	2.496	
Međuosovinski razmak	A	3.182	3.682	4.332	
Prednji prevjes	C	869	869	869	
Stražnji prevjes	D	1.024	1.024	1.024	
Ukupna širina	bez ogledala G	2.070	2.070	2.070	
	sa ogledalima G1	2.470	2.470	2.470	
Razmak između prednjih kotača	E	1.750	1.750	1.750	
Razmak između stražnjih kotača	F	1.730	1.730	1.730	
Udaljenost ovjesa od tla	Max K	182	174	172	
DIMENZIJE TERETNOG / PRTLJAŽNOG PROSTORA (mm)					
Dužina	Max Z1	1.716	2.175	2.825	
	kod 1000mm nad podom Z1'	1.531	1.990	2.640	
Širina	Max Y3	1.765	1.765	1.765	
	između blatobrana Y2	1.380	1.380	1.380	
Visina	Max EC1	1.700	1.894	1.894	
Udaljenost utovarnog	Min J1	546	545	543	
	Max J1	564	562	557	
Klizna vrata	širina Y4	1.050	1.270	1.270	
	visina Z2	1.581	1.780	1.780	
Stražnja vrata	širina Y1	1.580	1.580	1.580	
	visina Z	1.627	1.820	1.820	
MASA (kg)					
Najveća ukupna masa		3.300	3.500	3.500	
Masa vozila *		2.093	2.176	2.270	
Najveća nosivost **		1.207	1.324	1.230	
Najveće opterećenje osovine **	sprijeda	1.850	1.850	1.850	
	straga	2.100	2.100	2.100	
Najveća doz. Masa	s kočnicama	2.500	2.500	2.500	2.500
	bez kočnica	750	750	750	750
UPRAVLJIVOST (m)					
Min. Krug okretanja	između zidova	12,5	14,1	16,2	
	(između pločnika)	12,0	13,6	15,7	
SPREMNIK ZA GORIVO					
Zapremnina spremnika za gorivo (l)		80,0			
Zapremnina spremnika za AdBlue (l)		28,0			

\* Masa vozila = - u voznom stanju - bez vozača ili putnika - s tekućinom i alatom

\*\* Opcijska oprema utječe na nosivost vozila

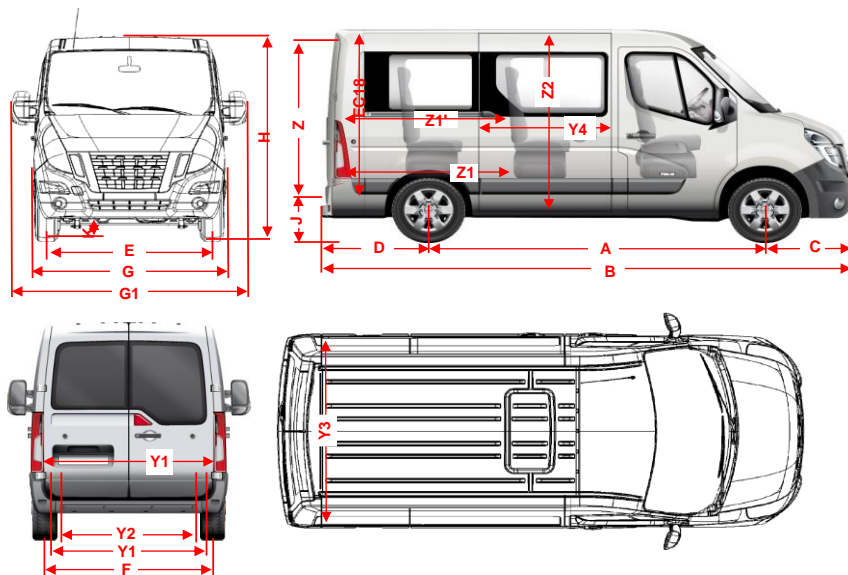

# Renault Novi MASTER Grand volume

## Dimenzije i masa

OSNOVNE SPECIFIKACIJE					
Pogon		Sprijeda		Straga	
Stražnji kotači		Jednostruka		Produljena	
Dužina		L3		L4	
Visina		H1		H1	
Volumen teretnog prostora (m3)		19,4		20,3	
Bruto težina vozila		3,5 t		3,5 t	4,5 t
VANJSKE DIMENZIJE (mm)					
Ukupna dužina	B	6.689		6.889	6.889
Ukupna visina	H	3.250		3.250	3.250
Međuosovinski razmak	A	4.332		4.332	4.332
Prednji prevjes	C	869		869	869
Stražnji prevjes	D	1.488		1.688	1.688
Ukupna širina	bez ogledala	2.070		2.070	2.070
	sa ogledalima	G1	2.654		2.654
Razmak između prednjih kotača	E	1.750		1.750	1.750
Razmak između stražnjih kotača	F	1.730		1.612	1.612
Udaljenost ovjesa od tla	Max K	-		-	
DIMENZIJE TERETNOG / PRTLJAŽNOG PROSTORA					
Dužina	Max	Z1	4.170		4.370
	kod 1100mm nad podom	Z1'	4.100		4.300
Širina	Vanjska	Y3	2.220		2.220
	Unutrašnja	Y2	2.150		2.150
Visina	Max	EC18	2.200		2.200
Stražnja vrata	širina	Y1	2.105		2.105
	visina	Z	2.192		2.192
MASA (kg)					
Najveća ukupna masa			3.500		4.500
Masa vozila *			2.338		2.666
Najveća nosivost **			1.162		1.843
Najveće opterećenje osovine **	sprijeda		1.850		1.850
	straga		2.100		3.145
Najveća doz. masa	s kočnicama		-		-
	bez kočnica		-		-
UPRAVLJIVOST (m)					
Min. Krug okretanja	između zidova		14,1		16,2
	(između pločnika)		13,6		15,7
SPREMNIK ZA GORIVO					
Zapremnina spremnika za gorivo (l)			80,0		
Zapremnina spremnika za AdBlue (l)			28,0		

\* Masa vozila = - u voznom stanju - bez vozača ili putnika - s tekućinom i alatom

\*\* Opcijska oprema utječe na nosivost vozila

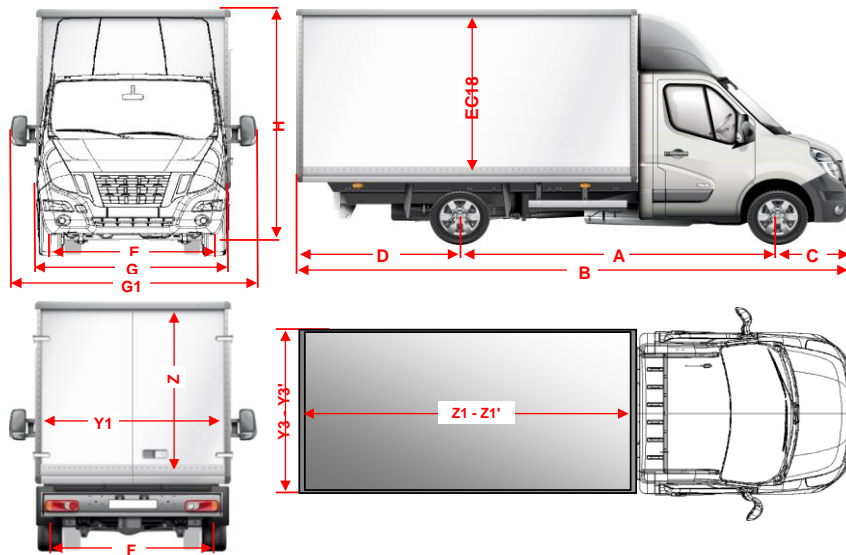

# Renault Novi MASTER Furgon

## Tehničke karakteristike

MOTOR	dCi 135	Energy dCi 150	Energy dCi 180	Energy dCi 180 BVR	Energy dCi 145	Energy dCi 165
Gorivo	Dizel					
Ekološka norma zaštite okoliša	Euro 6Dtemp				Euro 6/VI - D	Euro VI-D
Katalizator / filter tvrdih čestica (DPF)	Katalizator + Filter tvrdih čestica + SCR					
Turbina	Twin Turbo	Twin Turbo	Twin Turbo	Twin Turbo	Twin Turbo	
Stop & Start	Bez	DA	DA	DA	DA	
<b>SPECIFIKACIJE MOTORA</b>						
Volumen (cm3)	2300					
br.cilindara / br.ventila	4 / 16					
Najveća snaga kW (KS) pri brzini vrtnje (1/min)	99 (135) / 3500	110 (150) / 3500	132 (180) / 3500	132 (180) / 3500	107 (145) / 3500	120 (165) / 3500
Najveći okretni moment (Nm) kod obr/min	360	385	400	400	360	380
Vrsta ubrizgavanja	Direktni common rail					
<b>MJENJAČ</b>						
Prednji(FWD) / Stražnji pogon (RWD)	FWD	FWD	FWD	FWD	FWD/RWD	FWD/RWD
Tip mjenjača	PF6	PF6	PF6 / ZF4	PF6 / ZF4	PF6 / ZF4	PF6 / ZF4
Način prestavljanja	Ručni	Ručni	Ručni	Robotizirani	Ručni	Ručni
Br.stupnja	6	6	6	6	6	6
<b>POTROŠNJA I EMISIJE u l/100km NEDC-BT Worst Case</b>						
Gradska vožnja	6,7	5,5	6,8	7,9	*	*
Izvangradska vožnja	7,3	6,5	7,0	7,2	*	*
Mješovita vožnja	7,1	6,1	6,9	7,5	*	*
CO <sup>2</sup> (g/km) mješovita	187	161	183	197	*	*
<b>POTROŠNJA I EMISIJE u l/100km</b>						
	<b>WLTP</b>	<b>WLTP</b>	<b>WLTP</b>	<b>WLTP</b>	<b>NEDC</b>	<b>NEDC</b>
Mješovita vožnja	8,982-12,441	8,755-12,423	8,946-12,556	8,9-12,947	8,1-8,6	8,1-8,6
CO <sup>2</sup> (g/km) mješovita	236-327	230-326	235-330	233-326	211-225	211-225
<b>NAPLATCI I GUME</b>						
Verzija	<b>Pogon sprijeda</b>		<b>Pogon straga</b>			
	Dozvoljena ukupna masa		Kolači			
	3.3T	3.5T	Jednostruki		Dvostruki	
Dimenzija naplataka	R16	R16	R16		R16	
Dimenzije guma	225 / 65	225 / 65	235 / 65		195 / 75	

\*\* Teh. podaci su u fazi homologacije.