

# RENAULT AUSTRAL

## **FULL HYBRID** E-TECH

sans recharge



# une nouvelle vision hybride du SUV

Renault Austral full hybrid E-Tech sans recharge change la donne : jusqu'à 80% de conduite électrique en ville<sup>(1)</sup>, version esprit Alpine, écrans openR de 12,3" et 9"<sup>(2)</sup>, et nouveau système multimédia OpenRlink.



Une expérience immersive novatrice vous attend à bord de Renault Austral full hybrid E-Tech sans recharge.

full hybrid E-Tech sans recharge de 200 ch

écran tactile central de 9"

tableau de bord numérique de 12,3"

575 dm<sup>3(2)</sup> de volume de coffre

version esprit Alpine

(1) suivant état de charge de la batterie et style de conduite/source interne Renault.  
(2) selon protocole VDA.

# menu interactif

**01. design**

**02. plaisir de conduite**

**03. expérience de conduite**

**04. multimédia**

**05. habitabilité**

**06. personnalisation**

**pdf à télécharger**

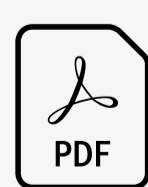

**équipements et motorisations**

## design athlétique

Épaules larges et capot musclé pour un design aux proportions intenses. Le toit noir brillant\* souligne l'élégance des lignes. Les éléments de protection latérale contrastés\* renforcent une silhouette dynamique.



Née de la collaboration historique entre les équipes design Renault et Alpine, la version esprit Alpine affirme son caractère dynamique : jantes diamantées en noir 20 pouces daytona, teinte exclusive gris schiste satin, lame sport gris schiste à l'avant, toit noir, barres de toit noir satiné, badges distinctifs.



jantes alliage diamantées en noir 20" daytona avec vernis fumé gris



badge esprit Alpine

Retrouvez également une touche Alpine dans l'habitacle : la sellerie en tissu/Alcantara® est rehaussée de surpiqûres bleues, les appuie-têtes arborent des motifs brodés exclusifs, et le pédalier en aluminium dynamise le cockpit. Le volant, gainé nappa/Alcantara®, s'habille de coutures bleu/blanc/rouge.

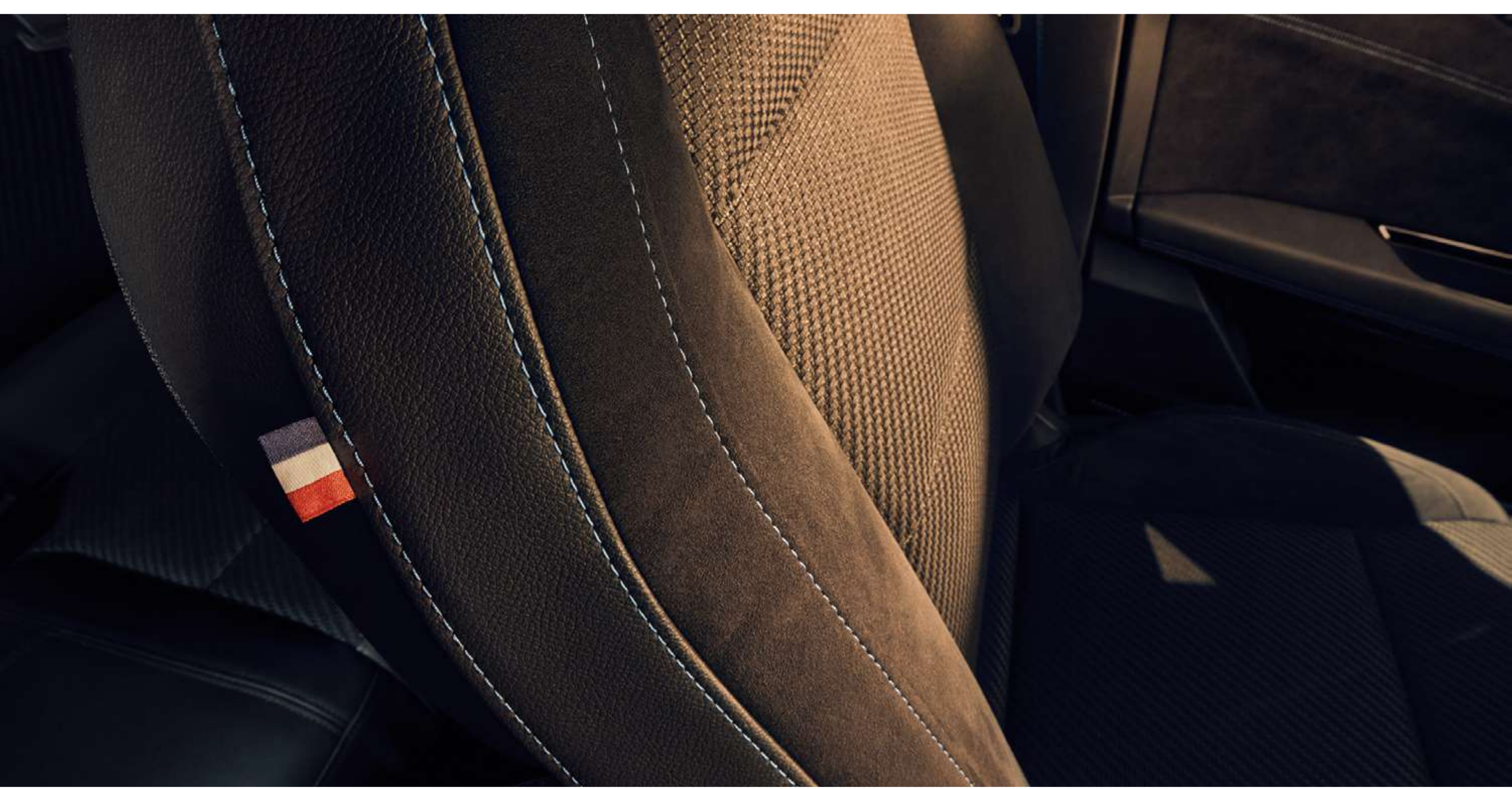

\*selon version.

[configurez et commandez →](#)

## 02. plaisir de conduite

# le meilleur de l'hybride

full hybrid  
**E-Tech sans recharge**  
**200 ch**

jusqu'à  
**80%**  
de conduite électrique  
en ville<sup>(1)</sup>

jusqu'à  
**130 km/h**  
en électrique<sup>(1)</sup>

jusqu'à  
**1100 km**  
d'autonomie<sup>(2)</sup>

**4 L/100 km**  
de consommation<sup>(3)</sup>

**90 g/km**  
d'émissions de CO<sub>2</sub><sup>(3)</sup>



**Découvrez la motorisation full hybrid E-Tech sans recharge, une motorisation au rendement parmi les plus efficaces de sa catégorie.**

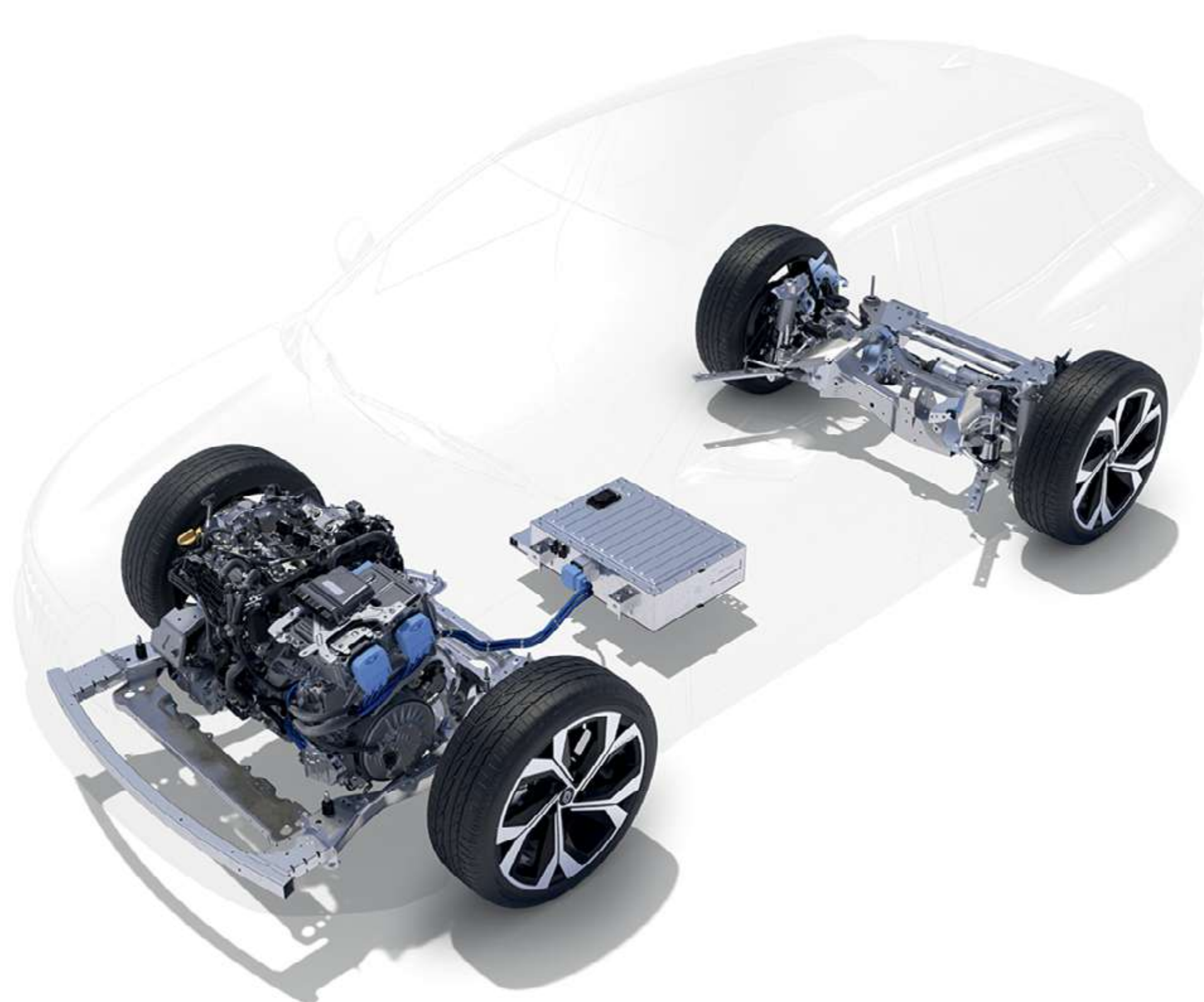

**jusqu'à 40% d'économie de carburant<sup>(4)</sup> avec la motorisation full hybrid E-Tech sans recharge**

En ville, roulez jusqu'à 80% de votre temps de trajet en électrique<sup>(1)</sup>. La batterie se recharge pendant les phases de décélération et de freinage, pas besoin de se brancher pour recharger.

### full hybrid E-Tech sans recharge 200

technologie	1 batterie de 400V + 2 moteurs électriques + 1 moteur thermique
réduction de la consommation <sup>(3)(4)</sup> de carburant <sup>(4)</sup>	jusqu'à 40%
émissions de CO <sub>2</sub> <sup>(4)</sup>	à partir de 4 L/100 km
recupération d'énergie via la décélération et le freinage	à partir de 90 g/km
gestion du niveau de récupération d'énergie	oui
assistance électrique au moteur thermique	oui
conduite électrique en ville <sup>(4)</sup>	oui
	jusqu'à 80% de conduite électrique en ville <sup>(1)</sup>

(1) suivant état de charge de la batterie et style de conduite / source interne Renault.

(2) jusqu'à 1100 km d'autonomie avec un plein d'essence selon données d'homologation.

(3) valeurs homologuées selon version d'homologation.

(4) pour une motorisation full hybrid E-tech comparée à une motorisation essence équivalente.

**configurez et commandez →**

## technologies embarquées

**Pour faciliter l'expérience de conduite, les commandes sont orientées vers le conducteur et les informations les plus importantes sont sous ses yeux.**



**Réponse et sonorité du moteur, fermeté de la direction, ambiance lumineuse, configuration de l'écran conducteur.**

**Avec multi-sense, personnalisez votre véhicule à vos envies avec jusqu'à 5 modes de conduite disponibles\*, pour une expérience de conduite unique.**



\*selon versions.

**configurez et commandez →**

# systeme multimedia openR link

Le système multimédia openR link et ses 21''<sup>(1)</sup> de technologie intuitive intègrent le meilleur du multimédia.



configurez et commandez →

## confort et modularité

**Avec le plus grand espace aux genoux de sa catégorie\*, le confort à l'arrière est généreux. La banquette coulissante sur 16 cm<sup>(1)</sup> permet de disposer d'un coffre plus grand.**



**Bénéficiez d'un volume de coffre allant jusqu'à 575 dm<sup>3(2)</sup> ou jusqu'à 1525 dm<sup>3(2)</sup> en rabattant les sièges arrière.**

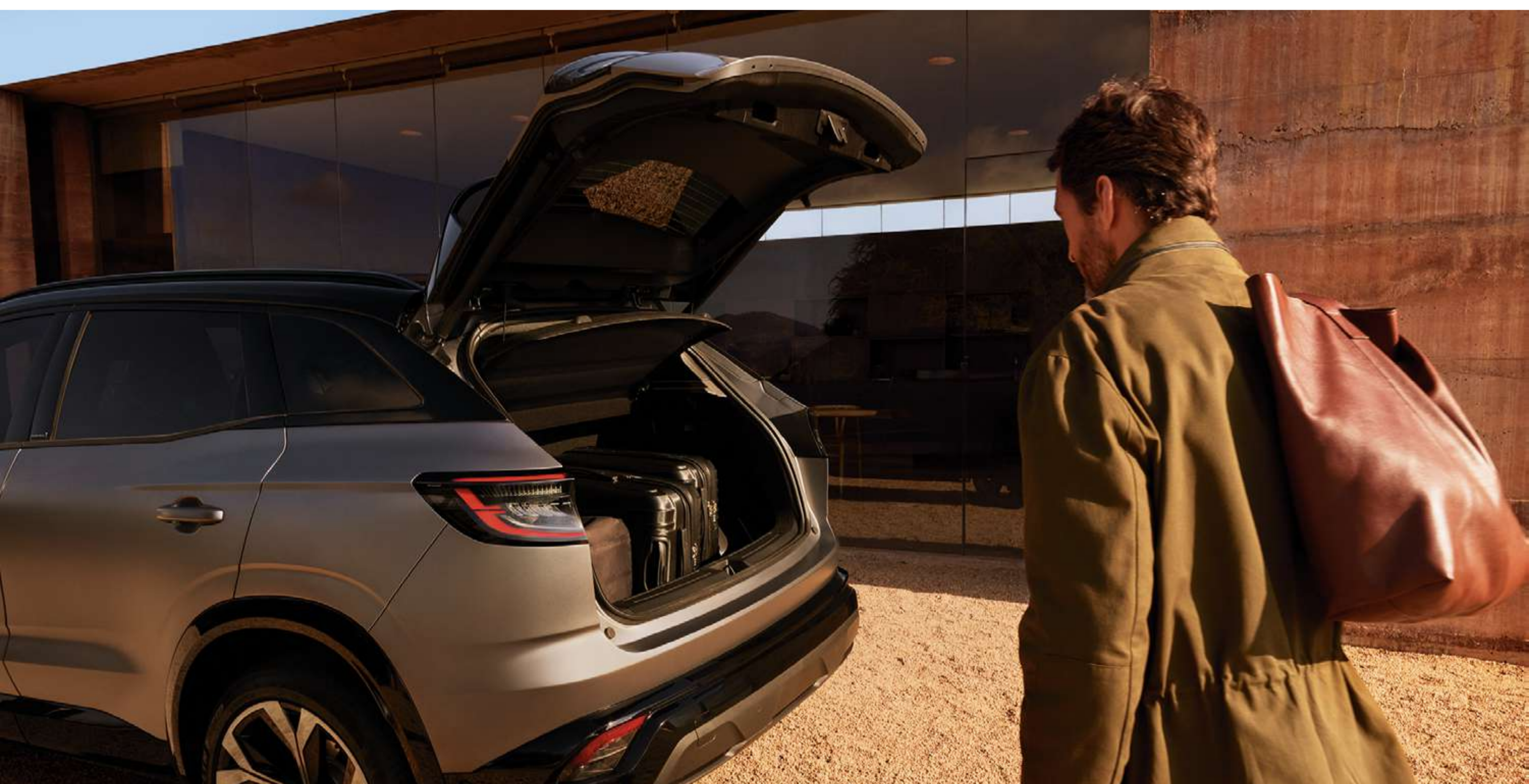

prenez un pied sous le seuil du coffre et celui-ci s'ouvre automatiquement grâce au hayon motorisé

**Un repose-main ergonomique et coulissant vous permet de manipuler confortablement le grand écran openR de 9".**



repose-main et chargeur smartphone à induction

(1) selon version.  
(2) selon protocole VDA.

**configurez et commandez →**

## 06. personnalisation

# teintier



**blanc glacier<sup>(1)</sup> (ov)**



**rouge flamme<sup>(2)</sup> (pm)**



**blanc nacré brillant<sup>(2)</sup> (n)**



**noir étoilé (pm)**



**bleu iron (pm)**



**gris schiste (pm)**



**gris schiste satin (s)<sup>(3)</sup>**

n : nacré;  
s : satiné;  
ov : opaque verni;  
pm : peinture métallisée.  
(1) non disponible avec toit noir étoilé,  
en version esprit Alpine.  
(2) non disponible en version équilibre.  
(3) disponible uniquement en version esprit Alpine.  
photos non contractuelles.

**configurez et commandez →**

## 06. personnalisation

# ambiances



### techno

- console centrale avec repose main coulissant
- banquette arrière coulissante sur 16 cm
- sellerie tissu / textile enduit grainé
- radar avant, latéral et caméra de recul
- chargeur smartphone à induction



### esprit Alpine (techno +)

- feux LED adaptative vision (avec fonction antibrouillard intégrée)
- jantes alliage diamantées en noir 20" daytona avec vernis fumé gris
- bouclier avant intégrant une lame sport gris satin
- sellerie mixte tissu carbone Alcantara® avec surpiqûres bleues
- volant spécifique avec insert Alcantara®

# selleries



**sellerie mixte / tissu gris dégradé / textile enduit grainé<sup>(1)</sup>**



**sellerie mixte tissu carbone/Alcantara®, surpiqûres bleues<sup>(2)</sup>**

(1) disponible de série sur version techno.  
(2) disponible de série sur version esprit Alpine.

# jantes



**jante alliage diamantée en noir 19" komah<sup>(1)</sup>**



**jante alliage diamantée en noir 20" daytona, vernis fumé gris<sup>(2)</sup>**

(1) disponible sur version techno.  
(2) disponible de série sur version esprit Alpine.

 **téléchargez le pdf (6 Mo) des ambiances et des équipements**

## 06. personnalisation

# accessoires



### packs de personnalisation

Personnalisez les éléments de décor extérieurs de votre véhicule grâce aux quatre packs de couleur : effet carbone, accents dorés, gris clair ou gris satin métal.



### coffre de toit Renault nouvelR

Vous partez en famille ou entre amis ? Les bagages supplémentaires trouveront leur place dans un coffre de toit Renault nouvelR, sécurisé et verrouillable, d'une contenance de 380 litres, 480 litres ou 630 litres.



### attelage escamotable électrique

L'attelage escamotable 100% électrique se déploie de façon automatisée par une simple pression sur une commande située dans le coffre. Rétractable en quelques secondes, il devient invisible et préserve le design de votre véhicule.



### marchepieds

Accentuez le style robuste de nouveau Renault Austral grâce aux marchepieds qui facilitent l'accès aux accessoires sur le toit et protègent la carrosserie des petits impacts du quotidien.



### tapis de sol textile esprit Alpine

Choisissez parmi une gamme complète de tapis pour protéger l'habitacle de votre véhicule. Confirmez son allure résolument sportive avec une signature exclusive grâce aux tapis de sol textile esprit Alpine.

[configurez et commandez →](#)

## 06. personnalisation

# motorisation

### full hybrid E-Tech sans recharge 200 ch

équilibre, techno, esprit alpine

#### carburant

essence sans plomb + full hybrid

#### puissance maximale kW (ch) / régime (tr/min)

147 kW (200)

#### couple maximal (Nm) / régime (tr/min)

205 Nm à 4 250 tr/min

#### boîte de vitesses

automatique multimode à crabot et 15 combinaisons

#### batterie

##### type

lithium-ion

##### voltage (V)

400

##### capacité (kWh)

2

#### consommations et émissions

##### CO<sub>2</sub> en cycle mixte (g/km)

90

##### consommation en cycle mixte (l/100 km)

4

#### puissance fiscale

7

#### dimension des pneumatiques

215/65 R17  
205/55 R19  
235/45 R20

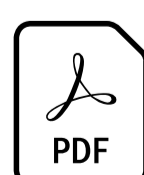

**téléchargez le pdf (6Mo)  
des motorisations**

# dimensions et volumes

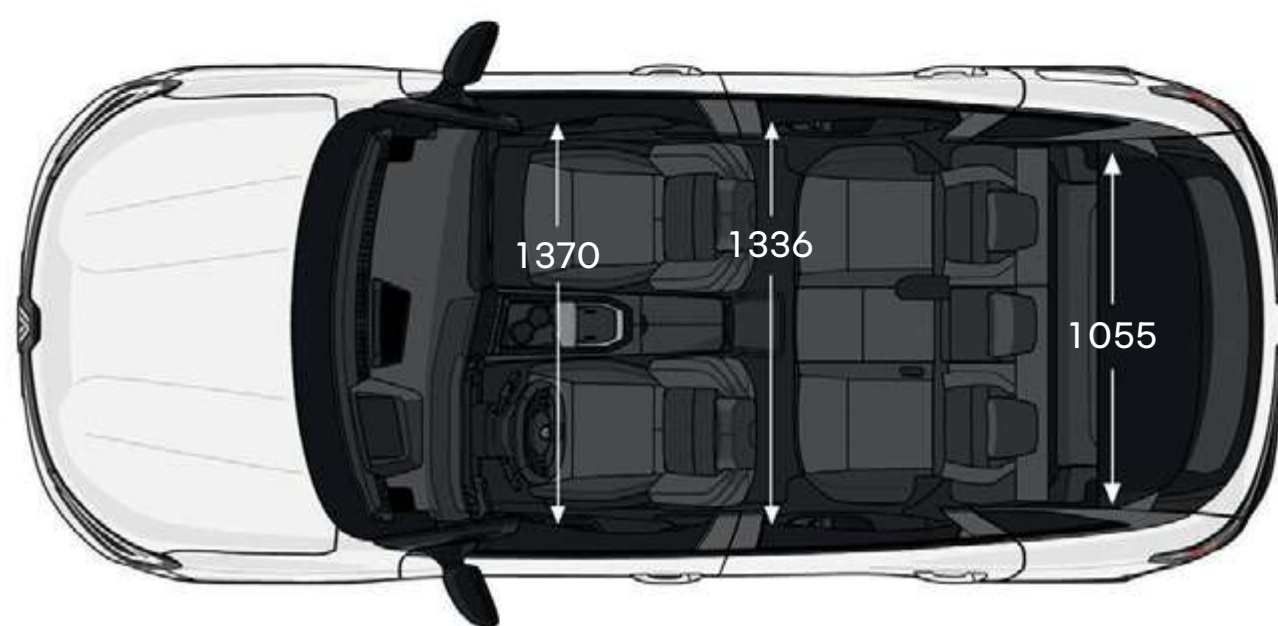
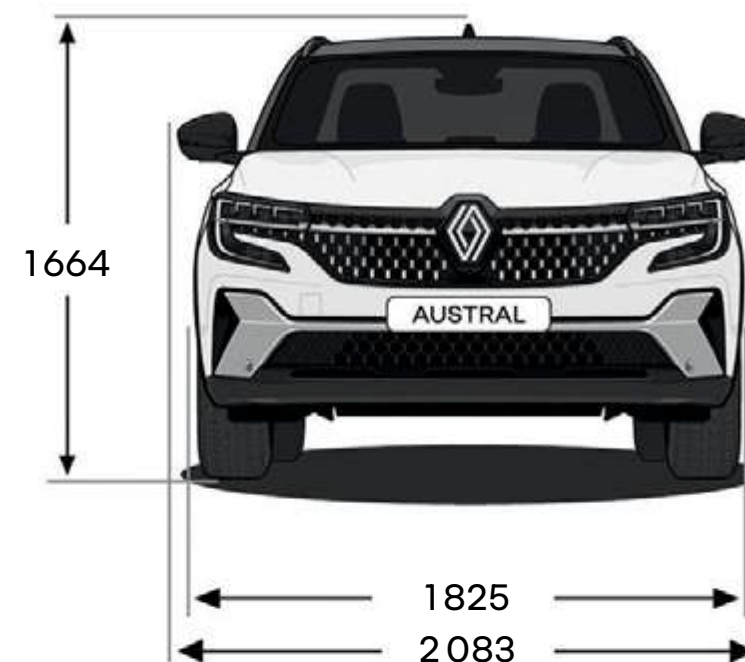
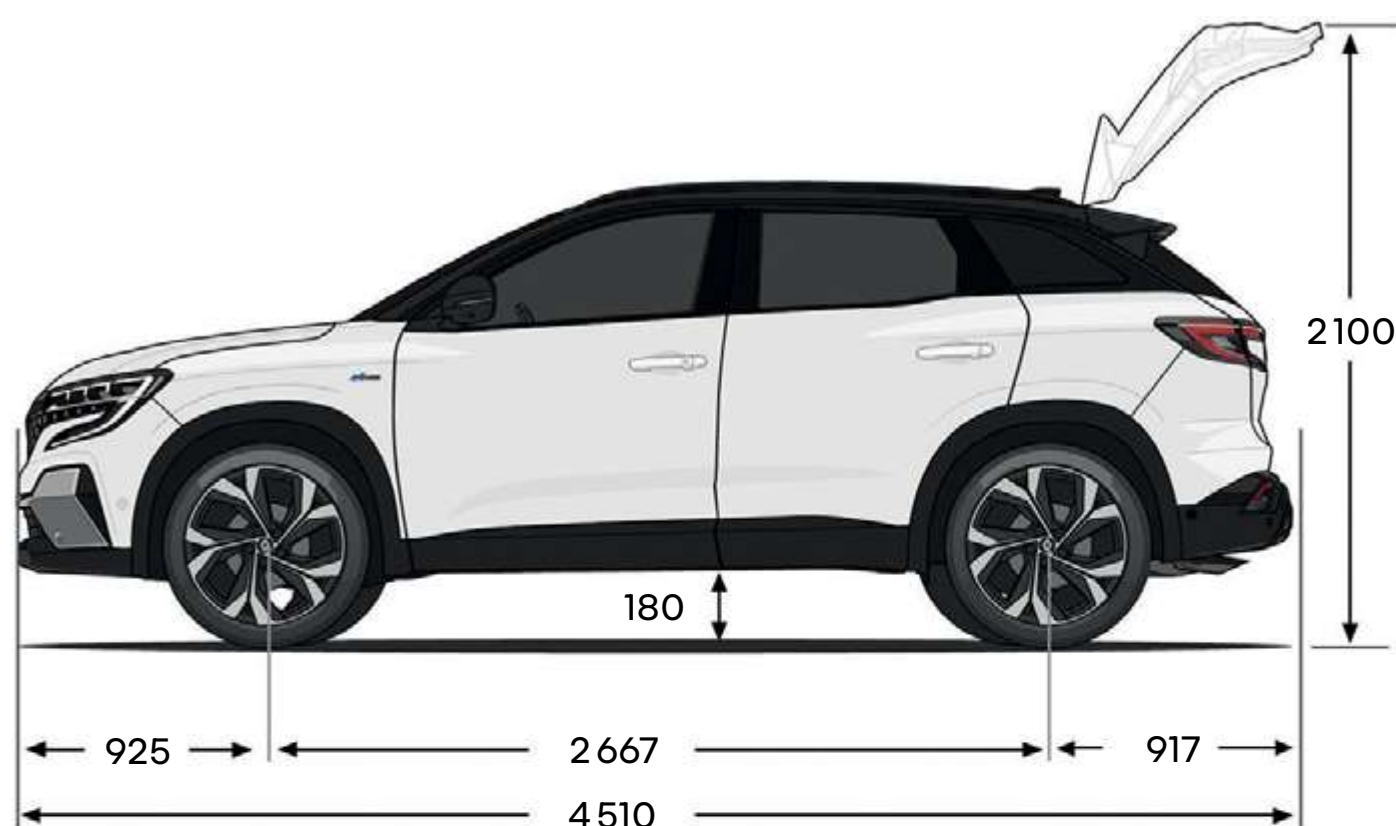

dimensions en (mm).

**volume de coffre (dm<sup>3</sup> vda)**

**full hybrid E-Tech sans recharge**

avec banquette arrière fixe

430

avec banquette arrière coulissante sur 16 cm

jusqu'à 555

maxi avec banquette arrière rabattue

1455

**configurez et commandez →**

# Renault care service

**Nous sommes toujours à vos côtés pour vous faciliter l'expérience de conduite et vous faire gagner du temps dans l'entretien de votre Renault : rendez-vous en ligne, forfaits, contrats d'entretien, assurances et assistance, et programme personnalisé My Renault... Profitez de nos solutions simples, rapides et adaptées à vos besoins.**

**[découvrez les offres Renault care service](#)**



Tout a été fait pour que le contenu de la présente publication soit exact et à jour à la date de l'impression. ce document a été réalisé à partir de préséries ou de prototypes. dans le cadre de sa politique d'amélioration continue des produits, Renault se réserve le droit, à tout moment, d'apporter des modifications aux spécifications et aux véhicules et accessoires décrits et représentés. ces modifications sont notifiées aux concessionnaires Renault dans les meilleurs délais. selon les pays de commercialisation, les versions peuvent différer, certains équipements peuvent ne pas être disponibles (en série, en option ou en accessoire). veuillez consulter votre concessionnaire local pour recevoir les informations les plus récentes. en raison des limites des techniques d'impression, les couleurs reproduites dans le présent document peuvent légèrement différer des couleurs réelles de la peinture ou des matières de garniture intérieure. tous droits réservés. la reproduction sous quelque forme ou par quelque moyen que ce soit de toute ou d'une partie de la présente publication est interdite sans l'autorisation écrite préalable de Renault.

Renault recommande  **Castrol**



**configurez et commandez →**