

ARKANA

manual de utilización



Castrol, socio exclusivo de Renault



Disfrute de la avanzada tecnología de los circuitos de competición para garantizar el rendimiento y la longevidad de su vehículo Renault gracias a la gama de lubricantes de motor desarrollados especialmente por Renault y Castrol.

Renault recomienda 

renault.com

Bienvenido a bordo de su vehículo

Este manual de utilización y de mantenimiento reúne todas las informaciones que le permitirán:

- conocer con detalle su vehículo y, por lo tanto, beneficiarse plenamente y en las mejores condiciones de utilización, de todas las funcionalidades y de todos los perfeccionamientos técnicos de los que está dotado.
 - mantener un funcionamiento óptimo del vehículo mediante el simple, pero riguroso, seguimiento de los consejos de conservación.
 - hacer frente, sin excesiva pérdida de tiempo, a las operaciones que no requieren la intervención de un especialista.
- El tiempo que dedique a la lectura de este manual será ampliamente recompensado por los conocimientos que puede adquirir y por las novedades técnicas que descubrirá. Si todavía tiene dudas sobre algunos puntos, los técnicos de nuestra Red estarán encantados de proporcionarle cualquier información complementaria.

Para ayudarle, encontrará los símbolos siguientes:



Aparecen en el vehículo e indican que es necesario consultar el manual para obtener información detallada y/o conocer las limitaciones de las operaciones relacionadas con el equipamiento del vehículo.

- ➔ en cualquier parte del manual indica una transferencia a una página.



en cualquier parte del manual, indica un riesgo, un peligro o una consigna de seguridad.

La descripción de los modelos que figuran en este manual se ha establecido a partir de las características técnicas conocidas en la fecha de concepción de este documento. **El manual reagrupa todos los equipamientos** (de serie u opcionales) **existentes para estos modelos, su presencia en el vehículo depende de la versión, de las opciones elegidas y del país de comercialización.**

Asimismo, en este documento pueden estar descritos algunos equipamientos que harán su aparición a lo largo del año.

Los esquemas que figuran en el manual de uso se presentan a título de ejemplo.

Buen viaje al volante de su vehículo.

Traducido del inglés. Se prohíbe la reproducción o traducción, incluso parcial, sin la autorización previa y por escrito del fabricante del vehículo.

EXTERIOR

56496

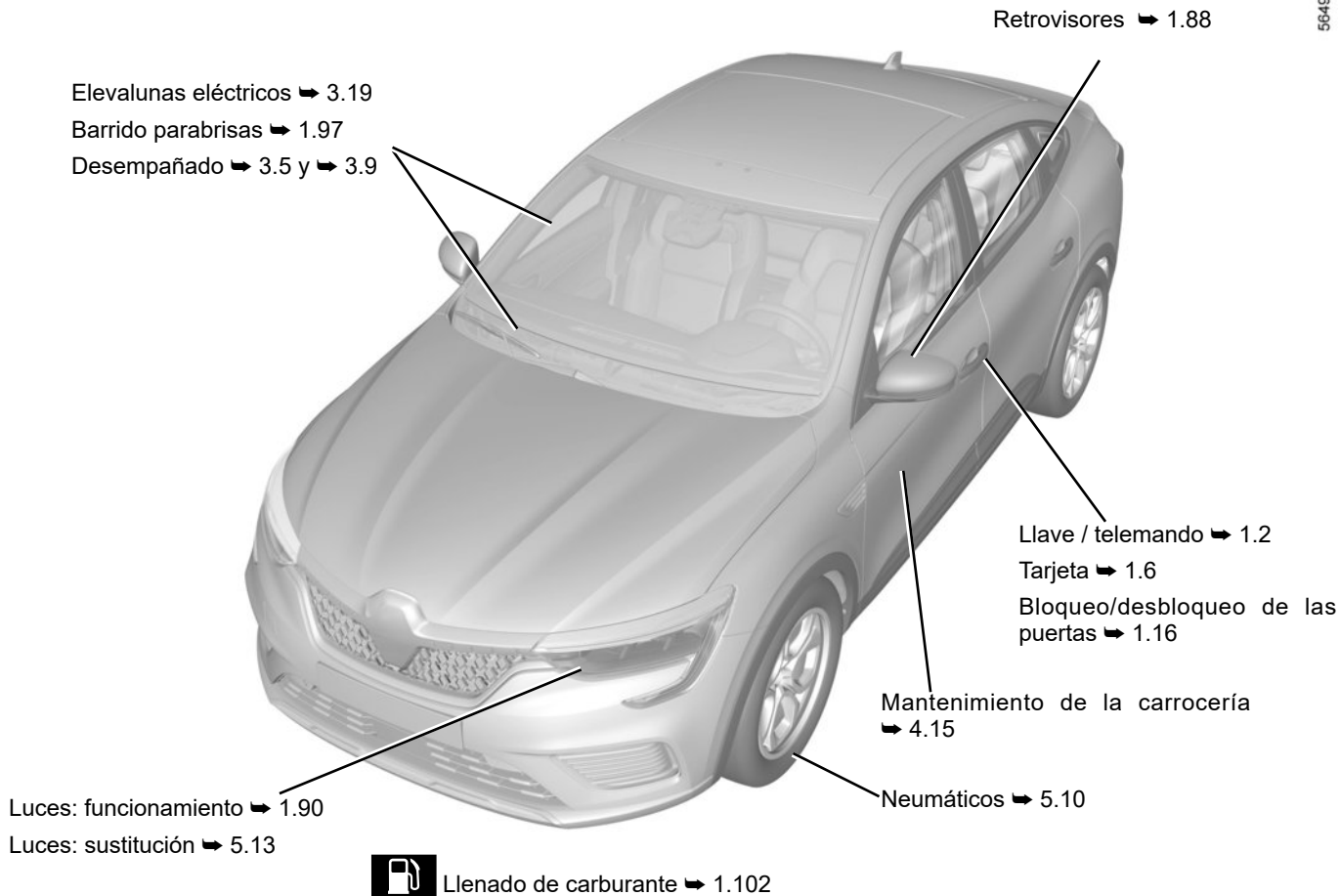

HABITÁCULO

Ajuste de la posición de conducción ➔ 1.28

Compartimentos del habitáculo ➔ 3.27

Banqueta trasera ➔ 3.33

Reposacabezas traseros
➔ 3.32

Asientos delanteros ➔ 1.25

Reposacabezas delanteros
➔ 1.24

Seguridad infantil ➔ 1.41

Compartimento, acondicionamiento del maletero
➔ 3.36

52639

PUESTO DE CONDUCCIÓN

Cuadro de instrumentos
➔ 1.62

Iluminación exterior ➔ 1.90

Regulador de velocidad
➔ 2.84

Regulador de velocidad adaptativo Stop and Go ➔ 2.89

Limitador de velocidad
➔ 2.81

Desbloqueo del capó del motor ➔ 4.2

Reglaje del volante ➔ 1.86

Conmutador de arranque con llave ➔ 2.3

Botón de arranque/parada del motor ➔ 2.8

Mandos del ordenador de a bordo
➔ 1.73

Pantalla multimedia
➔ 3.16

Asientos calefactables
➔ 1.25

Sistema de calefacción/climatización ➔ 3.5 y ➔ 3.9

Zona de carga del teléfono ➔ 3.27

Palanca de velocidades.
➔ 2.138

Freno de aparcamiento
➔ 2.14

AYUDA A LA CONDUCCIÓN

56520

ABS (sistema antibloqueo de frenos)
ESC (control electrónico de estabilidad)
Asistencia al frenado
Ayuda al arranque en cuesta
➔ 2.32

AUTOHOLD ➔ 2.18

Alerta de salida de carril ➔ 2.37

Asistencia para mantenimiento
de carril ➔ 2.42

Frenado activo de emergencia
➔ 2.69

Alerta de ángulo muerto ➔ 2.48

Stop and Start ➔ 2.8

Alerta de distancia de seguridad ➔ 2.55

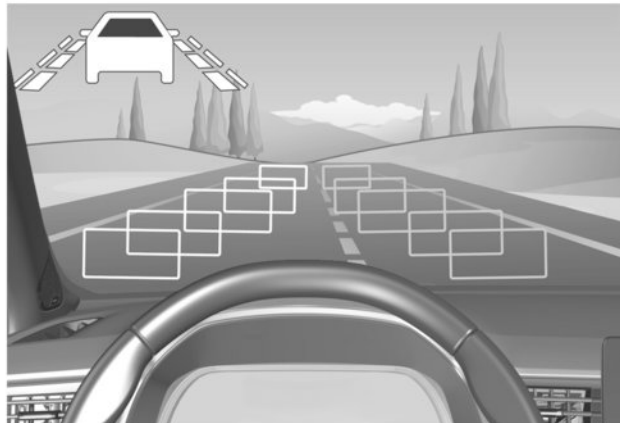

Limitador de velocidad ➔ 2.81

Reconocimiento de señales de
tráfico ➔ 2.77

Regulador de velocidad ➔ 2.84

Regulador de velocidad adapta-
tivo Stop and Go ➔ 2.89

Asistente de autopista y atascos
➔ 2.103

Ayuda al aparcamiento ➔ 2.119

Cámara de marcha atrás ➔ 2.126

Advertencia de salida del aparca-
miento ➔ 2.129

Aparcamiento asistido ➔ 2.133

Advertencia de pérdida de pre-
sión de los neumáticos ➔ 2.28

SEGURIDAD A BORDO

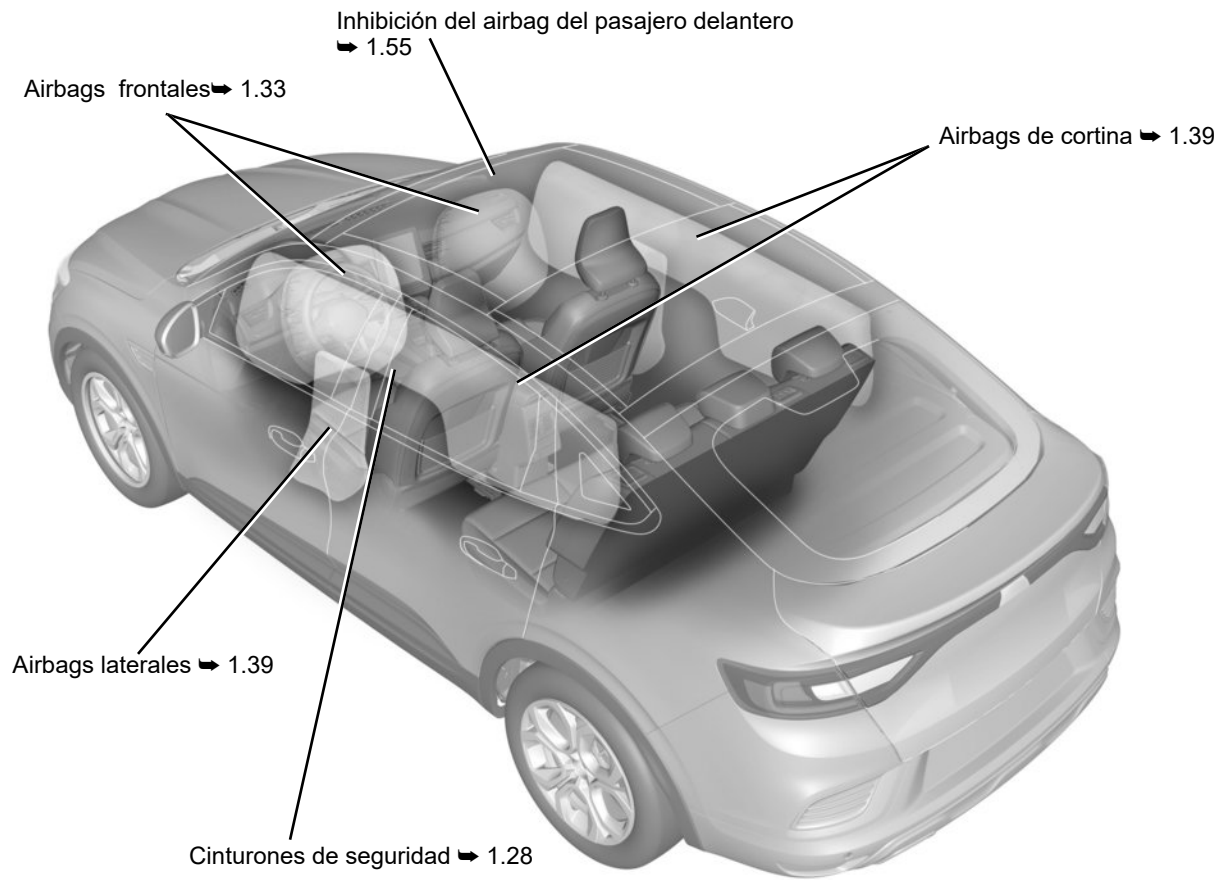

52640

IDENTIFICACIÓN DE UN VEHÍCULO - ETIQUETAS

56497

Placa de certificación del vehículo
➔ 6.2

Revisión del número de identificación de un vehículo
➔ 6.2

Información técnica para los servicios de emergencia
➔ 6.3

Placa de certificación del motor ➔ 6.4

Etiquetas de presión de inflado de los neumáticos
➔ 2.28 y ➔ 4.10

EL COMPARTIMENTO DEL MOTOR (mantenimiento periódico)

56496

Nivel de líquido de refrigeración ➔ 4.7

Tapón de llenado de aceite motor ➔ 4.5

Varilla de aceite del motor ➔ 4.4

Líquido del lavaparabrisas ➔ 4.7

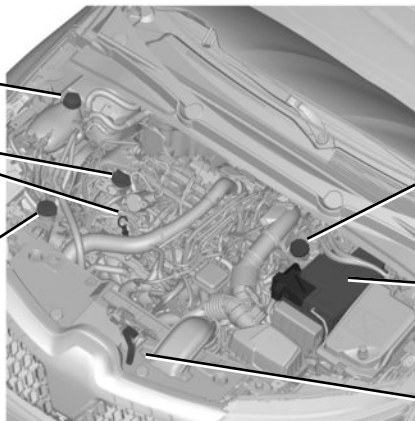

Líquido de frenos ➔ 4.7

Batería: ➔ 4.12

Apertura del capó del motor ➔ 4.2

REPARACIÓN

56505

Sustitución de la/s escobilla/s del limpiaparabrisas
➔ 1.97



Punto de remolcado delantero ➔ 5.30



Sustitución de las luces indicadoras de dirección (intermitentes) ➔ 5.14

Punto de remolcado trasero
➔ 5.30



Pinchazo:
Herramientas ➔ 5.7
Rueda de repuesto de emergencia ➔ 5.2
Cambio de rueda ➔ 5.8

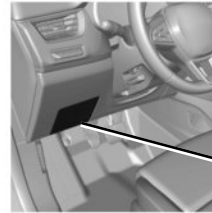

Fusibles ➔ 5.25



S U M A R I O

Capítulos

Conozca su vehículo

1

La conducción

2

Su confort

3

Mantenimiento

4

Consejos prácticos

5

Características técnicas

6

Índice alfabético

7



Capítulo 1: Conozca su vehículo

Llave, telemando por radiofrecuencia: generalidades, utilización, superbloqueo	1.2
Tarjeta: generalidades, utilización, superbloqueo	1.6
Apertura y cierre de las puertas	1.14
Bloqueo, desbloqueo de las puertas y maletero	1.16
Bloqueo automático de las puertas al circular.	1.20
Menú de personalización de los ajustes del vehículo	1.21
Reposacabezas - Asientos	1.24
Cinturones de seguridad	1.28
Dispositivos de retención complementarios	1.33
adicionales a los cinturones delanteros	1.33
a los cinturones traseros	1.38
lateral	1.39
Seguridad infantil: generalidades	1.41
elección de fijación del asiento para niños.	1.44
instalación del asiento para niños, generalidades	1.47
Asientos para niños: fijación mediante cinturón de seguridad o mediante el sistema Isofix.	1.49
Desactivación, activación del airbag del pasajero delantero	1.55
Puesto de conducción	1.58
Cuadro de instrumentos	1.62
Pantallas e indicadores	1.68
Ordenador de a bordo	1.73
Hora y temperatura exterior.	1.84
Volante de dirección con dirección eléctrica	1.86
Retrovisores	1.88
Iluminación y señalización exteriores	1.90
Señales acústicas y luminosas	1.95
Reglaje de los faros.	1.96
Lavaparabrisas, limpiaparabrisas	1.97
Depósito de carburante (llenado de carburante).	1.102

LLAVE, TELEMANDO POR RADIOFRECUENCIA: generalidades (1/2)

40681

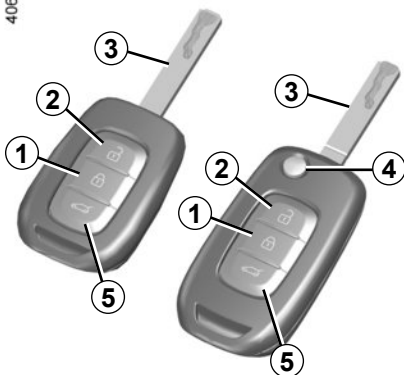

- 1 Bloqueo de todos los abrientes.
- 2 Desbloqueo de todos los abrientes.
- 3 Llave del contactor-arranque y de la puerta del conductor.
- 5 Condenación/descondenación únicamente del portón.

Telemando con inserto abatible:

- 4 Bloqueo/desbloqueo del inserto de la llave. Para sacar el inserto de su alojamiento, pulse el botón 4, sale por sí mismo. Para volver a introducir el inserto, pulse el botón 4 y acompáñelo hasta su alojamiento.

Consejo

No acerque el telemando a ninguna fuente de calor, frío o humedad.

La llave no debe utilizarse para funciones distintas a las descritas en el manual (abrir una botella...).



Responsabilidad del conductor durante el estacionamiento o la parada del vehículo

No abandone nunca su vehículo dejando dentro a un niño, un adulto no autónomo o a un animal, aunque sea por poco tiempo.

De hecho, estos podrían correr peligro o poner en peligro a otras personas al arrancar el motor, al accionar los equipamientos como por ejemplo los elevalunas, o al bloquear las puertas...

Además, cuando hace calor o da el sol, sepa que la temperatura interior del habitáculo sube muy rápidamente.

EXISTE EL RIESGO DE MUERTE O DE GRAVES LESIONES.

LLAVE, TELEMANDO POR RADIOFRECUENCIA: generalidades (2/2)

Campo de acción del telemando por radiofrecuencia

Varía en función del entorno: atención a los accionamientos del telemando que pueden provocar un bloqueo o un desbloqueo imprevisto de las puertas si se presiona involuntariamente en los botones.

Nota: Si una puerta o el maletero están abiertos o mal cerrados, no se realiza el bloqueo. Se produce una señal acústica y las luces de precaución y los repetidores laterales no parpadean.

Interferencias

Según el entorno próximo (instalaciones exteriores o uso de aparatos que funcionan en la misma frecuencia que el telemando), el funcionamiento puede verse perturbado.

Sustitución, necesidad de una llave o de un telemando adicional

Diríjase exclusivamente a un Representante de la marca:

- en caso de sustitución de una llave, será necesario llevar el vehículo y todas sus llaves a un Representante de la marca para inicializar el conjunto;
- según el vehículo, tiene la posibilidad de utilizar hasta cuatro telemandos.

Fallo del telemando

Asegúrese de tener siempre la pila en buen estado, del modelo adecuado y de introducirla correctamente. La duración de la pila es de aproximadamente dos años.

Cómo cambiar la pila ➔ 5.18

TELEMANDO POR RADIOFRECUENCIA: utilización

El telemando A puede utilizarse para el bloqueo o el desbloqueo de las puertas y del maletero. Es alimentado por una pila que se puede sustituir. ➔ 5.18

Bloqueo de las puertas

Pulse el botón de bloqueo **1**.

Las luces de precaución y los repetidores laterales **parpadean dos veces** para indicar que las puertas se han **bloqueado** y, en algunos vehículos, los retrovisores exteriores se pliegan automáticamente.

Una doble pulsación del botón **1** bloquea el vehículo y cierra las ventanillas delanteras y traseras y, según el vehículo, el techo panorámico.

Nota: Si una puerta o el maletero están abiertos o mal cerrados, no se realiza el bloqueo. Se produce una señal acústica y las luces de precaución y los repetidores laterales no parpadean.

Según el vehículo, los retrovisores exteriores se pliegan/despliegan automáticamente cuando se bloquea/desbloquea el vehículo. ➔ 1.88



Bloqueo/desbloqueo únicamente del maletero

Pulse el botón **3** para bloquear/desbloquear solo el maletero.

Desbloqueo de las puertas

Una presión en el botón **2** permite desbloquear las puertas.

Las luces de precaución y los repetidores laterales **parpadean una vez** para indicar que las puertas se han **desbloqueado** y, en algunos vehículos, los retrovisores exteriores se despliegan automáticamente.

Nota:

Con el contacto puesto y el motor funcionando ➔ 2.3, los botones del telemando están inactivos.



Responsabilidad del conductor al estacionar o detener el vehículo

No abandone nunca su vehículo dejando dentro a un niño, un adulto no autónomo o a un animal, aunque sea por poco tiempo.

De hecho, estos podrían correr peligro o poner en peligro a otras personas al arrancar el motor, al accionar los equipamientos como por ejemplo los elevallas, o al bloquear las puertas...

Además, cuando hace calor o incide el sol, sepa que la temperatura interior del habitáculo sube muy rápidamente.

EXISTE EL RIESGO DE MUERTE O DE GRAVES LESIONES.

TELEMANDO POR RADIOFRECUENCIA: supercondenación

40681



Cuando el vehículo va equipado con la supercondenación, ésta permite bloquear las puertas e impedir la apertura de las mismas por las empuñaduras interiores (caso, por ejemplo, de una rotura del cristal seguida de un intento de abrir las puertas desde el interior).

Para activar el superbloqueo

Para ello, pulse dos veces seguidas en el botón **1**.

El bloqueo se indica mediante dos intermitencias lentas y tres intermitencias rápidas de las luces de precaución y de los repetidores laterales.

Según el vehículo, los retrovisores exteriores se repliegan automáticamente cuando se bloquea el vehículo. ➔ 1.88

Para desactivar el superbloqueo

Presione el botón **2**. Las luces de emergencia parpadean una vez para indicar que se han desbloqueado las puertas.

Particularidad: el superbloqueo no es posible si las luces de emergencia o las luces de posición del vehículo están encendidas.



No utilice nunca la supercondenación de las puertas si permanece alguien en el interior del vehículo.

TARJETA: generalidades (1/3)

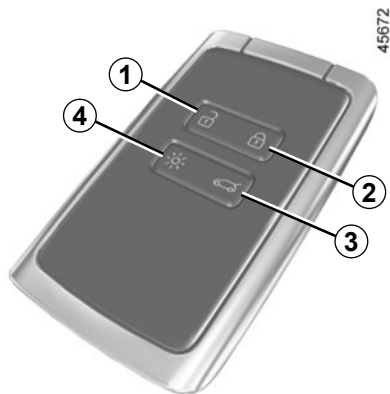

- 1 Desbloqueo de todos los abrientes.
- 2 Bloqueo de todos los abrientes.
- 3 Bloqueo/desbloqueo del maletero.
- 4 Encendido a distancia de la iluminación.

La tarjeta permite:

- bloqueo/desbloqueo de las puertas, del portón trasero y de la tapa del depósito de combustible (consulte las páginas siguientes);
- el encendido de la iluminación a distancia del vehículo (consulte las páginas siguientes);
- cierre automático a distancia de los elevalunas eléctricos ➔ 3.19.

Autonomía

Asegúrese de disponer de una pila en buen estado, del modelo adecuado, y de introducirla correctamente. Su vida útil es de aproximadamente dos años: se debe sustituir cuando aparezca el mensaje “Pila de tarjeta casi descargada” en el cuadro de instrumentos ➔ 5.20.

Con la pila descargada, todavía es posible bloquear/desbloquear y arrancar su vehículo. ➔ 1.16 y ➔ 2.5

Radio de acción de la tarjeta

Varía en función del entorno: tenga cuidado de no bloquear o desbloquear el vehículo accidentalmente al presionar involuntariamente los botones.

Nota: Si una puerta o el maletero están abiertos o mal cerrados, no se realiza el bloqueo. Se produce una señal acústica y las luces de precaución y los repetidores laterales no parpadean.

TARJETA: generalidades (2/3)



Función «iluminación a distancia»

Al pulsar el botón **4**, se encienden las luces de cruce y la iluminación exterior durante 20 segundos aproximadamente. Esto permite, por ejemplo, localizar de lejos el vehículo estacionado en un parking.

Mantener pulsado el botón **4** durante unos dos segundos activa la iluminación exterior y se emite un sonido.

Nota: una nueva presión en el botón **4** apaga las luces.

Consejo

No acerque la tarjeta a ninguna fuente de calor, frío o humedad.

No guarde la tarjeta en un lugar donde pueda doblarse o estropearse involuntariamente; por ejemplo, al sentarse sobre la tarjeta guardada en un bolsillo trasero.

Sustitución: necesidad de una tarjeta suplementaria

En caso de pérdida de la tarjeta, o si desea otra, dirijase exclusivamente a un representante de la marca.

En caso de sustitución de una tarjeta, será necesario llevar el vehículo **y todas sus tarjetas** a un representante de la marca para inicializar el sistema.

Se pueden utilizar hasta cuatro tarjetas por vehículo.

Interferencias

Según el entorno próximo (instalaciones exteriores o uso de aparatos que funcionan en la misma frecuencia que la tarjeta), el funcionamiento puede verse perturbado.



Responsabilidad del conductor durante el estacionamiento o la parada del vehículo

No abandone nunca su vehículo dejando dentro a un niño, a un adulto no autónomo o a un animal, ni siquiera por poco tiempo.

Estos podrían correr peligro o poner en peligro a otras personas, por ejemplo, al arrancar el motor, al accionar equipamientos como los elevalunas o, incluso, al bloquear las puertas.

Además, cuando hace calor o da el sol, sepa que la temperatura interior del habitáculo sube muy rápidamente.

EXISTE RIESGO DE MUERTE O DE GRAVES LESIONES.

TARJETA: generalidades (3/3)



Colocación de una correa 7

Deslice la carcasa trasera 5 hacia abajo mientras presiona en la zona A.

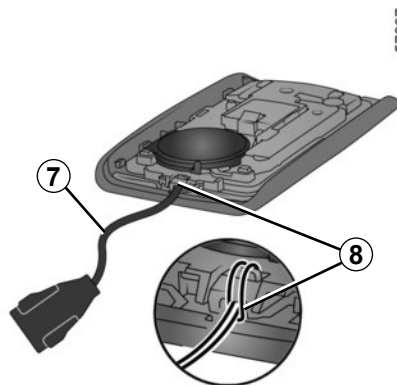

Introduzca la correa con la mano en el componente 8 y pase el extremo de la correa a través de la hebilla.

Coloque la correa en la abertura 6 y cierre el cartucho.

Nota: compruebe que el diámetro del cable de la correa 7 encajará en la abertura 6.

TARJETA “MANOS LIBRES”: utilización (1/4)

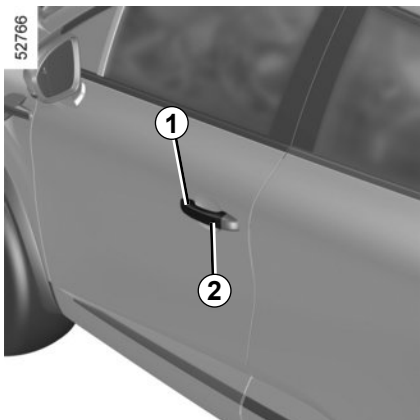

Dispone de tres modos de bloqueo/desbloqueo del vehículo:

- “manos libres”, al acercarse y alejarse del vehículo;
- dependiendo del vehículo, en modo “manos libres” con el botón **2** en el **1** tirador de una de las puertas delanteras;
- utilizando la tarjeta en modo telemando.

Desactivación/activación del modo “manos libres”

Según el vehículo, puede desactivar/activar:

- el desbloqueo al acercarse y el bloqueo al alejarse del vehículo;
- el bloqueo y el desbloqueo pulsando los botones de la empuñadura de la puerta.

También puede desactivar/activar la señal sonora que se emite cuando se produce el bloqueo al alejarse del vehículo. ➔ 1.21

No guarde la tarjeta en un lugar donde pueda entrar en contacto con equipos electrónicos (ordenador, teléfono, etc.) que pudieran alterar su funcionamiento.



No abandone nunca el vehículo dejando la tarjeta en su interior.



Responsabilidad del conductor durante el estacionamiento o la parada del vehículo

No abandone nunca su vehículo dejando dentro a un niño, a un adulto no autónomo o a un animal, ni siquiera por poco tiempo.

Estos podrían correr peligro o poner en peligro a otras personas, por ejemplo, al arrancar el motor, al accionar equipamientos como los elevadores o, incluso, al bloquear las puertas.

Además, cuando hace calor o da el sol, sepa que la temperatura interior del habitáculo sube muy rápidamente.

EXISTE RIESGO DE MUERTE O DE GRAVES LESIONES.

TARJETA “MANOS LIBRES”: utilización (2/4)



52343

Desbloqueo manos libres al acercarse al vehículo

Con la tarjeta en la zona de acceso **3**, el vehículo se desbloqueará. El desbloqueo se visualiza mediante **una intermitencia** de las luces de precaución y de los repetidores laterales.

Según el vehículo, los retrovisores exteriores se pliegan/despliegan automáticamente cuando se bloquea/desbloquea el vehículo. ➔ 1.88



52344

Bloqueo manos libres al alejarse del vehículo

Llevando la tarjeta consigo, con las puertas y el maletero cerrados, aléjese del vehículo: se bloqueará automáticamente cuando salga de la zona de acceso **3**.

Nota: la distancia a la que se bloquea el vehículo depende del entorno.

El bloqueo del vehículo se visualiza mediante **dos intermitencias** de las luces de emergencia seguidas de un **encendido fijo** durante unos cuatro segundos y una señal acústica de confirmación.

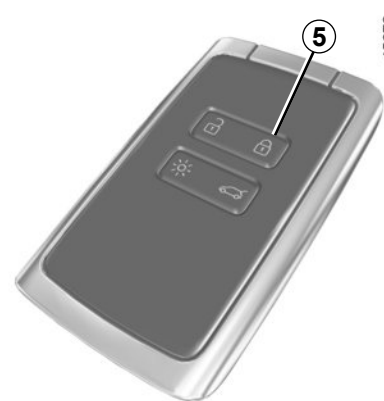

45672

Pasados 15 minutos, aproximadamente, con la tarjeta **3** dentro de la zona de detección, se desactiva la función de bloqueo al alejarse del vehículo. Para bloquear el vehículo, pulse el botón **2** del **1** tirador según el vehículo o el botón **5** de la tarjeta.

Es imposible cerrar el vehículo con el bloqueo manos libres si la tarjeta está dentro de la zona **4**.

TARJETA “MANOS LIBRES”: utilización (3/4)

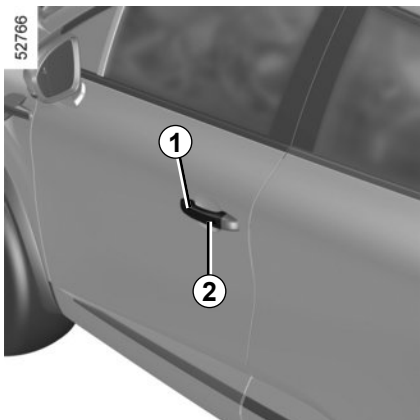

Desbloqueo/bloqueo “manos libres” utilizando el botón 2

Con la tarjeta en la zona 3 y el vehículo bloqueado, pulse el botón 2 del tirador 1 de una de las dos puertas delanteras en función del vehículo: el vehículo se desbloquea. Una presión en el botón 2 desbloquea asimismo todo el vehículo.

Las luces de precaución y los repetidores laterales **parpadean una vez** para indicar que las puertas se han desbloqueado y, en algunos vehículos, los retrovisores exteriores se despliegan automáticamente.

Una presión en el botón 2 bloquea nuevamente el vehículo.

Las luces de precaución **parpadean dos veces** para indicar que el vehículo se ha bloqueado y, según el vehículo, los retrovisores exteriores se pliegan automáticamente.

Particularidades inherentes al sistema de desbloqueo

En algunos casos, el desbloqueo por aproximación queda inhabilitado:

- después de transcurridos ocho días sin utilizar el vehículo;
- si la tarjeta permanece cerca de la zona 3 del vehículo durante unos cinco minutos después de bloquear el vehículo;
- después de pasar varias veces cerca de la zona 3 del vehículo y sin que se hayan desbloqueado las puertas.

Presione el botón 2 (empuñadura de puerta delantera) o use su tarjeta con telemando (consulte las páginas siguientes) para desbloquear el vehículo y volver a activar el modo manos libres.



Particularidades inherentes al bloqueo manos libres

Después de bloquear el vehículo en modo “manos libres”, hay que esperar aproximadamente tres segundos para poder desbloquearlo de nuevo. Durante estos tres segundos, es posible asegurarse del bloqueo correcto accionando las empuñaduras de las puertas.

Nota: Si una puerta o el maletero están abiertos o mal cerrados, no se realiza el bloqueo. Se produce una señal acústica y las luces de precaución y los repetidores laterales no parpadean.

TARJETA “MANOS LIBRES”: utilización (4/4)

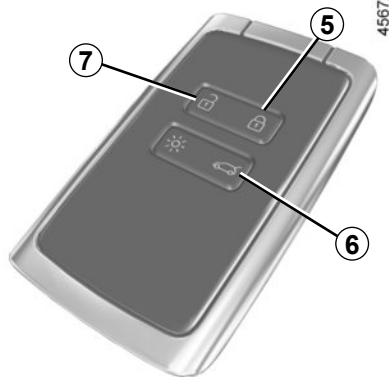

Utilización de la tarjeta con telemando

Desbloqueo con la tarjeta

Pulse el botón 7.

Las luces de precaución y los repetidores laterales **parpadean una vez** para indicar que las puertas se han desbloqueado y, en algunos vehículos, los retrovisores exteriores se despliegan automáticamente.

Con el motor girando, los botones de la tarjeta están desactivados.

Bloqueo con la tarjeta

Con las puertas y el maletero cerrados, pulse el botón 5: el vehículo se bloquea.

Las luces de precaución **parpadean dos veces** para indicar que el vehículo se ha bloqueado y, según el vehículo, los retrovisores exteriores se pliegan automáticamente.

Una doble pulsación del botón 5 bloquea el vehículo y permite el cierre de las ventanillas delanteras y traseras (según el vehículo).

Nota:

- la distancia máxima a la que se bloquea el vehículo depende del entorno;
- si una puerta o el maletero están abiertos o mal cerrados, no se realiza el bloqueo. Se produce una señal acústica y las luces de precaución y los repetidores laterales no parpadean.



Con el motor en marcha, si después de haber abierto y cerrado una puerta, la tarjeta ya no se encuentra en la zona 4, el mensaje “Tarjeta no detectada” le indica que la tarjeta no se encuentra en el vehículo. Esto permite evitar, por ejemplo, reanudar la marcha si un pasajero sale del vehículo llevándose la tarjeta.

La alerta desaparece cuando se vuelve a detectar la tarjeta.

Bloqueo/desbloqueo solo del maletero

Pulse el botón 6 para bloquear/desbloquear solo el maletero.

TARJETA “MANOS LIBRES”: supercondenación

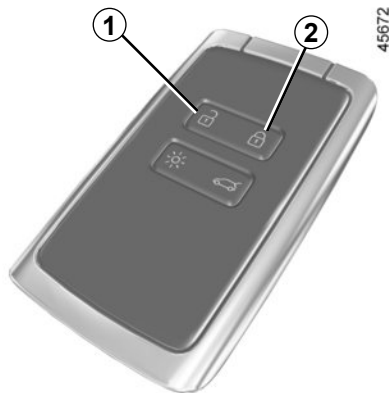

Cuando el vehículo va equipado con la supercondenación, ésta permite bloquear las puertas e impedir la apertura de las mismas por las empuñaduras interiores (caso, por ejemplo, de una rotura del cristal seguida de un intento de abrir las puertas desde el interior).

Para activar la supercondenación

Para ello, pulse dos veces seguidas en el botón 2.

El bloqueo se confirma mediante **dos intermitencias lentas y tres intermitencias rápidas** de las luces de emergencia y de los repetidores laterales.

Particularidad: la supercondenación no es posible si las luces de precaución o las luces de posición del vehículo están encendidas.

Para desactivar la supercondenación

Desbloquee el vehículo con el botón 1 de la tarjeta.

El desbloqueo se visualiza mediante **una intermitencia** de las luces de advertencia y de los intermitentes.



No utilice nunca la supercondenación de las puertas si permanece alguien en el interior del vehículo.

Según el vehículo, los retrovisores exteriores se repliegan automáticamente cuando se bloquea el vehículo. ➔ 1.88

APERTURA Y CIERRE DE LAS PUERTAS (1/2)

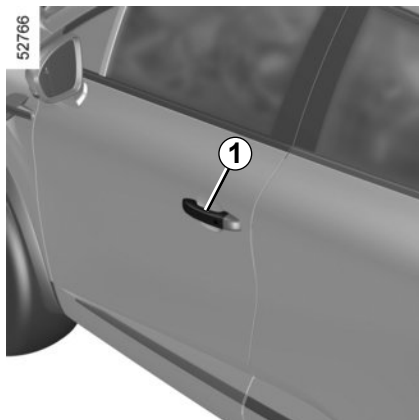

Apertura desde el exterior

Puertas delanteras

Con las puertas desbloqueadas o llevando consigo la tarjeta, agarre la empuñadura **1** y tire hacia usted.

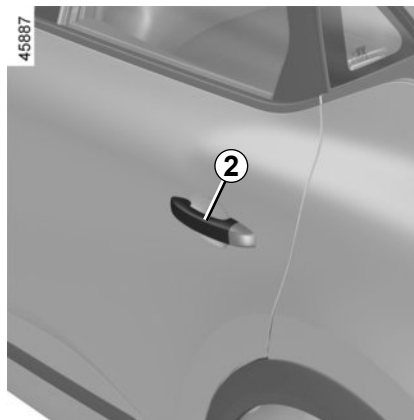

Puertas traseras

Con las puertas desbloqueadas o llevando consigo la tarjeta, agarre la empuñadura **2** y tire hacia usted.

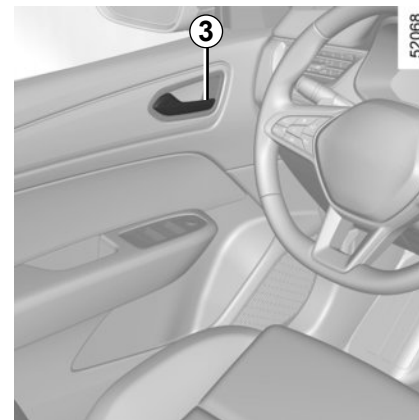

Apertura desde el interior

Tire una vez de la empuñadura **3**.

Según el vehículo, puede ser necesario tirar de la empuñadura **3** dos veces: la primera vez para desbloquear la puerta y la segunda vez para abrirla.



Como medida de seguridad, las maniobras de apertura/cierre deben hacerse siempre con el vehículo parado.

APERTURA Y CIERRE DE LAS PUERTAS (2/2)

Alarma sonora de olvido de luces

Si apaga el motor y deja las luces encendidas, una alarma sonora le avisará cuando se abra una puerta.

Alarma de olvido de cierre de un abriente

Cuando el vehículo está parado, el testigo  aparece en el cuadro de instrumentos acompañado de un testigo, que indica cuál de los abrientes (puerta(s), maletero) está abierto o mal cerrado.

Cuando el vehículo alcanza una velocidad aproximada de 10 km/h, una luz de advertencia indica si las puertas o el maletero se encuentran abiertos o no están correctamente cerrados, a la vez que aparece el mensaje “Maletero abierto” o “Puerta abierta”, y se emite una señal acústica que dura unos 40 segundos o hasta que se cierra la puerta o el maletero.

45661

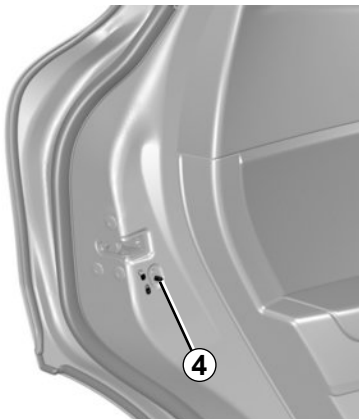

Seguridad infantil

Para imposibilitar la apertura de las puertas traseras desde el interior, desplace la palanca **4** y compruebe desde el interior que las puertas quedan cerradas.



Responsabilidad del conductor durante el estacionamiento o la parada del vehículo

No abandone nunca su vehículo dejando dentro a un niño, un adulto no autónomo o a un animal, aunque sea por poco tiempo.

De hecho, estos podrían correr peligro o poner en peligro a otras personas al arrancar el motor, al accionar los equipamientos como por ejemplo los elevalunas, o al bloquear las puertas...

Además, cuando hace calor o da el sol, sepa que la temperatura interior del habitáculo sube muy rápidamente.

EXISTE EL RIESGO DE MUERTE O DE GRAVES LESIONES.

BLOQUEO, DESBLOQUEO DE LAS PUERTAS (1/4)

En caso de que no funcione el telemando o la tarjeta, según el vehículo

En algunos casos, es posible que el telemando por radiofrecuencia o la tarjeta del vehículo descargada, etc.;

- pila agotada del telemando por radiofrecuencia o de la tarjeta, batería del vehículo descargada, etc.;
- uso de dispositivos que funcionan en la misma frecuencia que la tarjeta (teléfono móvil, etc.);
- vehículo situado en una zona con gran radiación electromagnética.

Se puede entonces:

- para utilizar el mando a distancia por radiofrecuencia o la llave de emergencia integrada en la tarjeta (según el vehículo) con el fin de desbloquear la puerta del conductor;
- utilizar el mando de bloqueo/desbloqueo de las puertas desde el interior (consulte las páginas siguientes).

40303



Llave integrada en la tarjeta

La llave integrada **2** se puede utilizar para bloquear o desbloquear la puerta del conductor cuando la tarjeta no funciona.

Acceso a la llave 2

Deslice la carcasa trasera **1** hacia abajo mientras presiona en la zona **A**.

45673



BLOQUEO, DESBLOQUEO DE LAS PUERTAS (2/4)

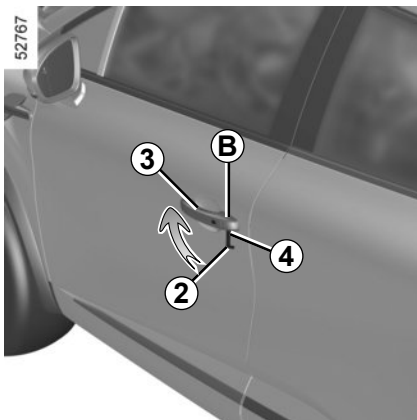

Utilización de la llave integrada en la tarjeta

- Tire de la empuñadura **3**;
- presione hacia abajo la tapa **B** de la puerta del conductor;
- inserte el extremo de la llave **2** en la ranura **4** debajo de la tapa **B**;
- efectúe un giro hacia arriba para retirar la tapa **B**;
- inserte la llave **2** en la cerradura de la puerta del conductor, bloquee o desbloquee.

Una vez haya entrado en el vehículo, vuelva a colocar la llave en su alojamiento dentro de la tarjeta.

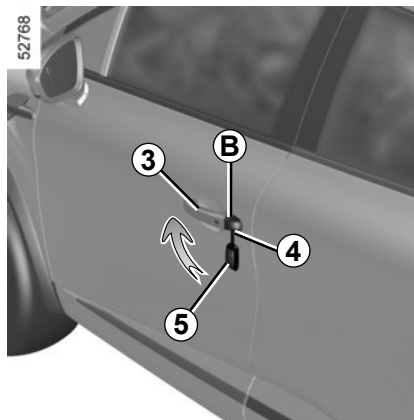

Vehículos con llave/telemando

Utilización de la llave

- Tire de la empuñadura **3**;
- presione hacia abajo la tapa **B** de la puerta del conductor;
- inserte el extremo de la llave **5** en la ranura **4** debajo de la tapa **B**;
- efectúe un giro hacia arriba para retirar la tapa **B**;
- inserte la llave **5** en la cerradura de la puerta del conductor, bloquee o desbloquee.

BLOQUEO, DESBLOQUEO DE LAS PUERTAS (3/4)

45718

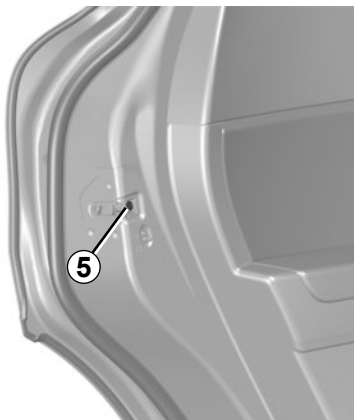

Bloqueo manual de las puertas

Con la puerta abierta, gire el tornillo 5 (con la punta de la llave) y cierre la puerta.

Las puertas han quedado bloqueadas desde el exterior.

En ese caso, las puertas sólo pueden abrirse desde el interior o utilizando la llave de la puerta del conductor.

52072

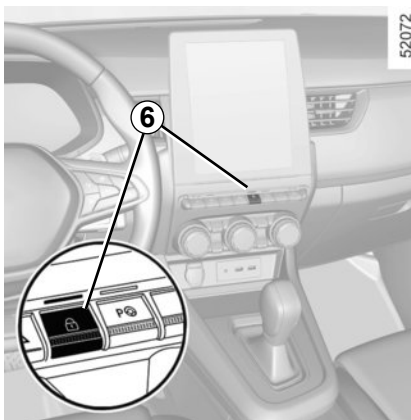

Mando de bloqueo/ desbloqueo desde el interior

El contactor 6 acciona simultáneamente las puertas, el maletero y la tapa de carburante.

Si una puerta o el maletero está abierto o mal cerrado, se produce un bloqueo/ desbloqueo rápido de todas las puertas.

En caso de transportar objetos con el maletero abierto, puede bloquear las demás puertas: con el motor parado, mantenga presionado el contactor 6 para bloquear las demás puertas.

BLOQUEO, DESBLOQUEO DE LAS PUERTAS (4/4)

Testigo de estado de bloqueo de los abrientes

Con el contacto puesto, el testigo 6 del interruptor indica el estado de bloqueo de las puertas (laterales y maletero):

- con el testigo encendido, los abrientes están bloqueados;
- testigo apagado, los abrientes están desbloqueados.

Cuando condena las puertas, el testigo permanece encendido y después se apaga.



Responsabilidad del conductor

Si decide circular con las puertas bloqueadas, sepa que ello puede dificultar el acceso de los socorristas al habitáculo en caso de urgencia.

Bloqueo de las puertas sin tarjeta o sin llave

Es el caso, por ejemplo, de una pila descargada o de un disfuncionamiento temporal de la tarjeta o de la llave.

Con el motor parado y una puerta o la puerta del maletero abiertas, mantenga pulsado el contactor 6 durante más de cinco segundos.

Al cerrar esta puerta se bloquearán todas las puertas del vehículo.

Nota: el desbloqueo desde el exterior del vehículo solo se podrá realizar con la tarjeta en la zona de acceso del vehículo o con la llave.



No abandone nunca su vehículo con la llave o la tarjeta en el interior.

CONDENACIÓN AUTOMÁTICA DE LOS ABRIENTES AL CIRCULAR

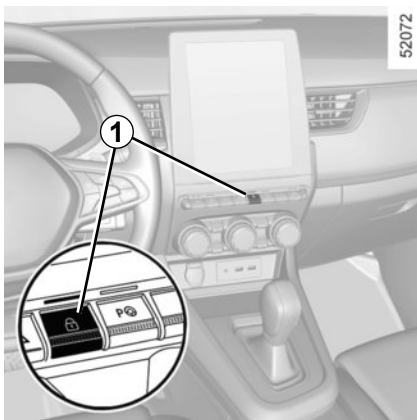

Principio de funcionamiento

Tras arrancar el vehículo, el sistema condena automáticamente las puertas una vez alcanzada una velocidad de unos 10 km/h.

La descondenación tiene lugar:

- pulsando el contactor de desbloqueo de las puertas centrales **1**;
- con el motor apagado, al abrir una puerta delantera desde el interior.

Nota: si se abre o se cierra una puerta, esta se bloquea de nuevo automáticamente cuando el vehículo alcanza una velocidad de 10 km/h.

Activación/Desactivación de la función

Para activarlo: con el vehículo quieto y el motor en marcha, pulse el contactor **1** hasta oír una señal acústica.

Para desactivarlo: con el vehículo parado y el motor en marcha, pulse el interruptor **1** hasta oír dos señales acústicas.

La función también se puede activar y desactivar en la pantalla multimedia (según el vehículo). ➔ 1.21

Anomalías de funcionamiento

Si detecta una anomalía de funcionamiento (no hay bloqueo centralizado, el testigo integrado en el interruptor **1** no se enciende al bloquear las puertas y el maletero, etc.), asegúrese de que el bloqueo centralizado no se haya desactivado por error y compruebe que las puertas y el maletero estén bien cerrados. Si estuvieran bien cerradas, consulte a un Representante de la marca.



Responsabilidad del conductor

Si decide circular con las puertas bloqueadas, sepa que ello puede dificultar el acceso de los socorristas al habitáculo en caso de urgencia.

MENÚ DE PERSONALIZACIÓN DE LOS AJUSTES DEL VEHÍCULO (1/3)

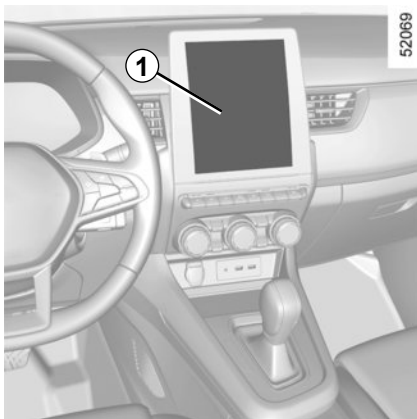

Esta función permite, según el equipamiento del vehículo, la activación/desactivación y el ajuste de algunas funciones del vehículo.

Vehículos equipados con una pantalla multimedia 1

Acceso al menú de ajuste

Consulte el manual del sistema multimedia para obtener información sobre el acceso a los ajustes.

Selección de los reglajes

Seleccione un menú y la función que desee modificar (la visualización depende del sistema del vehículo y del país):

a) "Conducción":

- Volumen de los intermitentes;
- Conducción a vela en modo ECO.

b) "Acceso":

- Desbloquear solo la puerta del conductor;
- Permite el bloqueo de las puertas durante la conducción;
- Apertura y cierre en modo manos libres;
- Bloqueo por alejamiento/Desbloqueo por aproximación;
- Modo silencio;
- Bloqueo automático de puertas en movimiento.

c) "Luz y limpiap.":

- Barrido en marcha atrás;
- Barrido delantero automático;
- Barrido después de lavar.

d) "Bienvenida":

- Bienvenida exterior;
- Despliegue automático de los retrovisores;
- Bienvenida interior;
- Modo automático de plafones.

Dependiendo de la función, seleccione:

- "ON" u "OFF" para activar o desactivar,

o

- duración para ajustar el tiempo en que las luces permanecen encendidas (por ejemplo, para la función "Iluminación exterior de acompañamiento").

Para obtener más información, consulte el manual del sistema multimedia.



Por razones de seguridad, efectúe estos ajustes con el vehículo parado.

MENÚ DE PERSONALIZACIÓN DE LOS AJUSTES DEL VEHÍCULO (2/3)

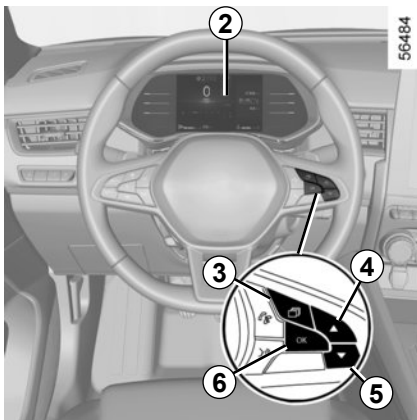

Vehículos no equipados con una pantalla multimedia

Acceso al menú de ajuste en la pantalla 2

Con el vehículo parado, pulse el interruptor **3** tantas veces como sea necesario para abrir la pestaña "Vehículo". Pulse repetidas veces el interruptor **4** o **5** para acceder al menú "Ajustes" y, a continuación, confirme pulsando **6** "OK".

Selección de los reglajes

Navegue utilizando el mando **4** o **5** para seleccionar la función que desee modificar y pulse **6** "OK" para confirmar (la visualización puede variar según el nivel del equipo del vehículo y el país):

a) "CUADRO DE MANDOS":

- Idioma;
- Unidad;
- Estilo;
- Color.

b) "VEHÍCULO":

- Barrido trasero en marcha atrás;
- Barrido automático del parabrisas;
- Función de barrido delantero/trasero para eliminación de gotas;
- Conducción a vela en modo ECO;
- Bienvenida exterior.

c) "AYUDA APARCAM":

- Volumen de la señal acústica.

d) "AYUDA CONDUCCIÓN":

- Sensibilidad de alerta de salida de la vía;
- Vibración de alerta de salida de la vía;
- Sensibilidad de ayuda al mantenimiento en la vía;
- Advertencia de ángulo muerto;
- Frenado activo;
- Alerta de exceso de velocidad;
- Alerta de distancia.

e) "Iluminación":

- Modo automático de plafones.

f) "Acceso":

- Permite el bloqueo de las puertas durante la conducción;
- Apertura y cierre en modo manos libres;
- Desbloqueo de la puerta del conductor únicamente;
- Volver a bloqueo automático;
- Bloqueo de modo silencioso;
- Apertura/cierre automáticos;
- Despliegue automático de los retrovisores.

g) "Reinicialización".



función activada



función desactivada

MENÚ DE PERSONALIZACIÓN DE LOS AJUSTES DEL VEHÍCULO (3/3)



Una vez que haya seleccionado una línea, pulse **6** "OK" para ajustar la función.

Si selecciona "AYUDA APARCAM" y, a continuación, "VOLUMEN" o "CUADRO DE MANDOS" y, a continuación, "LENGUA", tendrá que realizar una nueva selección (volumen de la señal acústica de ayuda al aparcamiento o idioma del cuadro de instrumentos). En este caso, elija su opción y confírmela pulsando **6 OK**; el valor seleccionado se representa mediante

el símbolo  delante de la línea.

Para salir del menú, pulse **4** o **5** para acceder a "VOLVER" y confirme su elección pulsando **6** "OK". Puede ser necesario efectuar esta operación varias veces.

El menú de personalización de los ajustes del vehículo no puede utilizarse circulando. Por encima de los 20 km/h, la pantalla del cuadro de instrumentos vuelve automáticamente al modo ordenador de a bordo.

REPOSACABEZAS DELANTERO

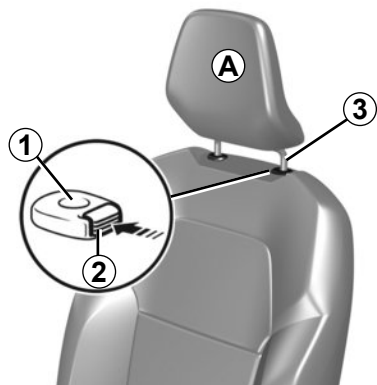

456655

Para subir el apoyacabezas

Tire del reposacabezas hacia arriba hasta la altura deseada. Asegúrese de que ha quedado bien bloqueado.

Para bajar el apoyacabezas

Pulse el botón 2 y acompañe el reposacabezas hasta ajustarlo a la altura deseada. Asegúrese de que ha quedado bien bloqueado.

Para retirar el apoyacabezas

Suba el reposacabezas hasta la posición más elevada (incline el respaldo hacia atrás si es necesario). Pulse el botón 2 y suba el reposacabezas hasta liberarlo.

Para poner el apoyacabezas

Mantenga limpias las varillas del reposacabezas 3.

Introduzca las varillas del reposacabezas en los forros 1 (incline el respaldo hacia atrás si es necesario). Introduzca el reposacabezas hasta que se bloquee, pulse el botón 2 para ajustar según la altura deseada. Verificar el correcto bloqueo de cada varilla 3 en el respaldo del asiento.

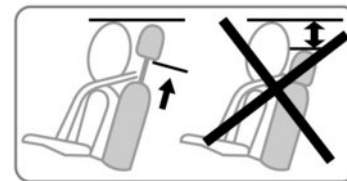

26342



El reposacabezas es un elemento de seguridad, por lo que hay que vigilar su presencia y su correcta colocación: la parte alta del reposacabezas debe estar lo más cerca posible de la parte superior de la cabeza, y la distancia entre la cabeza y la parte A debe ser mínima.

ASIENTOS DELANTEROS (1/3)

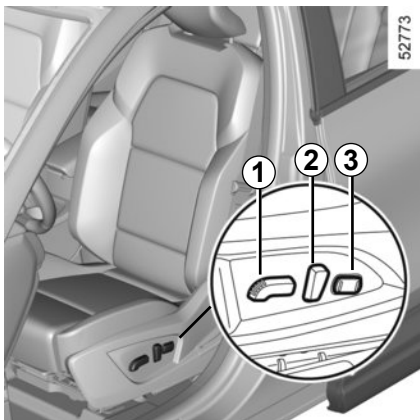

Reglaje del asiento

Para avanzar o retroceder el asiento

Accione el mando **1** hacia adelante o hacia atrás, o, según el vehículo, levante y sujete la empuñadura **4** para desbloquear el asiento. En la posición elegida, suéltela y asegúrese de que el asiento queda bien bloqueado.

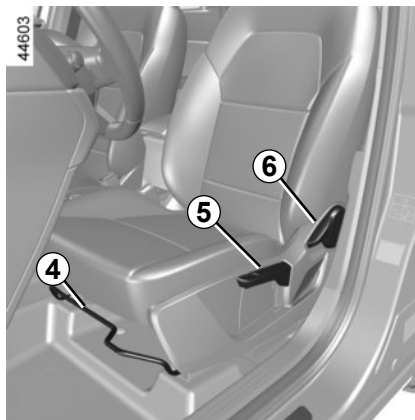

Para levantar o bajar el asiento

Accione el mando **1** hacia arriba o hacia abajo o, según el vehículo, accione la palanca **5** tantas veces como sea necesario hacia arriba o hacia abajo hasta la posición deseada.

Reglaje del respaldo

Para inclinar el respaldo

Accione el mando **2** hacia adelante o hacia atrás, o según el vehículo, levante la empuñadura **6** e incline el respaldo hasta la posición deseada.

En la posición elegida, suelte la empuñadura y asegúrese de que queda bien bloqueado.

Para ajustar el asiento a la altura de las lumbares

Presione hacia la izquierda o hacia la derecha el botón **3** para aumentar o reducir la sujeción.



Por razones de seguridad, efectúe estos ajustes con el vehículo parado.

Para no perjudicar la eficacia de los cinturones de seguridad, le aconsejamos que no incline demasiado los respaldos del asiento hacia atrás.

No debe dejarse ningún objeto por el suelo (plaza delantera del conductor): en caso de frenazo brusco, los objetos pueden deslizarse bajo los pedales e impedir su utilización.

ASIENTOS DELANTEROS (2/3)

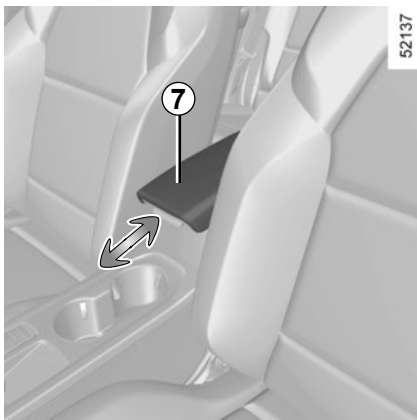

Reposabrazos central 7

(según el vehículo)

Para ajustar la posición del reposabrazos central 7, deslícelo hacia delante o hacia atrás.

Asientos calefactantes

(según el vehículo)

Vehículos equipados únicamente con asientos calefactables

Con el contacto puesto

- Cuando se presiona el interruptor 8 del asiento deseado por primera vez, el sistema de calefacción se activa en intensidad alta. Se encienden los dos testigos integrados en el botón;

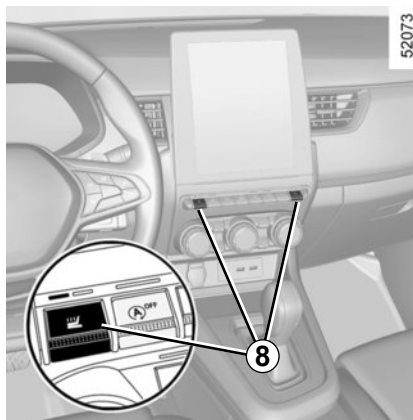

- cuando se presiona el interruptor por segunda vez, la calefacción cambia a intensidad baja. Se enciende un solo testigo integrado;
- cuando se presiona el interruptor por tercera vez, la calefacción se apaga.

Vehículos equipados con asientos calefactables y ventilados

Con el motor en marcha, al presionar el interruptor 8 se muestra la configuración en la pantalla multimedia. Al presionar el interruptor 9 se activa el asiento calefactable del conductor o del pasajero.

Al presionar el interruptor 10 una o dos veces se activa el asiento calefactable a un nivel bajo o alto. Se encienden los testigos.

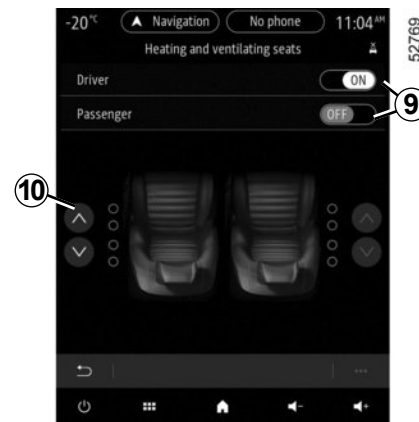

Al volver a presionar el interruptor 8 se desactiva el asiento calefactable. Se apagan sus testigos.

Anomalías de funcionamiento

Cuando se detecta una anomalía de funcionamiento, el testigo del interruptor 8 del asiento correspondiente se apaga al cabo de unos cinco segundos. Consulte a un Representante de la marca.

ASIENTOS DELANTEROS (3/3)

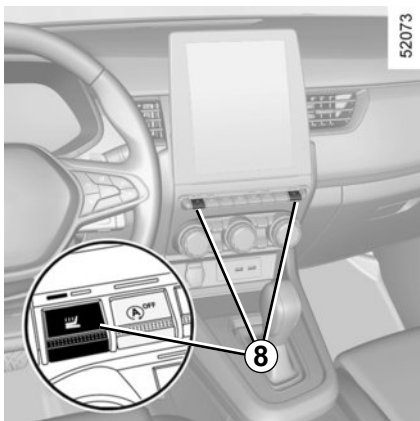

Asientos ventilados

(según el vehículo)

Los asientos con ventilación se basan en el principio de absorción y expulsión de aire del habitáculo del pasajero sin utilizar las funciones de climatización y calefacción del vehículo. Para obtener un mejor rendimiento, le aconsejamos utilizar esta función con el aire acondicionado encendido.

Nota: esta función se desactiva cuando se apaga y se enciende el motor.



Con el motor en marcha:

- al presionar el interruptor **8** se muestra la configuración en la pantalla multimedia. Al presionar el interruptor **9** se activa el asiento ventilado del conductor o del pasajero;
- al presionar el interruptor **11** una o dos veces se activa el asiento ventilado a un nivel bajo o alto. Se encienden los testigos;
- al volver a presionar el interruptor **8** se desactiva el asiento calefactable. Se apagan sus testigos.

Anomalías de funcionamiento

Cuando se detecta una anomalía de funcionamiento, el testigo del interruptor **8** del asiento correspondiente se apaga al cabo de unos cinco segundos. Consulte a un Representante de la marca.

CINTURONES DE SEGURIDAD (1/5)

Para garantizar su seguridad, utilice el cinturón en todos sus desplazamientos. Además, debe usted cumplir la legislación local del país en el que se encuentre.

Antes de arrancar, proceda primero al reglaje de la posición de conducción y después al ajuste del cinturón de seguridad de todos los ocupantes para garantizar la mayor protección.

Reglaje de la posición de conducción

- **Siéntese bien en su asiento** (es conveniente quitarse antes el abrigo o la chaqueta). Es esencial para el correcto posicionamiento de la espalda;
- **ajuste la distancia del asiento respecto a los pedales.** Su asiento debe estar situado lo más atrás posible, pero de forma que pueda pisar a fondo los pedales. El respaldo debe estar ajustado de forma que los brazos queden ligeramente flexionados;
- **regule la posición de su reposacabezas.** Para una seguridad máxima, la distancia entre su cabeza y el reposacabezas debe ser mínima;
- **ajuste la altura del asiento.** Este reglaje permite seleccionar la posición del asiento que ofrece la mejor visión posible;
- **regule la posición del volante.**

Para una buena eficacia de los cinturones traseros, asegúrese de que la banqueta trasera queda bien bloqueada. ➔ 3.33



Unos cinturones de seguridad mal ajustados o torcidos pueden causar graves lesiones en caso de accidente.

Utilice un cinturón de seguridad para una sola persona, niño o adulto.

Incluso las mujeres embarazadas deben llevar puesto el cinturón. En este caso, hay que tener la precaución de que la correa del cinturón no ejerza una presión demasiado fuerte sobre la parte inferior del vientre pero sin crear holgura suplementaria.

CINTURONES DE SEGURIDAD (2/5)



Ajuste de los cinturones de seguridad

Para colocar y ajustar correctamente los cinturones de seguridad en todos los asientos:

- ajustar los asientos (posición del asiento e inclinación del respaldo, si se ofrece);
- apoyarse firmemente contra el respaldo;

- acercar la correa pectoral **1** lo más posible a la base del cuello sin que llegue a apoyarse en él (en caso necesario, ajustar la altura del cinturón de seguridad si se ofrece) y verificar que la correa pectoral **1** está en contacto con el hombro;
- colocar el cinturón ventral **2** de modo que quede plano sobre los muslos y contra la pelvis.

El cinturón debe descansar lo más directamente posible sobre el cuerpo. Ej.: evite las ropas excesivamente gruesas, los objetos intercalados...

Bloqueo

Desenrolle la cinta **lentamente y sin tirones** y asegúrese de que queda encajado el gancho **3** en la caja **5** (compruebe que ha quedado bien abrochado tirando del gancho **3**).

En caso de bloqueo de la cinta, déjala retroceder ampliamente y desenrolle de nuevo.

Si su cinturón se queda completamente bloqueado, tire lentamente, pero con fuerza de la cinta para sacarla unos 3 cm. Deje que se recoja por sí mismo y a continuación desenrolle de nuevo.

Si el problema persiste, consulte a un Representante de la marca.

Desbloqueo

Presione el botón **4**, el cinturón es recuperado por el enrollador. Acompañe dicho movimiento.



Testigo de alerta de olvido de abrochado del cinturón del conductor y, según el vehículo, del pasajero delantero

Aparece en la pantalla central al poner el contacto y si el cinturón de seguridad del conductor o del acompañante (siempre que el asiento del acompañante esté ocupado) no está abrochado.

CINTURONES DE SEGURIDAD (3/5)

Según el vehículo, si el asiento está ocupado y uno de estos cinturones de seguridad está desabrochado o se desabrocha con el vehículo circulando a una velocidad superior a aproximada-

mente 20 km/h, el testigo  parpadea y suena una señal acústica durante unos 120 segundos.

Nota: un objeto colocado en el asiento del pasajero delantero puede activar el testigo en algunos casos, según el vehículo.

Alerta de cinturones traseros sin abrochar (según el vehículo)

El gráfico 6 se muestra en el cuadro de instrumentos al poner el contacto. De este modo se informa al conductor del estado de cada uno de los cinturones de seguridad traseros cada vez:

- el contacto está puesto;
- se abre una puerta;
- abrochamiento o desabrochamiento de un cinturón trasero.

Descripción del gráfico 6:

- indicador verde: cinturón de seguridad abrochado;
- indicador rojo: el asiento está ocupado y el cinturón de seguridad no está abrochado;
- indicador gris: asiento no ocupado.



la luz de advertencia  de la pantalla central también aparece cuando se pone el contacto y un asiento trasero se encuentra ocupado con el cinturón de seguridad desabrochado.

Cuando la velocidad del vehículo es inferior a aproximadamente 20 km/h,

el testigo  de la pantalla central aparece si un asiento trasero está ocupado y el cinturón de seguridad está desabrochado.

Va acompañado del símbolo 6 que aparece durante aproximadamente 60 segundos cada vez que se abrocha o desabrocha uno de los cinturones de seguridad traseros.

Cuando la velocidad del vehículo supera el valor de aproximadamente 20 km/h, si uno de los cinturones de seguridad traseros está desabrochado o se desabrocha durante el trayecto:

– el testigo  parpadea en la pantalla central;

y

– suena una señal acústica durante unos 120 segundos;

y

– el símbolo 6 se muestra durante aproximadamente 180 segundos y el símbolo correspondiente al asiento en cuestión cambia a rojo.

Asegúrese siempre de que los pasajeros traseros lleven bien abrochados los cinturones de seguridad y de que el número de cinturones abrochados mostrado corresponda con el número de asientos traseros ocupados.

Nota: en ciertos casos, según el vehículo, se pueden activar las alertas si se coloca un objeto en uno de los asientos traseros.

CINTURONES DE SEGURIDAD (4/5)

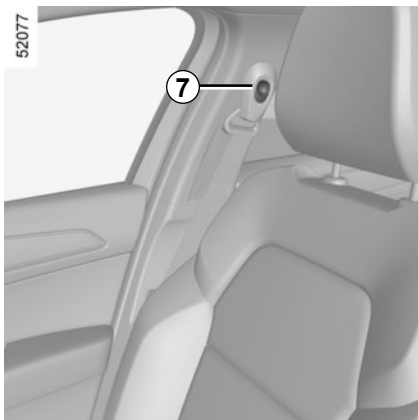

Ajuste de la altura de los cinturones delanteros

Utilice el botón **7** para regular la altura del cinturón de tal forma que la cinta del tórax pase como se ha indicado anteriormente. Presione el botón **7** y suba o baje el cinturón. Una vez efectuado el reglaje, asegúrese de que queda bien bloqueado.

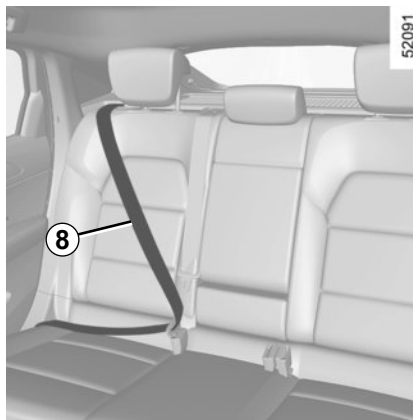

Cinturones traseros laterales **8**

El abrochado, el desabrochado y el ajuste se efectúan del mismo modo que para los cinturones delanteros.

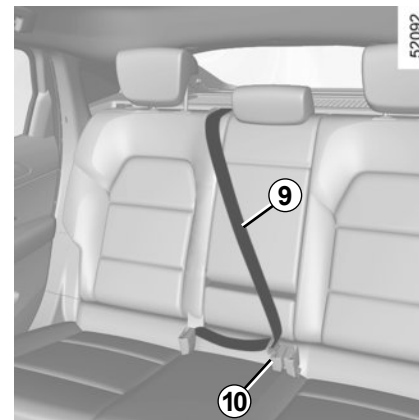

Cinturón trasero central

Desenrolle lentamente la cinta **9**.

Encaje la hebilla en el cajetín de bloqueo negro **10**.



Verifique siempre el buen posicionamiento y funcionamiento de los cinturones de seguridad traseros después de manipular la banqueta trasera.

CINTURONES DE SEGURIDAD (5/5)

Las informaciones siguientes conciernen a los cinturones delanteros y traseros del vehículo.



- No deben realizarse modificaciones en los elementos del sistema de retención montado de origen: cinturones, asientos y sus fijaciones. Para los casos particulares (como la instalación de un asiento para niños) consulte a un Representante de la marca.
- No utilice ningún dispositivo que pueda introducir holgura en los cinturones (ej.: pinzas de la ropa, clips...) puesto que un cinturón de seguridad demasiado flojo puede provocar daños en caso de accidente.
- No pase nunca la cinta del tórax por debajo del brazo ni por detrás de la espalda.
- No utilice el mismo cinturón para más de una persona y no sujete nunca a un bebé o a un niño sobre sus rodillas con su propio cinturón.
- El cinturón no debe estar torcido.
- Después de un accidente, haga verificar y si es necesario sustituir los cinturones. Más aún, haga cambiar los cinturones si presentan signos de degradación.
- Al volver a colocar la banqueta trasera, no se olvide de colocar el cinturón de seguridad y las hebillas de modo que se pueda utilizar correctamente.
- Inserte el gancho del cinturón en la caja apropiada.
- Compruebe que no haya ningún objeto en la zona del cajetín de bloqueo del cinturón que pueda impedir su correcto funcionamiento.
- Asegúrese de que el cajetín de bloqueo esté bien colocado (no debe quedar oculto, aplastado ni tapado, etc., por personas u objetos).

DISPOSITIVOS COMPLEMENTARIOS AL CINTURÓN DELANTERO (1/5)

Según el vehículo, pueden estar compuestos de:

- pretensores de enrollador del cinturón de seguridad;
- pretensores del cinturón ventral;
- limitadores de esfuerzo de tórax;
- airbags frontales del conductor y el pasajero delantero.

Estos sistemas han sido previstos para funcionar separada o conjuntamente en caso de choques frontales.

Según el nivel de violencia del choque, el sistema puede activar:

- el bloqueo del cinturón de seguridad;
- el pretensor del enrollador del cinturón de seguridad (que se activa para rectificar el juego del cinturón);
- pretensores de cinturones ventrales para retener al ocupante en su asiento;
- airbag frontal.

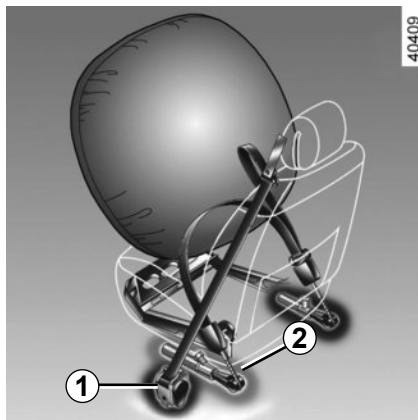

Pretensores

Los pretensores sirven para adaptar el cinturón al cuerpo, acoplar al ocupante contra su asiento y aumentar así su eficacia.

Con el contacto puesto, en un choque frontal importante y según la violencia del mismo, el sistema puede activar:

- el pretensor del enrollador del cinturón de seguridad **1** que retrae instantáneamente el cinturón;
- el pretensor del enrollador del cinturón ventral **2** en las plazas delanteras.



– Después de un accidente, haga verificar todos los medios de retención.

– Cualquier intervención en el sistema completo (pretensores, airbags, cajas electrónicas o cableados) o la reutilización en cualquier otro vehículo, aunque sea idéntico, está rigurosamente prohibida.

– Para evitar activaciones intempestivas que puedan ocasionar daños, tan solo se permite intervenir en el airbags al personal cualificado de la Red de la marca.

– El control de las características eléctricas del sistema de ignición no debe ser efectuado más que por el personal especialmente formado y utilizando un material adaptado.

– Cuando se vaya a desgazar el vehículo, consulte a un Representante de la marca para eliminar el generador de gas de los pretensores y del airbags.

DISPOSITIVOS COMPLEMENTARIOS AL CINTURÓN DELANTERO (2/5)

Limitador de esfuerzo

A partir de un cierto nivel de violencia del choque, este mecanismo se activa para limitar, hasta un nivel soportable, la presión del cinturón contra el cuerpo.

Airbags de conductor y pasajero delantero

Equipan las plazas delanteras del lado del conductor y del pasajero.

Un símbolo en la parte inferior del parabrisas indica si este equipamiento está presente (según el vehículo).

Cada sistema airbag se compone de:

- un airbag y su generador de gas montados sobre el volante para el conductor y en el salpicadero para el pasajero delantero;
- un cajetín electrónico de vigilancia del sistema que activa el quemador eléctrico del generador de gas;
- unos captadores independientes;
- un testigo de control único  en el cuadro de instrumentos.

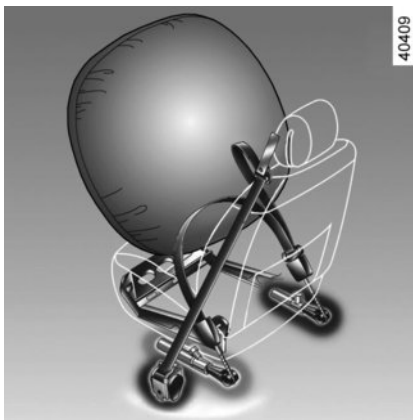

Funcionamiento

El sistema sólo es operativo con el contacto puesto.

En un choque violento de tipo frontal, los airbags se inflan rápidamente. Esto permite así amortiguar el impacto de la cabeza y del tórax del conductor sobre el volante y del pasajero contra el salpicadero. A continuación se desinflan inmediatamente tras el choque para evitar cualquier traba que impida abandonar el vehículo.

Anomalías de funcionamiento



Este testigo se enciende al arrancar el motor y después se apaga pasados unos segundos.

Si no se enciende al poner el contacto, o si permanece encendido, señala un fallo del sistema.

Consulte lo antes posible a un Representante de la marca.

Cualquier retraso con respecto a tal diligencia puede significar una pérdida en la eficacia de la protección.



El sistema airbag utiliza un principio pirotécnico. Esto explica que al desplegarse el airbag, produzca calor, emita humo (lo que no significa un conato de incendio) y genere un ruido de detonación. El despliegue del airbag, que debe ser inmediato, puede provocar lesiones superficiales u otras molestias.

DISPOSITIVOS COMPLEMENTARIOS AL CINTURÓN DELANTERO (3/5)

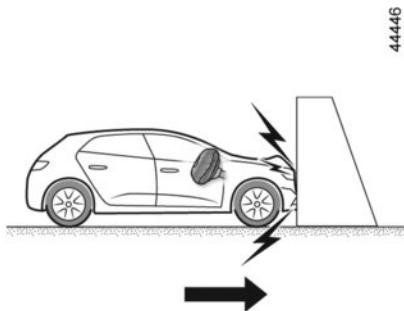

Las siguientes condiciones activarán los pretensores o los airbags.

En un choque frontal contra una superficie rígida (indeformable) a una velocidad de choque igual o superior a 25 km/h.

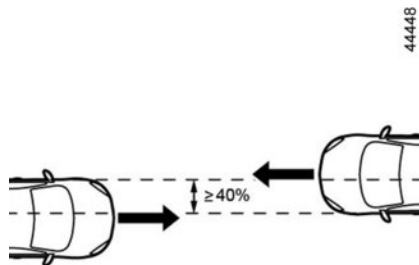

En un choque frontal con otro vehículo de una categoría equivalente o superior, con una zona de choque igual o superior al 40%, donde la velocidad de ambos vehículos es igual o superior a 40 km/h.

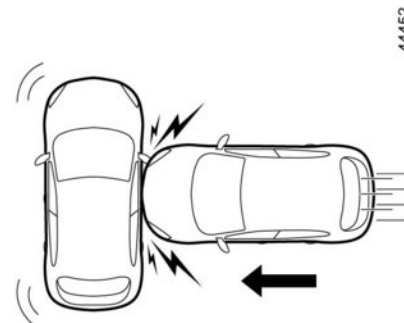

En un choque lateral con otro vehículo de una categoría equivalente o superior, a una velocidad de choque igual o superior a 50 km/h.

DISPOSITIVOS COMPLEMENTARIOS AL CINTURÓN DELANTERO (4/5)



En los siguientes ejemplos, los pretensores o los airbags podrían activarse:

- impacto debajo del vehículo, p. ej., con el pavimento;
- baches;
- caída o descenso brusco;
- piedras;
- ...

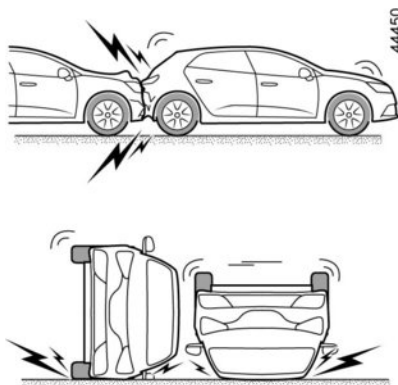

En los siguientes ejemplos, existe el riesgo de que no se activen los pretensores o los airbags:

- choque trasero, incluso violento;
- vuelco del vehículo;

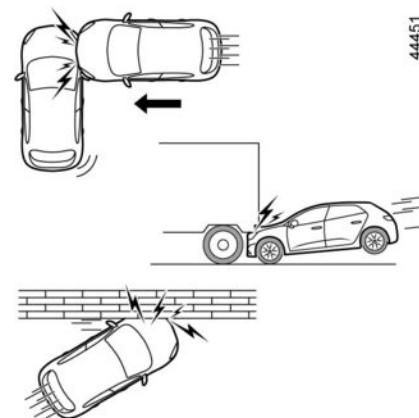

- choque lateral que afecte a la parte delantera del vehículo;
- choque frontal debajo de la parte trasera de un camión;
- choque frontal en ángulo (ángulo agudo) contra un obstáculo;
- ...

DISPOSITIVOS COMPLEMENTARIOS AL CINTURÓN DELANTERO (5/5)

Todas las advertencias que se dan van destinadas a que no se impida el despliegue del airbag y para evitar heridas graves directas por proyección durante su apertura.



Advertencias referentes al airbag del conductor

- No hay que modificar ni el volante, ni su cojín.
- Está prohibido recubrir el cojín del volante.
- No fijar ningún objeto (horquillas, logotipos, relojes, soportes de teléfono...) en el cojín.
- Se prohíbe desmontar el volante (salvo al personal cualificado de la Red de la marca).
- No se coloque demasiado cerca del volante para conducir: siéntese con los brazos ligeramente flexionados (consulte «Reglaje de la posición de conducción» ➔ 1.28). Le asegurará un espacio suficiente para un despliegue y una eficacia correcta del airbag.

Advertencias que conciernen al airbag del pasajero

- No pegar ni fijar objetos (horquillas, logotipos, relojes, soportes de teléfono, etc.) al tablero de mandos en la zona del **airbag**.
- No interponer nada entre el tablero y el ocupante (animales, paraguas, bastones, paquetes...).
- No colocar los pies en el salpicadero o en el asiento ya que estas posturas pueden provocar graves lesiones. En general, mantener alejada cualquier parte del cuerpo (rodillas, manos, cabeza...) del salpicadero.
- Reactive los dispositivos complementarios al cinturón del pasajero delantero en cuanto se retire el asiento para niños, para asegurar la protección del pasajero en caso de choque.

SE PROHÍBE INSTALAR UN ASIENTO PARA NIÑOS DE ESPALDAS A LA MARCHA EN EL ASIENTO DEL PASAJERO DELANTERO MIENTRAS NO SE HAYAN DESACTIVADO LOS DISPOSITIVOS COMPLEMENTARIOS AL CINTURÓN DEL PASAJERO DELANTERO. ➔ 1.55

DISPOSITIVOS COMPLEMENTARIOS A LOS CINTURONES TRASEROS

Según el vehículo, pueden estar compuestos de:

- pretensores de enrolladores de cinturones de seguridad laterales;
- limitadores de esfuerzo de tórax.

Estos sistemas han sido previstos para funcionar separada o conjuntamente en caso de choques frontales.

Según el nivel de violencia del choque, el sistema puede activar:

- el bloqueo del cinturón de seguridad;
- el pretensor del enrollador del cinturón de seguridad (que se activa para rectificar el juego del cinturón).

Limitador de esfuerzo

A partir de un cierto nivel de violencia del choque, este mecanismo se activa para limitar, hasta un nivel soportable, la presión del cinturón contra el cuerpo.

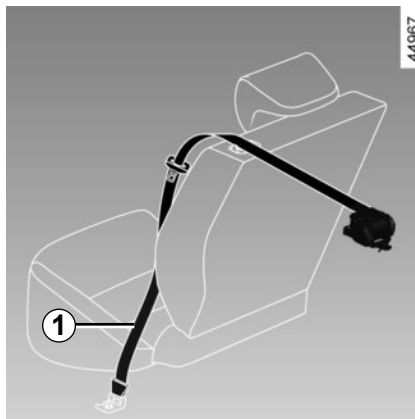

Pretensores de los cinturones de seguridad de asientos laterales

Los pretensores sirven para adaptar el cinturón al cuerpo, acoplar al ocupante contra su asiento y aumentar así su eficacia.

Con el contacto puesto, en un choque frontal importante y según la violencia del choque, el sistema puede activar el pretensor del enrollador del cinturón de seguridad **1** el cual retrae instantáneamente el cinturón.



- Después de un accidente, haga verificar todos los medios de retención.

- Cualquier intervención en el sistema completo (pretensores, airbags, cajas electrónicas o cableados) o la reutilización en cualquier otro vehículo, aunque sea idéntico, está rigurosamente prohibida.
- Para evitar activaciones intempestivas que puedan ocasionar daños, tan solo se permite intervenir en el airbags al personal cualificado de la Red de la marca.
- El control de las características eléctricas del sistema de ignición no debe ser efectuado más que por el personal especialmente formado y utilizando un material adaptado.
- Cuando se vaya a desgazar el vehículo, consulte a un Representante de la marca para eliminar el generador de gas de los pretensores y del airbags.

DISPOSITIVOS DE PROTECCIÓN LATERAL

Airbag lateral

Se trata de un airbag que puede equipar cada asiento delantero que se despliega sobre el costado del asiento (lado puerta) con la finalidad de proteger a los ocupantes en caso de choque lateral violento.

Airbag de cortina

Se trata de un airbag instalado en cada costado superior del habitáculo y que se despliega a lo largo de las ventanillas de las puertas delanteras y traseras con el fin de proteger a los ocupantes en caso de choque lateral violento.



Advertencias que afectan al airbag lateral

- **Colocación de fundas:** los asientos equipados con un airbag necesitan unas fundas específicas en función de su vehículo. Consulte a un Representante de la marca para saber si dichas fundas están disponibles. El empleo de cualquier otro tipo de funda (o de fundas específicas para otro vehículo) podría afectar al correcto funcionamiento de los airbag afectando con ello a su seguridad.
- No poner accesorios ni objetos, ni dejar que haya animales entre el respaldo, la puerta y los revestimientos interiores. Tampoco se debe cubrir el respaldo del asiento con objetos tales como ropa o accesorios. Esto podría afectar al correcto funcionamiento del airbag o provocar lesiones al desplegarse.
- Se prohíbe cualquier desmontaje o modificación del asiento y de las tapicerías interiores salvo al personal cualificado de la Red de la marca.
- Las hendiduras de los respaldos delanteros (lado puerta) corresponden a la zona de despliegue del airbag: está prohibido introducir objetos en dicha zona.

DISPOSITIVOS DE RETENCIÓN COMPLEMENTARIOS

Todas las advertencias que se dan van destinadas a que no se impida el despliegue del airbag y para evitar daños graves directos por proyección durante su apertura.



El airbag está diseñado para complementar la acción del cinturón de seguridad. El airbag y el cinturón de seguridad son elementos indisolubles del mismo sistema de protección. Por ello, es imperativo llevar el cinturón de seguridad abrochado permanentemente. No abrocharse el cinturón de seguridad expone a los ocupantes a graves lesiones en caso de accidente. Esto también puede agravar los riesgos de lesiones en la superficie de la piel, que son inherentes al despliegue del airbag, aunque siempre es posible que se produzcan lesiones secundarias por parte de los airbags.

El desactivado de los pretensores o de los airbags en caso de vuelco o de choque trasero incluso violento, no es sistemático. Choques bajo el vehículo de tipo golpe contra el bordillo de las aceras, baches en la calzada, piedras... pueden provocar la activación de estos sistemas.

- Cualquier intervención o modificación en el sistema completo del airbag (airbags, pretensores, caja electrónica, cableado...) está **rigurosamente prohibida** (excepto al personal cualificado de la red de la marca).
- Para preservar el correcto funcionamiento y para evitar que se active de forma intempestiva, tan sólo al personal cualificado de la Red de la marca se permite intervenir en el sistema del airbag.
- Como medida de seguridad, haga verificar el sistema del airbag si el vehículo ha sido objeto de un accidente, de un robo o de una tentativa de robo.
- Al prestar o vender el vehículo, informe de estas condiciones al nuevo usuario, entregándole el presente manual de utilización y conservación.
- Cuando se vaya a desguazar el vehículo, diríjase a un Representante de la marca para eliminar el generador o los generadores de gas.

SEGURIDAD NIÑOS: generalidades (1/2)

Transporte de niños

Cumpla con la legislación local del país en el que se encuentre.

Al igual que el adulto, el niño debe estar correctamente sentado y sujeto sea cual sea el trayecto. Usted es responsable de los niños que transporta.

El niño no es como un adulto en miniatura. Está expuesto a riesgos de lesiones específicas ya que sus músculos y sus huesos están en pleno desarrollo. El cinturón de seguridad solo no es adecuado para su transporte. Utilice el asiento para niños apropiado y haga un uso correcto del mismo.



Para impedir la apertura de las puertas, utilice la función "Bloqueo infantil".

➔ 1.14



Un choque a 50 km/h representa una caída de 10 metros ¡No sujetar a un niño equivale a dejarle jugar en un balcón de una cuarta planta sin barandilla.

Nunca lleve a un niño en brazos. En caso de accidente, no le podrá sujetar aunque lleven puesto el cinturón.

Si su vehículo ha estado implicado en un accidente de tráfico, cambie el asiento para niños y haga verificar los cinturones y los anclajes ISOFIX.



Responsabilidad del conductor durante el estacionamiento o la parada del vehículo

No abandone nunca su vehículo dejando dentro a un niño, un adulto no autónomo o a un animal, aunque sea por poco tiempo.

De hecho, éstos podrían correr peligro o poner en peligro a otras personas al arrancar el motor, al accionar los equipamientos como por ejemplo los elevalunas, o al bloquear las puertas...

Además, cuando hace calor o da el sol, sepa que la temperatura interior del habitáculo sube muy rápidamente.

EXISTE EL RIESGO DE MUERTE O DE GRAVES LESIONES.

SEGURIDAD NIÑOS: generalidades (2/2)

Utilización de un asiento para niños

El nivel de protección ofrecido por el asiento para niños depende de su capacidad para retener al niño y de su instalación. Una mala instalación compromete la protección del niño en caso de frenado brusco o de choque.

Antes de comprar un asiento para niños, compruebe que cumple la reglamentación del país donde usted se encuentra y que se puede montar en su vehículo. Consulte a un Representante de la marca para saber cuáles son los asientos recomendados para su vehículo.

La normativa sobre el transporte de niños es específica de cada país. El uso de una silla infantil depende de la edad y/o el tamaño y/o el peso del niño.

Para los niños que no necesitan ser transportados a un asiento para niños, asegúrese de que el cinturón de seguridad esté correctamente ajustado y abrochado.

En cualquiera de los casos, debe respetar la reglamentación del país en que se encuentre.

Antes de montar un asiento para niños, lea el manual correspondiente y respete las instrucciones. En caso de dificultades al instalarlo, contacte con el fabricante del equipamiento. Conserve el manual con el asiento.

Dé ejemplo poniéndose el cinturón y enseñe a sus hijos:

- a abrochárselo correctamente;
- a subir y bajar del lado opuesto al tráfico.

No utilice un asiento para niños de ocasión o sin manual de utilización.

Procure que ningún objeto, en el asiento para niños o cerca del mismo, obstruya su instalación.



No deje nunca un niño sin vigilancia en el vehículo.

Asegúrese de que el niño permanece sujeto y de que su arnés o su cinturón está correctamente regulado y ajustado. Evite las ropas demasiado gruesas que produzcan holgura con las correas.
➔ 1.28

No deje que el niño saque la cabeza o los brazos por la ventanilla.

Compruebe que el niño conserva una postura adecuada durante todo el trayecto, sobre todo si está dormido.

SEGURIDAD INFANTIL: elección del asiento para niños



31235

Asiento para niños con la espalda mirando a la carretera

La cabeza de un bebé es, en proporción, más pesada que la de un adulto y su cuello es muy frágil. Transporte al niño el mayor tiempo posible en esta posición (hasta la edad de 2 años como mínimo). Sujeta la cabeza y el cuello.

Elija un asiento envolvente para una mejor protección lateral y cámbielo cuando la cabeza del niño rebase el casco del asiento.



38824

Asiento para niños frente a la carretera

La cabeza y el abdomen de los niños son las partes que se deben proteger prioritariamente. Un asiento para niños frente a la carretera sólidamente fijado al vehículo reduce los riesgos de impacto de la cabeza. Transporte a su hijo en un asiento en el sentido de la marcha con un arnés mientras su estatura lo permita.

Elija un asiento envolvente para una mejor protección lateral.



31234

Elevadores

En cuanto alcance los 15 kg o los 4 años de edad, el niño puede viajar en un asiento elevador que permite adaptar el cinturón de seguridad a su morfología. El cojín del asiento elevador debe estar provisto de guías que coloquen el cinturón sobre los muslos del niño y no sobre el vientre. Se aconseja un respaldo regulable en altura y equipado con una guía para el cinturón para colocar el cinturón en el centro del hombro. El cinturón nunca debe estar sobre el cuello o sobre el brazo.

Elija un asiento envolvente para una mejor protección lateral.

SEGURIDAD DE NIÑOS: elección de la fijación del asiento para niños (1/3)

Existen dos sistemas de fijación de los asientos para niños: el cinturón de seguridad o el sistema ISOFIX.

Fijación mediante el cinturón

El cinturón de seguridad debe estar ajustado para asegurar su función en caso de frenado brusco o de choque.

Respete el recorrido de la cinta indicado por el fabricante del asiento para niños.

Compruebe siempre el abrochado del cinturón de seguridad tirando de él y después tense la correa al máximo empujando el asiento para niños.

Compruebe la correcta sujeción del asiento ejerciendo un movimiento izquierda/derecha y adelante/atrás: el asiento debe permanecer sólidamente fijado.

Compruebe que el asiento para niños no haya quedado atravesado y que no está apoyado contra un cristal.

Fijación por sistema ISOFIX

Los asientos para niños ISOFIX autorizados están homologados de acuerdo con las normas en vigor si alguno de los cuatro casos siguientes es aplicable:

- universal ISOFIX de 3 puntos frente a la carretera;
- semiuniversal ISOFIX de 2 puntos;
- específico;
- i-Size que tiene una de las opciones:
 - una correa que se fija en la tercera anilla del asiento en cuestión;
 - o un gato que se apoya en el suelo del vehículo, compatible con el asiento homologado i-Size, cuya función es evitar que el asiento para niños se desplace en caso de colisión.

En los últimos tres casos, verifique que su asiento para niños puede instalarse consultando la lista de vehículos compatibles.



No utilice un asiento para niños que pudiera desbloquear el cinturón que lo retiene: la base del asiento no debe presionar el pestillo y/o la hebilla del cinturón de seguridad.



El cinturón de seguridad nunca debe estar holgado o torcido. Nunca lo haga pasar por debajo del brazo o por detrás de la espalda.

Compruebe que el cinturón no sea dañado por bordes afilados.

Si el cinturón de seguridad no funciona normalmente, no puede proteger al niño. Consulte a un Representante de la marca. No utilice esta plaza hasta que el cinturón esté reparado.

SEGURIDAD DE NIÑOS: elección de la fijación del asiento para niños (2/3)



No debe hacerse ninguna modificación en los elementos del sistema montado de origen: cinturones, ISOFIX y asientos, así como sus fijaciones.



Los anclajes ISOFIX han sido diseñados exclusivamente para los asientos para niños con sistema ISOFIX. No fije nunca otros asientos para niños, cinturones u otros objetos a estos anclajes.

Asegúrese de que nada estorbe a la altura de los puntos de anclaje.

Si el vehículo ha estado implicado en un accidente de tráfico, haga verificar los anclajes ISOFIX y cambie su asiento para niños.

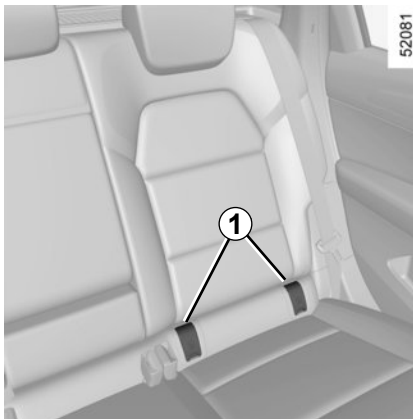

Sujete el asiento para niños con las fijaciones ISOFIX cuando esté equipado. El sistema ISOFIX garantiza un montaje fácil, rápido y seguro.

El sistema ISOFIX consta de 2 anillas y, en algunos casos, de una tercera anilla.

Las dos anillas están situadas detrás de las cremalleras **1** entre el respaldo y el cojín del asiento, y se identifican por un dibujo .



Antes de utilizar un asiento para niños ISOFIX que haya adquirido para otro vehículo, asegúrese de que se permite su instalación. Consulte la lista de los vehículos en los que se admite el asiento a través del fabricante del equipamiento.

SEGURIDAD DE NIÑOS: elección de la fijación del asiento para niños (3/3)

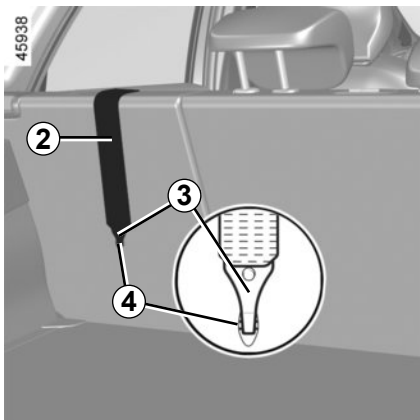

Fijación por sistema ISOFIX (continuación)

La tercera anilla **4** se utiliza para atar la correa superior **2** de algunos asientos para niños.

Plazas traseras laterales

La cinta superior **2** debería colocarse entre el respaldo y la bandeja trasera. Para ello, extraiga la bandeja trasera.
➔ 3.35

Fije el gancho **3** en una de las anillas **4** marcadas con el símbolo .



Los anclajes ISOFIX han sido diseñados exclusivamente para los asientos para niños con sistema ISOFIX. No fije nunca otros asientos para niños, cinturones u otros objetos a estos anclajes.

Asegúrese de que nada estorbe a la altura de los puntos de anclaje.

Si el vehículo ha estado implicado en un accidente de tráfico, haga verificar los anclajes ISOFIX y cambie su asiento para niños.



Asegúrese de que el respaldo del asiento para niños frente a la carretera esté en contacto con el respaldo del asiento del vehículo. En este caso, el asiento para niños no siempre descansa sobre el cojín del asiento del vehículo.

SEGURIDAD INFANTIL: instalación del asiento para niños, generalidades (1/2)

Algunas plazas no admiten la instalación de un asiento para niños. El esquema de la página siguiente le indica dónde fijar un asiento para niños.



Monte el asiento para niños preferentemente en un asiento trasero.

Asegúrese de que ni el asiento ni los pies del niño impiden la correcta fijación del asiento delantero. ➔ 1.25

Asegúrese de que al instalar el asiento para niños en el vehículo no se corre el riesgo de que se suelte de su base.

Si tiene que retirar el reposacabezas, asegúrese de que esté bien guardado de modo que no se transforme en un proyectil en caso de frenado brusco o de choque.

Fije siempre el asiento para niños en el vehículo, aunque no se esté utilizando, para que no se transforme en un proyectil en caso de frenado brusco o de choque.

Los tipos de asiento para niños mencionados pueden no estar disponibles. Antes de utilizar otro asiento para niños, compruebe a través de su fabricante que se puede montar.

En la parte delantera

La legislación relativa al transporte de niños en la plaza del pasajero delantero es propia de cada país. Consulte la legislación en vigor y siga las indicaciones del esquema en la página siguiente.

Antes de instalar un asiento para niños en esta plaza (si está autorizado):

- baje el cinturón de seguridad al máximo;
- lleve el asiento hacia atrás al máximo;
- incline ligeramente el respaldo respecto a la vertical (25° aproximadamente);
- en los vehículos que estén equipados, suba el asiento al máximo.

Siempre es necesario elevar completamente el reposacabezas del asiento para que no interfiera con la silla infantil. ➔ 1.24

Después de instalar el asiento para niños, cuando sea posible, puede desplazar hacia delante el asiento delantero si es necesario (para dejar espacio suficiente en las plazas traseras a los pasajeros o a otros asientos para niños). Los asientos para niños de espaldas a la carretera no pueden estar en contacto con el tablero de mandos ni en la posición máxima avanzada.

Nunca modifique los otros ajustes tras la instalación del asiento para niños.



RIESGO DE MUERTE O DE LESIÓN GRAVE:

antes de instalar un asiento para niños de espaldas a la carretera en la plaza del pasajero delantero, compruebe que el airbag de dicha plaza está desactivado. ➔ 1.55

SEGURIDAD INFANTIL: instalación del asiento para niños, generalidades (2/2)

En la plaza trasera lateral

Una cuna se instala en el sentido transversal del vehículo y ocupa dos plazas. Coloque la cabeza del niño en el lado opuesto a la puerta.

Desplace hacia delante el asiento delantero del vehículo al máximo para instalar un asiento para niños de espaldas a la carretera, después llévelo hacia atrás al máximo sin tocar el asiento para niños.

Para la seguridad del niño en posición frente a la carretera:

- lleve el asiento correspondiente al máximo hacia atrás;
- desplace hacia delante el asiento situado delante del niño y corrija la posición del respaldo para evitar el contacto entre el asiento y las piernas del niño.



Asegúrese de que ni el asiento ni los pies del niño impiden la correcta fijación del asiento delantero.

➔ 3.33

Retire siempre el reposacabezas del asiento trasero en el que esté instalado el asiento para niños. ➔ 3.32 En caso necesario, coloque el asiento trasero lo más atrás posible. Esto deberá realizarse antes de instalar el asiento para niños. Compruebe que el asiento para niños está apoyado en el respaldo del asiento trasero.



Instalar un asiento elevador (grupo 2 o 3)

Verificar el funcionamiento del cinturón de seguridad (se enrolla). ➔ 1.28

Ajustar el cinturón de seguridad situando:

- la correa para el hombro en el hombro del niño sin que toque el cuello;
- el cinturón ventral de modo que quede plano sobre los muslos y contra la pelvis.

Llegado el caso, deberá adaptar la posición del asiento del vehículo.



Un asiento para niños con reposapiés no debe instalarse nunca en el asiento trasero central.

EXISTE EL RIESGO DE MUERTE O DE GRAVES LESIONES.



Monte el asiento para niños preferentemente en un asiento trasero.

Para instalar un asiento ISOFIX en esta plaza, desabroche el cinturón de seguridad con la mano antes de encajar los cerrojos.



Cuando se instala un asiento ISOFIX en el asiento trasero lateral izquierdo, se impide la utilización de la plaza central. El cinturón central queda inaccesible e inutilizable.

ASIENTOS PARA NIÑOS: fijación mediante cinturón de seguridad (1/3)

Imagen de instalación



54217



RIESGO DE MUERTE O DE LESIÓN GRAVE:

antes de instalar un asiento para niños de espaldas a la carretera en la plaza del pasajero delantero, compruebe que el airbag de dicha plaza está desactivado.

➔ 1.55



La utilización de un sistema de seguridad infantil inadecuado para este vehículo no protegerá correctamente al bebé o al niño. Riesgo de lesiones.



Compruebe el estado del airbag antes de que se instale un pasajero a bordo o antes de instalar un asiento para niños.



Plaza que no permite la instalación de un asiento para niños.

Asiento para niños fijado mediante el cinturón



Plaza que permite la fijación mediante el cinturón de un asiento homologado "Universal".

B2: asiento que permite la instalación de una silla infantil con homologación "B2".

B3: asiento que permite la instalación de una silla infantil con homologación "B3".



Asegúrese de que el niño permanece sujeto y de que su arnés o su cinturón está correctamente regulado y ajustado. ➔ 1.28

Si es necesario, ajustar la posición del asiento como corresponda.

ASIENTOS PARA NIÑOS: fijación mediante cinturón de seguridad (2/3)

El cuadro siguiente resume la información ya mostrada en el diagrama de la página anterior, con el fin de respetar la reglamentación en vigor.

Versión cinco plazas					
Tipo de asiento para niños	Peso del niño	En la plaza del pasajero delantero		Plazas traseras laterales	Asiento central trasero
		Con airbag desactivado	Con airbag activado		
Asiento transversal Grupo 0	< a 10 kg	X	X	U (2)	X
Cuco de espaldas a la carretera Grupos 0 o +0	<10 kg y <13 kg	X	X	U (3)	U (3) (6)
Cuco/asiento de espaldas a la carretera Grupos +0 y 1	< de 13 kg y de 9 a 18 kg	X	X	U (3)	U (3) (6)
Asiento frente a la carretera Grupo 1	9 a 18 kg	U (5)	U (5)	U (3) (4)	U (4) (6)
Cojín elevador Grupos 2 y 3	15 a 25 kg y 22 a 36 kg	U (5)	U (5)	U (3) (4)	U (4)



(1) RIESGO DE MUERTE O DE LESIÓN GRAVE: antes de instalar un asiento para niños de espaldas a la carretera en la plaza del pasajero delantero, compruebe que el airbag esté bien desactivado. ➔ 1.55

ASIENTOS PARA NIÑOS: fijación mediante cinturón de seguridad (3/3)

X = Plaza no autorizada para la instalación de un asiento para niños de este tipo.

U = Asiento que permite la instalación de una silla infantil con homologación “Universal” mediante el cinturón de seguridad; verificar que se puede montar.

B2 = Asiento que permite la instalación de una silla infantil con homologación “B2” mediante el cinturón de seguridad; verificar que se puede montar.

B3 = Asiento que permite la instalación de una silla infantil con homologación “B3” mediante el cinturón de seguridad; verificar que se puede colocar.

(2) Una cuna puede ser instalada en el sentido transversal del vehículo y ocupa como mínimo dos plazas. Coloque la cabeza del niño hacia el interior del vehículo.

(3) En caso necesario, lleve el asiento del vehículo lo más atrás posible. Para instalar un asiento para niños de espaldas a la carretera, desplace al máximo hacia delante el asiento delantero del vehículo y, a continuación, llévelo hacia atrás al máximo sin tocar el asiento para niños.

(4) Retire siempre el reposacabezas trasero del asiento en el que esté instalado el asiento para niños. Esto deberá realizarse antes de instalar el asiento para niños. ➔ 3.32 Desplace hacia delante el asiento situado delante del niño y recolocque el respaldo para evitar el contacto entre el asiento y las piernas del niño.

(5) Coloque el asiento del vehículo en la posición más trasera y alta posible e incline ligeramente el respaldo (25° aproximadamente).



(6) RIESGO DE MUERTE O DE LESIONES GRAVES: nunca debe instalarse un asiento infantil con una pata de apoyo.

SILLAS INFANTILES: colocación mediante el sistema ISOFIX (1/3)

El cuadro siguiente recoge la misma información mostrada en el diagrama de las páginas siguientes con el fin de respetar la reglamentación en vigor.

Tipo de asiento para niños	Peso del niño	Tamaño de la silla ISOFIX	Plaza delantera del pasajero		Plazas traseras laterales	Plaza trasera central
			Con airbag desactivado	Con airbag activado		
Asiento transversal Grupo 0	< a 10 kg	L1 [F], L2 [G]	X	X	X	X
Cuco de espaldas a la carretera Grupos 0 o +0	<10 kg y <13 kg	R1 [E]	X	X	IL (3)	X
Cuco/asiento de espaldas a la carretera Grupos +0 y 1	< de 13 kg y de 9 a 18 kg	R3 [C], R2 [D]	X	X	IL (3)	X
Asiento frente a la carretera Grupo 1	9 a 18 kg	F3 [A], F2 [B], F2X [B1]	X	X	IUF - IL (3) (4)	X
Cojín elevador Grupos 2 y 3	15 a 25 kg y 22 a 36 kg	B2, B3	X	X	IUF - IL (3) (4)	X

Asiento i-Size			X	X	i-U (3) (4)	X
-----------------------	--	--	---	---	-------------	---

SILLAS INFANTILES: colocación mediante el sistema ISOFIX (2/3)

X = Plaza no autorizada para la instalación de un asiento para niños de este tipo.

IUF/IL = En los vehículos que disponen del equipamiento, plaza que admite la sujeción mediante el sistema ISOFIX de un asiento para niños con homologación "Universal/Semiuniversal" o "específica de un vehículo"; compruebe que se pueda montar.

i-U = Adecuado para los dispositivos de retención de i-Size la categoría «universal» en sentido de la marcha y en sentido contrario a la marcha.

i-UF = Adecuado solo para los dispositivos de retención i-Size de la categoría «universal» en sentido de la marcha y en sentido contrario a la marcha.

- (1) Una cuna puede ser instalada en el sentido transversal del vehículo y ocupa como mínimo dos plazas. Coloque la cabeza del niño hacia el interior del vehículo.
- (2) Coloque el asiento del vehículo en la posición más atrasada y alta posible e incline ligeramente el respaldo (25° aproximadamente).
- (3) Si es necesario, lleve el asiento del vehículo a la posición más atrasada posible y eleve el respaldo (25° aproximadamente). Para instalar un asiento para niños de espaldas a la carretera, desplace al máximo hacia delante el asiento delantero del vehículo y, a continuación, llévelo hacia atrás al máximo sin tocar el asiento para niños.
- (4) Retire siempre el reposacabezas trasero del asiento en el que esté instalado el asiento para niños. Esto deberá realizarse antes de instalar el asiento para niños. ➔ 3.32 Desplace hacia delante el asiento situado delante del niño y recolóque el respaldo para evitar el contacto entre el asiento y las piernas del niño.

El tamaño de un asiento para niños ISOFIX se indica con una letra:

- A, B, B1 [F3, F2, F2X]: para sillas infantiles orientadas hacia delante del grupo 1 (de 9 a 18 kg);
- C y D [R3, R2]: cucos o sillas infantiles orientadas hacia atrás del grupo 0+ (menos de 13 kg) o del grupo 1 (de 9 a 18 kg);
- E [R1]: cucos orientados hacia atrás del grupo 0 (menos de 10 kg) o 0+ (menos de 13 kg);
- F y G [L1, L2]: cunas del grupo 0 (menos de 10 kg);
- [B2, B3]: elevadores de los grupos 2 y 3 (de 15 a 25 kg y de 22 a 36 kg).



(5) RIESGO DE MUERTE O DE LESIÓN GRAVE: antes de instalar un asiento para niños de espaldas a la carretera en la plaza del pasajero delantero, compruebe que el airbag esté bien desactivado. ➔ 1.55



Asegúrese de que el niño permanece sujeto y de que su arnés o su cinturón está correctamente regulado y ajustado. ➔ 1.28

Si es necesario, ajustar la posición del asiento como corresponda.

SILLAS INFANTILES: colocación mediante el sistema ISOFIX (3/3)

Imagen de instalación



Para el asiento del pasajero delantero, se recomienda el uso de un asiento para niños con reposapiés para evitar la activación de la señal de advertencia del cinturón de seguridad.



La utilización de un sistema de seguridad infantil inadecuado para este vehículo no protegerá correctamente al bebé o al niño. Riesgo de lesiones.



Plaza que no permite la instalación de un asiento para niños de este tipo.



RIESGO DE MUERTE O DE GRAVES LESIONES:

antes de colocar de una silla infantil orientada hacia atrás en el asiento del acompañante, es necesario verificar que se ha desactivado el airbag. ➔ 1.55

Asiento para niños fijado mediante la fijación ISOFIX



Plaza que permite la fijación de un asiento ISOFIX para niños.



Las plazas traseras están equipadas de un anclaje que permite la fijación de un asiento para niños, en el sentido de la carretera, ISOFIX universal. Los puntos de anclaje se encuentran en el respaldo de los asientos del pasajero para el asiento delantero y en el respaldo de banqueta de los asientos traseros.



Monte el asiento para niños preferentemente en un asiento trasero.

Para instalar un asiento ISOFIX en esta plaza, desabroche el cinturón de seguridad con la mano antes de encajar los cerrojos.



Cuando se instala un asiento ISOFIX en el asiento trasero lateral izquierdo, se impide la utilización de la plaza central. El cinturón central queda inaccesible e inutilizable.

SEGURIDAD DE LOS NIÑOS: desactivación y activación del AIRBAG DEL pasajero delantero (1/3)

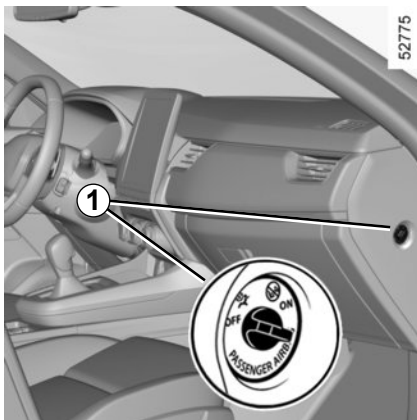

Desactivación del airbag del pasajero delantero

(según el vehículo)

Antes de instalar un asiento para niños en la plaza del pasajero delantero:

- compruebe que el asiento para niños puede instalarse en esta plaza;
- es imperativo **desactivar** el airbag en el caso de un asiento para niños de espaldas a la marcha.

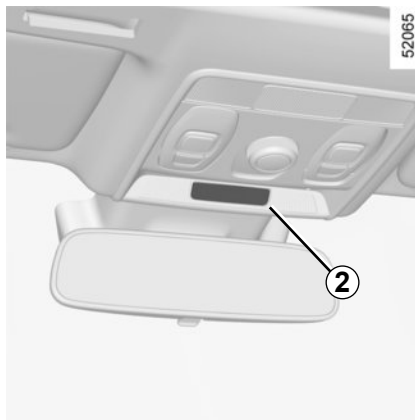

Para desactivar el airbag: con el vehículo parado y el contacto apagado, empuje y gire el bloqueo 1 a la posición OFF.

Quando se pone el contacto, es **fundamental** comprobar que el testigo  está encendido en la pantalla 2.

Este testigo se queda encendido permanentemente para confirmar puede usted instalar un asiento para niños.



La activación o desactivación del airbag del pasajero debe realizarse obligatoriamente con el **vehículo parado y el contacto quitado.**

En caso de manipulación con el vehículo circulando, los testigos



se encienden.

Para volver a conseguir que el estado del airbag corresponda con la posición del cerrojo, corte y vuelva a poner el contacto.



PELIGRO

Dado que el funcionamiento del airbag del pasajero delantero no es compatible con la instalación de una silla infantil orientada hacia atrás, **NUNCA** instale un sistema de retención infantil orientado hacia atrás en un asiento protegido por un **AIRBAG**. Esto puede provocar la **MUERTE** del **NIÑO** o **LESIONES GRAVES**.

SEGURIDAD DE LOS NIÑOS: desactivación y activación del AIRBAG DEL pasajero delantero (2/3)

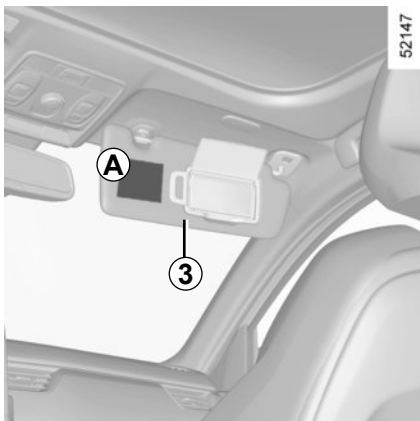

58034



Las marcas en el tablero de mandos y las etiquetas **A** a ambos lados del parasol del pasajero **3** (como en el ejemplo de etiqueta anterior), le recuerdan estas instrucciones.



PELIGRO

Dado que el funcionamiento del airbag del pasajero delantero no es compatible con la instalación de una silla infantil orientada hacia atrás, **NUNCA** instale un sistema de retención infantil orientado hacia atrás en un asiento protegido por un **AIRBAG**. Esto puede provocar la **MUERTE** del **NIÑO** o **LESIONES GRAVES**.

SEGURIDAD DE LOS NIÑOS: desactivación y activación del AIRBAG DEL pasajero delantero (3/3)

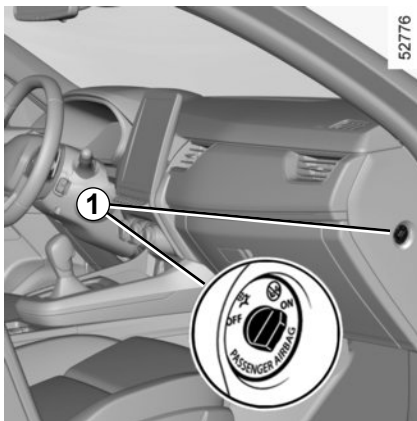



Activación del airbag del pasajero delantero

(según el vehículo)

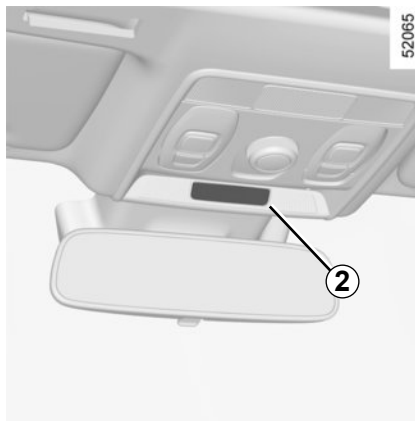
Cuando retire usted el asiento para niños del asiento del pasajero delantero, reactive el airbag con el fin de asegurar la protección del pasajero delantero en caso de choque.



Para reactivar el airbag: con el vehículo parado y el contacto quitado, empuje y gire el cerrojo hasta la 1 posición **ON**.

Al poner el contacto, **debe** comprobar que se encuentra apagada la luz de advertencia  y que visualiza la luz de advertencia  en la pantalla 2 tras cada puesta en marcha durante unos 60 segundos.

El airbag del pasajero delantero está activado.

Anomalías de funcionamiento



En caso de anomalías del sistema de activado/desactivado del airbag del pasajero delantero, se prohíbe instalar un asiento para niños con la espalda mirando a la carretera, en el asiento delantero.

Se recomienda que ningún pasajero ocupe el asiento.

Consulte lo antes posible a un Representante de la marca.



La activación o desactivación del airbag del pasajero debe realizarse obligatoriamente con el **vehículo parado y el contacto quitado**.

En caso de manipulación con el vehículo circulando, los testigos  y  se encienden.

Para volver a conseguir que el estado del airbag corresponda con la posición del cerrojo, corte y vuelva a poner el contacto.

PUESTO DE CONDUCCIÓN DIRECCIÓN A IZQUIERDA (1/2)

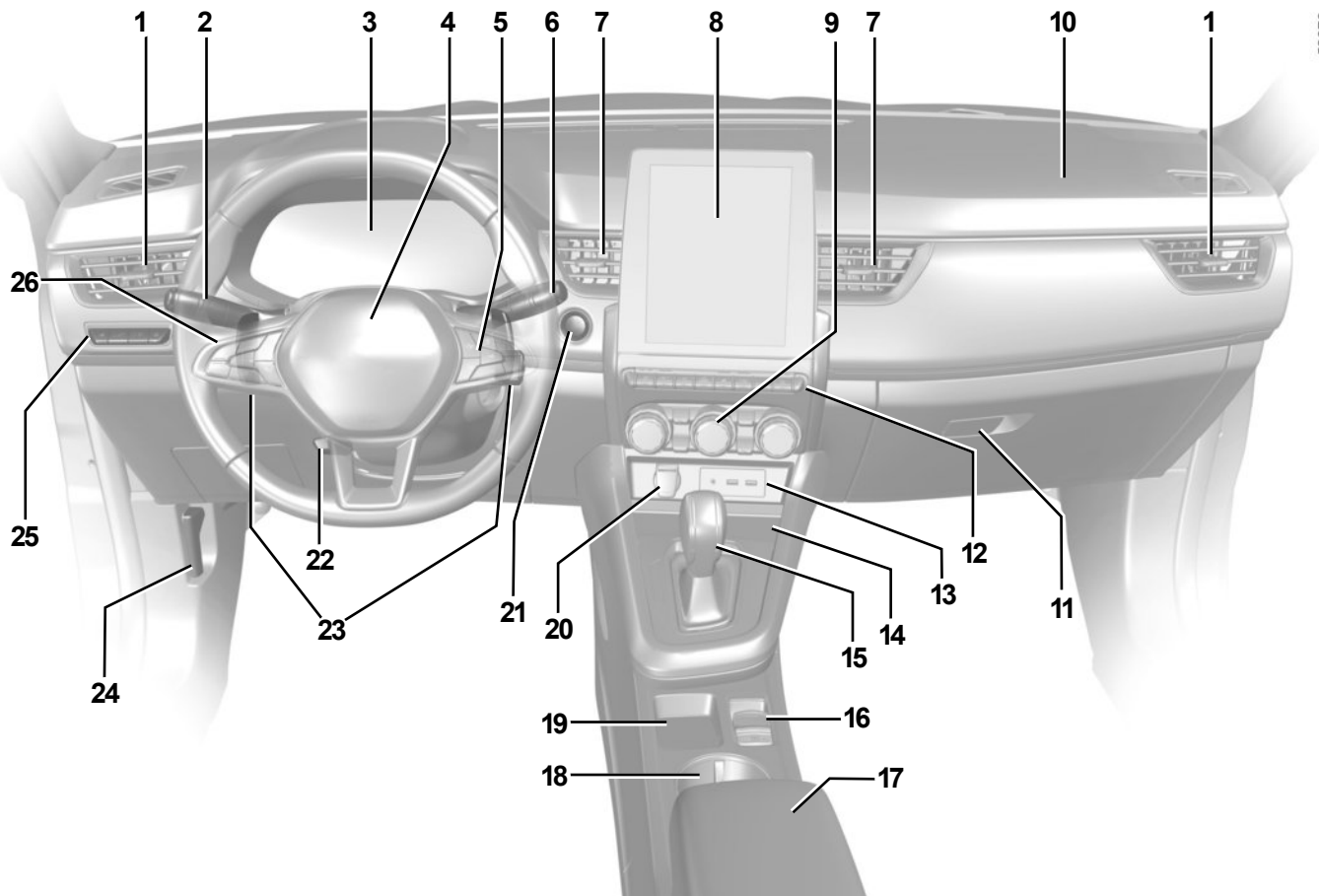

52070

PUESTO DE CONDUCCIÓN DIRECCIÓN A IZQUIERDA (2/2)

La presencia de los equipamientos descritos a continuación DEPENDE DE LA VERSIÓN DEL VEHÍCULO Y DEL PAÍS.

1 Aireador lateral.

2 Manecilla de:

- luces indicadoras de dirección;
- iluminación exterior;
- luces antiniebla traseras.

3 Cuadro de instrumentos.

4 Emplazamiento airbag del conductor, bocina.

5 Mandos:

- de visualización de la información del ordenador de a bordo y del menú de personalización de los ajustes del vehículo;
- a distancia para la radio y el sistema de navegación.

6 Manecilla de la columna de dirección para el lavaparabrisas/parabrisas.

7 Aireadores centrales.

8 Pantalla multimedia.

9 Mandos de la climatización (Calefacción/Aire acondicionado).

10 Emplazamiento del airbag del pasajero.

11 Guanterera.

12 Mandos:

- calefacción/ventilación de los asientos delanteros;
- activación/desactivación de la función Stop and Start;
- activación/desactivación, según el vehículo, del modo ECO o MULTI-SENSE;
- luces de precaución;
- bloqueo eléctrico de las puertas;
- activación/desactivación de la ayuda al aparcamiento;
- ...

13 tomas USB.

14 Compartimento de zona de carga/teléfono.

15 Palanca de velocidades.

16 Mandos:

- activación/desactivación del freno de aparcamiento asistido;
- activación/desactivación de la función autohold.

17 Reposabrazos central.

18 Portabotellines.

19 Compartimento para la tarjeta “manos libres”.

20 Toma de accesorios.

21 Botón de arranque/parada del motor.

22 Mando de ajuste en altura y en profundidad del volante.

23 Palancas de la caja de velocidades automática.

24 Mando de apertura del capó motor.

25 Mandos:

- reostato de iluminación de la instrumentación;
- reglaje eléctrico de la altura de los faros delanteros;
- activación/desactivación del volante calefactable;
- activación/desactivación de la alerta de salida de carril/asistencia para mantenimiento de carril.

26 Interruptor general y mandos del regulador/limitador de velocidad y del regulador de velocidad adaptativo Stop and Go.

PUESTO DE CONDUCCIÓN DIRECCIÓN A DERECHA (1/2)

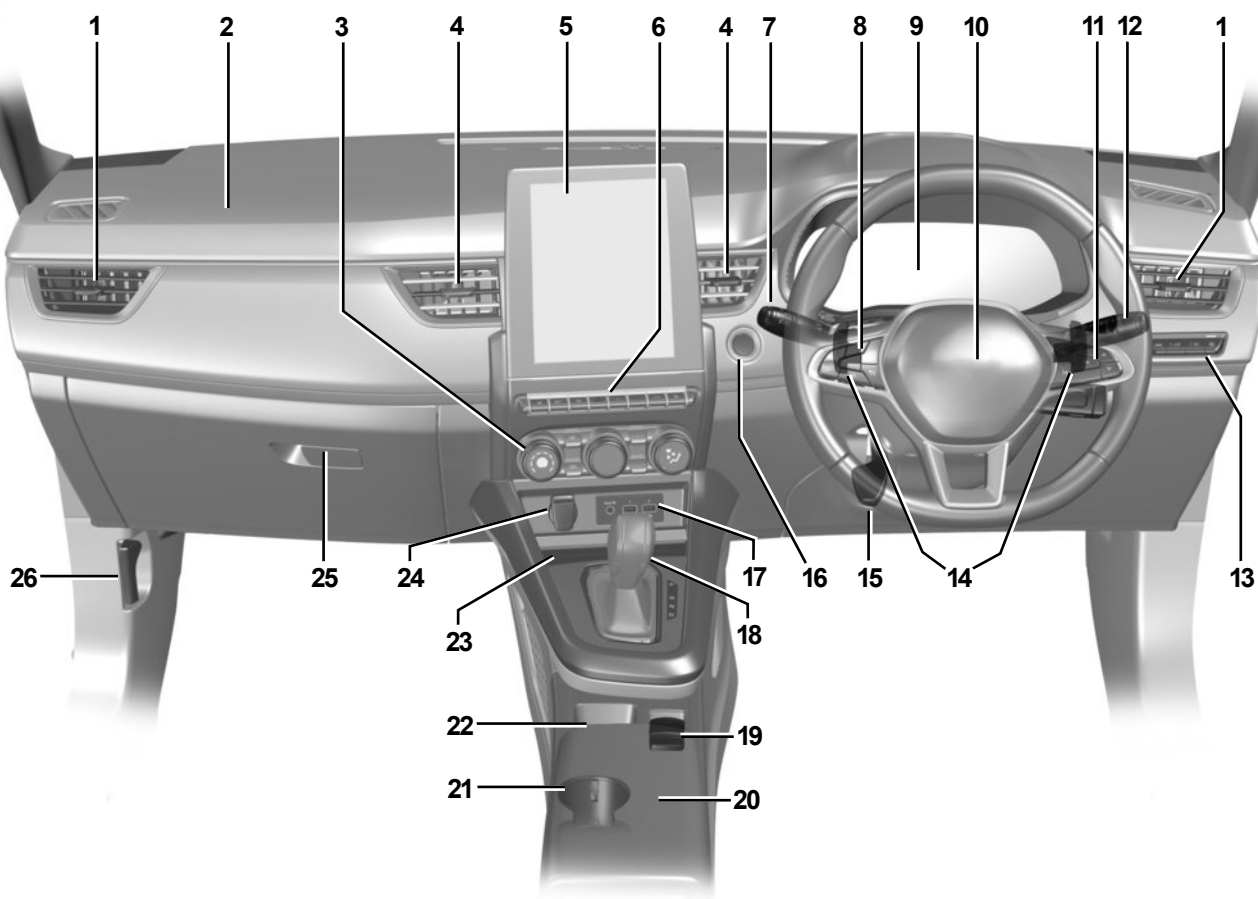

56449

PUESTO DE CONDUCCIÓN DIRECCIÓN A DERECHA (2/2)

La presencia de los equipamientos descritos a continuación DEPENDE DE LA VERSIÓN DEL VEHÍCULO Y DEL PAÍS.

- 1** Aireador lateral.
- 2** Emplazamiento airbag del pasajero.
- 3** Mandos de la climatización (Calefacción/Aire acondicionado).
- 4** Aireadores centrales.
- 5** Pantalla multimedia.
- 6** Mandos:
 - calefacción/ventilación de los asientos delanteros;
 - activación/desactivación de la función Stop and Start;
 - activación/desactivación, según el vehículo, del modo ECO o MULTI-SENSE;
 - luces de precaución;
 - bloqueo eléctrico de las puertas;
 - activación/desactivación de la ayuda al aparcamiento;
 - ...
- 7** Manecilla de:
 - luces indicadoras de dirección;
 - iluminación exterior;
 - luces antiniebla traseras.
- 8** Interruptor general y mandos del regulador/limitador de velocidad y del regulador de velocidad adaptativo Stop and Go.
- 9** Cuadro de instrumentos.
- 10** Emplazamiento del airbag del conductor, bocina.
- 11** Mandos:
 - de visualización de la información del ordenador de a bordo y del menú de personalización de los ajustes del vehículo;
 - a distancia para la radio y el sistema de navegación.
- 12** Manecilla de la columna de dirección para el lavaparabrisas/limpiaparabrisas.
- 13** Mandos:
 - reostato de iluminación de la instrumentación;
 - reglaje eléctrico de la altura de los faros delanteros;
 - activación/desactivación del volante calefactable;
 - activación/desactivación de la alerta de salida de carril/asistencia para mantenimiento de carril.
- 14** Palancas de la caja de velocidades automática.
- 15** Mando de ajuste en altura y en profundidad del volante.
- 16** Botón de arranque/parada del motor.
- 17** tomas USB.
- 18** Palanca de velocidades.
- 19** Mandos:
 - activación/desactivación del freno de aparcamiento asistido;
 - activación/desactivación de la función autohold.
- 20** Reposabrazos central.
- 21** Portabotellines.
- 22** Compartimento para la tarjeta “manos libres”.
- 23** Compartimento de zona de carga/teléfono.
- 24** Toma de accesorios.
- 25** Guantera.
- 26** Mando de apertura del capó motor.

TESTIGOS LUMINOSOS (1/6)

La visualización de las informaciones descritas a continuación DEPENDE DEL EQUIPAMIENTO DEL VEHÍCULO Y DEL PAÍS.

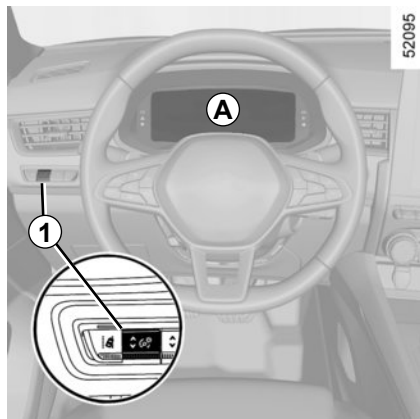

Cuadro de instrumentos **A** o **B**: se ilumina al poner el contacto. Pulse o tire del mando **1** tantas veces como sea necesario para ajustar la intensidad.

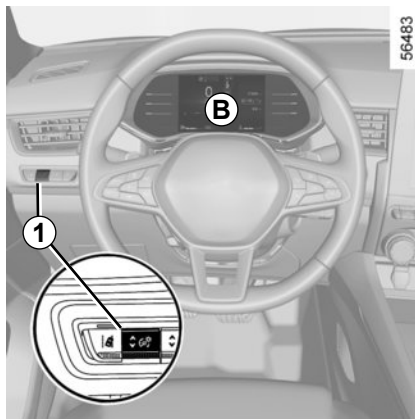

En algunos casos, la aparición del testigo va acompañados de un mensaje en el cuadro de instrumentos.

El testigo  requiere que se **acuda lo antes posible a un representante de la marca conduciendo con precaución**. No respetar esta preconización podría provocar daños en su vehículo.



Por su seguridad, el testigo **STOP** requiere una parada obligatoria e inmediata cuando las condiciones de circulación lo permitan. Apague el motor y no lo vuelva a arrancar. Contacte con un Representante de la marca.



La ausencia de respuesta visual o sonora indica un fallo del cuadro de instrumentos. Esto impone una parada inmediata, compatible con las condiciones de circulación. Asegúrese de haber inmovilizado correctamente el vehículo y contacte con un Representante de la marca.

TESTIGOS LUMINOSOS (2/6)

La visualización de las informaciones descritas a continuación DEPENDE DEL EQUIPAMIENTO DEL VEHÍCULO Y DEL PAÍS.



Testigo de las luces de posición



Testigo de las luces de carretera



Testigo de las luces de cruce



Testigo de la luz trasera de niebla



Testigo de las luces de carretera automáticas ➔ 1.90



Testigo de las luces izquierdas indicadoras de dirección



Testigo de las luces indicadoras de dirección derecha



Testigo airbag

Se enciende al poner el contacto o arrancar el motor, y se apaga pasados unos segundos.

Si no se enciende al poner el contacto o si se enciende con el motor girando, señala un fallo en el sistema.

Consulte lo antes posible a su Representante de la marca.



Testigo de parada imperativa

Se enciende al poner el contacto o al arrancar el motor, y se apaga en cuanto comienza a girar el motor. Se enciende conjuntamente con otros testigos y/o mensajes, y se acompaña de un bip.

Para su seguridad, le impone una parada imperativa e inmediata, compatible con las condiciones de circulación. Apague el motor y no lo vuelva a arrancar.

Contacte con un Representante de la marca.



Testigo de incidente en el circuito de frenado

Se enciende al poner el contacto o arrancar el motor, y se apaga pasados unos segundos.

Si se enciende al frenar, acompañado del testigo **STOP** y de un bip sonoro, indica un bajo nivel del líquido de frenos o una avería en el sistema de frenado.

Deténgase y póngase en contacto con un Representante de la marca.



Testigo de carga de batería

Se enciende al poner el contacto o arrancar el motor, y se apaga pasados unos segundos.

Si se enciende en marcha acompañado del testigo **STOP** y de una señal acústica, indica una sobrecarga o una descarga del circuito eléctrico.

Deténgase y contacte con un Representante de la marca.

TESTIGOS LUMINOSOS (3/6)

La visualización de las informaciones descritas a continuación DEPENDE DEL EQUIPAMIENTO DEL VEHÍCULO Y DEL PAÍS.



Testigo de presión de aceite

Se enciende al poner el contacto o arrancar el motor, y se apaga pasados unos segundos.

Si se enciende en marcha, acompañado del testigo **STOP** y de una señal acústica, hay que detenerse obligatoriamente y cortar el contacto.

Compruebe el nivel de aceite. Si el nivel es normal, el testigo está relacionado con otra causa.

Contacte con un Representante de la marca.



Testigo del sistema de dirección asistida

Se enciende al poner el contacto o arrancar el motor, y se apaga pasados unos segundos.

Si se enciende en circulación acompañado del testigo **STOP**, indica un fallo del sistema.

Contacte con un Representante de la marca.



"Advertencia del sistema AUTOHOLD" ➔ 2.18



Testigo de alerta

Se enciende al poner el contacto o al arrancar el motor, y se apaga en cuanto comienza a girar el motor. Puede encenderse junto con otros testigos y/o mensajes en el cuadro de instrumentos.

Es necesario acudir lo antes posible a un Representante de la marca, **conduciendo con precaución**. No respetar esta preconización podría provocar daños en su vehículo.



Testigo de alerta

Si se enciende en rojo durante la conducción y va acompañado del testigo **STOP**, debe, por su seguridad, detenerse en cuanto las condiciones de circulación lo permitan. Apague el motor y no lo vuelva a arrancar. Contacte con un Representante de la marca. Si se enciende en amarillo durante la conducción y va acompañado del piloto , acuda sin demora a un representante de la marca. **Mientras tanto, conduzca con cuidado**. No respetar esta preconización podría provocar daños en su vehículo.



Testigo de activación del freno de mano y del freno de aparcamiento asistido ➔ 2.14



Testigo de cambio de velocidad

Se encienden para aconsejarle cambiar a una marcha superior (flecha hacia arriba) o inferior (flecha hacia abajo). ➔ 2.19



Testigo para el control electrónico de estabilidad (ESC) y el sistema antipatinado

Se enciende al poner el contacto o arrancar el motor, y se apaga pasados unos segundos.

Hay varios motivos para que se encienda el testigo. ➔ 2.32



Testigo para no disponibilidad del programa de estabilidad electrónico (ESC) y el sistema antipatinado



Testigo de puerta abierta

TESTIGOS LUMINOSOS (4/6)

La visualización de las informaciones descritas a continuación DEPENDE DEL EQUIPAMIENTO DEL VEHÍCULO Y DEL PAÍS.



Testigo antibloqueo de ruedas

Se enciende al poner el contacto o arrancar el motor, y se apaga pasados unos segundos.

Si se enciende circulando, señala un fallo del sistema de antibloqueo de ruedas.

El sistema de frenado estará entonces asegurado como en un vehículo no equipado con sistema ABS. Consulte lo antes posible a un Representante de la marca.



Testigo de alerta del sistema de filtro de partículas ➔ 2.12



Testigo de presión insuficiente en el neumático

Se enciende al poner el contacto o arrancar el motor, y se apaga pasados unos segundos. ➔ 2.28



Testigo de control del sistema antipolución

En los vehículos que estén equipados, este testigo se enciende al arrancar el motor y, según el vehículo, cuando el contacto se apaga con el motor en la fase de espera ➔ 2.8 y después apaga.

- Si se enciende de forma continua, consulte lo antes posible a un Representante de la marca;
- Si parpadea, reduzca el régimen del motor hasta que desaparezca la intermitencia. Consulte lo antes posible a su Representante de la marca. ➔ 2.26



Alerta mínimo de carburante

Se enciende en naranja al poner el contacto o al arrancar el motor, y se apaga pasados unos segundos.

Si el testigo pasa a color naranja circulando y se escucha una señal acústica, reposte con combustible lo antes posible. Le quedan aproximadamente unos 50 km de autonomía.



Testigo de modo ECO

Se enciende cuando el modo ECO está activado. ➔ 2.19



Testigo de conducción a vela

Se ilumina en modo ECO (o en modo My Sense, según el vehículo) al activar el parámetro “Conducción a vela en modo ECO (ON) en la configuración de usuario. ➔ 1.21

Este testigo se enciende cuando la función está activada:

- en gris cuando el vehículo no está en el modo de conducción a vela;
- en verde o, según el vehículo, cuando el vehículo está en el modo de conducción a vela (posición neutra automática).

Nota: según el vehículo, para los vehículos equipados con la función Multi-Sense, la activación/desactivación se realiza configurando los distintos modos My Sense o Eco. ➔ 3.2

TESTIGOS LUMINOSOS (5/6)

La visualización de las informaciones descritas a continuación DEPENDE DEL EQUIPAMIENTO DEL VEHÍCULO Y DEL PAÍS.



Testigo de temperatura del líquido de refrigeración

Se ilumina en azul al conectar el encendido o al arrancar el motor, según el vehículo.

Si se enciende en rojo, deténgase y deje girar el motor al ralentí uno o dos minutos.

La temperatura debe descender y el testigo volver a ponerse azul. Si no lo hace, pare el motor. Déjelo enfriar antes de comprobar el líquido de refrigeración.

Contacte con un Representante de la marca.



Testigos del limitador de velocidad

↳ 2.81



Testigos del regulador de velocidad

↳ 2.84



Testigos del regulador de velocidad adaptativo Stop and Go

↳ 2.89



Testigo de motor en espera

↳ 2.8



Testigo de puesta en espera del motor no disponible

↳ 2.8



Testigo de freno pisado

Se enciende cuando es necesario pisar el pedal de freno. ↳ 2.138



Testigo de aparcamiento asistido

↳ 2.133



Testigo de exceso de velocidad

↳ 1.68



Testigo del sistema de alerta de salida de la vía

↳ 2.37



Testigo del sistema de asistencia para mantenimiento de carril

↳ 2.42



Testigo de advertencia del sistema de centrado de carril

↳ 2.103



(Según el vehículo) indicador de fallo o indisponibilidad de la frenada de emergencia activa

↳ 2.69



Luz de advertencia de ausencia de manos en el volante

↳ 2.42

TESTIGOS LUMINOSOS (6/6)

La visualización de las informaciones descritas a continuación DEPENDE DEL EQUIPAMIENTO DEL VEHÍCULO Y DEL PAÍS.



En la pantalla *D*



Airbag del pasajero delantero ON ➔ 1.55



Airbag del pasajero delantero OFF ➔ 1.55



Testigos de alerta de cinturones desabrochados

➔ 1.28

PANTALLAS E INDICADORES (1/5)



Alerta de nivel mínimo de aceite del motor

Al arrancar el motor, el cuadro de instrumentos le alerta cuando se alcanza el nivel mínimo de aceite. ➔ 4.4

Puede hacer desaparecer la primera alerta presionando **1** «OK».

Las alertas siguientes desaparecerán automáticamente al cabo de 30 segundos aproximadamente.



Cuadro de instrumentos en millas

(posibilidad de pasar a km/h)

Vehículos no equipados con una pantalla multimedia

- Con el contacto apagado, presionar el interruptor **2** tantas veces como sea necesario hasta llegar a la configuración **5**;
- presionar **3** o **4** sucesivamente para acceder a “Ajustes” y, a continuación, pulsar **1** OK;
- efectúe la misma operación para acceder a “CUADRO DE MANDOS” y, a continuación, “Unidades”.

Vehículos equipados con una pantalla multimedia.

Consulte las instrucciones del sistema multimedia para seleccionar la unidad de medida

Nota: en ambos casos, tras un corte de batería, el ordenador de a bordo volverá automáticamente a la unidad de medida de origen.

Para volver al modo anterior, efectúe la misma operación.

Para obtener más información, consulte el manual del sistema multimedia.

PANTALLAS E INDICADORES (2/5)



Cuadro de instrumentos A

Se ilumina al poner el contacto. El encendido de ciertos testigos está acompañado por un mensaje.

Según el vehículo, puede personalizar el cuadro de instrumentos con un contenido y unos colores diferentes, según sus preferencias.

Para los vehículos equipados con una pantalla multimedia, consulte el manual del sistema multimedia.

Para vehículos no equipados con una pantalla multimedia. ➔ 1.21

Velocímetro 6



Cuentarrevoluciones 7 (graduaciones x 1.000)

Dependiendo de la personalización seleccionada, puede no visualizarse.

Alarma sonora de exceso de velocidad

Dependiendo del vehículo y del país, el testigo  se enciende y se escucha un bip.

Este bip suena en cuanto la velocidad del vehículo supere los 120 km/h. Este testigo permanece encendido mientras la velocidad del vehículo supere los 120 km/h.

Indicador del estilo de conducción 8 ➔ 2.19

Cuentakilómetros total 9 ➔ 1.77

Ordenador de a bordo 10 ➔ 1.73

Autonomía previsible con el carburante restante 11

Valor visualizado después de haber recorrido 400 metros. ➔ 1.77

Información multimedia 12

Según el vehículo, puede ver información procedente de la pantalla multimedia (brújula, teléfono, navegación, etc.).

Para obtener más información, consulte el manual del sistema multimedia.

PANTALLAS E INDICADORES (3/5)



Indicador de temperatura del líquido de refrigeración **14**

En marcha normal, el indicador **14** debe estar situado antes de la zona **13**. Puede acercarse a dicha zona en caso de utilización "intensiva". Tan solo habrá motivo de alerta si el testigo **STOP** se enciende acompañado de un mensaje en el cuadro de instrumentos y un pitido.

Indicador del nivel de carburante **15**

Si el nivel está al mínimo, se enciende en naranja el testigo  integrado en el indicador, acompañado de una señal acústica. Reposte carburante lo antes posible.

PANTALLAS E INDICADORES (4/5)

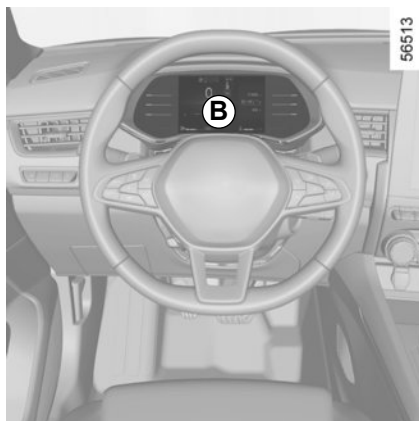

Cuadro de instrumentos **B**

Se ilumina al poner el contacto. El encendido de ciertos testigos está acompañado por un mensaje.

Según el vehículo, puede personalizar el cuadro de instrumentos con el contenido y los colores que sean de su preferencia. Para los vehículos equipados con una pantalla multimedia, consulte el manual del sistema multimedia.

Para los vehículos no equipados con un sistema de navegación ➔ 1.21



Alarma sonora de exceso de velocidad
Dependiendo del vehículo y del país, el tes-

tigo  se enciende y se escucha un bip. Este bip suena en cuanto la velocidad del vehículo supere los 120 km/h. Este testigo permanece encendido mientras la velocidad del vehículo supere los 120 km/h.

Velocímetro **16**

Dependiendo del estilo seleccionado, la pantalla varía.

Indicador del estilo de conducción **17**

➔ 2.19

Indicador de temperatura del líquido de refrigeración **19**

En marcha normal, el indicador **19** debe permanecer antes de la zona **18**.

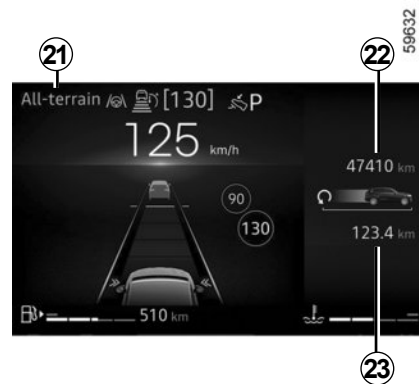

Puede acercarse a dicha zona en caso de utilización «intensiva». No se trata de un motivo de alerta salvo que el testigo **STOP** se encienda acompañado de un mensaje en el cuadro de instrumentos y una señal acústica.

Cuentarrevoluciones **20** (graduaciones x 1.000)

Se visualiza de forma distinta en función de la personalización elegida en el cuadro de instrumentos. Dependiendo del estilo seleccionado, la pantalla varía.

Modo de conducción seleccionado **21**

➔ 3.2

Cuentakilómetros total **22** ➔ 1.77

Zona de ordenador de a bordo **23**

➔ 1.73

PANTALLAS E INDICADORES (5/5)



Información multimedia 24

Según el vehículo, puede ver información procedente de la pantalla multimedia (brújula, teléfono, navegación, etc.).

Para obtener más información, consulte el manual del sistema multimedia.

Autonomía estimada con el combustible restante 25

Valor visualizado después de haber recorrido 400 metros. ➔ 1.77

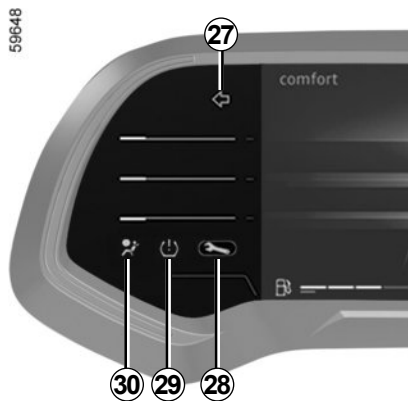

Indicador del nivel de combustible 26

Si el nivel está al mínimo, se enciende en naranja el testigo  integrado en el indicador, acompañado de una señal acústica. Reposte carburante lo antes posible.

Indicadores de dirección 27

Testigo de alerta 28 ➔ 1.62

Testigo de presión insuficiente en el neumático 29 ➔ 2.28

Testigo del Airbag 30 ➔ 1.33

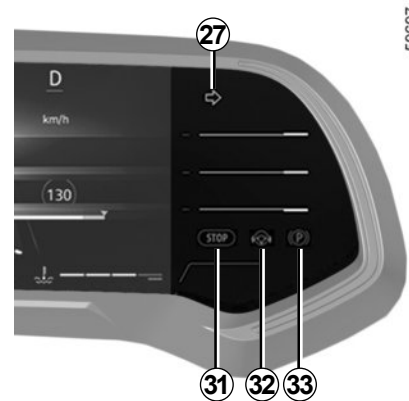

Testigo de parada urgente 31 ➔ 1.62

Testigo de “manos fuera del volante” 32 ➔ 2.42 ➔ 2.103

Testigo de activación del freno de estacionamiento o del freno de estacionamiento asistido 33 ➔ 2.14

ORDENADOR DE A BORDO: información general (1/4)

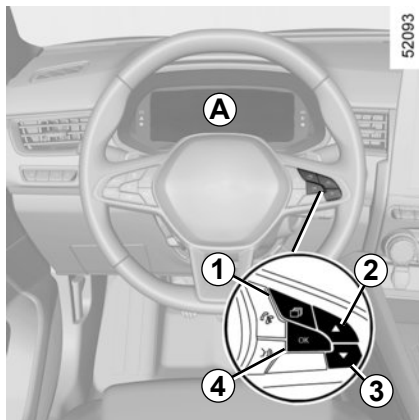

Ordenador de a bordo A ó B

Según el vehículo, reagrupa las funciones siguientes:

- distancia recorrida;
- parámetros de viaje;
- mensajes de información;
- mensajes de anomalía de funcionamiento (asociados al testigo 

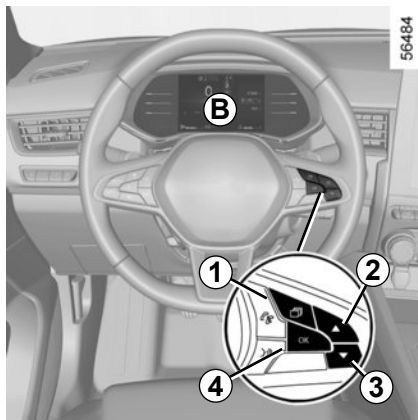

- mensajes de alerta (asociados al testigo **STOP**);
- menú de personalización de los ajustes del vehículo. ➔ 1.21

Todas estas funciones se describen en las páginas siguientes.

ORDENADOR DE A BORDO: información general (2/4)



Vehículo equipado con cuadro de instrumentos A

Las funciones se reparten en las zonas **5**, **6**, **7** y **8**. La ubicación de las zonas difiere en función del estilo seleccionado.

Pulse el interruptor **1** para navegar entre los menús y seleccione funciones pulsando sucesivamente el interruptor **2** o **3**; a continuación, en caso necesario, utilice el interruptor **4** para confirmar "OK".

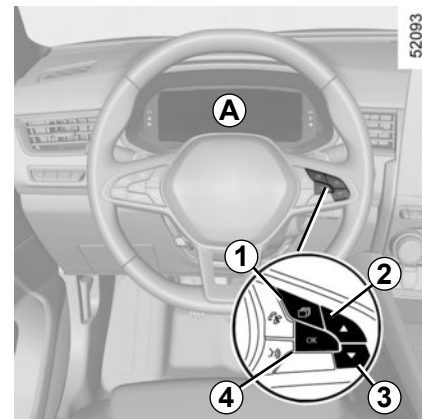

ORDENADOR DE A BORDO: información general (3/4)

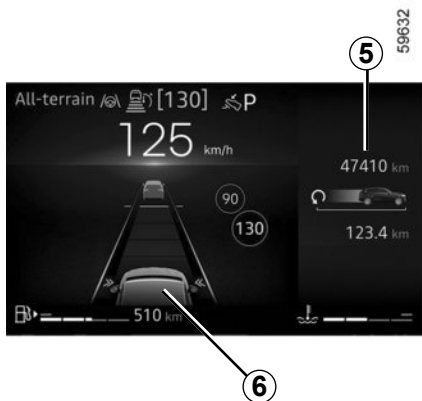

Vehículo equipado con cuadro de instrumentos **B**

La función se distribuye entre las zonas **5** y **6**.

Pulse el botón **1** para navegar entre las zonas y seleccione las funciones pulsando sucesivamente el botón **2** o **3**.

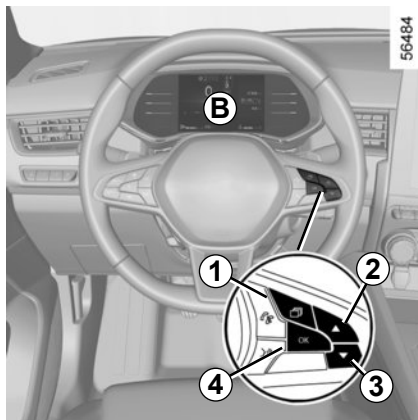

ORDENADOR DE A BORDO: información general (4/4)

Selecciones

(la visualización depende del equipamiento del vehículo y del país)

- Diario de a bordo, visualización de los mensajes de información y de anomalías de funcionamiento;
- consumo instantáneo y consumo medio de carburante;
- totalizador parcial de la distancia recorrida y velocidad media;
- reinicialización de la presión de los neumáticos;
- ajustar la hora;
- autonomía de revisión;
 - Autonomía hasta próxima revisión;
 - Autonomía del cambio de aceite;

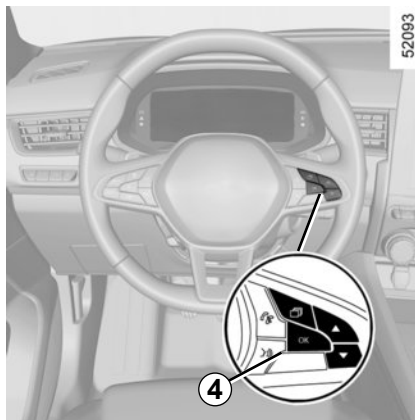

Reinicialización del totalizador parcial de distancia recorrida y parámetros de viaje (botón restablecer)

Con la visualización seleccionada en uno de los parámetros de viaje, mantenga pulsado prolongadamente el interruptor 4 "OK" hasta que la visualización esté a cero.

Puesta a cero automática de los parámetros de viaje

La puesta a cero es automática si se sobrepasa la capacidad de uno de los parámetros.

Interpretación de ciertos valores visualizados tras el Punto de Partida





Los valores de consumo medio, autonomía, velocidad media son cada vez más estables y significativos a medida que la distancia recorrida aumenta desde el último Punto de Partida.

En los primeros kilómetros recorridos tras el Punto de Partida, se puede constatar que la autonomía aumenta al circular. Esto se debe al hecho de que esta tiene en cuenta el consumo medio realizado desde el último Punto de Partida. Ahora bien, el consumo medio puede disminuir cuando:

- el vehículo sale de una fase de aceleración,
- el motor alcanza su temperatura de funcionamiento (Punto de Partida: motor frío);
- se pasa de una circulación urbana a una circulación en carretera.







ORDENADOR DE A BORDO: parámetros de viaje (1/4)

La visualización de las informaciones descritas a continuación DEPENDE DEL EQUIPAMIENTO DEL VEHÍCULO Y DEL PAÍS.

Ejemplos de selección	Interpretación de la visualización seleccionada
<p>No hay mensaje memorizado</p>	<p>⇒ a) Diario de a bordo. Visualización sucesiva: – de los mensajes de información (pasajero airbag OFF etc.); – mensajes de anomalías de funcionamiento («Revisar la inyección», etc.).</p>
<p> 7.4 L/100</p>	<p>⇒ b) Consumo instantáneo. Valor visualizado después de haber alcanzado una velocidad de 30 km/h.</p>
<p> 5.8 L/100</p>	<p>⇒ Consumo medio desde el último Punto de Partida. El valor se visualiza después de haber recorrido al menos 400 metros desde el último Punto de Partida.</p>
<p> 112,4 km</p>	<p>⇒ c) Totalizador parcial: Distancia recorrida desde el último punto de partida.</p>
<p> 123.4 km/h</p>	<p>⇒ Velocidad media desde el último punto de partida. Valor visualizado después de haber recorrido 400 metros.</p>

ORDENADOR DE A BORDO: parámetros de viaje (2/4)

La visualización de las informaciones descritas a continuación DEPENDE DEL EQUIPAMIENTO DEL VEHÍCULO Y DEL PAÍS.

Ejemplos de selección	Interpretación de la visualización seleccionada						
<table border="1"><tr><td data-bbox="92 228 387 337">AJUSTAR la presión de inflado de los neumáticos [mantener pulsado]</td></tr><tr><td data-bbox="92 344 387 449">16:30</td></tr></table>	AJUSTAR la presión de inflado de los neumáticos [mantener pulsado]	16:30	<table><tr><td data-bbox="435 266 511 303"></td><td data-bbox="535 258 1124 311">d) Reinicialización de la presión de los neumáticos. ↳ 2.28</td></tr><tr><td data-bbox="435 378 511 415"></td><td data-bbox="535 370 768 423">e) Ajuste de la hora. ↳ 1.84</td></tr></table>		d) Reinicialización de la presión de los neumáticos. ↳ 2.28		e) Ajuste de la hora. ↳ 1.84
AJUSTAR la presión de inflado de los neumáticos [mantener pulsado]							
16:30							
	d) Reinicialización de la presión de los neumáticos. ↳ 2.28						
	e) Ajuste de la hora. ↳ 1.84						

ORDENADOR DE A BORDO: parámetros de viaje (3/4)

La visualización de las informaciones descritas a continuación DEPENDE DEL EQUIPAMIENTO DEL VEHÍCULO Y DEL PAÍS.

Ejemplos de selección	Interpretación de la visualización seleccionada
<p data-bbox="77 221 627 303">Ordenador de a bordo con el mensaje de autonomía de revisión</p> <div data-bbox="108 337 576 445" style="border: 1px solid black; padding: 10px; margin-bottom: 10px;">Prever revisión 30 000 km / 12 mes(es)</div> <div data-bbox="108 482 576 591" style="border: 1px solid black; padding: 10px; margin-bottom: 10px;">Prever revisión 300 km / 24días</div> <div data-bbox="108 620 576 729" style="border: 1px solid black; padding: 10px;">Realizar revisión</div>	<p data-bbox="627 303 1433 337">f) Autonomía de revisión.</p> <p data-bbox="627 337 1433 456">Autonomía de revisión Con el contacto puesto y el motor detenido, acceder a la información «Autonomía de revisión». Cuando la autonomía está a punto de llegar al límite, se presentan varios casos:</p> <ul data-bbox="627 456 1433 620" style="list-style-type: none">– Si la autonomía es inferior a 1.500 km o un mes: el mensaje “Prever revisión” se muestra acompañado del plazo más próximo (distancia o tiempo);– autonomía igual a 0 km o fecha de revisión alcanzada: el mensaje «Realizar revisión» aparece acompañado del testigo . El vehículo necesita entonces una revisión lo antes posible.
<p data-bbox="77 813 1433 874">Reinicialización: para reiniciar la autonomía de revisión, pulse el botón OK durante 10 segundos, sin interrupción, hasta que aparezca de forma fija la autonomía de revisión.</p> <p data-bbox="77 874 1433 936">Nota: si se realiza una revisión sin cambiar el aceite del motor, solo es necesario reiniciar la autonomía de revisión. Si se cambia el aceite del motor, será necesario reiniciar al mismo tiempo la autonomía de revisión y la de cambio de aceite.</p>	

ORDENADOR DE A BORDO: parámetros de viaje (4/4)

La visualización de las informaciones descritas a continuación DEPENDE DEL EQUIPAMIENTO DEL VEHÍCULO Y DEL PAÍS.

Ejemplos de selección	Interpretación de la visualización seleccionada
Ordenador de a bordo con el mensaje de autonomía de revisión (continuación)	
<div data-bbox="107 339 579 445" style="border: 1px solid black; padding: 10px; text-align: center;">Cambio aceite en 30 000 km / 24 mes(es)</div>	<p>f) Autonomía de revisión.</p> <p>Autonomía de cambio de aceite Con el contacto puesto y el motor detenido, acceder a la información del kilometraje para visualizar la autonomía hasta el próximo cambio de aceite.</p>
<p>según el vehículo, la autonomía de cambio de aceite se adapta al estilo de conducción (circulación frecuente a velocidades lentas, circulación puerta a puerta, circulación prolongada al ralentí, tracción de un remolque, etc.). La distancia que queda por recorrer hasta el próximo cambio de aceite puede, en ciertos casos, disminuir más rápidamente que la distancia recorrida realmente.</p> <p>Reinicialización: para reinicializar la autonomía de revisión, mantenga pulsado el botón OK durante unos 10 segundos hasta que se muestre de forma permanente la autonomía de cambio de aceite.</p> <p>Nota: si se realiza una revisión sin cambiar el aceite del motor, solo es necesario reiniciar la autonomía de revisión. Si se cambia el aceite del motor, será necesario reiniciar al mismo tiempo la autonomía de revisión y la de cambio de aceite.</p>	

ORDENADOR DE A BORDO: mensajes de información

Pueden ayudar a la puesta en marcha del vehículo o informarle de una posible elección o de un estado de conducción.

A continuación se dan unos ejemplos de mensajes informativos.

Ejemplos de mensajes	Interpretación de la visualización seleccionada
«Freno aparca- miento activado»	Indica que el freno de aparcamiento está activado.
«Girar el volante + START»	Gire ligeramente el volante mientras pulsa el botón de arranque del vehículo para desbloquear la columna de dirección.
«Test funciones del vehículo»	Aparece, con el contacto puesto, cuando el vehículo se autocontrola.

ORDENADOR DE A BORDO: mensajes de anomalía de funcionamiento

Aparecen con el testigo  y requieren que acuda cuanto antes a un Representante de la marca conduciendo con precaución. No respetar esta recomendación podría provocar daños en su vehículo.

Desaparecen mediante una presión en la tecla de selección de la pantalla o al cabo de unos segundos y quedan memorizados en el diario de a bordo. El testigo  permanece encendido. A continuación, se presentan varios ejemplos de mensajes de anomalías de funcionamiento.

Ejemplos de mensajes	Interpretación de la visualización seleccionada
«Revisar vehículo»	Indica un fallo de uno de los captadores de los pedales, del sistema de gestión de la batería o de un captador del nivel de aceite.
«Revisar airbag»	Indica un fallo de los sistemas de retención complementarios a los cinturones. Se corre el riesgo de que no se activen en caso de accidente.

ORDENADOR DE A BORDO: mensajes de alerta

Aparecen con el testigo **STOP** y le imponen, por su seguridad, una parada imperativa e inmediata, compatible con las condiciones de circulación. Apague el motor y no lo vuelva a arrancar. Contacte con un Representante de la marca.

A continuación, se dan unos ejemplos de mensajes de alerta. **Nota:** los mensajes aparecen en la pantalla aisladamente, o bien en alternancia (cuando se visualizan varios mensajes), pueden ir acompañados de un testigo y/o de un bip sonoro.

Ejemplos de mensajes	Interpretación de la visualización seleccionada
«Riesgo rotura motor»	Indica un fallo de inyección, un calentamiento del motor del vehículo o un problema grave en el motor.
«Avería sistema de frenado»	Indica un problema del sistema de frenado.
«Avería eléctrica PELIGRO»	Indica un problema en el circuito de carga de la batería del vehículo (alternador...).
«Pinchazo»	Indica que al menos una de las ruedas está pinchada o muy desinflada.

HORA Y TEMPERATURA EXTERIOR (1/2)

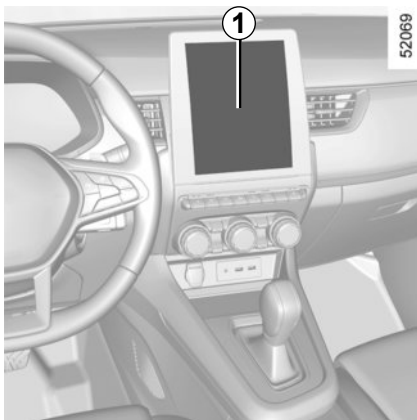

Vehículos equipados con una pantalla multimedia

La visualización de la hora y de la temperatura exterior se muestra en la pantalla multimedia **1**.

Consulte el manual del equipamiento multimedia.

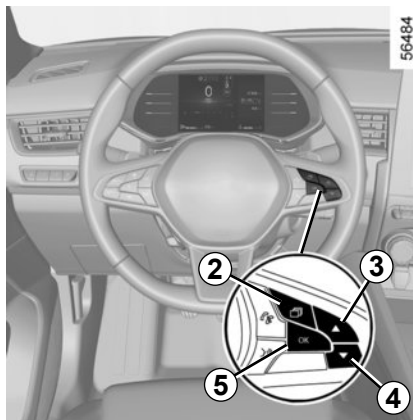

Vehículos no equipados con una pantalla multimedia

Presionar el botón **2** tantas veces como sea necesario hasta llegar a "Ajustes".

Presionar repetidamente el mando **3** o **4** hasta llegar al menú "Ajuste de la hora", a continuación, pulsar **5** "OK".

Mantener presionado el botón **5** "OK" hasta que parpadee la pantalla de la hora.

Ajustar la hora con el mando **3** o **4**, a continuación, presionar el botón **5** "OK" para confirmar.

Ajustar los minutos con el mando **3** o **4**, a continuación, presionar el botón **5** "OK" para confirmar.

HORA Y TEMPERATURA EXTERIOR (2/2)

Según el vehículo, en caso de corte de la alimentación eléctrica (batería desconectada, cable de alimentación dañado, etc.), el reloj vuelve a ponerse en hora automáticamente unos minutos después de que el sistema empiece a recibir información GPS.

Indicador de temperatura exterior

Particularidad:

Cuando la temperatura exterior está comprendida entre -3°C y $+3^{\circ}\text{C}$, los caracteres $^{\circ}\text{C}$ parpadean (indicación de riesgo de hielo).



Indicador de temperatura exterior

La formación de hielo depende del tiempo de exposición, de la higrometría local y de la temperatura, por lo que la indicación de temperatura exterior no basta, por sí sola, para detectar el hielo.

VOLANTE DE DIRECCIÓN CON ASISTENCIA ELÉCTRICA (1/2)

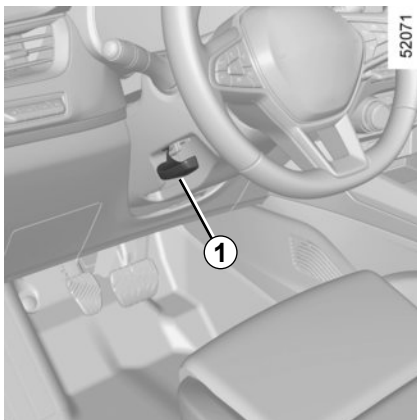

Ajuste en altura y en profundidad del volante

Baje la palanca **1** y coloque el volante en la posición deseada.

A continuación, levante la palanca a fondo y venciendo el punto de resistencia para bloquear el volante.

Asegúrese de que el volante queda bien bloqueado.



Por razones de seguridad, efectúe este reglaje con el vehículo parado.

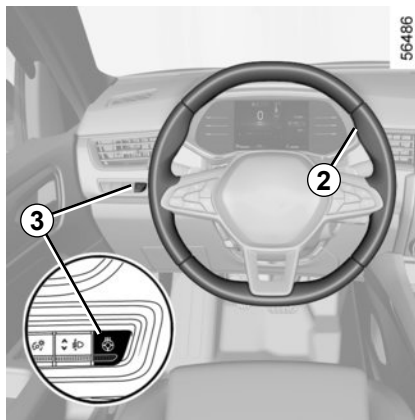

Calefacción del volante

(Según el vehículo)

Esta función calienta el volante de dirección **2**.

Principio de funcionamiento

Cuando se alcanza la temperatura, la función regula la temperatura de las zonas calefactadas durante unos 30 minutos y después se apaga automáticamente.

Activar la función

Con el contacto puesto, pulse el interruptor **3**; el testigo integrado en el interruptor se encenderá.

Desactivación de la función

- Automática:

La función se apaga automáticamente después de la fase de regulación de unos 30 minutos. El testigo integrado en el interruptor **3** permanece encendido.

Nota: si la función se desactiva automáticamente, pulse el interruptor **3** dos veces para volver a activarla.

Si el interruptor **3** no se pulsa de nuevo, la función se activará de nuevo la próxima vez que se ponga el contacto.

- Manualmente:

Para desactivar la función durante la fase de regulación, pulse el interruptor **3**. El testigo integrado en el contacto **3** se apaga.

VOLANTE DE DIRECCIÓN CON ASISTENCIA ELÉCTRICA (2/2)

Dirección asistida

No circule nunca con una batería poco cargada.

Dirección asistida sensible a la velocidad

El sistema de dirección asistida sensible a la velocidad está dotado de un sistema de gestión electrónica que adapta el nivel de asistencia en función de la velocidad del vehículo.

La dirección es más suave en maniobras de aparcamiento (para mayor confort), mientras que el esfuerzo de maniobra aumenta progresivamente con el incremento de la velocidad (para mayor seguridad a alta velocidad).

Particularidad de Stop and Start

Al poner el motor en stand-by, la asistencia de dirección no funciona. En tal caso, volverá a su estado original cuando se vuelva a arrancar el motor o cuando la velocidad sea superior a 1 km/h (colina, pendiente, etc.).

Nota: la sensación de dirección asistida depende del modo de conducción seleccionado en el menú «MULTISENSE». ➔ 3.2

No mantenga la dirección girada a tope con el vehículo parado.

Con el motor parado o en caso de avería del sistema, sigue siendo posible girar el volante. El esfuerzo que hay que hacer será mayor.



No corte nunca el motor en una bajada y en general, cuando circule (supresión de la asistencia).

RETROVISORES (1/2)

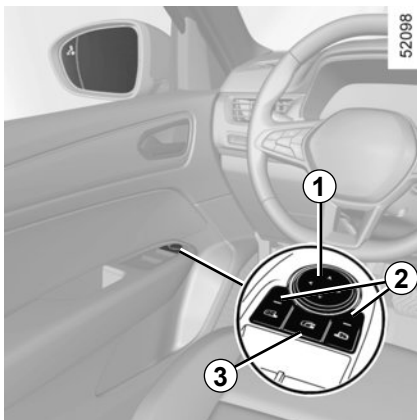

Retrovisores

Reglajes

Cuando se selecciona el retrovisor exterior utilizando el mando **2**, se enciende el testigo integrado en el mismo. A continuación, utilice el botón **1** para ajustarlo a la posición deseada.

Retrovisores térmicos

El deshielo se realiza junto con el de la luneta. ➔ 3.5 ➔ 3.9.

Retrovisores exteriores abatibles

Los retrovisores exteriores se despliegan automáticamente al desbloquear el vehículo. Los retrovisores exteriores se repliegan al bloquear el vehículo.

En todos los casos, puede forzar su despliegue o repliegue pulsando el interruptor **3**.

Nota: se puede desactivar/activar el abatimiento automático de los retrovisores exteriores ➔ 1.21.

Caso particular

Si el retrovisor se ha desplegado o plegado manualmente, es posible reinicializarlo a una posición de uso.

Para ello, pulse el interruptor **3**. Se puede oír un ligero ruido de tope mecánico procedente del retrovisor.

Si no se oye un ruido de ese tipo, pulse una vez más el interruptor **3** hasta que se aprecie el citado ruido procedente del retrovisor.



Por razones de seguridad, efectúe estos reglajes con el vehículo parado.



Los objetos que se observan en el retrovisor están en realidad más cerca de lo que aparentan. Por su seguridad, tenga esto en cuenta para evaluar correctamente la distancia antes de cualquier maniobra.

RETROVISORES (2/2)



Retrovisor interior

Es orientable.

Retrovisor con palanca 4

En conducción nocturna, para no ser deslumbrado por los faros del vehículo que le sigue, bascule la palanquita **4** que está situada detrás del retrovisor.

Retrovisor sin palanca 4

El retrovisor se oscurece automáticamente cuando se circula delante de un vehículo con las luces de carretera encendidas o si la luminosidad es muy intensa.



Por razones de seguridad, efectúe estos reglajes con el vehículo parado.



Los objetos que se observan en el retrovisor están en realidad más cerca de lo que aparentan. Por su seguridad, tenga esto en cuenta para evaluar correctamente la distancia antes de cualquier maniobra.

ILUMINACIÓN Y SEÑALIZACIÓN EXTERIORES (1/5)



Luces de posición



Gire el anillo **2** hasta que el símbolo se encuentre en la posición de la marca **3**.

Este testigo se enciende en el cuadro de instrumentos.

Función de encendido de las luces de día

Las luces de día se encienden automáticamente cuando se arranca el motor, sin realizar ninguna acción sobre la manecilla **1** y se apagan al apagar el motor.



Luces de cruce Funcionamiento manual

Gire el anillo **2** hasta que el símbolo se encuentre en la posición de la marca **3**: Este testigo se enciende en el cuadro de instrumentos.

Funcionamiento automático (según el vehículo)

Gire el anillo **2** hasta que el símbolo **AUTO** se encuentre en la posición de la marca **3**: con el motor girando, las luces de cruce se encienden o se apagan automáticamente en función de la luminosidad exterior, sin acción en la manecilla **1**.

Según el vehículo, las luces de cruce se encienden automáticamente después de unos barridos de las escobillas del limpiaparabrisas.



Antes de emprender un viaje de noche: compruebe el buen funcionamiento del equipamiento eléctrico y regule los faros (si no va en condiciones de carga habituales).► 1.96. En general, tenga la precaución de que las luces no queden ocultas (suciedad, barro, nieve, objetos transportados...).

ILUMINACIÓN Y SEÑALIZACIÓN EXTERIORES (2/5)

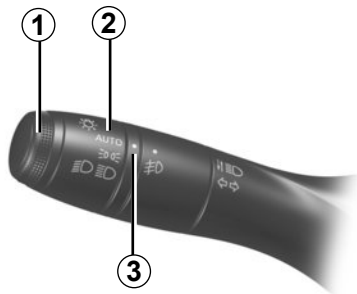

Luces de carretera

Con el motor en marcha y las luces de cruce encendidas, empuje la manecilla **1**. Este testigo se enciende en el cuadro de instrumentos. Para volver a las luces de cruce, tire de nuevo de la manecilla **1** hacia usted.

Función “Subir luces durante la conducción”

Cuando se activan las luces de carretera, la función “Subir luces durante la conducción” mejora la visibilidad del conductor mediante la elevación automática de las luces de cruce y las luces de carretera.

Durante la desactivación de las luces de carretera, las luces de cruce vuelven a su posición original.

Luces de carretera automáticas:

Según el vehículo, este sistema enciende y apaga automáticamente las luces de carretera. Utiliza una cámara, que se encuentra detrás del retrovisor interior, para detectar los vehículos delanteros y los que vienen en sentido contrario.

El sistema se puede ver perturbado en algunas condiciones, especialmente:

- en condiciones climatológicas extremas (lluvia, nieve, niebla, etc.);
- con parabrisas o cámara obstruidos;
- cuando el vehículo delantero o en sentido contrario cuenta con una iluminación poco visible u oculta;
- con un ajuste incorrecto de las luces delanteras;
- con sistemas reflectantes;
- ...

Las luces de carretera se encienden automáticamente si:

- la luminosidad exterior es baja;
- no se ha detectado ningún vehículo o iluminación;
- la velocidad del vehículo supera los 40 km/h.

Si no se cumple alguna de las condiciones anteriores, el sistema vuelve a las luces de cruce.

Nota: asegúrese de que el parabrisas no quede oculto (suciedad, barro, nieve, vaho, etc.).

Para activar las luces de carretera automáticas:

- gire el anillo **2** hasta que el símbolo **AUTO** se encuentre en la posición de la marca **3**;

El testigo  aparece en el cuadro de instrumentos.

Para desactivar las luces de carretera automáticas:

- Gire el anillo **2** hasta una posición diferente de **AUTO**;

El testigo  se enciende en el cuadro de instrumentos.

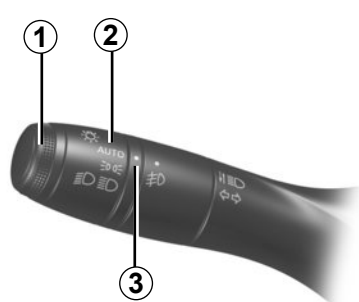

Luces de carretera automáticas (continuación)

Anomalías de funcionamiento

Cuando aparece el mensaje «Revisar luces automáticas» en el cuadro de instrumentos, el sistema está desactivado.

Consulte a un Representante de la marca.



La utilización nocturna de un sistema de navegación portátil en la zona del parabrisas bajo la cámara puede interferir en el funcionamiento del sistema «luces de carretera automáticas» (riesgo de reflejos en el parabrisas).



El sistema «luces de carretera automáticas» no podrá, en ningún caso, sustituir la vigilancia ni la responsabilidad del conductor en cuanto a la iluminación del vehículo y su adaptación a las condiciones de iluminación, visibilidad y circulación.

Apagado de las luces

Según el vehículo:

- las luces se apagan automáticamente tras la parada del motor, al abrir la puerta del conductor o al bloquear el vehículo. En este caso, en el siguiente arranque del motor, las luces se encenderán en base a la posición del anillo 2.

Nota: en caso de que las luces antiniebla estén encendidas, las luces no se apagan automáticamente.

Alarma sonora de olvido de luces

En caso de que las luces se hayan encendido después de cortar el motor, una alarma sonora se activa al abrir la puerta del conductor para señalarle que las luces han quedado encendidas.

Anomalías de funcionamiento

Si aparece el mensaje “Revisar iluminación” acompañado del testigo  y

el testigo  parpadea en el cuadro de instrumentos, significa que hay un fallo de la iluminación.

Consulte a un Representante de la marca

ILUMINACIÓN Y SEÑALIZACIÓN EXTERIORES (4/5)

529155



Función de bienvenida y despedida

(según el vehículo)

Cuando la función está activada, las luces de día y las luces de posición traseras se encenderán automáticamente si se detecta la tarjeta o se desbloquea el vehículo.

Se apagan automáticamente:

- aproximadamente un minuto después de su encendido;
- al arrancar el motor, en función de la posición de la manecilla de iluminación;

o

- al bloquear el vehículo.

Activación/Desactivación de la función

Para la activación o la desactivación de la bienvenida exterior, consulte el manual del sistema multimedia.

Seleccione “ON” o “OFF”.

Función «iluminación exterior de acompañamiento»

Esta función permite encender momentáneamente las luces de posición y las luces de cruce (por ejemplo, para iluminar la apertura de una puerta de acceso).

Con el motor detenido y las luces apagadas, el anillo 2 en la posición **AUTO** (o, según el vehículo, en la posición **0**), tire de la manecilla 1 hacia usted: las luces de posición y las luces de cruce se encenderán durante unos 30 segundos junto con los testigos



en el cuadro de instrumentos.

Para prolongar este periodo, puede tirar de la manecilla hasta cuatro veces (duración total limitada a unos dos minutos).

En el cuadro de instrumentos, aparecerá como confirmación el mensaje “iluminación durante ___” seguido del tiempo restante. A continuación puede bloquear su vehículo.

Para apagar las luces antes de que se apaguen automáticamente, gire el anillo 2 hasta cualquier posición y, a continuación, vuélvalo a llevar a la posición **AUTO** (o, según el vehículo, a la posición **0**).

Luces antiniebla delanteras (función de curva incluida)

(según el vehículo)

Gire el anillo central 4 de la manecilla 1 hasta que aparezca el símbolo enfrente de la marca 3 y, a continuación, suéltelo.

Para que funcione, tiene que estar seleccionada la posición de iluminación exterior y entonces se enciende un testigo en el cuadro de instrumentos.

ILUMINACIÓN Y SEÑALIZACIÓN EXTERIORES (5/5)

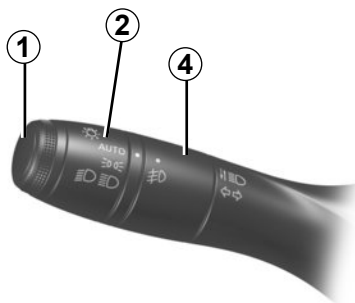

529155



Luces traseras de niebla

Gire el anillo central **4** de la manecilla hasta que el símbolo se encuentre en la posición de la marca **3**, y después suéltelo.

Para que funcione, tiene que estar seleccionada la posición de iluminación exterior y entonces se enciende un testigo en el cuadro de instrumentos.

No olvide apagar estas luces cuando su uso no sea necesario para no molestar al resto de los usuarios.

Apagado

Gire de nuevo el anillo **4** para llevar la marca **3** frente al símbolo correspondiente a las luces antiniebla que desea apagar. El testigo correspondiente se apaga en el cuadro de instrumentos.

El apagado de la iluminación exterior origina el apagado de las luces antiniebla delantera y trasera.

En caso de niebla, nieve o transporte de objetos que sobresalgan del techo, el encendido automático de las luces antiniebla no siempre se activa.

El encendido de las luces de niebla está bajo el control del conductor: los testigos del cuadro de instrumentos le informan acerca de su encendido (testigo encendido) o su apagado (testigo apagado).

Función de curva

(Según el vehículo)

Circulando marcha adelante a una velocidad inferior a aproximadamente 40 km/h, si las luces de cruce están encendidas y se dan unas condiciones determinadas (ángulo del volante, luces indicadoras de dirección activadas, etc.), al tomar una curva se encenderá una de las luces antiniebla delanteras (función de curva) para iluminar el interior de la curva.

Cuando se introduce la marcha atrás con las luces de cruce encendidas, las dos luces antiniebla delanteras (función de curva) se iluminan automáticamente.

Nota: al cambiar de marcha atrás a marcha adelante (p. ej.: durante una maniobra de aparcamiento), las dos luces antiniebla (función de curva) permanecen encendidas hasta que el vehículo supera la velocidad aproximada de 10 km/h.

SEÑALES ACÚSTICAS Y LUMINOSAS

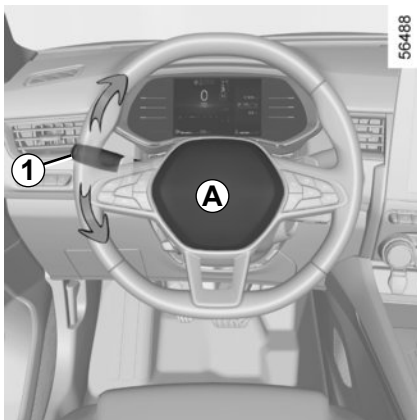

Bocina

Presione el cojín del volante **A** para accionar la bocina.

Ráfagas luminosas

Tire de la manecilla **1** hacia usted y después suéltela para obtener ráfagas luminosas.

Luces indicadoras de dirección

Accione la manecilla **1** en el sentido en el que va a girar el volante.

Modo impulsional

Mueva brevemente la manecilla **1** hacia arriba o hacia abajo sin superar el punto de resistencia y, a continuación, suéltela: la manecilla volverá a su posición original y la luz indicadora de dirección correspondiente parpadeará tres veces.

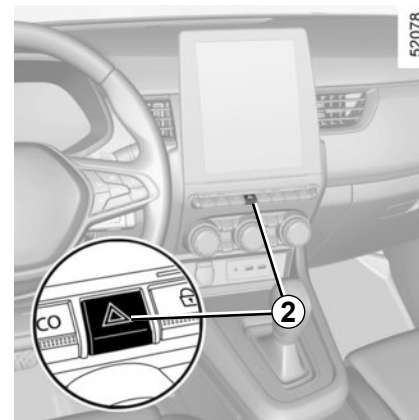

Luces de precaución

Presione el contactor **2**.

Este dispositivo acciona simultáneamente las cuatro luces indicadoras de dirección y los repetidores laterales. Sólo se debe utilizar en caso de peligro, para avisar a los demás automovilistas que se ve obligado a detenerse en un sitio inadecuado e incluso prohibido o en condiciones de conducción o de circulación particulares.

Según el vehículo, en caso de una desaceleración muy fuerte, las luces de precaución pueden encenderse automáticamente. Puede apagarlas presionando una vez el contactor **2**.

AJUSTE DE LOS FAROS

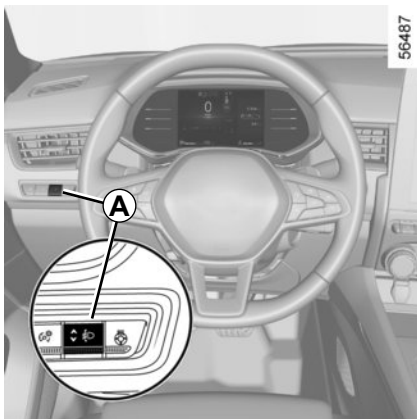

El contactor **A** permite corregir la altura de las luces de carretera en función de la carga.

Con las luces de cruce encendidas, pulse o levante el interruptor **A** tantas veces como sea necesario para seleccionar la posición deseada en el cuadro de instrumentos.

Nota: según el vehículo, tras cada arranque del motor, la posición seleccionada se visualiza en el cuadro de instrumentos durante aproximadamente 30 segundos y 5 segundos después de cada pulsación del interruptor **A**.

	Ejemplos de posición de ajuste del mando A en función de la carga
Conductor solo o con un pasajero en la parte delantera	0
Todos los asientos ocupados	1
Conductor con pasajeros y equipaje (o carga) que alcanza el peso máximo autorizado en carga	2 o 3*
Conductor sin pasajeros y equipaje (o carga) que alcanza el peso máximo autorizado en carga	4

* según el vehículo

Este cuadro proporciona algunos ejemplos. En todos los casos, ajuste el mando **A** según la carga del vehículo para poder ver la carretera y no deslumbrar a los conductores que circulen de frente.

LIMPIA, LAVAPARABRISAS DELANTERO (1/5)

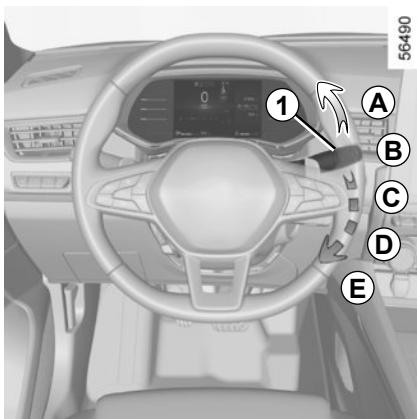

Vehículo equipado con limpiaparabrisas intermitente

A barrido único

Un impulso breve produce un barrido de los limpiaparabrisas.

B parado

C barrido intermitente

Entre dos barridos, las escobillas se detienen durante varios segundos. Se puede modificar el tiempo entre los barridos girando el mando 2.

D barrido continuo lento

E barrido continuo rápido

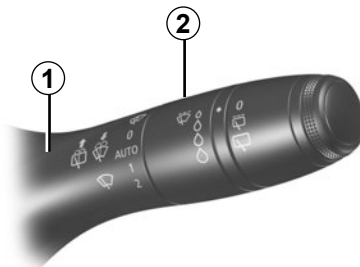

Particularidad

Circulando, el hecho de parar el vehículo reduce la velocidad de barrido. De una velocidad continua rápida, pasa a una velocidad continua y lenta. Cuando el vehículo circula, el barrido vuelve a la velocidad seleccionada de origen.

Cualquier acción en la manecilla 1 es prioritaria y anula por ello el automatismo.

LIMPIA, LAVAPARABRISAS DELANTERO (2/5)

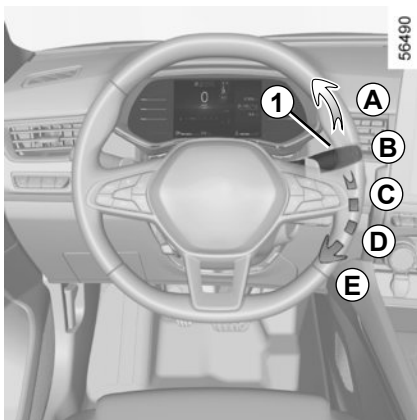

Vehículo equipado con limpiaparabrisas con sensor de lluvia

El captador de lluvia está situado en el parabrisas, delante del retrovisor interior.

A barrido único

Un impulso breve produce un barrido de los limpiaparabrisas.

B parado

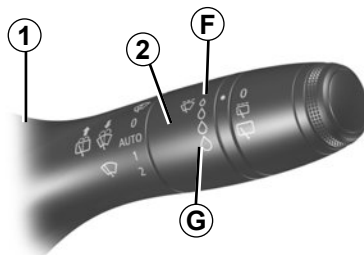

C función de barrido automático

Con esta posición seleccionada, el sistema detecta la presencia de agua en el parabrisas y activa los barridos a la velocidad adecuada. Se puede modificar el umbral de activación y el tiempo entre los barridos girando el mando **2**:

- **F**: sensibilidad mínima
- **G**: sensibilidad máxima

Cuanto mayor es su sensibilidad, más rápido reaccionan los limpiaparabrisas y mayor es la frecuencia de los barridos.

Cuando se activa el limpiaparabrisas automático o se aumenta la sensibilidad, se produce un barrido.

Observación:

- el captador de lluvia tiene únicamente una función de asistencia. En caso de visibilidad reducida, el conductor debe activar manualmente el limpiaparabrisas. Cuando hay niebla o cuando nieva, el barrido automático no es sistemático y permanece bajo su control;
- en caso de temperaturas bajo cero, el limpiaparabrisas automático no se activa al arrancar el vehículo. Se activa automáticamente cuando el vehículo supera un umbral de velocidad (aproximadamente 8 km/h);
- no active el barrido automático con tiempo seco;
- elimine totalmente el hielo del parabrisas antes de activar el barrido automático;
- si lava el vehículo en un túnel de lavado, coloque la palanca **1** en la posición **B** para desactivar el barrido automático.

LIMPIA, LAVAPARABRISAS DELANTERO (3/5)

Anomalías de funcionamiento

En caso de funcionamiento anómalo del barrido automático, el limpia funcionará con barridos intermitentes. Consulte al Representante de la marca.

El funcionamiento del captador de lluvia puede verse alterado en caso de:

- escobillas del limpiaparabrisas dañadas; una capa de agua o los restos dejados por un barrido en la zona de detección del captador pueden aumentar el tiempo de reacción del limpiaparabrisas automático o aumentar la frecuencia del barrido;
- un parabrisas astillado o con una fisura a la altura del captador, un parabrisas manchado con polvo, suciedad, insectos, hielo, etc. o el uso de ceras de lavado y productos hidrófobos; el barrido automático será menos sensible o puede que ni siquiera reaccione.

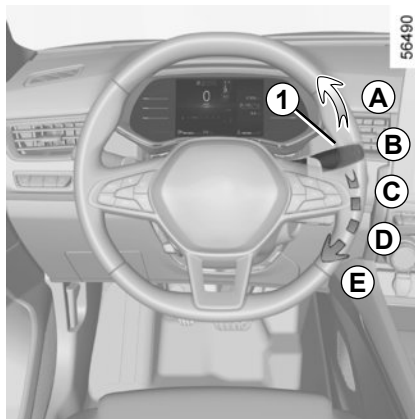

D barrido continuo lento

E barrido continuo rápido

Particularidad

Circulando, el hecho de parar el vehículo reduce la velocidad de barrido. De una velocidad continua rápida, pasa a una velocidad continua y lenta. Cuando el vehículo circula, el barrido vuelve a la velocidad seleccionada de origen.

Cualquier acción en la manecilla **1** es prioritaria y anula por ello el automatismo.

Precauciones

- En caso de heladas, compruebe antes de la puesta en marcha que las escobillas del limpia no estén pegadas. Si acciona el limpia con las escobillas bloqueadas por el hielo, corre el riesgo de dañar tanto las escobillas como el motor del limpia.
- No accione los limpiaparabrisas con el cristal seco. Esto puede provocar un deterioro prematuro de las escobillas.

LIMPIA, LAVAPARABRISAS DELANTERO (4/5)

Posición especial de barrido delantero (posición de servicio)

Esta posición permite levantar las escobillas para separarlas del parabrisas.

Puede resultar útil:

- limpiar las escobillas;
- retirar las escobillas del parabrisas con tiempo invernal;
- sustituir las escobillas ➔ 5.28.

Con el contacto puesto o con el motor en marcha, levante dos veces la manecilla **1** hasta la posición **A** (un barrido). Las escobillas se detendrán en una posición algo alejada del capó.

Para devolver las escobillas a la posición baja, con el contacto puesto, asegúrese de que los brazos del limpiaparabrisas estén abatidos sobre el parabrisas y, a continuación, coloque la manecilla **1** en la posición **A** (un barrido).

Antes de poner el contacto, abata los limpiaparabrisas sobre el parabrisas. En caso contrario, puede existir un riesgo de deterioro del capó o de los limpiaparabrisas cuando estos últimos entren en funcionamiento.

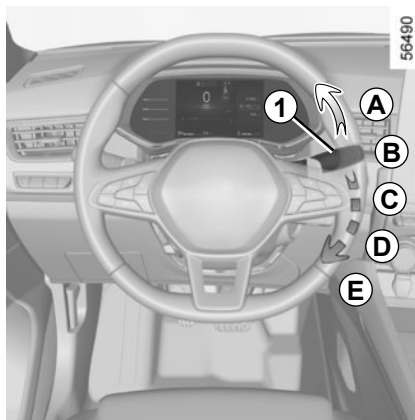

Antes de realizar cualquier acción en el parabrisas (lavado del vehículo, deshielo, limpieza del parabrisas...) lleve la manecilla **1** hasta la posición **B** (de parada).

Riesgo de lesiones y/o deterioro.

En caso de obstáculos en el parabrisas (suciedad, nieve, hielo, etc.), despeje el parabrisas (incluida la zona central que está situada detrás del retrovisor interior) antes de poner en funcionamiento los limpiaparabrisas (existe riesgo de calentamiento del motor).

Si un obstáculo impide el movimiento de una escobilla, esta puede detenerse. Retire el obstáculo y vuelva a activar el limpia con la manecilla de barrido.

LIMPIA, LAVAPARABRISAS DELANTERO (5/5)

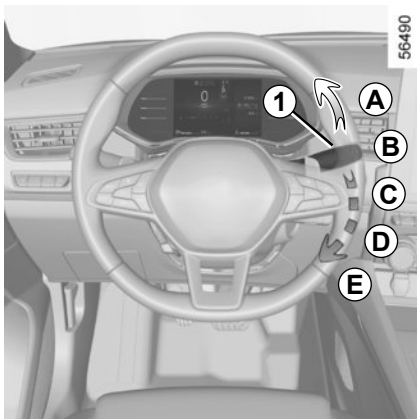

Lavaparabrisas

Con el contacto puesto, tire de la manecilla **1** y después suelte.

Además del lavaparabrisas, una acción prolongada activa dos barridos, seguidos de un tercer barrido pasados unos segundos.

En los vehículos equipados con una pantalla multimedia, puede elegir la opción de activar o desactivar el tercer barrido de las escobillas. ➔ 1.21

Nota:

Con temperatura negativa, el líquido del lavaparabrisas puede congelarse en el parabrisas y reducir la visibilidad. Antes de limpiarlo, caliente el parabrisas con el mando de desempañado.



En las intervenciones bajo el capó del motor, asegúrese de que la manecilla del limpia está en la posición **B** (parada).

Riesgo de lesiones.

Eficacia de una escobilla del limpiaparabrisas

Vigile el estado de las escobillas de los limpiaparabrisas. Su vida útil depende de usted:

- debe permanecer limpia: limpie la escobilla y la luneta trasera regularmente con agua y jabón;
- no use el limpia cuando la luneta esté seca;
- despéguelo de la luneta si no se ha usado desde hace mucho tiempo.

En cualquier caso, sustituirlo en cuanto empiece a disminuir su eficacia: aproximadamente una vez al año. ➔ 5.28.

Precauciones de utilización de los limpiaparabrisas

- En época de hielo o nieve, despeje la luneta antes de poner en marcha el limpia (existe riesgo de sobrecalentamiento del motor);
- asegúrese de que ningún objeto impida el recorrido de la escobilla.

DEPÓSITO DE CARBURANTE (1/3)

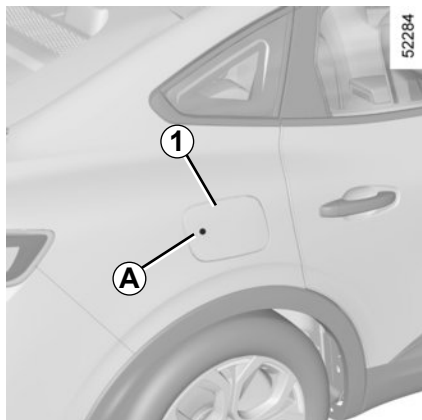

Capacidad utilizable del depósito:

– En torno a **50 litros** para las versiones gasolina;

Con el vehículo desbloqueado, para abrir la portezuela **1**, pulse la zona **A** y, a continuación, suéltela. La portezuela **1** se entreabre.

Durante el llenado, utilice el porta-tapón **2** en la portezuela **1** para sujetar el tapón **3**.

Para el llenado, consulte el párrafo «llenado de carburante».

Para cerrarla, empuje la portezuela con la mano hasta que haga tope.

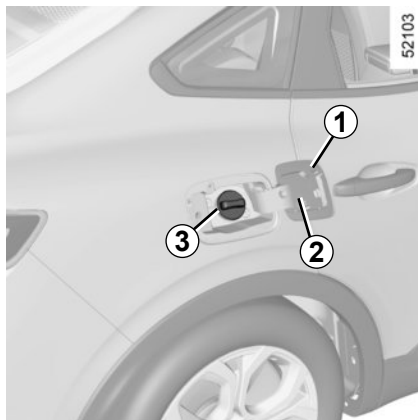

Tapón de llenado: es específico.

Si tiene que sustituirlo, asegúrese de que sea del mismo tipo que el de origen. Diríjase a un Representante de la marca.

No manipule el tapón cerca de una llama o de una fuente de calor.

No lave la zona de llenado con un limpiador de alta presión.

Calidad del carburante

Utilice un carburante de calidad respetando las normas vigentes de cada país e **imperativamente** conforme a las indicaciones de la etiqueta situada en la portezuela **1**. ➔ 6.6.

Una vez llenado el depósito, compruebe el cierre del tapón y de la portezuela.



No mezcle gasolina (sin plomo o E85) con gasóleo, ni siquiera en mínimas cantidades.

No utilice carburante a base de etanol si su vehículo no está adaptado para ello.

No añada aditivo al carburante (aditivo, reactivo, etc.) pues, de lo contrario, podría ocasionar daños al motor.

Si desea añadir un aditivo al carburante, utilice un producto homologado por nuestros servicios técnicos.

Consulte a un Representante de la marca.

DEPÓSITO DE CARBURANTE (2/3)

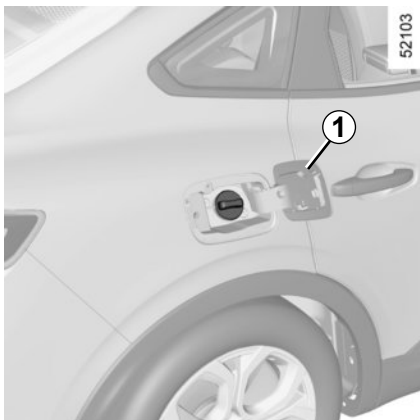

Versión gasolina

Utilice **imperativamente** gasolina sin plomo. El índice de Octano (RON) debe ser conforme a las indicaciones que figuran en la etiqueta que se encuentra en la portezuela **1**. ➔ 6.6.

Llenado de carburante

Con el contacto cortado, introduzca la manguera hasta **el tope** antes de activar la pistola para llenar el depósito (riesgo de salpicaduras).

Manténgala en esta posición durante toda la operación de llenado.

Tras la primera parada automática y hasta terminar el llenado, sólo es posible hacer otras dos paradas como máximo, con el fin de preservar un volumen de expansión.

Al realizar el llenado, asegúrese de que no entre agua. La portezuela **1** y su contorno deben quedar limpios.

Caso particular

Cuando el vehículo ha estado detenido durante más de tres meses, **debe añadir carburante para evitar daños en la bomba de carburante**.

Para ello, con el contacto quitado, añada al menos **5 litros** y, a continuación, arranque el motor para que la bomba funcione y se renueve el carburante en el circuito.

Si no es posible añadir al menos 5 litros de carburante debido a un nivel alto de carburante en el depósito, conduzca el vehículo hasta que el depósito tenga la capacidad necesaria disponible.

Versiones gasolina

El uso de gasolina con plomo estropearía los dispositivos antipolución y podría dar lugar a la pérdida de la garantía.

Para impedir que se pueda poner gasolina con plomo, la boca de llenado del depósito de gasolina lleva un estrechamiento provisto de un sistema de seguridad que sólo **permite utilizar mangueras para gasolina sin plomo**.

Tipos de carburante que cumplen la normativa europea en virtud de la cual los motores de los vehículos que se venden en Europa son compatibles: consulte el cuadro ➔ 6.6.

DEPÓSITO DE CARBURANTE (3/3)

Para repostar carburante, el motor debe estar parado (y no solo en modo de espera en el caso de vehículos equipados con la función STOP and START): debe quitar el contacto. ➔ 2.4 ➔ 2.5

Riesgo de incendio.



Olor persistente a carburante

En caso de que apareciera un olor persistente a carburante, deberá:

- detener el vehículo en un lugar que sea compatible con las condiciones de circulación y cortar el contacto;
- activar la señal de precaución, hacer que los ocupantes salgan del vehículo y que se mantengan alejados de la zona de circulación;
- contacte con un Representante de la marca.



Cualquier intervención o modificación en el sistema de alimentación de carburante (cajas electrónicas, cableados, circuito de carburante, inyectores, tapas de protección...) está rigurosamente prohibido debido a los riesgos que puede presentar para su seguridad (excepto al personal cualificado de la Red de la marca).

Capítulo 2: La conducción

Rodaje	2.2
Conmutador de arranque	2.3
Arranque y parada del motor	2.4
Función Stop and Start	2.8
Particularidades de las versiones de gasolina	2.12
Freno de aparcamiento electrónico	2.14
AUTOHOLD	2.18
Conducción Eco	2.19
Consejos de mantenimiento y antipolución	2.26
Medio ambiente	2.27
Advertencia de pérdida de presión de los neumáticos	2.28
Dispositivos de corrección y de asistencia a la conducción	2.32
Alerta de salida de carril	2.37
Asistente de mantenimiento de carril	2.42
Alerta de ángulo muerto	2.48
Alerta de distancia de seguridad	2.55
Cámara de 360°	2.59
Frenado activo de emergencia	2.69
Reconocimiento de señales de tráfico	2.77
Limitador de velocidad	2.81
Regulador de velocidad	2.84
Regulador de velocidad adaptativo Stop and Go	2.89
Asistente de autopista y atascos	2.103
Ayuda al aparcamiento	2.119
Cámara de marcha atrás	2.126
Advertencia de salida del aparcamiento	2.129
Aparcamiento asistido	2.133
Caja de velocidades automática, palanca manual	2.138
Caja de velocidades automática, palanca electrónica (e-shifter)	2.142
Llamada de emergencia	2.148

RODAJE

Versión gasolina

Hasta **1.000 km**, no sobrepase los 130 km/h en la marcha más elevada o 3.000 a 3.500 r.p.m.

Una vez recorridos unos **3.000 km** podrá obtener del vehículo las máximas prestaciones.

Periodicidad de las revisiones: consulte el manual de mantenimiento del vehículo.

Nota: en el caso de vehículos nuevos en fase de rodaje, el nivel del líquido refrigerante puede superar la marca "**MAXI**" del depósito, para luego descender entre el nivel "**MINI**" y el nivel "**MAXI**". Esto no presenta ningún riesgo.

CONTACTOR DE ARRANQUE: vehículo con llave

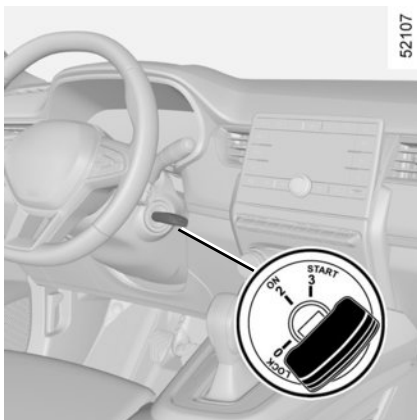

Contactor de arranque

Posición “Stop y bloqueo de dirección” LOCK 0

Para bloquearla, retire la llave y gire el volante hasta obtener el bloqueo de la dirección.

Para desbloquearla, accione ligeramente la llave y el volante.

Posición «Marcha» ON 2

El encendido está conectado: es posible utilizar cualquier accesorio (radio, etc.).

Posición «Arranque» START 3

Si el motor no arranca, es necesario volver la llave hacia atrás antes de accionar nuevamente el motor de arranque. Suelte la llave tan pronto como el motor arranque.

Nota: en versión Diésel, pueden transcurrir unos segundos entre la acción en la llave y el arranque del motor para permitir el precalentamiento del motor.

ARRANQUE Y PARADA DEL MOTOR: vehículo con llave



Arranque del motor

Para arrancar:

En los vehículos equipados con cajas de velocidades automáticas con palanca mecánica, coloque la palanca en la posición **P**.

- Accione el motor de arranque **sin acelerar**;
- suelte la llave tan pronto como el motor funcione.

Parada del motor

Con el motor al ralentí, poner la llave en posición "**LOCK**" **0**.



No corte nunca el contacto antes de la parada completa del vehículo. Una vez que el motor se ha parado, dejan de funcionar el servofreno, la dirección asistida... y los dispositivos de seguridad pasiva como los airbags y los pretensores.



No arranque nunca su vehículo rodando en punto muerto por una pendiente. Riesgo de no activación de la asistencia de dirección. **Riesgo de accidente.**



Responsabilidad del conductor durante el estacionamiento o la parada del vehículo

No abandone nunca su vehículo dejando dentro a un niño, a un adulto no autónomo o a un animal, ni siquiera por poco tiempo.

Estos podrían correr peligro o poner en peligro a otras personas, por ejemplo, al arrancar el motor, al accionar equipamientos como los elevallas o, incluso, al bloquear las puertas.

Además, cuando hace calor o incide el sol, sepa que la temperatura interior del habitáculo sube muy rápidamente.

EXISTE EL RIESGO DE MUERTE O DE GRAVES LESIONES.

ARRANQUE Y PARADA DEL MOTOR: vehículo con tarjeta (1/3)



52344

La tarjeta debe estar dentro de la zona de detección **1**.

Para arrancar:

- en los vehículos con caja de velocidades automática, en posición **P**, pulse el pedal del freno y el botón **2**;
- en el caso de vehículos con caja de velocidades mecánica, pisar el pedal de freno o de embrague y pulsar el botón **2**. Si está metida una velocidad, sólo el hecho de pisar el pedal del embrague permitirá el arranque.

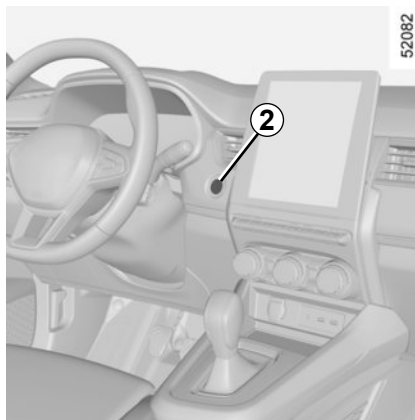

52082

Particularidades

- Si no se satisface una de las condiciones necesarias para el arranque, aparecerá el mensaje «Pisar el freno + START» en el cuadro de instrumentos;
- en algunos casos, será necesario manipular el volante mientras se pulsa el botón de arranque **2** para ayudar al desbloqueo de la columna de dirección, el mensaje «Girar el volante + START» se lo recuerda;



Responsabilidad del conductor durante el estacionamiento o la parada del vehículo

No abandone nunca su vehículo dejando dentro a un niño, a un adulto no autónomo o a un animal, ni siquiera por poco tiempo.

Estos podrían correr peligro o poner en peligro a otras personas, por ejemplo, al arrancar el motor, al accionar equipamientos como los elevalunas o, incluso, al bloquear las puertas.

Además, cuando hace calor o da el sol, sepa que la temperatura interior del habitáculo sube muy rápidamente.

EXISTE RIESGO DE MUERTE O DE GRAVES LESIONES.

ARRANQUE Y PARADA DEL MOTOR: vehículo con tarjeta (2/3)

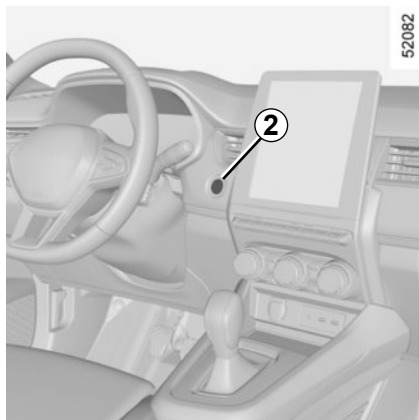

Arranque «manos libres» con el maletero abierto

En este caso, no debe dejar la tarjeta en el maletero para evitar cualquier riesgo de pérdida.

Función accesorios (puesta bajo contacto)

Al acceder a su vehículo, podrá disponer de algunas funcionalidades (radio, sistema de navegación, limpiaparabrisas, etc.).

Para disponer de otras funciones, con la tarjeta en el habitáculo, pulse el botón **2** sin pisar los pedales.

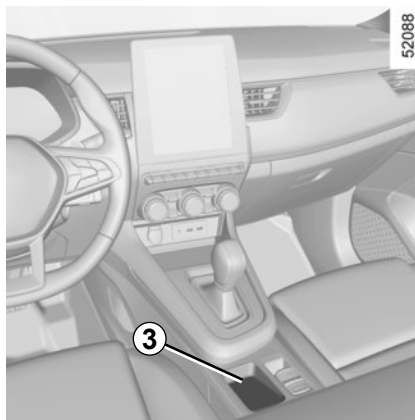

Anomalías de funcionamiento

En algunos casos, la tarjeta manos libres puede no funcionar:

- cuando la pila de la tarjeta está descargada;
- proximidad de un aparato que funciona en la misma frecuencia (pantalla, teléfono móvil, videojuego...);
- vehículo situado en una zona con gran radiación electromagnética.

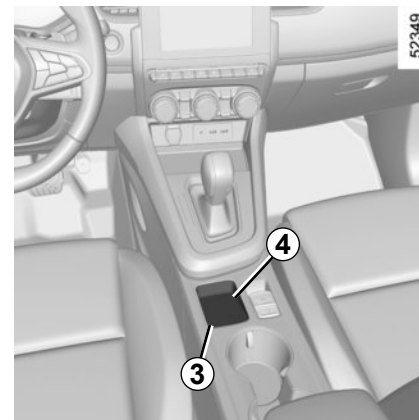

El mensaje «Situar tarjeta en zona + START» (HDC activado) aparece en el cuadro de instrumentos.

Pulse el pedal del freno o del embrague y sitúe la tarjeta **4** (por el lado de los botones) sobre la zona indicada **3**. Pulse el botón **2** para arrancar el vehículo. El mensaje se apaga.

ARRANQUE Y PARADA DEL MOTOR: vehículo con tarjeta (3/3)



Condiciones de parada del motor

El vehículo debe estar parado, con la palanca colocada en posición **P** en los vehículos con caja de velocidades automática.

Con la tarjeta en el vehículo, pulse el botón **2**: el motor se para. La columna de dirección se bloquea al abrir una puerta o al bloquear el vehículo.

Si la tarjeta no está en el habitáculo al intentar parar el motor, se mostrará el mensaje “Tarjeta ausente: mantener pulsado” en el cuadro de instrumentos: pulse el botón **2** durante al menos dos segundos. Si la tarjeta ya no está en el habitáculo, asegúrese de que se puede recuperar antes de mantener pulsado el botón. Sin la tarjeta, no podrá arrancar.

Con el motor parado, los accesorios (radio...) utilizados en este momento siguen funcionando durante 10 minutos aproximadamente.

Al abrir la puerta del conductor, los accesorios dejan de funcionar.



No corte nunca el contacto antes de la parada completa del vehículo. Una vez que el motor se ha parado, dejan de funcionar el servofreno, la dirección asistida... y los dispositivos de seguridad pasiva como los airbags y los pretensores.



Quando salga de su vehículo, especialmente si lleva consigo la tarjeta, asegúrese de que el motor se encuentra completamente apagado.



Responsabilidad del conductor durante el estacionamiento o la parada del vehículo

No abandone nunca su vehículo dejando dentro a un niño, a un adulto no autónomo o a un animal, ni siquiera por poco tiempo.

Estos podrían correr peligro o poner en peligro a otras personas, por ejemplo, al arrancar el motor, al accionar equipamientos como los elevalunas o, incluso, al bloquear las puertas.

Además, cuando hace calor o da el sol, sepa que la temperatura interior del habitáculo sube muy rápidamente.

EXISTE RIESGO DE MUERTE O DE GRAVES LESIONES.

FUNCIÓN STOP AND START (1/4)

Este sistema reduce el consumo de carburante y la emisión de gases de efecto invernadero. El sistema se activa automáticamente al arrancar el vehículo. Durante la conducción, el sistema apaga el motor (modo de espera) cuando el vehículo se detiene o se mueve a baja velocidad (atasco, semáforos, etc.), según el vehículo.

Condiciones de puesta en espera del motor

El vehículo ha circulado desde la última parada.

- la caja de cambios está en posición D, M o N;

y

- el pedal de freno se mantiene pisado (suficientemente fuerte);

En función del vehículo, si la luz de advertencia  parpadea y aparece en el cuadro de instrumentos el mensaje “Pisar el pedal de freno”, esto indica que el pedal de freno no está bien pisado;

y

- el pedal del acelerador no está pisado;

y

- cuando la velocidad del vehículo es nula durante aproximadamente un segundo o, según el vehículo, cuando la velocidad del vehículo es inferior a aproximadamente 5 km/h).

El estado stand-by del motor se mantiene si está seleccionada la posición P, o si está seleccionada la posición N con el freno de aparcamiento puesto y sin pisar el pedal de freno.

el testigo  aparece fijo en el cuadro de instrumentos para advertir del estado en stand-by del motor.

Los equipamientos del vehículo siguen en funcionamiento, mientras el motor está parado.

Cuando el motor pasa al modo stand-by, dejará de estar operativa la asistencia de la dirección.

En este caso, volverá a estar operativa cuando el motor deje de estar en modo stand-by o la velocidad sea superior a aproximadamente 1 km/h (bajada, pendiente, etc.).



Durante el estado en stand-by del motor, el freno de aparcamiento asistido (según el vehículo) no se activa automáticamente.



No circule con el vehículo cuando el motor esté en espera (el testigo  está encendido en el cuadro de instrumentos).



El motor DEBE estar parado (no en modo de espera) antes de salir del vehículo ➔ 2.4 ➔ 2.5.

FUNCIÓN STOP AND START (2/4)

Impedir la función de stand-by del motor

En ciertas situaciones, como la entrada en un cruce, si el sistema está activado, es posible mantener el motor en marcha para poder efectuar un arranque rápido.

Mantenga el vehículo inmovilizado pisando levemente el pedal de freno.

Para llenar el depósito, el motor debe estar parado (y no estar en modo de espera): DEBE parar el motor ➔ 2.4 ➔ 2.5.

Salida del modo espera del motor

- cuando se abre la puerta del conductor;
 - o
- cuando se desabrocha el cinturón de seguridad del conductor;
- el pedal de freno no está pisado y se ha seleccionado la posición D o M;
 - o
- el pedal de freno está liberado, se encuentra seleccionada la posición N y el freno de mano quitado;
 - o
- el freno de mano está accionado de nuevo y se ha seleccionado la posición P, o se ha seleccionado la posición N con el freno de mano puesto;
 - o
- se ha seleccionado la posición R;
 - o
- el pedal del acelerador está pisado;
 - o
- en modo manual, si las palancas de cambio de marcha son accionadas .

la función “AUTOHOLD” está activada ➔ 2.18, se puede liberar el pedal de freno y mantener el motor en modo de espera.

Para salir del modo de espera del motor, con el pedal del freno libre, pise el pedal del acelerador.

FUNCIÓN STOP AND START (3/4)

Estado en stand-by imposible

En algunas condiciones, el motor no puede entrar en estado stand-by, concretamente:

- si la puerta del conductor no está cerrada;
- si el cinturón del conductor no está abrochado;
- con la marcha atrás puesta;
- si el capot del motor no está cerrado;
- la temperatura exterior es demasiado baja o demasiado alta;
- si la batería no está suficientemente cargada;
- si la diferencia entre la temperatura del interior del vehículo y la que indica la climatización automática es demasiado importante;
- la ayuda al aparcamiento está funcionando;
- la altitud es demasiado elevada;

- la pendiente es demasiado pronunciada para los vehículos equipados con una caja de velocidades automática;
- la función “Ver claro” se encuentra activada ➔ 3.9;
- la temperatura del motor es insuficiente;
- el sistema de descontaminación está en proceso de regeneración;
- ...

Según el vehículo, la luz de advertencia  se visualiza en el cuadro de instrumentos. Dicho testigo le advierte que el estado en espera del motor no está disponible.

El testigo  puede activarse acompañado de la visualización de un mensaje en el cuadro de instrumentos:

- “Optimización de carga de batería” para dar prioridad a la carga de la batería;
- “Priorizando confort térmico” para dar prioridad al aire acondicionado;
- “Priorizando motor en marcha” para dar prioridad a las funciones del motor.



Antes de realizar cualquier operación en el compartimento del motor, debe quitar el contacto. ➔ 2.4 o

➔ 2.5

FUNCIÓN STOP AND START (4/4)

Particularidad de arranque automático del motor

En algunas condiciones, el motor puede volver a arrancar sin intervención para garantizar su seguridad y comodidad.

Concretamente, puede suceder si:

- la temperatura exterior es demasiado baja o demasiado alta;
- la función “Ver claro” se encuentra activada; ➔ 3.9;
- la batería no está suficientemente cargada;
- la velocidad del vehículo es superior a 5 km/h (en bajada);
- pisa repetidamente el pedal de freno o necesita el sistema de frenado;
- ...

En función del vehículo, aparece el tes-

tigo  en el cuadro de instrumentos para advertir del estado de arranque automático del motor.



El motor **DEBE** estar parado (no en modo de espera) antes de salir del vehículo ➔ 2.4 ➔ 2.5.

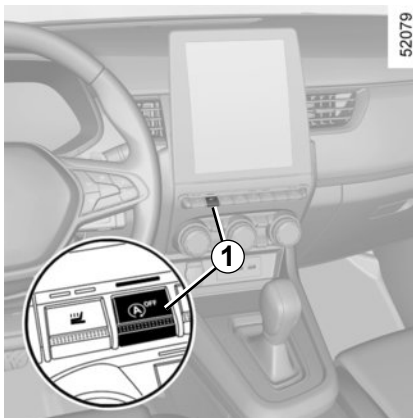

Según el vehículo, puede aparecer la

luz de advertencia  junto con un mensaje en el cuadro de instrumentos:

- “Optimización de carga de batería” para dar prioridad a la carga de la batería;
- “Priorizando confort térmico” para dar prioridad al aire acondicionado;
- “Priorizando motor en marcha” para dar prioridad a las funciones del motor.

Desactivación, activación de la función

Pulse el interruptor **1** para desactivar la función. El mensaje “Stop & Start desactivado” aparece en el cuadro de instrumentos y se ilumina la luz de advertencia **1**.

Si vuelve a pulsarlo, reactivará el sistema. El mensaje “Stop & Start activado” aparece en el cuadro de instrumentos y el interruptor **1** desaparece.

El sistema se reactiva automáticamente cada vez que se arranca el vehículo pulsando el botón START ➔ 2.4 ➔ 2.5.

Anomalías de funcionamiento

Cuando aparece el mensaje “Revisar Stop & Start” en el cuadro de instrumentos y el interruptor **1** está encendido, esto indica que el sistema se encuentra desactivado.

Consulte a un Representante de la marca.

Particularidad: con el motor en modo de espera, pulse el interruptor **1** para activar el arranque automático del motor.

PARTICULARIDADES DE LAS VERSIONES DE GASOLINA (1/2)

Ciertas condiciones de funcionamiento de su vehículo, tales como:

- circulación prolongada con el testigo de mínimo carburante encendido;
- utilización de gasolina con plomo;
- utilización de aditivos para lubricantes o carburante no homologados.

O anomalías de funcionamiento tales como:

- sistema de encendido defectuoso o agotado de gasolina o bujía desconectada que se traduce por fallos de encendido y tirones durante la conducción;
- pérdida de potencia.

provocan un calentamiento excesivo del catalizador y, debido a ello, una disminución de la eficacia, **llegando incluso a ocasionar su destrucción así como daños térmicos en el vehículo.**

Si constata las anomalías de funcionamiento anteriores, haga efectuar por un Representante de la marca las reparaciones necesarias lo antes posible.

Revisando regularmente su vehículo en un Representante de la marca y siguiendo las periodicidades indicadas en el manual de mantenimiento, evitará estos incidentes.

Problema de arranque

Para evitar que el catalizador o el motor de arranque sufran daños y evitar el desgaste prematuro de la batería, **no insista** tratando de arrancar el motor (utilizando el botón de arranque o empujando o tirando del vehículo) **sin haber identificado y solucionado la causa del fallo.**

En caso contrario, no trate de arrancar el motor y contacte con el Representante de la marca.





No estacione ni haga funcionar el motor en lugares donde haya sustancias o materiales combustibles, tales como hierbas u hojas, que puedan hacer contacto con un sistema de escape caliente.

PARTICULARIDADES DE LAS VERSIONES GASOLINA (2/2)

Filtro de partículas

El filtro de partículas se utiliza en el tratamiento de los gases de escape de los motores de gasolina.



Según el vehículo, el testigo  que se muestra en el cuadro de instrumentos indica que el filtro se está obstruyendo y requiere limpieza. Para limpiarlo, cuando aparezca el testigo

 y las condiciones del tráfico y las limitaciones de velocidad lo permitan, circule a una velocidad aproximada de entre 50 km/h y 110 km/h hasta que se apague el testigo.

Después de transcurridos unos 5 a 20 minutos, el testigo debe apagarse.

Nota: el testigo puede apagarse al cabo de 20 minutos si no se satisfacen completamente las condiciones de conducción necesarias para limpiar el filtro.

Una parada del vehículo antes de que se apague el testigo puede llevarle a que tenga que comenzar de nuevo la operación.

Si el filtro se satura, el testigo  y, según el vehículo, el testigo  aparecerán en el cuadro de instrumentos, acompañados del mensaje “Revisar la inyección”. En este caso, consulte a un Representante de la marca.

Si el testigo  y, según el vehículo, el testigo  aparecen, acompañados del mensaje “Riesgo rotura motor”, detenga el vehículo, pare el motor y consulte a un Representante de la marca.



Para su seguridad, el testigo  le impone una parada imperativa e inmediata, compatible con las condiciones de circulación. Apague el motor y no lo vuelva a arrancar. Consulte a un Representante de la marca.

FRENO DE APARCAMIENTO ELECTRÓNICO (1/4)

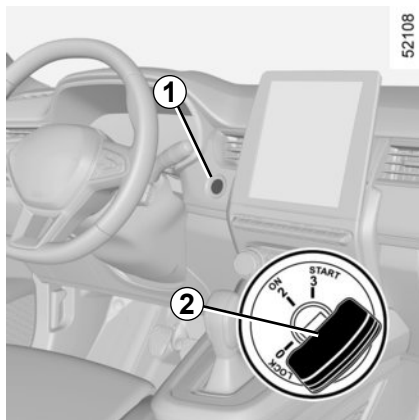

Operación asistida

Activación del freno de aparcamiento asistido

Con el vehículo parado, el freno de aparcamiento asistido permite inmovilizar el vehículo:

- pulsando el botón de arranque/parada del motor **1** o girando la llave de contacto a la posición **2** “ON” (2);

o

- cuando se desabrocha el cinturón de seguridad del conductor;

o

- cuando se abre la puerta del conductor;

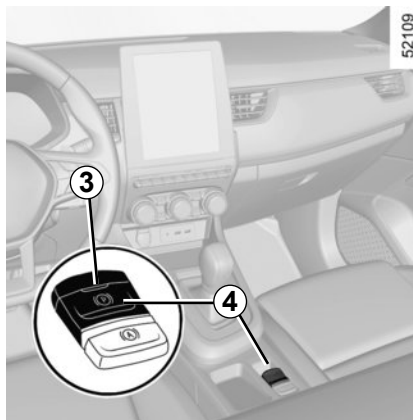

o

- para los vehículos equipados con caja de velocidades automática, cuando se selecciona la **posición P**.

En todos los demás casos, por ejemplo cuando el motor se cala o está en espera debido a Stop and Start ➤ 2.8, el freno de aparcamiento asistido no se aplica automáticamente. Debe utilizarse, entonces, el modo manual. En los modelos para algunos países, la función de freno de aparcamiento asistido (automático) no está activada. Consulte el párrafo “Funcionamiento manual”.

La activación del freno de aparcamiento asistido se confirma con la visualización del mensaje “Freno aparcamiento ac-

tivado”, la aparición del testigo  en el cuadro de instrumentos y la activación del testigo **3** en el interruptor **4**.

Después de parar el motor, el testigo **3** se apaga unos minutos después de la activación del freno de aparcamiento

asistido y el testigo  se apaga al bloquear el vehículo.



El freno de aparcamiento asistido puede utilizarse para inmovilizar el vehículo. Antes de abandonar el vehículo, compruebe que el freno de aparcamiento asistido queda bien puesto. El apriete se visualiza por el

encendido del testigo **3** en el contactor **4** y del testigo  en el cuadro de instrumentos hasta obtener el bloqueo de las puertas. Según el vehículo, una etiqueta pegada en la parte superior del parabrisas se lo recuerda.

FRENO DE APARCAMIENTO ELECTRÓNICO (2/4)

Funcionamiento asistido (continuación)

Nota: en determinadas situaciones (fallo del freno de aparcamiento asistido, desbloqueo manual del freno de aparcamiento, etc.), se emite una señal acústica y aparece el mensaje “Activar el freno de aparcamiento” en el cuadro de instrumentos para avisarle de que el freno de aparcamiento asistido está quitado.

- con el motor en marcha: al abrir la puerta del conductor;
- con el motor parado (por ejemplo, en caso de calado del motor): al abrir una puerta delantera.

En este caso, tire del contactor **4** y después suéltelo para activar el freno de aparcamiento asistido.

Liberación asistida del freno de aparcamiento

El freno de aparcamiento se desactivará al acelerar una vez arrancado el vehículo.

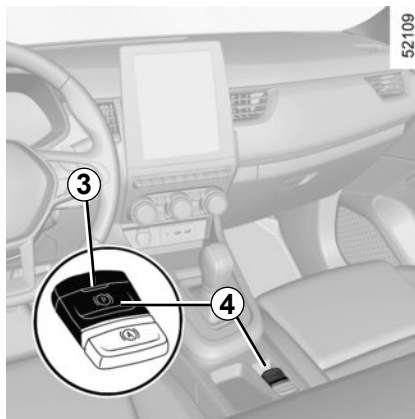

52109

Funcionamiento manual

Se puede activar manualmente el freno de aparcamiento asistido.

Activación manual del freno de aparcamiento asistido

Tire del contactor **4**. El testigo **3** y el testigo  en el cuadro de instrumentos se encienden.

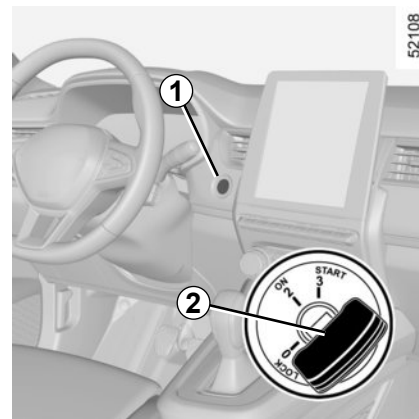

52108

Liberación manual del freno de aparcamiento asistido

Pulse el interruptor **1** sin pisar los pedales ni girar la llave **2** a la posición “ON” **2** para poner el contacto. Pise el pedal del freno y, a continuación, pulse el contactor **4**: se apagan el testigo **3** integrado en el contactor y el testigo  situado en el cuadro de instrumentos.



Antes de abandonar el vehículo, compruebe que el freno de aparcamiento asistido queda bien puesto. El apriete se visualiza por el encendido del testigo **3** en el contactor **4** y del testigo  en el cuadro de instrumentos hasta obtener el bloqueo de las puertas.

FRENO DE APARCAMIENTO ELECTRÓNICO (3/4)

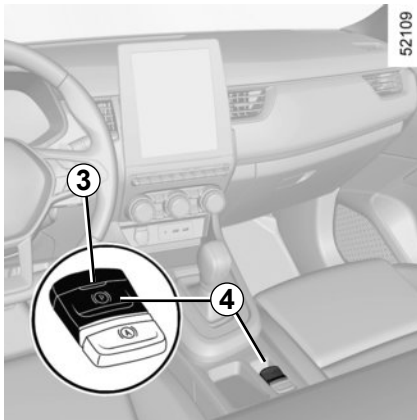

Parada puntual

Para activar el freno de aparcamiento electrónico manualmente (al detenerse en un semáforo en rojo o estando parado con el motor encendido, etc.): tire y suelte el contactor **4**. La desactivación es automática cuando vuelve a arrancar el vehículo.

Casos particulares

Para estacionar en un plano inclinado o con un remolque, por ejemplo, tire del contactor **4** durante unos segundos para obtener el frenado máximo.

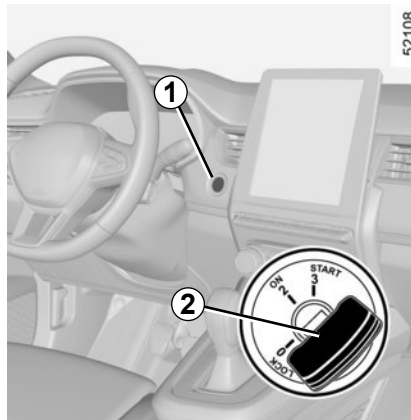

Para estacionar con el freno de aparcamiento asistido aflojado (riesgo de hielo por ejemplo):

- engranar cualquier marcha o seleccionar la posición **P**: las ruedas motrices serán bloqueadas mecánicamente por el eje de transmisión;
- detener el motor pulsando el botón de arranque/parada del motor **1** o girando la llave de contacto **2**;

- desabrochar el cinturón de seguridad del conductor;
- abrir la puerta del conductor;
- liberar manualmente el freno de aparcamiento asistido (véase la información sobre "liberación manual del freno de aparcamiento asistido" en la página anterior);
- según el vehículo, el freno de aparcamiento asistido se activa automáticamente. Tendrá que liberarlo manualmente.

FRENO DE APARCAMIENTO ELECTRÓNICO (4/4)



La ausencia de respuesta visual o sonora indica un fallo del cuadro de instrumentos. Esto impone una parada inmediata, compatible con las condiciones de circulación. Asegúrese de haber inmovilizado correctamente el vehículo y contacte con un Representante de la marca.



Si aparecen los mensajes “Avería eléctrica PELIGRO”, “Revisar la batería”, o “Avería sistema de frenado” debe inmovilizar el vehículo engranando la primera marcha (en una caja de velocidades manual), seleccionando la posición **P** (en una caja de velocidades automática) o tirando del interruptor **4** durante aproximadamente 10 segundos. Si las condiciones y la pendiente lo requieren, calce las ruedas del vehículo.



Riesgo de pérdida de inmovilización del vehículo.

Contacte con un Representante de la marca.

Versiones con caja de velocidades automática

Con la puerta del conductor abierta o mal cerrada y el motor girando, por razones de seguridad, se desactiva el desbloqueo automático (para evitar que el vehículo circule solo, sin conductor). El mensaje “Desactivar manualmente” aparece en el cuadro de instrumentos cuando el conductor pisa el pedal del acelerador.

Anomalías de funcionamiento

- En caso de anomalía, el testigo  se enciende en el cuadro de instrumentos acompañado del mensaje «Revisar freno de aparcamiento» y en algunos casos del testigo .

Consulte a un Representante de la marca rápidamente.

- En caso de que falle el freno de aparcamiento asistido, el testigo **STOP** se enciende acompañado del mensaje «Avería sistema de frenado», de una señal acústica y, en algunos casos, del testigo .

Esto significa que debe detenerse obligatoriamente en cuanto las condiciones de circulación lo permitan.



No salga nunca de su vehículo sin seleccionar de nuevo la posición **P** y parar el motor. De hecho, con el vehículo parado, el motor girando y con una velocidad medida, el vehículo puede ponerse en movimiento si se acelera.

Riesgo de accidente.

AUTOHOLD

Vehículo parado (por ejemplo, en un semáforo en rojo, una intersección, un atasco, etc.), la función asegura la fuerza de frenado, incluso cuando el conductor suelta el pedal del freno.

La fuerza de frenado se libera en cuanto el conductor acelera lo suficiente con una marcha engranada.

Activación

Presione el contactor **3**.

El testigo del interruptor **3** se enciende para confirmar que la función está activada.

Desactivación

Presione el pedal del freno y el interruptor **3** al mismo tiempo.

El testigo del interruptor **3** se apaga para confirmar que la función se ha desactivado.

Si se mantiene la fuerza de frenado, el freno de aparcamiento se activa automáticamente cuando:

- el conductor sale del vehículo;
- o
- el vehículo queda inmovilizado durante más de tres minutos aproximadamente.

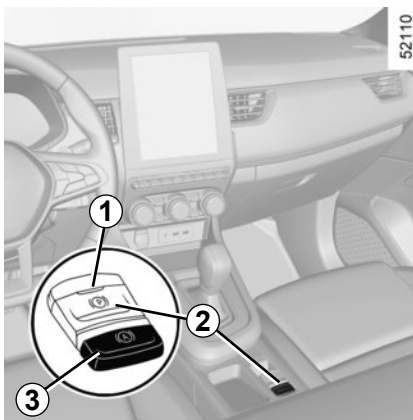

Condiciones de mantenimiento de la fuerza de frenado

Deben respetarse las condiciones siguientes:

- que el cinturón de seguridad esté abrochado;
- y
- que el freno de aparcamiento asistido esté suelto;
- y
- que el vehículo no esté parado en una pendiente muy pronunciada.

El testigo del cuadro de instrumentos confirma la fuerza de frenado mantenida.

Condiciones para interrumpir la fuerza de frenado

Deben respetarse las condiciones siguientes:

- que el conductor acelere lo bastante con una marcha engranada;
- o
- que el conductor desactive la función.

El testigo se enciende en el cuadro de instrumentos.

Tras cada arranque, la función continúa en el modo que estaba activo antes de la última parada.



Antes de abandonar el vehículo, compruebe que el freno de aparcamiento asistido queda bien puesto. La activación se visualiza por el encendido del testigo **1** en el interruptor **2**

y del testigo en el cuadro de instrumentos hasta el bloqueo de las puertas.

CONSEJOS DE CONDUCCIÓN, CONDUCCIÓN ECO (1/7)

El consumo de carburante está homologado conforme a un método estándar y reglamentario. Idéntico para todos los constructores, permite comparar los vehículos entre sí. El consumo en uso real depende de las condiciones de uso del vehículo, de los equipamientos y del estilo de conducción. Para optimizar el consumo, consulte los consejos indicados a continuación.

Según el vehículos, usted dispone de diferentes funciones que le pueden ayudar a reducir su consumo de carburante:

- el cuentavueeltas;
- indicador de cambio de velocidad;
- el indicador de estilo de conducción;
- el informe del trayecto y los eco-consejos de la pantalla multimedia;
- indicador de aceleración Eco;
- modo ECO;
- la función Stop and Start . ➔ 2.8

Cuando el vehículo cuenta con un sistema de navegación, este ofrece información adicional.

CONSEJOS DE CONDUCCIÓN, CONDUCCIÓN ECO (2/7)

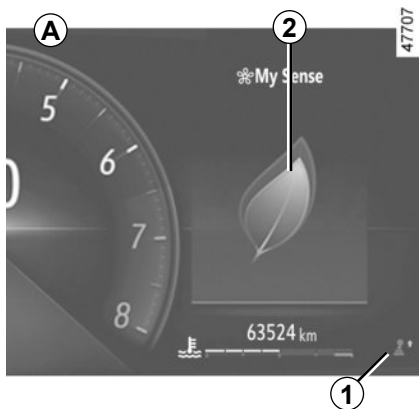

En el cuadro de instrumentos A o B

Según el vehículo, la visualización de la información puede organizarse y personalizarse en función del estilo de personalización del cuadro de instrumentos que se selecciona en la pantalla multimedia.

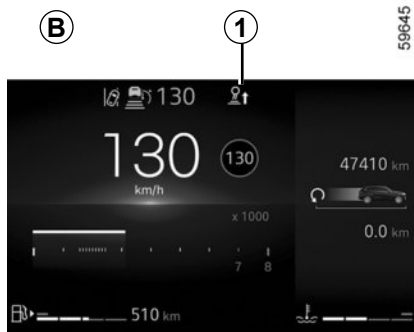

Indicador de cambio de velocidad 1

Según el vehículo, a fin de optimizar el consumo, un testigo en el cuadro de instrumentos le indica el mejor momento para subir o bajar de velocidad.



meta la marcha superior;



meta la marcha inferior.

Si sigue regularmente este indicador, bajará el consumo de carburante del vehículo.

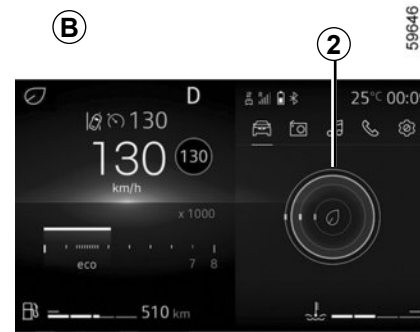

Indicador del estilo de conducción 2

Le informa en tiempo real del estilo de conducción adoptado. Esta advertencia se efectúa con el indicador 2.

Cuantos más pétalos aparezcan en 2, más flexible y económica será su conducción.

Si sigue regularmente este indicador, bajará el consumo del vehículo.

Para obtener más información, consulte el manual del sistema multimedia.

CONSEJOS DE CONDUCCIÓN, CONDUCCIÓN ECO (3/7)

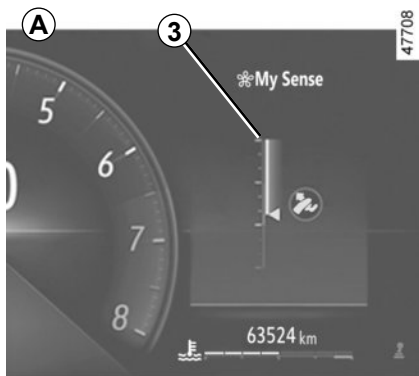

Indicador de aceleración Eco 3

Esto le informa en tiempo real de si está acelerando de forma moderada o intensa.

Esto se muestra mediante el indicador **3**:

- verde: la aceleración es moderada y correcta;
- blanco: la aceleración es demasiado alta;
- gris: la aceleración es elevada.

Nota: no es posible visualizar simultáneamente el indicador de estilo de conducción **2** y el indicador de aceleración Eco **3**.



CONSEJOS DE CONDUCCIÓN, CONDUCCIÓN ECO (4/7)

ModoECO

El modo ECO es una función que optimiza el consumo de carburante. Actúa en algunos sistemas consumidores de energía en el vehículo (calefacción, climatización, dirección asistida, etc.) y en determinadas acciones de conducción (aceleración, cambio de velocidades, regulador de velocidad, desaceleración, etc.).

La limitación de la aceleración permite una conducción urbana y periurbana de bajo consumo. El uso reducido del aire acondicionado permite reducir el consumo sin deteriorar el confort térmico.

Conducción a vela en modo ECO (o en modo My Sense, según el vehículo)

Dependiendo del vehículo, para los vehículos equipados con caja de velocidades automática, en las fases de desaceleración (con el pie totalmente separado del pedal del acelerador), el cambio a rueda libre (posición neutra en caja de velocidades automática) reduce el freno motor y le permite avanzar más sin acelerar para ahorrar carburante.

Para activar/desactivar el modo de "conducción a vela", consulte el manual del sistema multimedia.

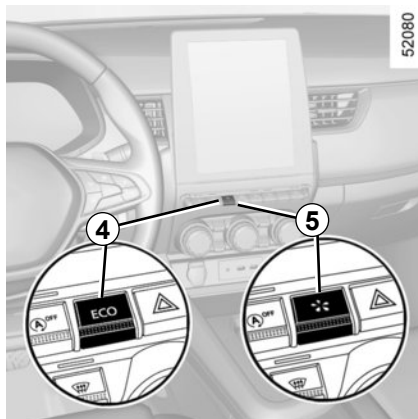

Activación de la función

Según el vehículo, se puede activar la función:

- pulsando el interruptor **4**; ➔ 3.2
- al pulsar el interruptor **5**;
- desde la pantalla multimedia (consulte el manual del equipo multimedia).

Se muestra el testigo **ECO** en el cuadro de instrumentos para confirmar la activación.

Circulando, es posible abandonar temporalmente el modo ECO para recuperar el rendimiento del motor.

Para ello, pise a fondo y con decisión el pedal del acelerador.

El modo ECO se volverá a activar cuando suelte el pedal del acelerador.

Desactivación de la función

Según el vehículo, se puede desactivar la función:

- pulsando el interruptor **4**; ➔ 3.2
- pulsando el contactor **5**.

El testigo **ECO** se apaga en el cuadro de instrumentos para confirmar la desactivación.

CONSEJOS DE CONDUCCIÓN, CONDUCCIÓN ECO (5/7)

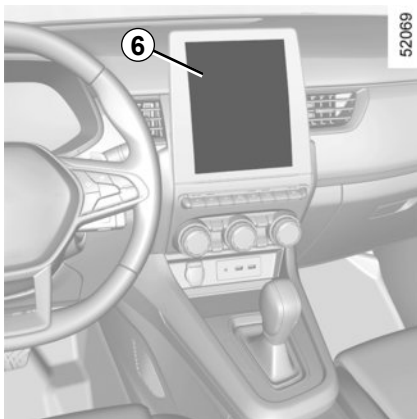

En la pantalla multimedia

Balance del trayecto

Al apagar el motor, verá el “Informe del trayecto” en la pantalla multimedia **6**, donde podrá consultar la información relacionada con el último trayecto.

Indica:

- la puntuación general;
- la evolución de la puntuación;
- distancia sin consumo de carburante.

Para obtener más información, consulte el manual del sistema multimedia.

Se muestra una nota global del 0 a 100 que le permitirá evaluar su comportamiento como eco-conductor. Cuanto más alta sea la nota, más bajo será el consumo de carburante.

Se dan ecoconsejos para mejorar su rendimiento.

La memorización de sus trayectos preferidos le permitirá comparar sus comportamientos entre sí, y con los de otros usuarios del vehículo.

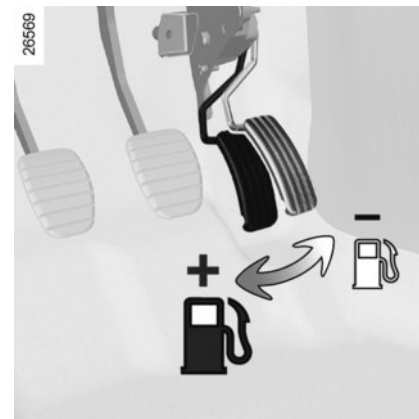

Consejos de conducción y ECO ecoconducción

Comportamiento

- Mejor que calentar el motor con el vehículo parado es hacerlo conduciendo suavemente hasta alcanzar la temperatura normal.

CONSEJOS DE CONDUCCIÓN, CONDUCCIÓN ECO (6/7)

- Una velocidad elevada afecta significativamente al consumo de carburante del vehículo.

Ejemplos (a velocidad constante):

- reducir la velocidad de 130 km/h a 110 km/h ahorra hasta un 20% de combustible aproximadamente;
- reducir la velocidad de 90 km/h a 80 km/h ahorra hasta un 10% de combustible aproximadamente.
- La conducción dinámica con aceleraciones y desaceleraciones bruscas y frecuentes resulta cara en cuanto a carburante, por lo que no compensa el tiempo ahorrado.
- No apure el régimen del motor en las marchas intermedias. Utilice siempre la relación de marcha más elevada posible.
- Evite las aceleraciones bruscas.
- Frene lo menos posible. Si aprecia con suficiente antelación las curvas o los obstáculos bastará con que levante el pie.

- En las subidas, no trate de mantener la velocidad y no acelere más de lo que requeriría sobre terreno llano: Conserve preferentemente la misma posición del pie en el acelerador.
- El doble embrague y el golpe de acelerador antes de parar el motor son innecesarios en los vehículos modernos.
- Intemperie, carreteras inundadas:



No circule en una carretera inundada si la altura del agua sobrepasa el borde inferior de las llantas.

Nivel de calefacción

Es normal notar un aumento en el consumo de combustible del vehículo cuando se utiliza la calefacción (sobre todo cuando la temperatura exterior desciende por debajo de cero) o el aire acondicionado.



Molestias al conducir

En el lado del conductor, utilice exclusivamente alfombrillas adaptadas al vehículo, sujetándolas con los elementos preinstalados y comprobando con frecuencia su fijación. No coloque una alfombrilla encima de otra.

Los pedales pueden quedarse atascados.

CONSEJOS DE CONDUCCIÓN, CONDUCCIÓN ECO (7/7)

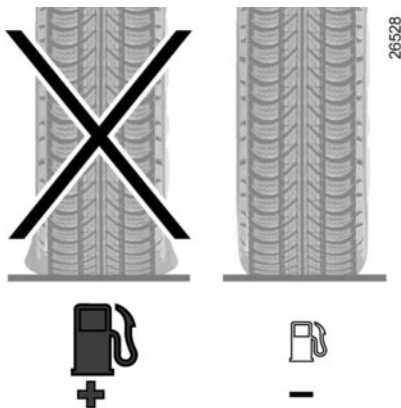

Neumáticos

- Una presión insuficiente aumenta el consumo.
- Para optimizar el consumo de carburante, ajuste la presión de inflado de los neumáticos para velocidades más altas o la presión recomendada que se indica en el marco de la puerta del conductor. ➔ 4.10
- El uso de neumáticos no preconizados puede aumentar el consumo.

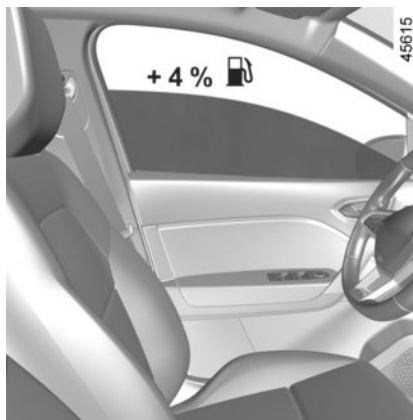

Consejos de utilización

- Dé prioridad al modo ECO.
- Electricidad equivale a “carburante”; apague todos los aparatos eléctricos cuyo uso no sea verdaderamente necesario. **Pero** (seguridad ante todo), encienda las luces en cuanto la visibilidad lo exija (ver y ser visto).
- Utilice preferentemente los aireadores. Circular con los cristales abiertos supone a 100 km/h: +4% de consumo de carburante.
- Evite el llenado de carburante hasta el borde, esto evita que haya desbordamiento.

- En vehículos equipados con aire acondicionado no automático, desconectarlo cuando no sea necesario.

Consejo para minimizar el consumo y proteger el medio ambiente:

Si el vehículo ha permanecido estacionado a pleno sol, abra las puertas unos minutos para expulsar el aire caliente antes de poner el motor en marcha.

- No conserve el portaequipajes si está vacío.
- Para el transporte de objetos voluminosos es mejor utilizar un remolque.
- Para circular con caravana, piense en utilizar un deflector homologado y no se olvide de regularlo.
- Evite la utilización «puerta a puerta» (trayectos cortos con largas paradas) en los que el motor nunca alcanza la temperatura ideal.

CONSEJOS DE MANTENIMIENTO Y ANTIPOLUCIÓN

Su vehículo respeta los criterios de reciclaje y de recuperación de los vehículos fuera de uso, que entró en vigor en 2015.

Por ello, algunas piezas de su vehículo han sido concebidas para su reciclaje posterior.

Estas piezas son fácilmente desmontables para poder ser recuperadas y vueltas a tratar en las plantas de reciclaje.

Además, por su concepción, reglajes de origen y moderado consumo, su vehículo cumple los reglamentos antipolución en vigor. Particpa activamente en la reducción de emisión de gases contaminantes y en el ahorro de energía. Ahora bien, el nivel de emisión de gases contaminantes y el consumo de su vehículo depende también de usted. Controle el correcto mantenimiento y la correcta utilización.

Conservación

Es importante tener en cuenta que el hecho de no respetar los reglamentos antipolución puede hacer que el propietario del vehículo infrinja la ley.

Además, la sustitución de las piezas del motor, del sistema de alimentación y del escape, por otras piezas distintas a las de origen preconizadas por el constructor modifica la conformidad de su vehículo con respecto a los reglamentos antipolución.

El mantenimiento y la revisión del vehículo se deben realizar en un concesionario autorizado, de acuerdo con las instrucciones del programa de mantenimiento; el taller dispone de todos el equipo necesario para garantizar el correcto cuidado del vehículo.

Reglajes del motor

– **Bujías:** para unas condiciones óptimas de uso, rendimiento y prestaciones es necesario cumplir estrictamente las especificaciones establecidas por nuestro Departamento de Diseño.

En caso de sustitución de las bujías, emplee las marcas, tipos y separaciones especificados para su motor. Para ello consulte a un Representante de la marca.

– **Encendido y ralentí:** no es necesario ningún ajuste.

– **Filtro de aire:** un cartucho sucio disminuye el rendimiento. Es necesario sustituirlo.

Control de los gases de escape

El sistema de control de los gases de escape permite detectar cualquier anomalía de funcionamiento en el dispositivo de antipolución del vehículo.

Estas anomalías pueden provocar emisiones de sustancias nocivas o daños mecánicos.



Este testigo en el cuadro de instrumentos indica posibles anomalías del sistema:

Se enciende al poner el contacto y después se apaga al arrancar el motor.

– Si se enciende de forma continua, consultar a un Representante de la marca lo antes posible;

– si parpadea, reduzca el régimen del motor hasta que desaparezca la intermitencia. Consulte a un Representante de la marca rápidamente.

MEDIO AMBIENTE

Su vehículo ha sido concebido con la voluntad de respetar **el medio ambiente** a lo largo de su vida, tanto en la fabricación como en la utilización y hasta finalizar la vida del vehículo.

Fabricación

Su vehículo está fabricado en una planta industrial que lleva a cabo una actuación de progreso en materia de reducción del impacto medioambiental para los vecinos de la zona y la naturaleza (reducción del consumo de agua y de energía, contaminación visual y acústica, emisiones a la atmósfera y residuos acuosos, selección y valorización de los residuos).

Emisiones

Su vehículo ha sido concebido para emitir, mientras circula, menos gases de efecto invernadero (CO₂) y, por lo tanto, para consumir menos (por ejemplo, 140 g/km equivalen a 5,3 l/100km para un vehículo diésel).

Además, los vehículos están equipados con sistemas anticontaminación como el catalizador, la sonda lambda, el filtro de carbón activo (este último impide que salgan a la atmósfera los vapores de gasolina que provienen del depósito)...

En algunos vehículos diésel, este sistema viene completado por un filtro de partículas que permite reducir las emisiones de partículas de hollín.

Contribuya usted también a respetar el medio ambiente.

- Las piezas gastadas y sustituidas durante el mantenimiento corriente de su vehículo (batería, filtro de aceite, filtro de aire, pilas...) y las latas de aceite (vacías o llenas de aceite usado) deben depositarse en los organismos especializados.

- Al finalizar la vida del vehículo, éste deberá entregarse en los centros autorizados donde se encargarán de su reciclaje.
- En cualquier caso, respete las leyes locales.

Reciclaje

El 85% de su vehículo se puede reciclar y se puede valorizar el 95%.

Para alcanzar estos objetivos, muchas piezas han sido concebidas para poder ser recicladas. Las arquitecturas y los materiales han sido especialmente estudiados para facilitar el desmontaje de estos componentes y su tratamiento en centros específicos.

Con el objetivo de preservar los recursos de las materias primas, este vehículo incorpora numerosas piezas de materias plásticas recicladas o materias renovables (materias vegetales o animales tales como algodón o lana respectivamente).

ADVERTENCIA DE PÉRDIDA DE PRESIÓN DE LOS NEUMÁTICOS (1/4)

43592

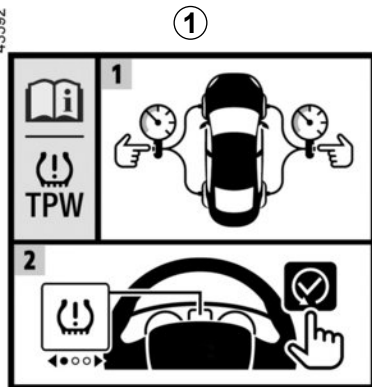

Si el vehículo está equipado con este sistema, este avisará de la pérdida de presión de uno o de varios neumáticos.



El sistema está equipado si hay una etiqueta **1** en el vehículo.

Para comprobar su presencia, abra la puerta del conductor.



Principio de funcionamiento

Este sistema detecta la pérdida de presión de uno de los neumáticos midiendo la velocidad de las ruedas durante la conducción.

En caso de presión insuficiente (rueda desinflada, rueda pinchada...), se advierte al conductor mediante el encendido fijo del testigo  **2**.

ADVERTENCIA DE PÉRDIDA DE PRESIÓN DE LOS NEUMÁTICOS (2/4)

Condiciones de funcionamiento

El sistema tiene que reiniciarse con una presión de inflado igual a la escrita en la etiqueta de la presión de inflado de los neumáticos. En caso contrario, la advertencia de pérdida importante de presión podría no ser fiable ➔ 4.10.

En las situaciones siguientes, existe el riesgo de que el sistema intervenga con retraso o no funcione correctamente:

- sistema no reiniciado tras un inflado o cualquier operación en las ruedas;
- sistema reiniciado incorrectamente: presiones de inflado diferentes de las presiones recomendadas;
- modificación importante de la carga o distribución de la carga en un lado del vehículo;
- conducción deportiva con fuerte aceleración;
- circulación por una calzada nevada o deslizante;
- circulación con cadenas de nieve;

- montaje de un solo neumático nuevo;
- utilización de neumáticos no homologados por la red;
- ...



Esta función es una ayuda complementaria a la conducción.

La función no interviene sustituyendo al conductor. No puede por tanto, en ningún caso, sustituir la vigilancia ni la responsabilidad del conductor.

Compruebe la presión de los neumáticos, incluida la de la rueda de repuesto, una vez al mes.

Reinicialización del valor de referencia para la presión de los neumáticos

Se debe efectuar **con el vehículo parado**:

- tras cada inflado o reajuste de la presión de uno de los neumáticos;
- cuando la presión de referencia de los neumáticos tenga que modificarse para adaptarse a las condiciones de uso (en vacío, en carga, conducción en autopista, etc.);
- tras un cambio de rueda;
- tras la utilización del kit de inflado de los neumáticos;
- tras una permutación de rueda (aunque se desaconseja esta práctica).

Debe hacerse siempre después de comprobar en frío las presiones de inflado de los cuatro neumáticos.

Las presiones de inflado deben adecuarse al uso actual del vehículo (en vacío, en carga, conducción en autopista, etc.).

ADVERTENCIA DE PÉRDIDA DE PRESIÓN DE LOS NEUMÁTICOS (3/4)

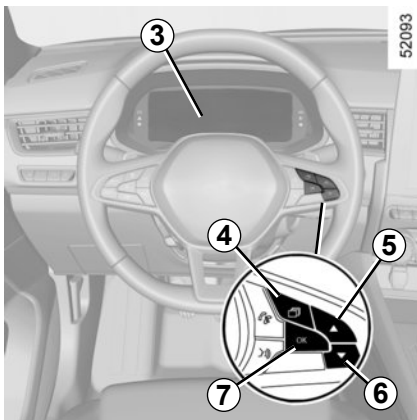

Procedimiento de reinicialización

Encendido, **vehículo parado:**

- presionar brevemente el botón **4** tantas veces como sea necesario hasta llegar a la pestaña “Vehículo” (o, según el vehículo, la página de información);
- pulse brevemente el botón **5** o **6** para acceder a la página de restablecimiento de presiones de neumáticos;
- mantenga pulsado el botón **7** OK para iniciar el restablecimiento.

La visualización del mensaje «Si presiones OK [manten. pulsac]» durante aproximadamente cinco segundos indica que la solicitud de reinicialización del valor de referencia para la presión de los neumáticos se ha tenido en cuenta.

La reinicialización se efectúa después de unos minutos de circulación. El mensaje “Operación terminada” indica que se ha restablecido el valor de referencia para la presión de los neumáticos.

Visualización

La pantalla **3** del cuadro de instrumentos le informa de las posibles anomalías de inflado (rueda desinflada, rueda pinchada...).

«Revisar presión neum. e inic.»

El testigo permanece encendido acompañado del mensaje “Revisar presión neum. e inic.”. Indican que al menos una de las ruedas está desinflada o pinchada.

En caso de desinflado, infle el neumático afectado.

En caso de pinchazo, sustitúyalo o contacte con un Representante de la marca.

Controle y reajuste en frío la presión de los cuatro neumáticos e inicie la reinicialización del valor de referencia para la presión de los neumáticos.

El testigo se apaga tras haber iniciado la reinicialización del valor de referencia para la presión de los neumáticos.

Puede que el sistema no detecte la pérdida repentina de presión de un neumático (reventón de un neumático, etc.).

ADVERTENCIA DE PÉRDIDA DE PRESIÓN DE LOS NEUMÁTICOS (4/4)

«TPW no disponible»

El testigo  parpadea durante varios segundos y luego se ilumina de forma continua, acompañado del mensaje “TPW no disponible”.

Indican que el vehículo está equipado con una rueda de repuesto de un tamaño diferente al de las otras cuatro ruedas y que ha sido montada en el vehículo.

«Revisar TPW»

El testigo  parpadea durante varios segundos y luego se ilumina de forma continua, acompañado del mensaje “Revisar TPW”.

Este mensaje va acompañado del testigo .

Ambos indican un fallo del sistema. Consulte a un Representante de la marca.

Reajuste de la presión de los neumáticos

Las presiones deben ajustarse en frío (consulte la etiqueta situada en el canto de la puerta del conductor).

En caso de que la verificación de la presión no pueda efectuarse con los neumáticos **fríos**, habrá que aumentar las presiones preconizadas de **0,2 a 0,3 bar (3 PSI)**.

Es imperativo no desinflar nunca un neumático caliente.

Tras cada inflado o reajuste de la presión de los neumáticos, inicie la reinicialización del valor de referencia para la presión de los neumáticos.

Sustitución ruedas/neumáticos

Utilizar únicamente equipos homologados por la red, de lo contrario, el sistema corre el riesgo de activarse tarde o de funcionar incorrectamente ➔ 5.10.

Tras cada cambio de rueda/neumático, reajuste la presión de los neumáticos e inicie la reinicialización del valor de referencia para la presión de los neumáticos.

Rueda de seguridad

Cuando la rueda de repuesto esté montada en el vehículo (en vehículos dotados con este equipamiento), reajuste la presión de los neumáticos e inicie la reinicialización del valor de referencia para la presión de los neumáticos.

Aerosoles reparaneumáticos y kit de inflado

Utilizar únicamente equipos homologados por la red, de lo contrario, el sistema corre el riesgo de activarse tarde o de funcionar incorrectamente ➔ 5.4.

Tras la utilización del kit de inflado de los neumáticos, reajuste la presión de los neumáticos e inicie la reinicialización del valor de referencia para la presión de los neumáticos.

DISPOSITIVOS DE CORRECCIÓN Y DE ASISTENCIA A LA CONDUCCIÓN (1/5)

Según el vehículo, esta compuesto de:

- del antibloqueo de ruedas (ABS);
- control dinámico de conducción (ESC) con control de subvirado y control de tracción;
- de la asistencia al frenado de emergencia;
- de la ayuda al arranque en cuesta.

En las páginas siguientes se describen otros sistemas de ayuda a la conducción.



Estas funciones son ayudas suplementarias en caso de condiciones de conducción críticas para adaptar el comportamiento del vehículo a dichas condiciones.

Estas funciones no intervienen sustituyendo al conductor. **No amplían los límites del vehículo y no deben incitar a ir más deprisa.** En ningún caso deben sustituir la vigilancia ni la responsabilidad del conductor durante las maniobras (el conductor debe estar siempre atento a los acontecimientos imprevistos que pueden darse durante la conducción).

Antibloqueo de ruedas (ABS)

En una frenada intensiva, el ABS permite evitar el bloqueo de las ruedas y por lo tanto controlar la distancia hasta que se para el vehículo y conservar el control del mismo.







En estas condiciones, son posibles las maniobras para evitar un obstáculo esquivándolo y frenando al mismo tiempo. Además, este sistema permite optimizar las distancias de frenado, sobre todo en suelo poco adherente (suelo mojado...).

En caso de emergencia, se recomienda aplicar una **presión fuerte y continua** sobre el pedal del freno. No es necesario accionar el pedal en pisadas sucesivas (bombeo). El ABS modulará el esfuerzo aplicado en el sistema de frenado.

DISPOSITIVOS DE CORRECCIÓN Y DE ASISTENCIA A LA CONDUCCIÓN (2/5)

Cada actuación del sistema se manifiesta por una pulsación más o menos importante percibida en el pedal de freno. El ABS no permite en ningún caso aumentar las prestaciones físicas ligadas a la adherencia de los neumáticos con respecto al suelo. Por tanto, las reglas de prudencia deben respetarse **imperativamente** (distancias entre los vehículos, etc.).

Anomalías de funcionamiento:

-  y  se iluminan en el cuadro de instrumentos y están acompañados por los mensajes “Revisar el ABS”, “Revisar sistema de frenado” y “Revisar el ESC”: el ABS, el ESC y la asistencia al frenado de emergencia están desactivados. **El frenado siempre está asegurado;**
- , ,  y  se encuentran encendidos en el cuadro de instrumentos y están acompañados por el mensaje “Avería sistema de frenado”: **esto indica una avería en el sistema de frenado.**

En ambos casos, consulte a un Representante de la marca.



El frenado está parcialmente operativo. Sin embargo, **es peligroso frenar bruscamente** y es esencial una parada inmediata, tan pronto las condiciones de la circulación lo permitan. Contacte con un Representante de la marca.

DISPOSITIVOS DE CORRECCIÓN Y DE ASISTENCIA A LA CONDUCCIÓN (3/5)

Control electrónico de estabilidad (ESC) con control de subvirado y control de tracción

Control electrónico de estabilidad ESC

Este sistema ayuda a conservar el control del vehículo en las situaciones «críticas» de conducción (evitando un obstáculo, pérdida de adherencia en una curva...).

Principio de funcionamiento

Un captador en el volante permite conocer la trayectoria de conducción deseada por el conductor.

Otros captadores, instalados en el vehículo, miden su trayectoria real.

El sistema compara las órdenes del conductor con la trayectoria del vehículo y corrige esta última si es necesario, controlando el frenado en algunas ruedas y/o la potencia del motor. Cuando se activa el sistema, el testigo



parpadea en el cuadro de instrumentos.

Control de subvirado

Este sistema optimiza la acción del ESC en el caso de un fuerte subvirado (pérdida de adherencia del tren delantero).

Sistema antipatinado

Este sistema ayuda a limitar el patinado de las ruedas motrices y a controlar el vehículo en las situaciones de arranque, de aceleración o de desaceleración.

Principio de funcionamiento

A través de los captadores, el sistema mide y compara, en cada instante, la velocidad de las ruedas motrices y detecta su embalamiento. Si una rueda tiende a patinar, el sistema impone el frenado de ésta hasta que la motricidad vuelva a ser compatible con el nivel de adherencia bajo la rueda.

El sistema actúa también para ajustar el régimen del motor a la adherencia disponible bajo las ruedas, independientemente de la acción ejercida en el pedal del acelerador.

En ciertas situaciones (conducción sobre suelos muy mojados: nieve, barro... o conducción llevando ruedas con cadenas), el sistema puede reducir la potencia del motor para limitar el patinado.

Anomalías de funcionamiento

Cuando el sistema detecta una anomalía de funcionamiento, el mensaje “Revisar el ESC” y los testigos



y  aparecen en el cuadro de instrumentos. En este caso, el ESC y el control de tracción están desactivados.

Consulte a un Representante de la marca

DISPOSITIVOS DE CORRECCIÓN Y DE ASISTENCIA A LA CONDUCCIÓN (4/5)

Asistencia al frenado de emergencia

Se trata de un sistema complementario al ABS que ayuda a reducir las distancias de frenado del vehículo.

Principio de funcionamiento

El sistema permite la detección de una situación de frenado de emergencia. En este caso, el sistema de frenado desarrolla instantáneamente su potencia máxima y puede activar la regulación del ABS.

La frenada ABS se mantiene mientras el pedal del freno está pisado.

Encendido de las luces de precaución

Según el vehículo, éstas pueden encenderse en caso de desaceleración repentina.

Anticipación del frenado

Según el vehículo, cuando suelta rápidamente el pedal del acelerador, el sistema anticipa el frenado para disminuir las distancias de frenado.

Casos particulares

En caso de utilizar el regulador de velocidad:

- si utiliza el pedal del acelerador, cuando suelte el pedal el sistema puede activarse;
- si no utiliza el pedal del acelerador, el sistema no se activará.

Anomalías de funcionamiento

Cuando el sistema detecta una anomalía de funcionamiento, el mensaje "Revisar sistema de frenado" aparece en el cuadro de instrumentos acompañado del testigo .

Consulte a un Representante de la marca



Estas funciones son ayudas suplementarias en caso de condiciones de conducción críticas para adaptar el comportamiento del vehículo a dichas condiciones.

Estas funciones no intervienen sustituyendo al conductor. **No amplían los límites del vehículo y no deben incitar a ir más deprisa.** En ningún caso deben sustituir la vigilancia ni la responsabilidad del conductor durante las maniobras (el conductor debe estar siempre atento a los acontecimientos imprevistos que pueden darse durante la conducción).

AYUDAS Y DISPOSITIVOS DE CORRECCIÓN DE CONDUCCIÓN (5/5)

Ayuda al arranque en cuesta

Este sistema le ayuda al arrancar en una pendiente, dependiendo del grado de inclinación de la calzada. Impide que el vehículo retroceda interviniendo en el apriete automático de los frenos, cuando el conductor levanta el pie del pedal de freno para pisar el acelerador.

Funcionamiento del sistema

Funciona solo cuando la palanca de velocidades está en una posición distinta al punto muerto (posición distinta a **N** o **P** en las cajas de velocidades automáticas) y cuando el vehículo está completamente parado (con el freno pisado).

El sistema retiene el vehículo unos **2 segundos**. A continuación, los frenos se aflojan progresivamente (el vehículo actúa en función del tipo de pendiente).



El sistema de ayuda al arranque en pendiente no siempre puede impedir que el vehículo retroceda (pendientes muy pronunciadas, etc).

En cualquier caso, el conductor puede pisar el pedal de freno e impedir de esta forma que el vehículo retroceda.

La función de asistencia al arranque en cuesta no debe utilizarse para detenciones prolongadas; en esos casos, utilice el pedal de freno.

Esta función no está ideada para inmovilizar permanentemente el vehículo.

Si es necesario, utilice el pedal de freno para detener el vehículo.

El conductor debe prestar especial atención sobre suelos deslizantes o con poca adherencia.

Existe peligro de lesiones graves.

ALERTA DE SALIDA DE LA VÍA (1/5)

56498

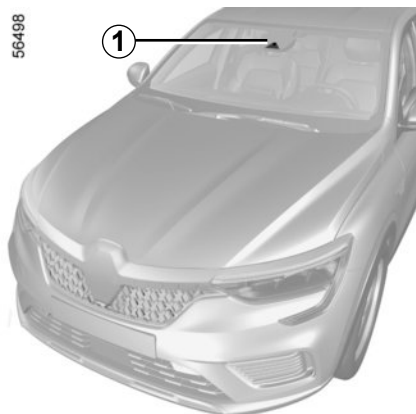

Utilizando la información de la cámara **1**, la función avisa al conductor cuando se cruza una línea continua o discontinua o al acercarse al borde de la carretera (mediana, barrera, talud, terraplén, etc.) sin las luces indicadoras de dirección (intermitentes) activadas.

Nota: asegúrese de que el parabrisas no este oscurecido (suciedad, barro, nieve, vaho, etc.).



Esta función es una ayuda complementaria a la conducción. Esta función no exime, en ningún caso, la vigilancia ni la responsabilidad del conductor, que debe mantener el control de su vehículo en todo momento.

La función de advertencia de cambio involuntario de carril no corrige la trayectoria del vehículo.

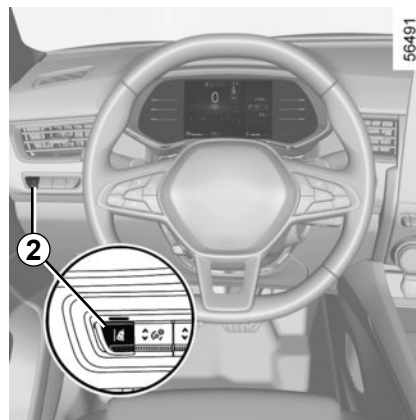

56491

Activación y desactivación



Para activar la función, pulse el botón **2** tantas veces como sea necesario para seleccionar “Alerta de salida de carril” en el cuadro de instrumentos. El mensaje “Alerta salida de carril activa” y el

testigo “ o ” aparecen en el cuadro de instrumentos.



ALERTA DE SALIDA DE LA VÍA (2/5)

Activación/desactivación (continuación)



Para desactivar la función, presionar el interruptor **2** tantas veces como sea necesario para seleccionar "Alerta salida de vía desactivada" (o, según el vehículo, "Mantenim. carril desactivado") en el cuadro de instrumentos. El testigo

 o  se apaga en el cuadro de instrumentos.

Funcionamiento

Cuando la función está activada, el testigo  o  y las líneas de la derecha e izquierda **3** se muestran en gris en el cuadro de instrumentos.



La función está lista para avisar si:

- la velocidad es entre aproximadamente 70 y 180 km/h;
- y
- el testigo  o  y los indicadores de carril de la derecha e izquierda **3** se muestran en color blanco.

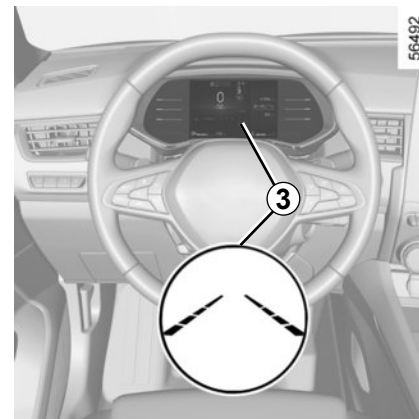
La función de advertencia se activa si el vehículo cruza una línea o se acerca al borde de la carretera (mediana, barrera, talud, terraplén, etc.).



La función avisa al conductor:

- mediante una vibración en el volante;
- y
- el testigo  o  y el indicador **3** de cruce de carril se vuelve rojo.



Cada vez que se arranca el vehículo, la función continúa el modo guardado la última vez que se paró el motor.

ALERTA DE SALIDA DE LA VÍA (3/5)

Temporalmente no disponible

- cruce muy rápido de la línea;
- circulación continua sobre una línea;
- cuatro segundos aproximadamente después de cambiar de carril;
- curvas cerradas;
- visibilidad afectada;
- activación de una de las luces indicadores de dirección (intermitentes);
- fuerte aceleración;
- ...



Cuando la función no está disponible,

el testigo  o  y los indicadores del lado izquierdo y derecho se vuelven grises en el cuadro de instrumentos.

Condiciones de inhibición del sistema

El sistema no se puede activar cuando:

- con la marcha atrás puesta;
- el campo de visión de la cámara esté obstruido;
- se enciende el testigo **STOP**.

El testigo  o  y los indicadores del carril izquierdo/derecho se vuelven grises en el cuadro de instrumentos.

Ajustes

Vehículos equipados con una pantalla multimedia.

Para acceder a los ajustes de la función desde la pantalla multimedia **4**, consulte el manual del sistema multimedia:

- "Intens. de vibración": ajustar el nivel de vibración del volante de dirección;

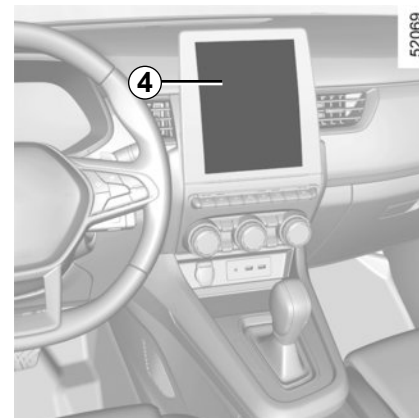

- "Aviso": ajuste el nivel de sensibilidad de detección de líneas. Para ello, seleccione:
 - «Tarde»: línea detectada al cruzarla;
 - «Normal»: línea detectada al aproximarse;
 - «Pronto»: línea detectada al estar cerca.

Para obtener más información, consulte el manual del sistema multimedia.

ALERTA DE SALIDA DE LA VÍA (4/5)



Ajustes (continuación)



Vehículos no equipados con una pantalla multimedia

- Con el vehículo parado, pulse el botón **5** tantas veces como sea necesario para acceder a la pestaña “Vehículo”;
- pulse el mando **6** o **7** sucesivamente para acceder al menú “Ajustes”. Pulse el botón **8 OK**;

- pulse el mando **6** o **7** sucesivamente para acceder al menú “AYUDA CONDUCCIÓN”. Pulse el botón **8 OK**;
- desplácese repetidas veces pulsando el mando **6** o **7** para acceder al menú “Salida de carril sensibilidad” o “Salida de carril vibración”. Pulse el botón **8 OK** ;
- desplácese repetidas veces pulsando el mando **6** o **7** para modificar el ajuste. Pulse el botón **8 OK**.

Anomalías de funcionamiento

En caso de avería, los indicadores del carril izquierdo y derecho (y, según

el tipo de pantalla, el testigo  o ) desaparecen o se muestran en color gris en el cuadro de instrumentos.

En algunos casos, van acompañados del mensaje “Revisar cámara delantera” o del testigo  en el cuadro de instrumentos.

Consulte a un Representante de la marca

ALERTA DE SALIDA DE LA VÍA (5/5)



Esta función es una ayuda complementaria a la conducción. Esta función no exime, en ningún caso, la vigilancia ni la responsabilidad del conductor, que debe mantener el control de su vehículo en todo momento.

Intervenciones/reparaciones del sistema

- En caso de choque, el alineamiento de la cámara puede modificarse y sus prestaciones pueden verse afectadas. Desactive la función, tras esto consulte con un Representante de la marca.
- Las intervenciones en la zona donde se encuentra la cámara (reparación, sustitución, modificaciones del parabrisas, etc.) deben ser efectuadas por un profesional cualificado.

El Representante de la marca es el único que está capacitado para intervenir en el sistema.

En caso de alteraciones en el sistema

Algunas condiciones pueden alterar o deteriorar el funcionamiento del sistema. Por ejemplo:

- parabrisas ocultado (por suciedad, hielo, nieve, condensación, etc.);
- un entorno complejo (túnel, etc.);
- condiciones meteorológicas adversas (nieve, lluvia, granizo, hielo negro, etc.);
- mala visibilidad (por la noche, niebla, etc.);
- las líneas de señalización son irregulares o difíciles de distinguir (por ejemplo, están parcialmente borradas, tienen un espaciado excesivo o la superficie de la calzada está deformada);
- ser deslumbrado (sol intenso, luces de vehículos que circulan en sentido contrario, etc.);
- la carretera es estrecha, con curvas o sinuosa (curvas cerradas, etc.);
- circulando tras un vehículo que circula en la misma vía.

Riesgo de falsas alarmas o ausencia de las advertencias

ASISTENCIA PARA MANTENIMIENTO DE VÍA (1/6)

56498

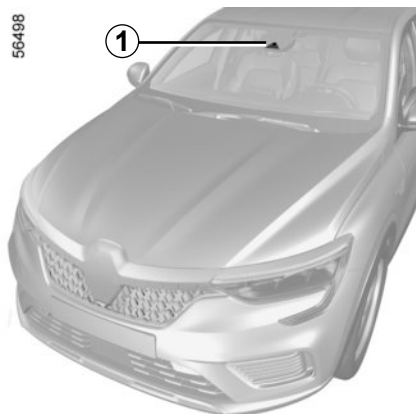

Utilizando la información de la cámara **1**, la función activa una corrección en el sistema de dirección del vehículo cuando se cruza una línea continua o discontinua, o al acercarse a borde de la carretera (mediana, barrera, talud, terraplén, etc.) sin que se activen las luces indicadoras de dirección (intermitentes).

En cualquier momento, puede **recuperar el control del vehículo** actuando sobre el volante.

Nota: asegúrese de que el parabrisas no este oscurecido (suciedad, barro, nieve, vaho, etc.).



Esta función es una ayuda complementaria a la conducción y el conductor es responsable del funcionamiento del volante. Este sistema no sustituye al conductor y este debe conducir con las manos en el volante.

Preste siempre la máxima atención al conducir, ya que el sistema no se puede desactivar ni utilizar de forma inesperada, o puede funcionar de manera innecesaria dependiendo del estado de la vía y de las circunstancias de atención.

ASISTENCIA PARA MANTENIMIENTO DE VÍA (2/6)

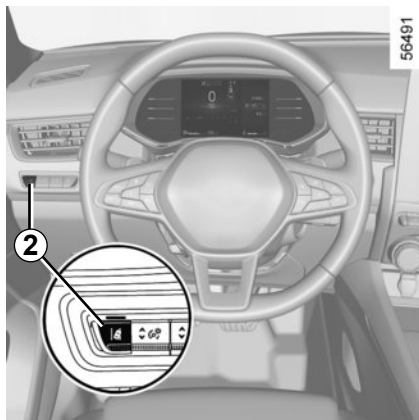

Activación y desactivación

Para activar la función, pulsar el interruptor **2** tantas veces como sea necesario para seleccionar "Asistente de mantenimiento de carril" en el cuadro de instrumentos.

El mensaje "Mantenim. carril activado"

y el testigo  o  aparecen en el cuadro de instrumentos.

Cuando se activa el "Asistente de mantenimiento de carril", se activa automáticamente la función "Advertencia de salida de la vía". ➔ 2.37

Para desactivar la función, pulse el botón **2** tantas veces como sea necesario para seleccionar "Mantenim. carril desactivado" en el cuadro de instrumentos.



El testigo  o  se apaga en el cuadro de instrumentos.

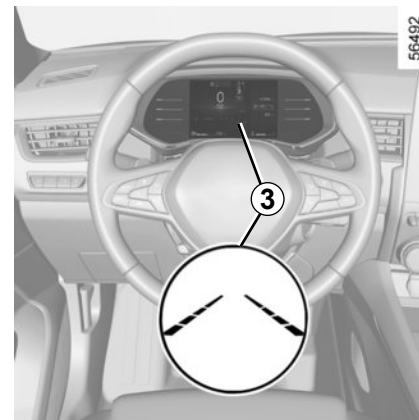

Nota: la desactivación de la función "Asistente de mantenimiento de carril" provoca la desactivación de la función "Advertencia de salida de la vía".

Cada vez que se arranca el vehículo, la función continúa el modo guardado la última vez que se paró el motor.



Funcionamiento

Cuando la función está activada, el testigo  o  y las líneas de la derecha e izquierda **3** se muestran en gris en el cuadro de instrumentos.

La función está configurada para funcionar cuando la velocidad del vehículo oscila entre aproximadamente 70 km/h y 180 km/h y si el testigo  o  y los indicadores de corrección **3** se muestran en color blanco.

ASISTENCIA PARA MANTENIMIENTO DE VÍA (3/6)

Funcionamiento (continuación)

La función se activa si el vehículo cruza una línea o si el vehículo se acerca al borde de la carretera (mediana, barrera, talud, terraplén, etc.) sin que se activen las luces indicadoras de dirección (intermitentes).

En estos casos:

- la función activa una acción en el sistema de dirección del vehículo con el fin de corregir su trayectoria;
- el indicador **3** del lado de la línea cruzada se vuelve amarillo en el cuadro de instrumentos.

Nota: en caso de curvas, la función autoriza a cortar levemente las curvas.

Si la acción correctiva del sistema de dirección no es suficiente, el testigo



y el indicador **3** del lado de la línea rebasada se ponen de color rojo en el cuadro de instrumentos y se acompaña de una vibración en el volante.

caso particular

Al utilizar el sistema:

- Si el sistema ya no detecta la acción del conductor sobre el volante, el



testigo aparece en naranja en el cuadro de instrumentos, acompañado del mensaje "Mantener manos sobre el volante" y de una señal acústica.

Puede interrumpir la corrección de la trayectoria en cualquier momento moviendo el volante.

- si el sistema está activo durante mucho tiempo, se emite una advertencia acústica y se produce el parpadeo del indicador **3** en el lado de la línea correspondiente hasta que el conductor toma el control.



Tenga en cuenta que la alerta del sistema puede aparecer tarde dependiendo del estado de la vía cuando el conductor no tiene las manos en el volante.



Siempre hay que tener las manos en el volante durante la conducción.

El sistema puede advertir al conductor de que no tiene las manos en el volante cuando lo utiliza de forma desmesurada o lo sujeta suavemente.

ASISTENCIA PARA MANTENIMIENTO DE VÍA (4/6)

Temporalmente no disponible



- cruce muy rápido de la línea;
- circulación continua sobre una línea;
- cuatro segundos aproximadamente después de cambiar de carril;
- curvas cerradas;
- visibilidad afectada;
- activación de una de las luces indicadoras de dirección (intermitentes);
- fuerte aceleración;
- frenado de emergencia;
- ...

Si la función no está disponible, el testigo  o  y los testigos de corrección izquierdos y derechos **3** se muestran en gris en el cuadro de instrumentos.

Condiciones de inhibición del sistema

El sistema no se puede activar cuando:

- con la marcha atrás puesta;
- el campo de visión de la cámara esté obstruido;
- se enciende el testigo **STOP**.

El testigo  o  y los testigos de carril de la derecha e izquierda se muestran en gris en el cuadro de instrumentos.

Ajustes

Vehículos equipados con una pantalla multimedia.

Para acceder a los ajustes de la función desde la pantalla multimedia **4**, consulte el manual del sistema multimedia:

- “Intens. de vibración”: ajuste la vibración del volante para la función “Alerta de salida de carril”;

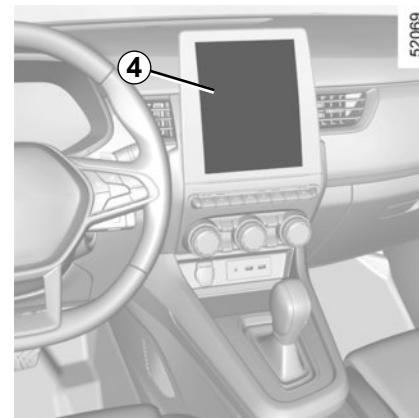

- “Aviso”: ajuste el nivel de sensibilidad de detección de líneas. Para ello, seleccione:
 - «Tarde»: línea detectada al cruzarla;
 - «Normal»: línea detectada al aproximarse;
 - «Pronto»: línea detectada al estar cerca.

Para obtener más información, consulte el manual del sistema multimedia.

ASISTENCIA PARA MANTENIMIENTO DE VÍA (5/6)

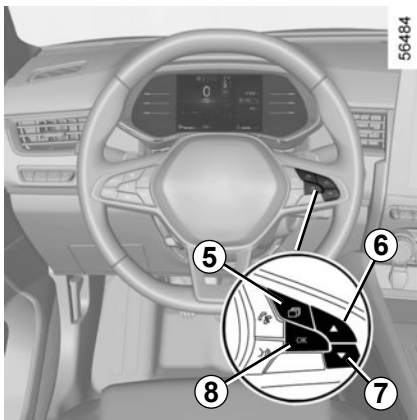

Ajustes (continuación)

Vehículos no equipados con una pantalla multimedia

- Con el vehículo parado, pulse el botón **5** tantas veces como sea necesario para acceder a la pestaña “Vehículo”;
- pulse el mando **6** o **7** sucesivamente para acceder al menú “Ajustes”. Pulse el botón **8 OK**;

- pulse el mando **6** o **7** sucesivamente para acceder al menú “AYUDA CONDUCCIÓN”. Pulse el botón **8 OK**;
- desplácese repetidas veces pulsando **6** o **7** para acceder al menú “Conservar carril sensibilidad”. Pulse el botón **8 OK**;
- desplácese repetidas veces pulsando el mando **6** o **7** para modificar el ajuste. Presione el botón **8 OK**.

Anomalías de funcionamiento

Cuando el sistema detecta una anomalía de funcionamiento, se enciende el testigo de advertencia  con el mensaje “Revisar cámara delantera” en el cuadro de instrumentos.

Consulte a un Representante de la marca

ASISTENCIA PARA MANTENIMIENTO DE VÍA (6/6)



Esta función es una ayuda complementaria a la conducción. Esta función no exime, en ningún caso, la vigilancia ni la responsabilidad del conductor, que debe mantener el control de su vehículo en todo momento.

Intervenciones/repificaciones del sistema

- En caso de choque, el alineamiento de la cámara puede modificarse y sus prestaciones pueden verse afectadas. Desactive la función y consulte con un Representante de la marca.
- Las intervenciones en la zona donde se encuentra la cámara (reparación, sustitución, modificaciones del parabrisas, etc.) deben ser efectuadas por un profesional cualificado.

El Representante de la marca es el único que está capacitado para intervenir en el sistema.

En caso de alteraciones en el sistema

Algunas condiciones pueden alterar o deteriorar el funcionamiento del sistema. Por ejemplo:

- parabrisas ocultado (por suciedad, hielo, nieve, condensación, etc.);
- un entorno complejo (túnel, etc.);
- condiciones meteorológicas adversas (nieve, lluvia, granizo, hielo negro, etc.);
- mala visibilidad (por la noche, niebla, etc.);
- las marcas de carretera son irregulares o difíciles de distinguir (p. ej.: están parcialmente borradas, hay excesivo espaciado entre ellas, la calzada está deformada...);
- ser deslumbrado (sol intenso, luces de vehículos que circulan en sentido contrario, etc.);
- la carretera es estrecha, con curvas o sinuosa (curvas cerradas, etc.);
- circulando tras un vehículo que circula en la misma vía.

En este caso, la “Asistencia para mantenimiento de vía” puede reaccionar de manera incorrecta o no reaccionar.

Riesgo de corrección no deseada, incorrecta o no corrección de la trayectoria.

Desactivación de la función

Debe desactivar la función si:

- la zona de la cámara ha sido dañada (en el lado del parabrisas o del retrovisor interior);
- la carretera es poco adherente (nieve, hielo, aquaplaning, grava, etc.);
- mala visibilidad (por la noche, niebla, etc.);
- el parabrisas está agrietado o deformado (no realizar la reparación en esa zona del parabrisas, realice la sustitución en un Representante de la marca);
- el vehículo lleva un remolque o una caravana;
- el vehículo entra en una zona con muchas marcas en la carretera (una zona con obras viales, etc.).

ADVERTENCIA DE ÁNGULO MUERTO (1/7)

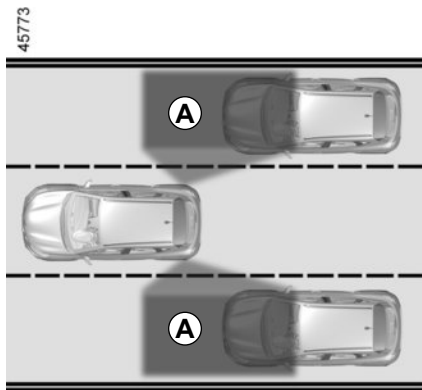

A partir de la información procedente de los captadores instalados en cada lado del paragolpes trasero (zona **C**), la función avisa al conductor:

- cuando otro vehículo aparece en la zona de detección **A**;

o bien

- cuando hay riesgo de colisión con un vehículo que se encuentre en la zona **B**, circulando más rápido que usted.

La función le avisa cuando su vehículo circula a una velocidad superior a 15 km/h aproximadamente.

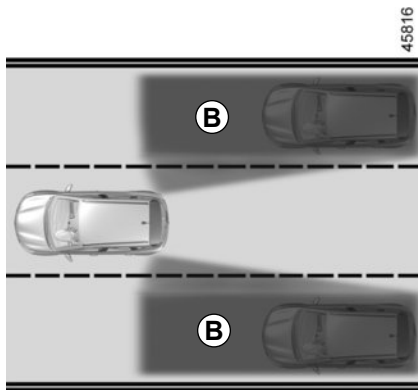

Esta función es una ayuda complementaria a la conducción. Esta función no exime, en ningún caso, la vigilancia ni la responsabilidad del conductor, que debe mantener el control de su vehículo en todo momento.

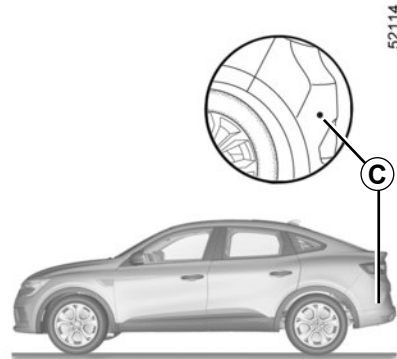

Particularidad

Verificar que la zona **C** alrededor de los radares situados a ambos lados del paragolpes trasero no estén obstruidos (por suciedad, barro, nieve, etc.).

Cuando uno de los radares esté oculto, aparecerá el mensaje "Radares lat. sin visibilidad" en el cuadro de instrumentos. Limpie el área donde estén situados los captadores.

ADVERTENCIA DE ÁNGULO MUERTO (2/7)

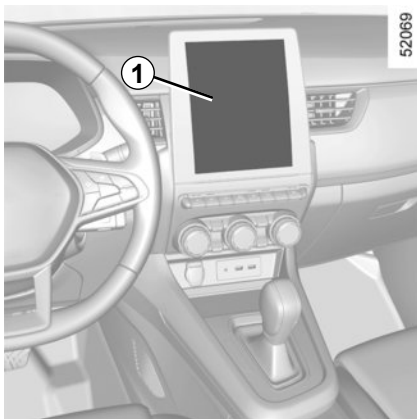

Activación/desactivación

Vehículos equipados con una pantalla multimedia 1

Para activar o desactivar la función, consulte el manual del sistema multimedia.

Seleccione "ON" o "OFF".

Vehículos no equipados con una pantalla multimedia

- Con el vehículo parado, pulse el botón **2** tantas veces como sea necesario para acceder a la pestaña "Vehículo";

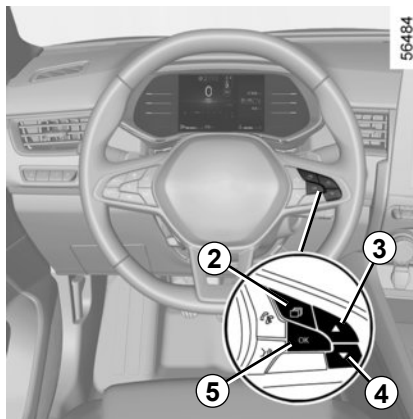

- pulse el mando **3** o **4** sucesivamente para acceder al menú "Ajustes". Pulse el botón **5 OK**;
- pulse el mando **3** o **4** sucesivamente para acceder al menú "AYUDA CONDUCCIÓN". Pulse el botón **5 OK**;
- pulse el mando **3** o **4** sucesivamente para acceder al menú "Alerta de ángulo muerto" y pulse el botón **5 OK**;

- pulse de nuevo el botón **5 OK** para activar o desactivar la función:



función activada



función desactivada

La capacidad de detección del sistema está regulada para un ancho de carril estándar. Si conduce por un carril estrecho, la función puede avisarle si se detecta un vehículo más allá del carril adyacente.

ADVERTENCIA DE ÁNGULO MUERTO (3/7)

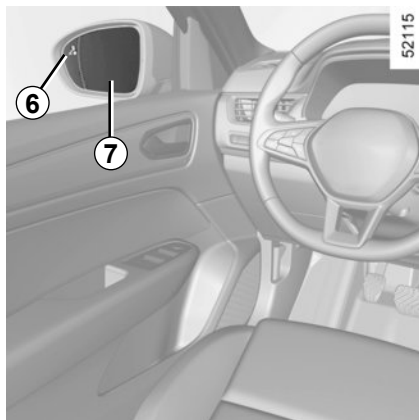

Indicador 6

El indicador **6** está situado en cada uno de los retrovisores **7**.

Nota: limpie periódicamente los retrovisores **7** para ver los indicadores **6** correctamente.

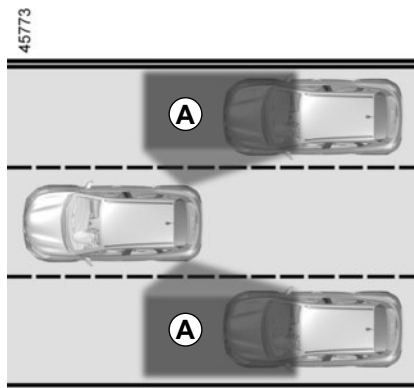

Funcionamiento

La función que le avisa cuando la velocidad de su vehículo supera los 15 km/h:

- cuando hay un vehículo dentro de la zona de ángulo muerto **A** y se desplaza en el mismo sentido que su vehículo;
- cuando se acerca rápidamente un vehículo por detrás en un carril contiguo dentro del alcance de la zona de detección **B**.

En caso de adelantar a otro vehículo, el indicador **6** solo se ilumina si dicho vehículo permanece durante un periodo suficientemente largo en el ángulo muerto **A** del suyo.

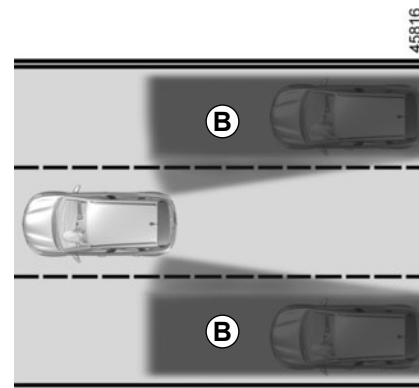

La función no avisa al conductor si los otros vehículos no están en movimiento.

ADVERTENCIA DE ÁNGULO MUERTO (4/7)

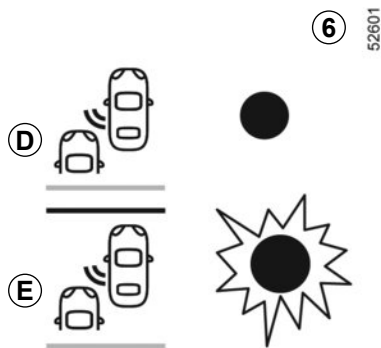

Visualización D

Primera advertencia: **indicador de dirección (intermitente) no activado**, el testigo **6** indica que se ha detectado un vehículo en la zona de ángulo oculto o un vehículo se acerca rápidamente por detrás en un carril adyacente.

Al arrancar el motor, el sistema adopta el último estado guardado antes de que se cortara el contacto (consulte las páginas anteriores).

Visualización E

Indicador de dirección (intermitente) activado, el testigo **6** parpadea cuando la función detecta un vehículo en la zona de alerta de ángulo muerto o un vehículo que se acerca rápidamente por detrás al lado al que usted va a girar el volante. Si se desactiva el indicador de dirección, se pasa a la primera advertencia (visualización **D**).

Casos en los que no funciona

- Al circular por una carretera de curvas cerradas;
- en marcha atrás.

Si el vehículo está equipado con un sistema de remolcado reconocido por el sistema, el mensaje “Alerta remolque áng.muerto off” que aparece en el cuadro de instrumentos le informa de que la función no está operativa. Para elegir el equipamiento adecuado para su vehículo, le aconsejamos consulte a un Representante de la marca.

ADVERTENCIA DE ÁNGULO MUERTO (5/7)

Anomalías de funcionamiento

Si el sistema detecta un fallo, aparece el mensaje “Revisar radares laterales” en el cuadro de instrumentos. Consulte a un Representante de la marca

Debido a la presencia de captadores detrás del paragolpes, se recomienda encomendar cualquier operación en el paragolpes (reparación, sustitución, pintura, etc.) a un profesional cualificado.



- La capacidad de detección del sistema está regulada para un ancho de carril estándar. Si conduce por un carril ancho, el sistema puede no detectar un vehículo dentro del ángulo muerto.
- En caso de exposición a fuertes ondas electromagnéticas (debajo de líneas de alta tensión...) o a condiciones meteorológicas muy adversas (fuerte lluvia, nieve, ...), el sistema puede verse afectado momentáneamente. Permanezca alerta a las condiciones de circulación.

Riesgo de accidente.

ADVERTENCIA DE ÁNGULO MUERTO (6/7)



Esta función es una ayuda complementaria a la conducción. Esta función no exime, en ningún caso, la vigilancia ni la responsabilidad del conductor, que debe mantener el control de su vehículo en todo momento.

El conductor debe adaptar la velocidad a las condiciones de circulación en todo momento, independientemente de las indicaciones del sistema.

El sistema no debe confundirse en ningún caso con un detector de obstáculos o un sistema anticolidión.

Intervenciones/reparaciones del sistema

- En caso de choque, puede modificarse el alineamiento del radar, por lo que su funcionamiento se vería afectado. Desactive la función y consulte con un Representante de la marca.
- Las intervenciones en la zona donde se encuentran los radares (reparaciones, sustituciones, etc.) deben ser efectuadas por un profesional cualificado.

El Representante de la marca es el único que está capacitado para intervenir en el sistema.

En caso de alteración del sistema

Algunas condiciones pueden alterar o deteriorar el funcionamiento del sistema. Por ejemplo:

- entorno complejo (puentes metálicos, túneles, carreteras con obstáculos en el borde, etc.);
- malas condiciones climáticas (nieve, granizo, hielo, etc.).

Riesgo de falsas alarmas o ausencia de las advertencias.

En caso de que el sistema se comporte de manera anómala, desactívelo y póngase en contacto con un proveedor autorizado.

ADVERTENCIA DE ÁNGULO MUERTO (7/7)



Limitación del funcionamiento del sistema

- La zona del radar debe permanecer limpia y sin alteraciones para garantizar el buen funcionamiento del sistema.
- Puede que el sistema no reconozca los objetos pequeños que se acerquen al vehículo (motos, bicicletas, peatones, etc.).
- Al girar en una curva, los radares podrían dejar de detectar temporalmente los vehículos de los carriles adyacentes.
- Puede que la función le avise tarde si otros dos vehículos se acercan por detrás, circulando en paralelo por los carriles adyacentes (es decir, conduciendo por una carretera de tres carriles) a una velocidad muy superior a la de su vehículo.
- El sistema podría no avisarle cuando exista una gran diferencia de velocidad con respecto a los otros vehículos.
- Si el vehículo está siendo adelantado por un vehículo largo (p. ej.: vehículo con artículos pesados que adelanta a una velocidad similar al suyo), puede que el sistema interrumpa la advertencia antes del final de la maniobra.
- El vehículo circula por una carretera sinuosa.

Desactivación de la función

Debe desactivar la función si:

- la zona de radar ha sido dañada (paragolpes trasero);
- el vehículo está equipado con un remolque que el sistema no reconoce.

ALERTA DE DISTANCIAS DE SEGURIDAD (1/4)

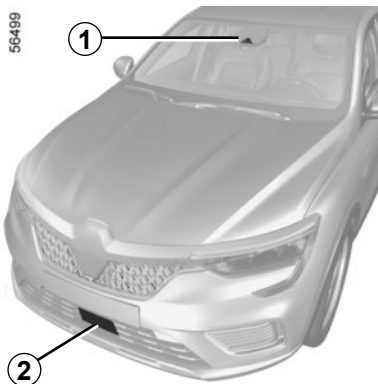

Gracias a la información del radar **2** y cámara **1**, esta función advierte al conductor del intervalo de tiempo que le separa del vehículo que le precede, para respetar la distancia de seguridad entre ambos.

Nota: asegúrese de que el parabrisas y el paragolpes no queden ocultos (por suciedad, barro, nieve, la formación de vaho, etc).

La función se activa cuando el vehículo circula a una velocidad de entre 30 y 200 km/h aproximadamente.



Esta función es una ayuda complementaria a la conducción. Esta función no exime, en ningún caso, la vigilancia ni la responsabilidad del conductor, que debe mantener el control de su vehículo en todo momento.

ALERTA DE DISTANCIAS DE SEGURIDAD (2/4)

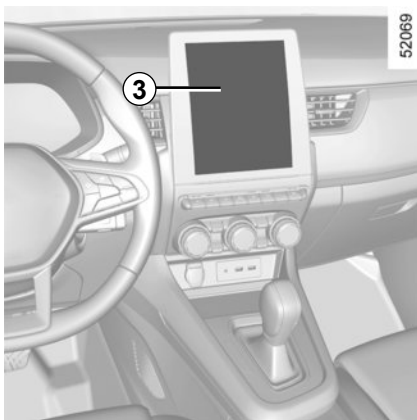

Activación/Desactivación de la función

Vehículos equipados con una pantalla multimedia 3

Para activar o desactivar la función, consulte el manual del sistema multimedia.

Seleccione «ON» o «OFF».

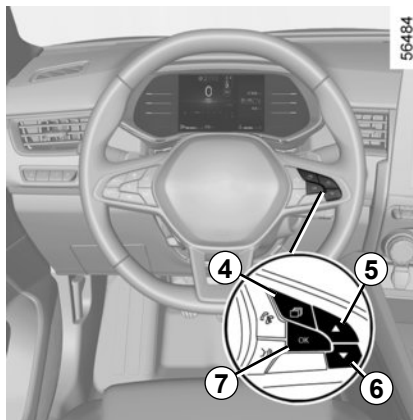

Vehículos no equipados con una pantalla multimedia

- Con el vehículo parado, pulse el botón **4** tantas veces como sea necesario para acceder a la pestaña “Vehículo”;
- pulse el mando **5** o **6** sucesivamente para acceder al menú “Ajustes”. Pulse el botón **7 OK**;
- pulse el mando **5** o **6** sucesivamente para acceder al menú “AYUDA CONDUCCIÓN”. Pulse el botón **7 OK**;

- pulse el mando **5** o **6** sucesivamente para acceder al menú “Alerta distancia”. Pulse el botón **7 OK**;
- pulse de nuevo el botón **7 OK** para activar o desactivar la función:



función activada



función desactivada

Cada vez que se arranca el vehículo, la función continúa el modo guardado la última vez que se paró el motor.

ALERTA DE DISTANCIAS DE SEGURIDAD (3/4)

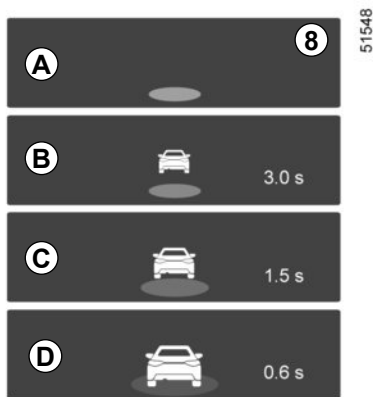

Funcionamiento

Con la función activada, el indicador **8** aparece en el cuadro de instrumentos e informa al conductor de la distancia entre su vehículo y el de delante.

- **A** (gris): función no operativa;
- **A** (verde): ningún vehículo detectado;
- **B** (verde): el intervalo de tiempo es mayor o igual a 2 segundos aproximadamente (distancia entre los dos vehículos adaptada a su velocidad);

- **C** (naranja): el intervalo de tiempo está comprendido entre 1 y 2 segundos aproximadamente (distancia entre los dos vehículos pequeña);
- **D** (rojo): el intervalo de tiempo es menor o igual a 1 segundo aproximadamente (distancia entre los dos vehículos muy pequeña).

Si el intervalo entre los dos vehículos es inferior a aproximadamente 0,5 segundos, el indicador **8** y la pantalla **D** parpadean en rojo en el cuadro de instrumentos junto con “-.- s”.

En algunas condiciones, no se muestra el intervalo de tiempo:

- en una curva;
- al cambiar de carril;
- si el vehículo situado delante está lo bastante lejos o fuera del alcance del radar o cámara.



La medición se visualiza a título informativo: el sistema no realiza ninguna acción en el vehículo.

Esta función no se ha concebido para utilizarse en un contexto urbano ni de conducción dinámica (curvas, aceleraciones, frenadas bruscas, etc.), sino en condiciones de circulación estables.

Esta función no actúa en el sistema de frenado.

Las zonas de radar y cámara debe permanecer limpias y sin alteraciones para garantizar el buen funcionamiento del sistema.

Las intervenciones en la zona donde se encuentra el radar o la cámara (reparación, sustitución, modificaciones del parabrisas o el paragolpes, etc.) deben ser efectuadas por un profesional cualificado.

ALERTA DE DISTANCIAS DE SEGURIDAD (4/4)



Esta función es una ayuda complementaria a la conducción. Esta función no exime, en ningún caso, la vigilancia ni la responsabilidad del conductor, que debe mantener el control de su vehículo en todo momento.

Intervenciones/reparaciones del sistema

- En caso de choque, el reglaje del radar y/o la cámara puede modificarse y sus prestaciones pueden por tanto verse afectadas. Desactive la función y consulte con un Representante de la marca.
- Las intervenciones en la zona donde se encuentra el radar o la cámara (sustituciones, reparaciones, modificaciones del parabrisas o el paragolpes, etc.) deben ser efectuadas por un profesional cualificado.

El Representante de la marca es el único que está capacitado para intervenir en el sistema.

En caso de alteraciones en el sistema

- obstrucción del parabrisas o el paragolpes (por suciedad, cristal, nieve, vaho, etc.);
- un entorno complejo (puente metálico, túnel, etc.);
- malas condiciones climáticas (nieve, granizo, hielo, etc.);
- mala visibilidad (por la noche, niebla, etc.);
- poco contraste entre el vehículo que le precede y el entorno (por ejemplo, un vehículo blanco en una zona nevada, etc.);
- ser deslumbrado (sol intenso, luces de vehículos que circulan en sentido contrario, etc.);
- la carretera es estrecha, con curvas y sinuosa (curvas cerradas, etc.)

Riesgo de falsas alarmas erróneas.

CÁMARA DE 360° (1/10)

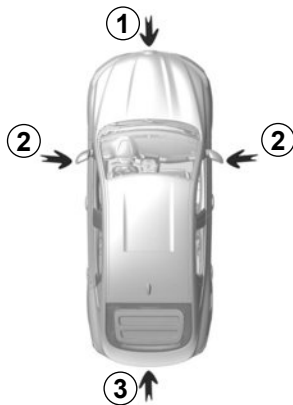

Utilizando la información de las cámaras **1**, **2** y **3** situadas en el paragolpes delantero, en los retrovisores exteriores y en la puerta del maletero, así como los detectores de ultrasonidos **4** situados en los paragolpes del vehículo, la función presta ayuda en las maniobras difíciles (p. ej.: aparcamiento) mediante la visualización del entorno del vehículo.

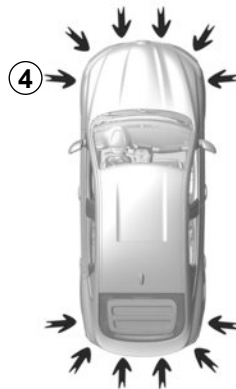

Operación

Las cámaras transmiten cuatro vistas independientes a la pantalla multimedia **5**.

Le permiten visualizar el entorno del vehículo:

- vista delantera: con cámara **1**;
- vista trasera: con cámara **3**;
- vista de pájaro: con cámaras **1**, **2** y **3**;

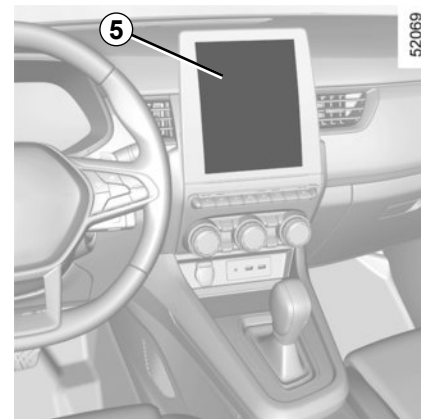

– vista lateral delantera (según el vehículo): con cámara **2** (lado del pasajero).

Los detectores de ultrasonidos detectan obstáculos en las partes delantera, trasera y (según el vehículo) lateral del vehículo.

Nota: asegúrese de que las cámaras no queden ocultas (por suciedad, barro, nieve, etc.).



Esta función es una ayuda complementaria. No puede por tanto, en ningún caso, sustituir la vigilancia ni la responsabilidad del conductor.

El conductor debe estar siempre listo para los acontecimientos imprevistos que pueden darse durante la conducción: vigile siempre, por tanto, que no haya obstáculos móviles pequeños (tales como un niño, un animal, un cochecito de niños, una bicicleta, una piedra, un poste, etc.) dentro de la zona de ángulo muerto durante la maniobra.

CÁMARA DE 360° (2/10)

56508

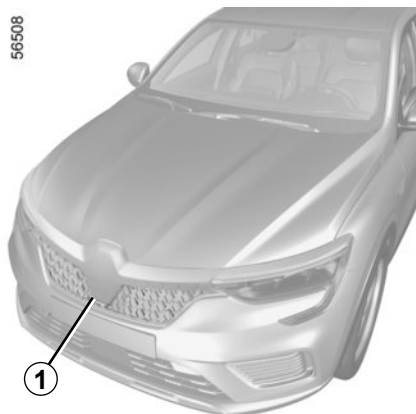

Vista delantera 1

La vista de la cámara delantera se muestra en la pantalla multimedia 5.

Líneas auxiliares fijas 6

La vista “delantera” transmitida a la pantalla multimedia 5 se muestra con una o dos líneas auxiliares 6 y 7.

Este sistema se utiliza en principio con ayuda de las líneas auxiliares (móviles para la trayectoria y fijas para la distancia).

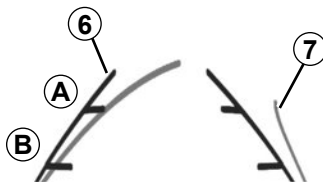

56477

Las líneas auxiliares fijas tienen varios colores **A** y **B** que indican la distancia que hay detrás del vehículo:

- **B** (amarillo) a aproximadamente 70 centímetros del vehículo;
- **A** (verde) a aproximadamente 150 centímetros del vehículo.

Líneas auxiliares móviles 7 (según vehículo)

Aparece en azul en la pantalla multimedia 5. Indica la trayectoria del vehículo basada en la posición del volante en la vista delantera.

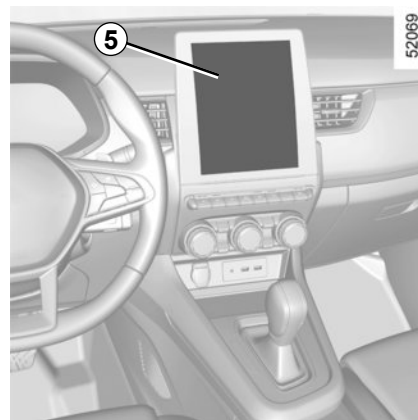

52069

El conductor debe ser consciente de la zona de ángulo muerto que existe a unos 40 cm del extremo del paragolpes delantero en el modo “Vista delantera” de la cámara de 360°. Para evitar cualquier riesgo de accidente, el conductor debe estar atento a las advertencias visuales y sonoras que proporciona el sistema de ayuda al aparcamiento. El sistema de ayuda al aparcamiento presenta la distancia que se muestra en la vista de 360° con líneas indicadoras de colores para cada sensor que registra un obstáculo.

CÁMARA DE 360° (3/10)

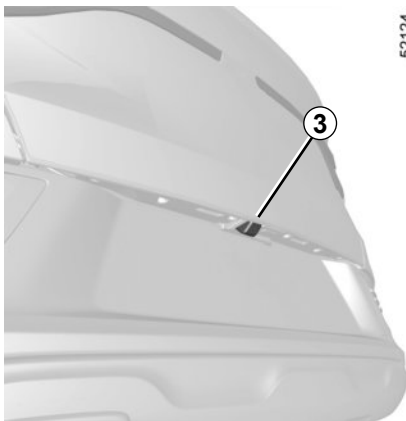

Vista trasera 3

La vista de la cámara trasera se muestra en la pantalla multimedia 5.

Líneas auxiliares fijas 6

La vista “trasera” transmitida a la pantalla multimedia 5 se muestra con una o dos líneas auxiliares 6 y 7.

Este sistema se utiliza en principio con ayuda de las líneas auxiliares (móviles para la trayectoria y fijas para la distancia).

35987

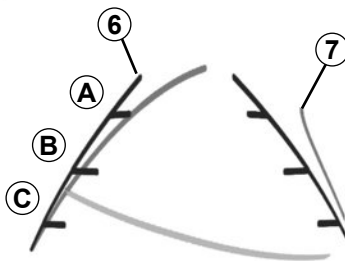

Las líneas auxiliares fijas tienen varios colores **A**, **B** y **C** que indican la distancia que hay detrás del vehículo:

- **C**(rojo) a aproximadamente 30 centímetros del vehículo (sólo vista trasera);
- **B**(amarillo) a aproximadamente 70 centímetros del vehículo;
- **A**(verde) a aproximadamente 150 centímetros del vehículo.

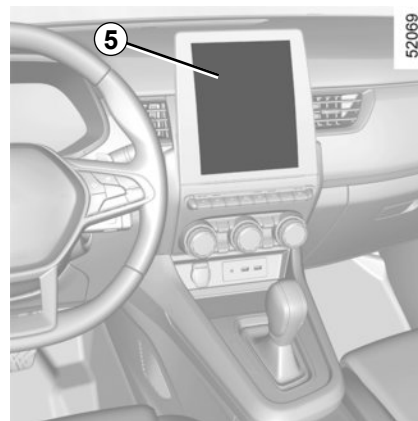

Líneas auxiliares móviles 7 (según vehículo)

Aparece en azul en la pantalla multimedia 5. Indica la trayectoria del vehículo basada en la posición del volante en la vista trasera.

La pantalla multimedia 5 muestra una imagen de reverso de la vista trasera 3 como en un retrovisor.

CÁMARA DE 360° (4/10)



En vista delantera o vista trasera: durante las maniobras en una pendiente, los objetos que aparecen en la pantalla multimedia pueden estar más próximos o más alejados de lo que parece.

Tenga esto en cuenta para evaluar correctamente la distancia antes de cualquier maniobra.

Las líneas de guía de las vistas delantera, trasera y lateral son una representación proyectada sobre un suelo plano; esta información se debe ignorar cuando se superpone a un objeto vertical o un objeto colocado en el suelo.

Los objetos que se muestran en el borde de la pantalla multimedia pueden aparecer deformados.

En caso de luminosidad excesiva (nieve, vehículo al sol...), la visión de la cámara puede verse alterada.



En la representación mixta de cámaras:

- los objetos prominentes (acera, vehículo, etc.) pueden aparecer deformados en la vista de pájaro;
- los objetos situados en la parte superior del vehículo no se muestran.

CÁMARA DE 360° (5/10)

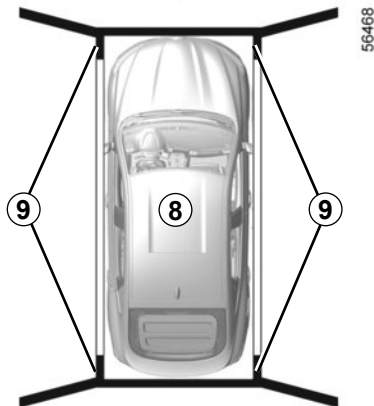

Vista de pájaro

La vista de pájaro es una representación mixta de las cámaras **1, 2 y 3**.

Muestra una vista de la parte superior del vehículo y su entorno.

Esta imagen puede utilizarse para confirmar una vista de la posición del vehículo en relación con su entorno próximo (parte delantera, trasera y lateral).

La vista **8** indica la posición del vehículo. Las zonas **9** no cubiertas por las cámaras se muestran en color negro.

En modo de “vista de pájaro”, los objetos que se visualizan en la pantalla multimedia están realmente más alejados de lo que parecen.

Tenga esto en cuenta para evaluar correctamente la distancia antes de cualquier maniobra.

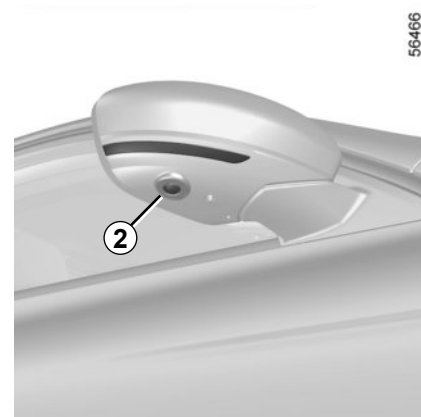

Vista lateral delantera en el lado del pasajero 2 (según el vehículo)

La cámara, colocada en el retrovisor exterior, transmite una vista lateral a la pantalla multimedia **5**.

Según el vehículo, puede utilizar la pantalla multimedia para cambiar la vista de pájaro a la vista lateral delantera. Para obtener más información, consulte el manual del sistema multimedia.

CÁMARA DE 360° (6/10)

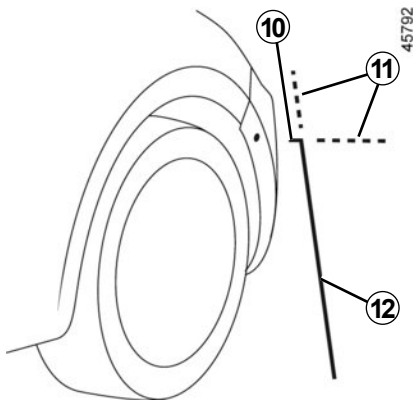

La “Vista lateral delantera del lado del pasajero” se transmite a la pantalla multimedia acompañada de líneas auxiliares para medir las distancias.

Líneas de guía fijas 10, 11 y 12

La línea de guía fija 10 muestra la parte delantera del vehículo.

La línea de guía fija 12 muestra la anchura del vehículo incluidos los retrovisores exteriores.

Las líneas auxiliares fijas 11 se muestran discontinuas y en color rojo. Se trata de unas extensiones de las líneas de guía fijas 10 y 12.

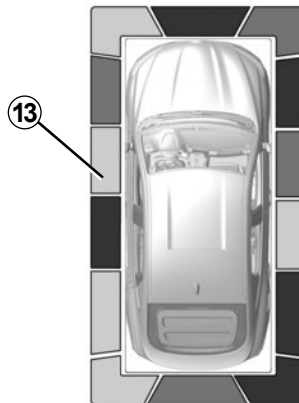

Según el vehículo, puede utilizar la pantalla multimedia para cambiar la vista de pájaro a la vista lateral delantera. Para obtener más información, consulte el manual del sistema multimedia.

Detección de obstáculos

Con el sistema activado, si la función “Ayuda al aparcamiento” detecta uno o varios obstáculos alrededor del vehículo, se muestran las líneas indicadoras 13:

- en la vista de pájaro;
- en la vista lateral delantera del lado del pasajero (según el vehículo).

Además de la alerta acústica, estas líneas indicadoras muestran la proximidad de los obstáculos a través de diferentes colores:

- Verde: obstáculo entre 50 y 70 cm;
- Amarillo: obstáculo entre 30 y 50 cm;
- Rojo: obstáculo a menos de 30 cm.

Estas líneas indicadoras también muestran la ubicación donde se detectan los obstáculos, como indican sus posiciones respecto del símbolo “Vehículo”.

Si desea más precisión ➔ 2.119

CÁMARA DE 360° (7/10)

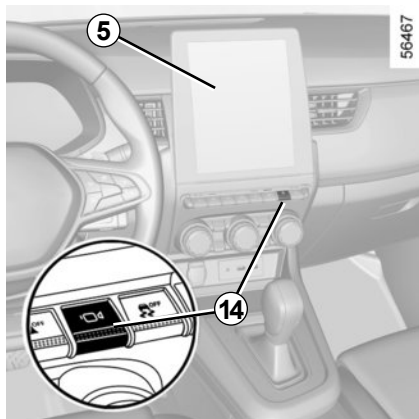

Activación/desactivación

Modo Automático

Con el vehículo parado y el motor en funcionamiento, el modo automático se activa cuando se mete la marcha atrás. La vista trasera y la vista de pájaro aparecen en la pantalla multimedia **5**.

Cuando se cambia rápidamente de marcha atrás a marcha adelante, la vista trasera y la vista de pájaro son sustituidas por la vista delantera y la vista de pájaro en la pantalla multimedia **5**.

El modo automático se desactiva:

- cuando la palanca de velocidades está en posición neutra (caja de velocidades mecánica) o en posición **N** o **P** (caja de velocidades automática) durante aproximadamente tres segundos;
- cuando el vehículo supera la velocidad de 10 km/h en marcha adelante.

Modo Manual

Para activar el modo manual, con el vehículo parado y el motor en marcha, pulse el interruptor **14**: se mostrarán la vista delantera y la vista de pájaro en la pantalla multimedia.

El modo manual se desactiva:

- cuando el vehículo alcanza los 10 km/h en marcha adelante;
- cuando la palanca de velocidades no se utiliza durante tres minutos;
- cuando se pulsa el botón **14**.



- No utilice esta función mientras los retrovisores exteriores estén en posición plegada.
- Asegúrese de que la puerta del maletero esté cerrada correctamente antes de utilizar la función.
- No coloque ningún objeto sobre las cámaras ni delante de ellas.

CÁMARA DE 360° (8/10)

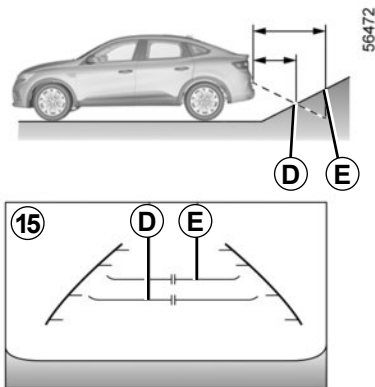

Diferencia entre la distancia estimada y la distancia real

Conducción o retroceso en una pendiente ascendente pronunciada

Las distancias mostradas por las líneas de guía fijas **15** son menores que las reales.

Los objetos que se muestran en la pantalla están realmente más alejados en la pendiente.

Por ejemplo, si la pantalla muestra un objeto en **D**, la distancia real del objeto corresponde a la posición **E**.

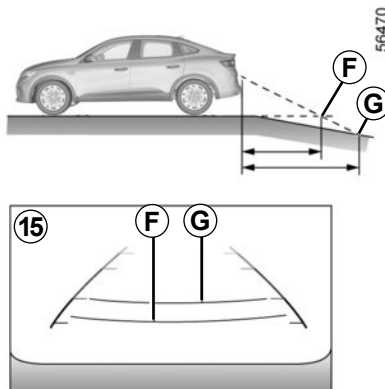

Conducción o retroceso en una pendiente descendente pronunciada

Las distancias mostradas por las líneas de guía fijas **15** son mayores que las reales.

Por tanto, los objetos que se muestran en la pantalla están realmente más próximos en la pendiente.

Por ejemplo, si la pantalla muestra un objeto en **G**, la distancia real del objeto corresponde a la posición **F**.

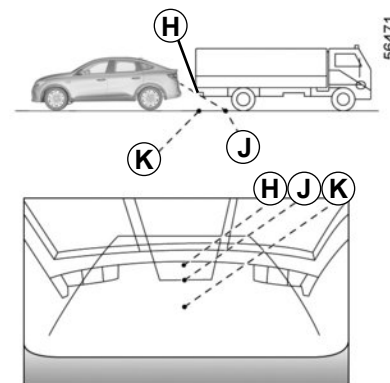

Conducción o retroceso hacia un objeto prominente

La posición **H** parece más alejada que la posición **J** en la pantalla. No obstante, la posición **H** está a la misma distancia que la posición **K**.

La trayectoria indicada por las líneas de guía fijas y móviles no tiene en cuenta la altura del objeto. Por lo tanto, existe el riesgo de que el vehículo pueda chocar con el objeto al retroceder hacia la posición **K**.

CÁMARA DE 360° (9/10)

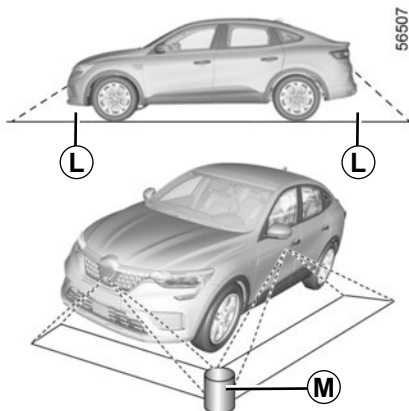

Límites de la función

El sistema puede mostrar objetos que se encuentren en determinadas zonas.

En modo de vista delantera o trasera, el sistema no se puede utilizar para ver un objeto en la zona **L**.

En modo de vista de pájaro, el sistema no puede utilizarse para ver un objeto de gran tamaño en la zona **M** (cerca del borde de la zona visualizada).

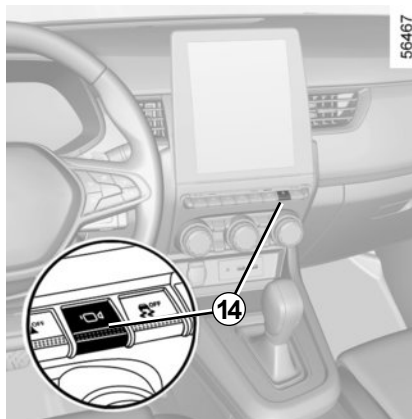

Ajuste de visualización

Con el contacto puesto, pulse el contacto **14** o lleve la palanca de selección a la posición **R** (en una caja de velocidades automática) o a la posición de marcha atrás (en una caja de velocidades mecánica) para utilizar la función.

La función muestra diferentes vistas en la pantalla según la posición de la palanca de velocidades.

Según el vehículo, se puede seleccionar la "vista de pájaro" o la "vista lateral delantera en el lado del pasajero".



Por razones de seguridad, efectúe estos ajustes con el vehículo parado.

CÁMARA DE 360° (10/10)

Si la palanca de velocidades está en la posición **R** (en una caja de velocidades automática) o en posición de marcha atrás (en una caja de velocidades mecánica), estarán disponibles las vistas siguientes:

- pantalla compartida entre vista trasera/vista de pájaro;

o

- pantalla compartida entre la vista trasera y la vista lateral delantera (según el vehículo).

Al cambiar de marcha atrás a la posición **P** (en una caja de velocidades automática) o a la posición neutra (en una caja de velocidades mecánica), estarán disponibles las vistas siguientes:

- pantalla compartida entre vista trasera/vista de pájaro;

o

- pantalla compartida entre la vista trasera y la vista lateral delantera (según el vehículo).

Al cambiar de marcha atrás a la posición **D** (en una caja de velocidades automática) o a una marcha diferente (en una caja de velocidades mecánica), estarán disponibles las vistas siguientes:

- pantalla compartida entre vista delantera/vista de pájaro;

o

- pantalla compartida entre la vista delantera y la vista lateral delantera (según el vehículo).

Ajuste de los parámetros de la cámara

Puede modificar los parámetros siguientes:

- la luminosidad;

- colores;

- el contraste.

Para obtener más información, consulte el manual del sistema multimedia.

Nota: por razones de seguridad, las vistas no se muestran en el menú de ajustes mientras el vehículo está en movimiento.

FRENADO ACTIVO DE EMERGENCIA (1/8)

56499

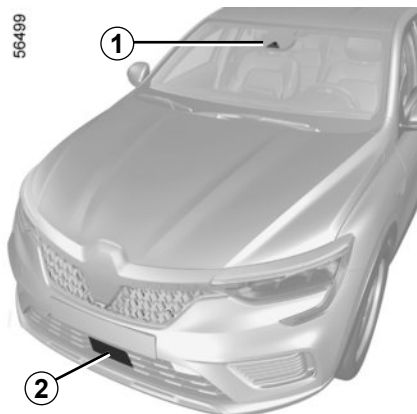

Utilizando la información del radar **2** y la cámara **1**, el sistema calcula la distancia que lo separa del vehículo de delante y de cualquier peatón y ciclista circundante.

El sistema informa al conductor en caso de riesgo de choque frontal para permitir las maniobras de emergencia adecuadas (pisar el pedal de freno o girar el volante).

Dependiendo de la reacción del conductor, el sistema puede ayudar con el frenado para limitar daños o impedir un choque.

Nota: asegúrese de que el parabrisas y el paragolpes delantero no estén obstruidos (por suciedad, barro, nieve, vaho, matrícula, etc.).

Ubicación de la cámara 1

Asegúrese de que el parabrisas no quede oculto (por suciedad, nieve, condensación, etc.).

Ubicación del radar 2

Asegúrese de que la zona del radar no esté obstaculizada (por suciedad, barro, nieve, colocación incorrecta de la placa de matrícula delantera, golpeada, modificada (pintura incluida) u oculta por cualquier accesorio instalado en la parte delantera del vehículo (en la rejilla o el logotipo, etc.).

Este sistema puede aplicar un frenado máximo al vehículo hasta que quede completamente parado, si es necesario.

Por razones de seguridad, lleve siempre el cinturón abrochado cuando se encuentre en su vehículo y asegúrese de se ha colocado todo el equipaje correctamente para que ningún objeto salga despedido y golpee a los ocupantes.



Esta función es una ayuda complementaria a la conducción. Esta función no exime, en ningún caso, la vigilancia ni la responsabilidad del conductor, que debe mantener el control de su vehículo en todo momento.

FRENADO ACTIVO DE EMERGENCIA (2/8)

Operación

Reconocimiento de los vehículos

Circulando, en caso de riesgo de colisión con el vehículo que se encuentra delante, el sistema:

– advierte del riesgo de colisión:

cuando el vehículo circula a una velocidad aproximada de entre 7 km/h y 170 km/h, el mensaje “Frene” se muestra en rojo en el cuadro de instrumentos **3**, acompañado de una advertencia acústica.

Si el conductor pisa el pedal de freno y el sistema sigue detectando riesgo de colisión, la fuerza de frenado se acentúa.

– el frenado puede activarse:

cuando el vehículo circula a una velocidad inferior a aproximadamente 120 km/h, si el conductor no reacciona después de la advertencia y la colisión es inminente.



Si el vehículo se para como consecuencia de un frenado activo de emergencia, el conductor debe mantener el vehículo parado pisando el pedal de freno.

Nota: si el conductor utiliza los mandos del vehículo (volante, pedales, etc.) el sistema puede retrasar algunas operaciones o no activarse.

Particularidades de las advertencias

Dependiendo de la velocidad, la advertencia y el frenado pueden activarse simultáneamente.

Particularidades de los vehículos parados

Se detecta un vehículo parado con el vehículo circulando a una velocidad entre aproximadamente 7 y 80 km/h. El sistema no está activo y no emite ninguna advertencia para los vehículos parados cuando se sobrepasa una velocidad de aproximadamente 80 km/h.

En caso de maniobra de emergencia, puede detener el frenado en cualquier momento:

- con una presión rápida sobre el pedal del acelerador;
- o
- con un golpe de volante en una maniobra de esquiua.

FRENADO ACTIVO DE EMERGENCIA (3/8)

Detección de los peatones y los ciclistas

(según el vehículo)

Cuando se conduce a una velocidad entre aproximadamente 7 y 80 km/h, si hay riesgo de colisión con un ciclista o peatón, el sistema:

- **le avisa de un riesgo de colisión:**
 - muestra el mensaje “Frene” en rojo en el cuadro de instrumentos **3**, acompañado de una señal sonora.

Si el conductor pisa el pedal de freno y el sistema sigue detectando riesgo de colisión, la fuerza de frenado se acentúa.

- **el frenado puede activarse:**

si el conductor no reacciona después de la alerta y la colisión es inminente.



Si el vehículo se para como consecuencia de un frenado activo de emergencia, el conductor debe mantener el vehículo parado pisando el pedal de freno.

Nota: si el conductor utiliza los mandos del vehículo (volante, pedales, etc.) el sistema puede retrasar algunas operaciones o no activarse.

Particularidades de las advertencias

Dependiendo de la velocidad, la advertencia y el frenado pueden activarse simultáneamente.

En caso de maniobra de emergencia, puede detener el frenado en cualquier momento:

- con una presión rápida sobre el pedal del acelerador;
- o
- con un golpe de volante en una maniobra de esquiua.

FRENADO ACTIVO DE EMERGENCIA (4/8)

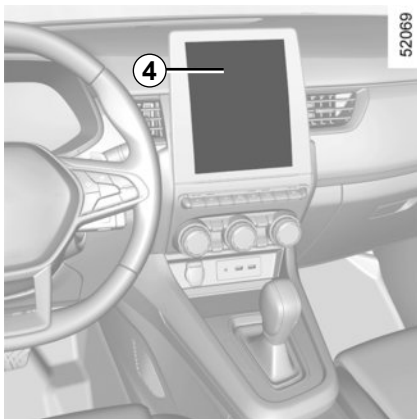

Activación, desactivación del sistema

Para vehículos equipados con una pantalla multimedia 4

Para activar o desactivar la función, consulte el manual del sistema multimedia.

Seleccione «ON» o «OFF».

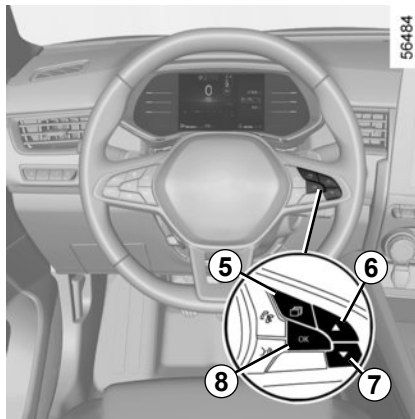

Para vehículos no equipados con una pantalla multimedia

- Con el vehículo parado, pulse el botón **5** tantas veces como sea necesario para acceder a la pestaña “Vehículo”;
- pulse el mando **6** o **7** sucesivamente para acceder al menú “Ajustes”. Pulse el botón **8 OK**;
- pulse el mando **6** o **7** sucesivamente para acceder al menú “AYUDA CONDUCCIÓN”. Pulse el botón **8 OK**;

- pulse el mando **6** o **7** sucesivamente para llegar al menú “Frenado activo” y pulse el interruptor **8 OK**.



Pulse de nuevo el botón **8 OK** para activar o desactivar la función:



función activada





función desactivada

Tras la desactivación del sistema, se enciende el testigo  o, según el vehículo, el testigo  en el cuadro de instrumentos.

El sistema se reactiva cada vez que se ponga el contacto del vehículo.

FRENADO ACTIVO DE EMERGENCIA (5/8)

Temporalmente no disponible





Si el sistema detecta un fallo temporal, el testigo  o, según el vehículo, el testigo  se enciende en el cuadro de instrumentos.

Las posibles causas son:

- el sistema está temporalmente cegado (deslumbramiento por el sol o por las luces de otros vehículos, malas condiciones meteorológicas, etc.). El sistema estará operativo de nuevo cuando haya una mejor visibilidad.
- el sistema se interrumpe temporalmente (por ejemplo, si el parabrisas o el paragolpes delantero están cubiertos con suciedad, barro, nieve, condensación, etc.). En este caso, aparque el vehículo y apague el motor. Limpie el parabrisas y el paragolpes delantero. Al volver a arrancar el motor, el testigo de advertencia y el mensaje se apagarán.

Si no es así, puede deberse a otra causa; póngase en contacto con un representante de la marca.

Anomalías de funcionamiento

 y  o, según el vehículo,  y  se encienden en el cuadro de instrumentos: el sistema ha detectado un fallo de funcionamiento. Consulte a un Representante de la marca

FRENADO ACTIVO DE EMERGENCIA (6/8)



Frenado activo de urgencia

Esta función es una ayuda complementaria a la conducción. Esta función no exime, en ningún caso, la vigilancia ni la responsabilidad del conductor, que debe mantener el control de su vehículo en todo momento. La activación de esta función se puede retrasar o inhibir cuando el sistema detecta señales claras de que el conductor controla el vehículo (acción sobre el volante, pedales etc.).

El sistema no se puede activar:

- cuando la palanca de velocidades está en punto muerto o se ha pisado el pedal de embrague durante aproximadamente 10 segundos;
- cuando el freno de aparcamiento está activado;
- cuando se ha activado el control dinámico de la conducción (ESC).

Intervenciones/reparaciones del sistema

- En caso de choque, el reglaje del radar y/o la cámara puede modificarse y sus prestaciones pueden por tanto verse afectadas. Consulte con un Representante de la marca para desactivar la función.
- Las intervenciones en la zona donde se encuentra el radar o la cámara (reparaciones, sustituciones, modificaciones del parabrisas, etc.) deben ser efectuadas por un profesional cualificado.

El Representante de la marca es el único que está capacitado para intervenir en el sistema.

FRENADO ACTIVO DE EMERGENCIA (7/8)



En caso de alteración del sistema

Algunas condiciones pueden alterar o deteriorar el funcionamiento del sistema. Por ejemplo:

- un entorno complejo (puente metálico, túnel, etc.);
- malas condiciones climáticas (nieve, granizo, hielo, etc.);
- mala visibilidad (por la noche, niebla, etc.);
- poco contraste entre el objeto (vehículo, peatón, etc.) y los alrededores (por ejemplo peatón vestido de blanco situado en una zona de nieve, etc.);
- ser deslumbrado (sol intenso, luces de vehículos que circulan en sentido contrario, etc.);
- parabrisas ocultado (por suciedad, hielo, nieve, condensación, etc.);
- ...

En estas condiciones, puede que no el sistema no reaccione o frene inesperadamente.

Limitación del funcionamiento del sistema

- Cada vez que se arranca el vehículo, el sistema realiza una calibración según el entorno del vehículo y puede quedar inactivo durante un período de aproximadamente dos a cinco minutos;
- Un vehículo que circule en sentido contrario no activará ninguna alerta ni afectará al funcionamiento del sistema;
- Las zonas de radar y cámara debe permanecer limpias y sin alteraciones para garantizar el buen funcionamiento del sistema;
- puede que el sistema no reaccione ante vehículos de volumen reducido como motos con la misma eficacia que con los demás vehículos;
- puede que el sistema no funcione correctamente cuando la superficie de la carretera sea deslizante (lluvia, nieve, hielo, etc.);
- para garantizar el funcionamiento correcto, el sistema tiene que poder distinguir el contorno completo del peatón. Por lo que el sistema no puede detectar:
 - peatones en la oscuridad o en condiciones de iluminación deficiente;
 - peatones parcialmente visibles:
 - peatones por debajo de los 80 cm aproximadamente;
 - peatones que transporten objetos voluminosos;
 - ...

En estas condiciones, puede que no el sistema no reaccione o frene inesperadamente.

FRENADO ACTIVO DE EMERGENCIA (8/8)



Desactivación de la función

Debe desactivar la función si:

- la zona de la cámara ha sido dañada (en el lado del parabrisas o del retrovisor interior);
- la parte delantera del vehículo ha sido dañada (impacto, arañazo en el radar, etc.);
- el vehículo está siendo remolcado (avería);
- el parabrisas está agrietado o deformado (no realice la reparación en esta zona del parabrisas, deje que lo cambie un representante de la marca);
- no circula por una carretera asfaltada.

En caso de que el sistema se comporte de manera anómala, desactívelo y póngase en contacto con un proveedor autorizado.

Interrupción de la función

Puede interrumpir el funcionamiento del frenado activo en cualquier momento pisando brevemente el pedal del acelerador o girando el volante en una maniobra para evitar una colisión.

DETECCIÓN DE PANELES DE SEÑALIZACIÓN (1/4)

56498

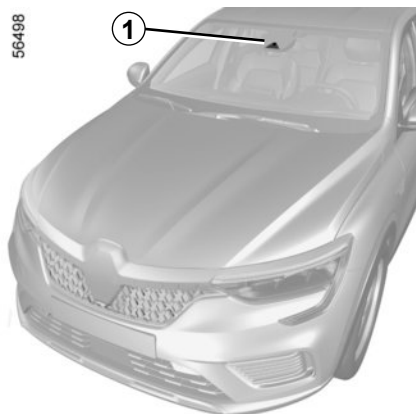

El sistema detecta las señales de limitación de velocidad situadas en el arcén y muestra el límite de velocidad en el cuadro de instrumentos.

Utiliza principalmente la información procedente de la cámara **1** fijada en el parabrisas, detrás del retrovisor.

Nota: asegúrese de que el parabrisas no quede oculto (suciedad, barro, nieve, vaho, etc.).

En vehículos equipados con ello, el sistema también utiliza la información del sistema de navegación.

Si el limitador de velocidad o el regulador de velocidad está activo, puede adaptar la consigna de limitación a la velocidad mostrada por el sistema.

En caso de rebasar la velocidad limitada, la pantalla se modifica para avisar al conductor.

En el caso de vehículos equipados con sistemas de navegación y si éstos circulan por un país en el que las unidades de velocidad difieren de las del vehículo, el sistema muestra la señal del límite de velocidad en la unidad del país, junto con dicho límite convertido a la unidad utilizada por el cuadro de instrumentos del vehículo.

Para los países que reducen el límite de velocidad en caso de lluvia en determinados tipos de carretera y en vehículos equipados con sistema de navegación, el sistema puede modificar la velocidad limitada tras varios segundos de funcionamiento del limpiaparabrisas.

Situaciones especiales

El sistema no tiene en cuenta las limitaciones excepcionales, como los días con restricciones por alta contaminación.

DETECCIÓN DE PANELES DE SEÑALIZACIÓN (2/4)

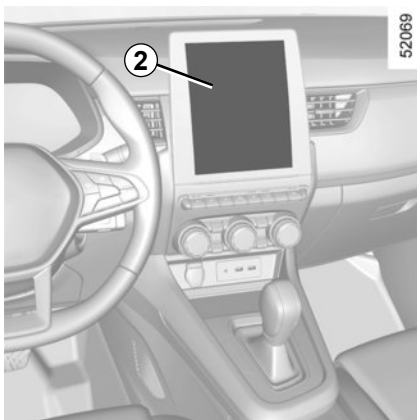

Activación/desactivación del sistema

Vehículos equipados con una pantalla multimedia 2

Para activar o desactivar la función, consulte el manual del sistema multimedia.

Seleccione «ON» o «OFF».

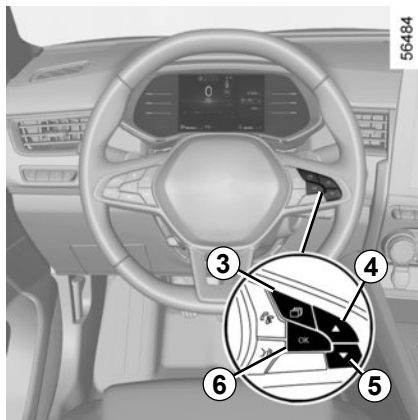

Con la función activada y dependiendo de la normativa local, puede habilitar la opción “Indicación de área de riesgo”. El sistema le avisará de la distancia que le separa de esta zona y de cuándo circula en dicha zona.

Vehículos no equipados con una pantalla multimedia

- Con el vehículo detenido, pulse el interruptor **3** tantas veces como sea necesario hasta llegar a la pestaña “Vehículo”;

- pulse el mando **4** o **5** sucesivamente para acceder al menú “Ajustes”. Pulse el botón **6 OK**;
- pulse el mando **4** o **5** sucesivamente para acceder al menú “AYUDA CONDUCCIÓN”. Pulse el botón **6 OK**;
- pulse el mando **4** o **5** sucesivamente para acceder al menú “Alerta de veloc.” y pulse el botón **6 OK**;
- pulse de nuevo el botón **6 OK** para activar o desactivar la función:



función activada



función desactivada

DETECCIÓN DE PANELES DE SEÑALIZACIÓN (3/4)

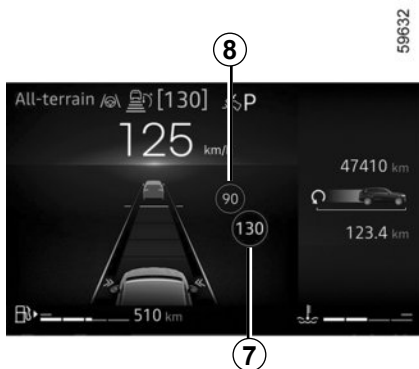

Operación

Testigos

La función muestra los siguientes indicadores:

- 7 Señales de límite de velocidad
- 8 Señalizaciones adicionales (inicio o fin de zonas en las que está prohibido adelantar, límites de velocidad en carreteras resbaladizas, velocidad en el caso de caravanas, límites de velocidad en función de la duración de la solicitud, etc.)

Si se sobrepasa el límite de velocidad, parpadea el círculo alrededor de la señal (luz de advertencia 7) junto con una señal sonora para advertir al conductor.

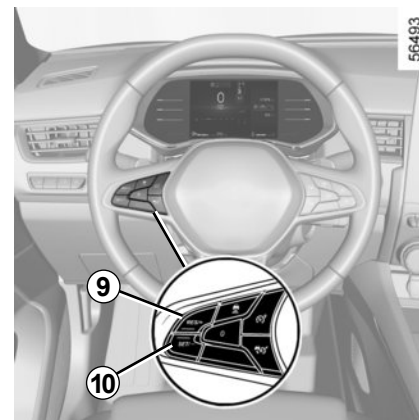

Variación de la velocidad limitada

Si la velocidad de consigna del limitador es diferente del valor de la velocidad detectada, efectúe una pulsación prolongada de los siguientes botones:

- **9** (RES/+) para aumentar la velocidad de consigna hasta la velocidad detectada;
- **10** (SET/-) para disminuir la velocidad de consigna hasta la velocidad detectada.

DETECCIÓN DE PANELES DE SEÑALIZACIÓN (4/4)

Anomalías de funcionamiento

Puede que el sistema no detecte la limitación de velocidad si:

- el parabrisas no está limpio;
- la cámara está deslumbrada por el sol;
- hay mala visibilidad (noche, niebla, etc.);
- las señales son ilegibles (nieve, etc.) o están tapadas (por otro vehículo o por árboles);
- la información emitida por el sistema de navegación no está actualizada.



Esta función es una ayuda complementaria a la conducción. Esta función no exime, en ningún caso, la vigilancia ni la responsabilidad del conductor, que debe mantener el control de su vehículo en todo momento.

El conductor debe adaptar la velocidad a las condiciones de circulación en todo momento, independientemente de las indicaciones del sistema.

El sistema detecta las señales de limitación de velocidad y no detecta las demás señales (por ejemplo, entrada/salida en/desde zonas urbanas, etc.).

Es posible que el sistema no detecte todas las señales de límite de velocidad o las interprete incorrectamente.

El conductor no debe ignorar las señales que no detecta el sistema y debe dar prioridad al cumplimiento de las señales e indicaciones del código de circulación.

En caso de mala visibilidad (niebla, nieve, hielo, etc.), es posible que el sistema no indique al conductor la limitación adecuada.

El conductor debe adaptar la velocidad a las condiciones de circulación en todo momento, independientemente de las indicaciones del sistema.

LIMITADOR DE VELOCIDAD (1/3)



El limitador de velocidad es una función que le ayuda a no rebasar una velocidad de circulación que usted haya elegido, llamada **velocidad limitada**.

Mandos

- 1 Interruptor On/Off del limitador de velocidad.
- 2 Interruptor On/Off del regulador de velocidad.
- 3 Contactor para activar y disminuir la velocidad limitada (SET/-).

4 El contactor para activar y aumentar la velocidad limitada o para ajustar la velocidad limitada memorizada (RES/+).



5 Puesta en espera de la función (con memorización de la velocidad limitada) (0).

Conducción

Cuando se ha ajustado una velocidad limitada pero no se ha alcanzado aún, la conducción es similar a la de un vehículo no equipado con limitador de velocidad.

Desde el momento en que alcance la velocidad registrada, ninguna acción en el pedal del acelerador permitirá superar la velocidad programada salvo en caso necesario (véase el apartado «Superación de la velocidad limitada»).

Puesta en servicio

Pulse el interruptor 1. El testigo  o  aparece en gris.

Puede enlazar el limitador de velocidad a la función “Reconocimiento de señales de tráfico”. ➔ 2.77

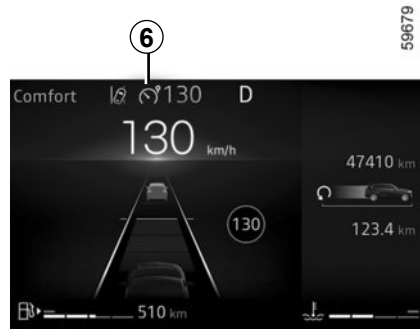

El mensaje “Limitador activado” aparece en el cuadro de instrumentos junto con guiones para indicar que la función limitador de velocidad está operativa, en espera para memorizar una velocidad limitada.

Para guardar la velocidad actual, pulse los botones 4 (RES/+) o 3 (SET/-): la velocidad limitada reemplaza los guiones y, según el vehículo, el testigo 6 aparece en blanco.

La velocidad mínima registrada es de 30 km/h.

LIMITADOR DE VELOCIDAD (2/3)



Variación de la velocidad limitada

Puede hacer variar la velocidad limitada actuando (mediante presiones sucesivas o mediante una presión continua) en:

- el contactor **4** (RES/+) para aumentar la velocidad;
- el contactor **3** (SET/-) para disminuir la velocidad.

Superación de la velocidad limitada

En cualquier momento se puede superar la velocidad limitada. Para ello, pise **con decisión y a fondo** el pedal del acelerador (venciendo el punto duro).

Mientras se está sobrepasando la velocidad, la velocidad limitada parpadea en rojo en el cuadro de instrumentos. A continuación, suelte el pedal del acelerador: la función limitador de velocidad volverá a actuar una vez alcanzada una velocidad inferior a la memorizada.



Si el limitador de velocidad no está disponible (tras varias tentativas de activación), consulte a un representante de la marca.

Imposibilidad para la función de mantener la velocidad limitada

Al bajar por una pendiente pronunciada, puede que el sistema no mantenga el límite de velocidad: la velocidad limitada parpadea en rojo en el cuadro de instrumentos y se escucha una señal acústica de manera intermitente para informarle al respecto.



Debe mantener los pies cerca de los pedales para estar preparado para intervenir en caso de urgencia.

LIMITADOR DE VELOCIDAD (3/3)

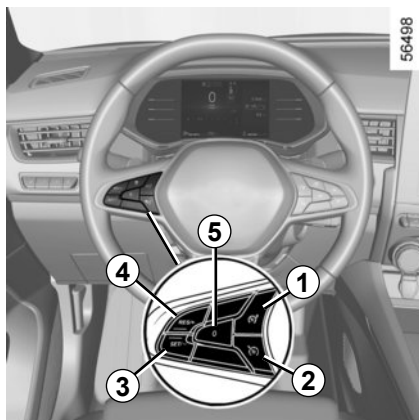

Puesta en espera de la función

La función limitador de velocidad quedará en stand-by cuando usted pulse el botón **5** (0). La velocidad limitada se almacena y aparece en gris en el cuadro de instrumentos.

Recuperación de la velocidad limitada

Si se ha memorizado una velocidad, se la puede recuperar pulsando el contactor **4**.

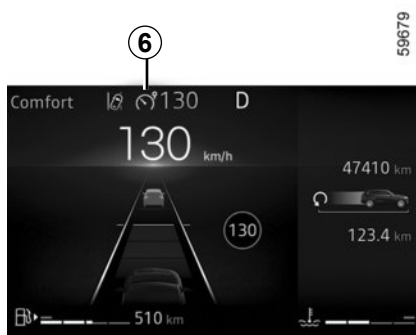

Cese de la función

La función limitador de velocidad queda interrumpida:

- al presionar el contactor **1**. En ese caso, ya no se memoriza la velocidad;
- al presionar el contactor **2**. En este caso, se selecciona el regulador de velocidad y se memoriza la velocidad.

El testigo **6**  o  desaparece del cuadro de instrumentos para confirmar que la función está desactivada.

Cuando el limitador de velocidad está en modo de espera, al pulsar el interruptor **3** se reactiva la función sin tener en cuenta la velocidad memorizada: se tiene en cuenta la velocidad a la que circula el vehículo.

REGULADOR DE VELOCIDAD (1/5)



El regulador de velocidad es una función que le ayuda a mantener la velocidad de circulación en el valor constante que elija, denominada **velocidad de regulación**.

Esta velocidad de regulación se puede modificar en todo momento a partir de 30 km/h.

Mandos

- 1 Interruptor On/Off del regulador de velocidad.
- 2 Contactor para activar y disminuir la velocidad de regulación (SET/-).
- 3 Interruptor para activar y aumentar la velocidad de regulación o recuperar la velocidad de regulación memorizada (RES/+).
- 4 Puesta en espera de la función (con memorización de la velocidad de regulación) (0).
- 5 Interruptor On/Off del limitador de velocidad.



Esta función es una ayuda complementaria a la conducción.

En ningún caso puede sustituir la responsabilidad del conductor de respetar los límites de velocidad y de mantenerse alerta.

El conductor debe conservar siempre el control del vehículo.

El regulador de velocidad no debe utilizarse cuando la circulación es densa, en carretera sinuosa o pavimento deslizante (hielo, aquaplaning, gravillonado) ni cuando las condiciones meteorológicas son desfavorables (niebla, lluvia, viento lateral...).

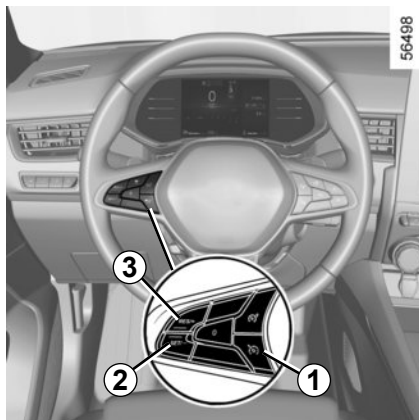

Riesgo de accidente.

REGULADOR DE VELOCIDAD (2/5)



Puesta en servicio

Actúe en el contactor **1**.

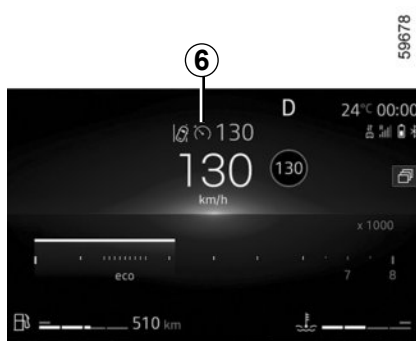

El testigo **6**  o  aparece en color gris.

El mensaje “Regulador activado” aparece en el cuadro de instrumentos acompañado de guiones para indicar que la función regulador de velocidad está operativa y en espera para memorizar una velocidad de regulación.



Regulación de la velocidad

A velocidad estabilizada (superior a 30 km/h aproximadamente), presione el contactor **2** (SET/-) o el **3** (RES/+): la función se activa y la velocidad actual se tiene en cuenta.

La velocidad de regulación sustituye a los guiones. El regulador de velocidad se confirma cuando la velocidad memorizada y el testigo aparecen en verde **6**  o .

Si intenta activar la función por debajo de 30 km/h, aparecerá el mensaje “Veloc. no válida” y la función permanecerá inactiva.

Conducción

Cuando se registra una velocidad de regulación y la regulación está activada, se puede levantar el pie del pedal del acelerador.

REGULADOR DE VELOCIDAD (3/5)



Variación de la velocidad de regulación

Puede usted hacer variar la velocidad de regulación actuando por presiones sucesivas en:

- el contactor **2** (SET/-) para reducir la velocidad;
- el contactor **3** (RES/+) para aumentar la velocidad.

Nota: mantenga pulsado uno de los contactores para modificar la velocidad con incrementos sucesivos.

Superación de la velocidad regulada

En cualquier momento se puede superar la velocidad limitada. Para ello, pise el pedal del acelerador **con decisión y a fondo** (venciendo el punto duro).

Mientras se está sobrepasando la velocidad, la velocidad de regulación parpadea en rojo en el cuadro de instrumentos. A continuación, suelte el pedal del acelerador: pasados unos segundos, el vehículo recupera automáticamente la velocidad de regulación inicial.

Imposibilidad para la función de mantener la velocidad regulada

Al bajar por una pendiente pronunciada, es posible que el sistema no pueda mantener la velocidad de regulación: la velocidad memorizada parpadeará en rojo en el cuadro de instrumentos y se escuchará una señal acústica de manera intermitente para informarle al respecto.



Si el regulador de velocidad ya no está disponible (tras varias tentativas para activarla), consulte a un representante de la marca.



Debe mantener los pies cerca de los pedales para estar preparado para intervenir en caso de urgencia.

REGULADOR DE VELOCIDAD (4/5)



Puesta en espera de la función

La función se pone en stand-by cuando actúa en:

- el contactor **4** (0);
- el pedal del freno;
- el pedal del embrague o el paso a posición neutra para los vehículos con caja de velocidades automática.

La velocidad de regulación se almacena y aparece en gris en el cuadro de instrumentos.



Recuperación de la velocidad de regulación

Si una velocidad está memorizada, se puede recuperar tras haberse asegurado de que las condiciones de circulación son adecuadas (tráfico, estado de la calzada, condiciones meteorológicas...). Pulse el contactor **3** (RES/+) si la velocidad del vehículo es superior a 30 km/h.

Una vez memorizada la velocidad, la activación del regulador de velocidad se verifica mediante la visualización de la velocidad programada y, dependiendo del vehículo, con el testigo **6**



Nota: si la velocidad anteriormente guardada es mucho más elevada que la velocidad actual, el vehículo acelerará con fuerza hasta alcanzar este umbral.

Cuando el regulador de velocidad no está activo, una pulsación en el interruptor **2** (SET/-) vuelve a activar la función regulador de velocidad sin tener en cuenta la velocidad memorizada: se tiene en cuenta la velocidad a la que circula el vehículo.

REGULADOR DE VELOCIDAD (5/5)

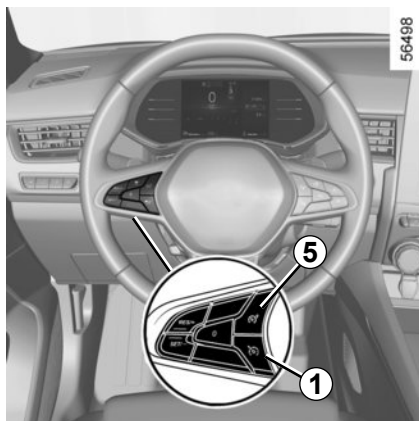

Cese de la función

La función del regulador de velocidad queda interrumpida:

- al presionar el contactor **1**. En ese caso, ya no se memoriza la velocidad;
- al presionar el contactor **5**. En este caso, se selecciona el limitador de velocidad y esta no se memoriza.



El testigo **6**  o  desaparece del cuadro de instrumentos para confirmar que la función está desactivada.



La interrupción o el cese de la función regulador de velocidad no provoca una disminución rápida de la velocidad: hay que frenar pisando el pedal del freno.

REGULADOR DE VELOCIDAD ADAPTATIVO STOP AND GO (1/14)

Según la información obtenida de un radar o una cámara, la función Regulador de velocidad adaptativo Stop and Go le ofrece la posibilidad de mantener una velocidad seleccionada (denominada “velocidad de regulación”) al tiempo que se mantiene la distancia de seguridad con el vehículo que circula delante en el mismo carril.

Si el vehículo que circula delante se detiene, la función Regulador de velocidad adaptativo Stop and Go puede frenar su vehículo hasta detenerse por completo antes de reanudar la marcha.

El sistema controla la aceleración y la desaceleración de su vehículo mediante el motor y el sistema de frenado.

El alcance máximo del sistema es de aproximadamente 150 m. Este valor puede variar en función de las condiciones de circulación (relieve del suelo, condiciones meteorológicas, etc.).

La función Regulador de velocidad adaptativo Stop and Go se puede activar de 0 a 170 km/h según las condiciones de la carretera (tráfico, clima, etc.).

Se representa con el símbolo  o



Nota:

- el conductor debe tener en cuenta el límite de velocidad máximo y las distancias de seguridad del código de circulación en el país en que se circula;
- el regulador de velocidad adaptativo puede frenar el vehículo hasta un tercio de su capacidad de frenado. En función de la situación, el conductor puede tener que frenar más.

El regulador de velocidad adaptativo Stop and Go no activa la frenada de urgencia y su capacidad de frenado es limitada.



Esta función es una ayuda complementaria a la conducción.

En ningún caso puede sustituir la responsabilidad del conductor de respetar los límites de velocidad y de mantenerse alerta.

El conductor debe conservar siempre el control del vehículo.

El conductor debe adaptar siempre su velocidad en función del entorno y de las condiciones del tráfico. La regulación de velocidad adaptativa Stop and Go solo se debe usar en autopista o autovías. El regulador de velocidad no debe utilizarse cuando el tráfico es denso, en carreteras sinuosas o con pavimento deslizante (hielo, aquaplaning, gravilla) ni cuando las condiciones meteorológicas son desfavorables (niebla, lluvia, rachas de viento lateral, etc.). **Riesgo de accidente.**

REGULADOR DE VELOCIDAD ADAPTATIVO STOP AND GO (2/14)

56499

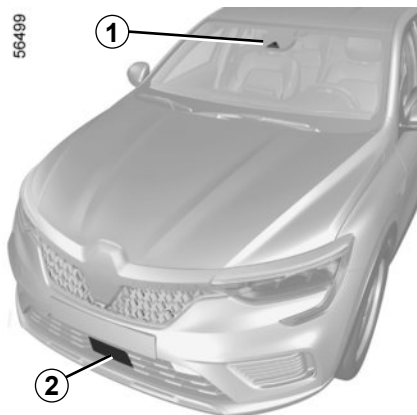

Ubicación de la cámara 1

Asegúrese de que el parabrisas no quede oculto (por suciedad, barro, nieve, etc.).

Ubicación del radar 2

Asegúrese de que la tapa de protección del radar no quede oculta (por suciedad, barro, nieve o una colocación incorrecta de la placa de matrícula), ni resulte afectada por impactos o alteraciones (incluida pintura).



56493

Mandos

- 3 Ajustes de la distancia de seguridad
- 4 Puesta en espera de la función (con memorización de la velocidad de regulación) (0).
- 5 Interruptor de marcha/parada principal del regulador de velocidad adaptativo .



Las zonas de radar y cámara debe permanecer limpias y sin alteraciones para garantizar el buen funcionamiento del sistema.

59680

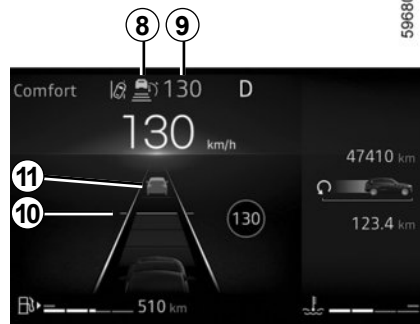

- 6 Interruptor de activación, memorización y reducción de la velocidad de regulación (SET/-).
- 7 Interruptor para activar y aumentar la velocidad de regulación o recuperar la velocidad de regulación memorizada (RES/+).

Información en pantalla

- 8 Testigo del regulador de velocidad adaptativo Stop and Go.
- 9 Velocidad de regulación memorizada.
- 10 Distancia de seguridad memorizada
- 11 Vehículo que circula delante.

REGULADOR DE VELOCIDAD ADAPTATIVO STOP AND GO (3/14)

Puesta en servicio

Pulse el interruptor 5.

El testigo de advertencia  o



aparece en gris, y el mensaje “Regulador Adapt. ON” se muestra en el cuadro de instrumentos, acompañado de unos guiones que indican que la función de regulación de la velocidad está activada y a la espera de memorizar una velocidad.

Esta función no se puede activar cuando:

- está puesto el freno de aparcamiento;
- ya está activada la función Ayuda al aparcamiento ➔ 2.133.

Se visualiza el mensaje “Regulador Adapt. no disponible” en el cuadro de instrumentos.

Activación de la regulación de la velocidad

Cuando el vehículo esté parado o circula a una velocidad constante, pulse los interruptores 6 (SET/-) o 7 (RES/+) para activar la función y almacenar la velocidad actual. La velocidad de regulación mínima es de 30 km/h.

La velocidad de regulación 9 sustituye a los guiones y la regulación de la velocidad se confirma al aparecer la velocidad de regulación en verde y el testigo .

Si intenta activar la función a una velocidad superior a 170 km/h, aparecerá el mensaje “Veloc. no válida” y la función permanecerá inactiva.

Cuando una velocidad se memoriza y la regulación está activada, puede levantar el pie del pedal del acelerador.

Nota: si su vehículo circula a una velocidad inferior a 30 km/h, la función utiliza una velocidad de regulación pre-determinada de 30 km/h. El vehículo acelerará hasta que alcance la velocidad de regulación memorizada.



Importante: deberá mantener los pies cerca de los pedales en todo momento para estar preparado ante cualquier acontecimiento.

REGULADOR DE VELOCIDAD ADAPTATIVO STOP AND GO (4/14)

Activación del control de la distancia de seguridad

En cuanto se activa el regulador de velocidad, el cuadro de instrumentos muestra la distancia de seguridad por defecto **10** en color verde. La distancia de seguridad por defecto equivale a aproximadamente dos segundos (consulte las páginas siguientes).

Si el sistema detecta un vehículo en su carril, en el cuadro de instrumentos se muestra la silueta de un vehículo **11** encima del indicador de distancia **10**.

El vehículo adapta su velocidad a la del vehículo que hay delante y frena si es necesario (las luces de freno se encienden) con el fin de mantener la distancia indicada en el cuadro de instrumentos.

Nota: el tamaño de la silueta **9** varía según la distancia que le separa del vehículo que le precede. Cuanto mayor sea la silueta, más cerca estará del vehículo de delante.

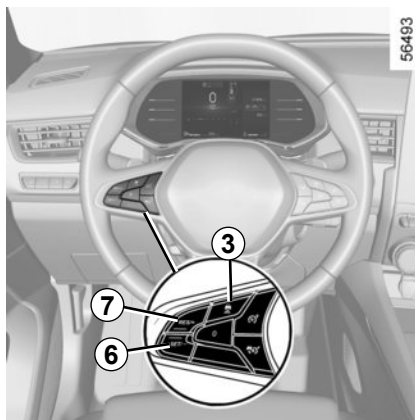

Ajuste de la velocidad de regulación

Puede cambiar la velocidad pulsando repetidamente (poca variación) o de forma prolongada (mucha variación) los interruptores **6** o **7**:

- use el interruptor “SET/-” **6** para reducir la velocidad;
- use el interruptor “RES/+” **7** para aumentar la velocidad.

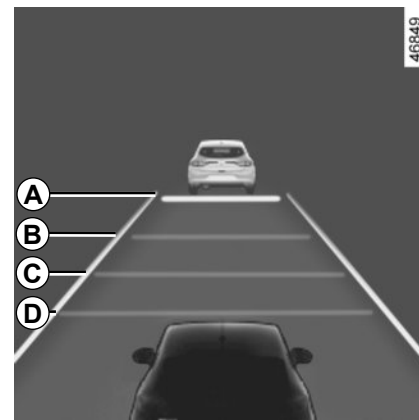

Ajuste de la distancia de seguimiento

Puede cambiar la distancia de seguridad con el vehículo de delante en cualquier momento pulsando el interruptor **3** repetidamente.

El indicador de distancia horizontal del cuadro de instrumentos indica las diferentes distancias de seguridad disponibles:

- indicador de distancia **A**: distancia larga (equivale a aproximadamente 2,4 segundos);

REGULADOR DE VELOCIDAD ADAPTATIVO STOP AND GO (5/14)

Ajuste de la distancia de seguridad (continuación)

- indicador de distancia **B**: distancia intermedia 2 (equivalente a aproximadamente 2 segundos);
- indicador de distancia **C**: distancia intermedia 1 (equivalente a aproximadamente 1,6 segundos);
- indicador de distancia **D**: distancia corta (equivalente a aproximadamente 1,2 segundos).

El indicador de la distancia seleccionada se muestra en verde en el cuadro de instrumentos. Los demás indicadores permanecen de color gris.

Nota: la distancia debe ajustarse según el nivel de tráfico, la legislación local y las condiciones meteorológicas.

La distancia de seguridad se ajusta por defecto en el indicador de distancia **B**.

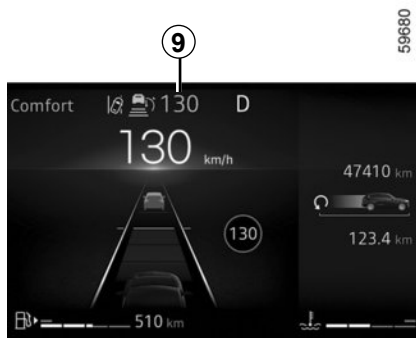

Superación de la velocidad regulada

Se puede exceder la velocidad de regulación en cualquier momento pisando el pedal del acelerador.

Cuando se rebasa, la velocidad de regulación **9** se muestra en color rojo.

El indicador de distancia parpadea si la distancia existente entre su vehículo y el vehículo que circula delante es inferior a la distancia de seguridad seleccionada: la función "Control de distancia de seguridad" deja de estar activa.

A continuación, suelte el pedal del acelerador: el regulador de velocidad y el control de distancia de seguridad reanudarán automáticamente las instrucciones de velocidad y distancia que haya seleccionado previamente.

Maniobra de adelantamiento

Si desea adelantar al vehículo de delante, active el intermitente para cancelar temporalmente el control de distancia de seguridad, de forma que pueda alcanzar una velocidad de aceleración suficiente para completar el adelantamiento.

REGULADOR DE VELOCIDAD ADAPTATIVO STOP AND GO (6/14)



Stop and start

Si el vehículo que le precede disminuye la velocidad, el sistema adapta su velocidad hasta detenerse por completo si fuera necesario (en el caso de atascos, etc.). El vehículo se detiene a unos pocos metros del vehículo de delante. La función Stop and Start puede poner el motor en modo de espera. ➤ 2.8

Cuando el vehículo precedente reanuda la marcha:

- si la parada no supera los tres segundos, el vehículo se pone en marcha automáticamente sin acción alguna por parte del conductor;
- si la parada supera los tres segundos, deberá pisar el pedal del acelerador o pulsar el botón 7 (RES/+) para que el vehículo vuelva a ponerse en marcha. El cuadro de instrumentos muestra el mensaje de confirmación “Pulsar RES/+ o acelerar”.

Si la parada es superior a tres minutos, aproximadamente, el freno de aparcamiento asistido se activa automáticamente y la función Regulador de velocidad adaptativo Stop and Go se

desactiva. El testigo  o  se apaga para confirmar que la función está desactivada.

Activación de la función

Puede poner la función en espera si:

- se pulsa el interruptor 4 (0);
- pisa el pedal del freno con el vehículo en movimiento.

El sistema desactiva la función si:

- se pone la caja de velocidades en **P**, **R** o **N**;
- se desabrocha el cinturón de seguridad del conductor;
- se abre una de las puertas;
- se pulsa el botón de arranque/parada del motor;
- la pendiente es demasiado pronunciada;
- la velocidad del vehículo supera los 180 km/h;
- se activan determinadas ayudas a la conducción y dispositivos de corrección (frenado activo de emergencia, ABS, ESC, etc.).

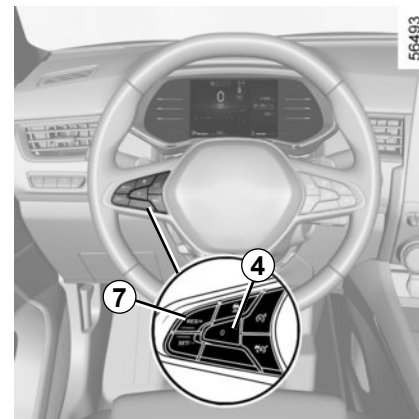

En cualquier circunstancia, el modo de espera se confirma cuando los testigos se muestran en color gris y el mensaje “Regulador Adapt. desconectado” aparece en el cuadro de instrumentos.



La puesta en espera o la desactivación de la función Regulador de velocidad adaptativo Stop and Go no provoca una reducción rápida de la velocidad: debe frenar pisando el pedal del freno si fuera necesario.

REGULADOR DE VELOCIDAD ADAPTATIVO STOP AND GO (7/14)

Salida del modo de espera

Según la velocidad de regulación almacenada

Si una velocidad está memorizada, se puede recuperar tras haberse asegurado de que las condiciones de circulación son adecuadas (tráfico, estado de la calzada, condiciones meteorológicas...). Pulse el interruptor **7** (RES/+) en el rango de velocidades confirmadas.

Al recuperar la velocidad memorizada, la activación del regulador se confirma con la aparición en verde de la velocidad de regulación.

Nota: si la velocidad memorizada es superior a la velocidad actual, el vehículo acelerará hasta alcanzar dicha velocidad.

Según la velocidad actual

Cuando el regulador de velocidad no está activo, una pulsación en el interruptor **6** (SET/-) vuelve a activar la función regulador de velocidad sin tener en cuenta la velocidad memorizada: se tiene en cuenta la velocidad a la que circula el vehículo.

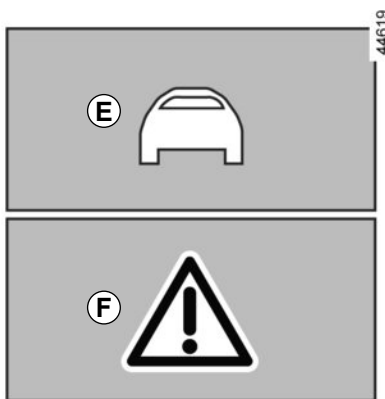

Advertencias para “Tomar el control del vehículo”

Puede que en determinadas situaciones (p. ej.: aproximación a un vehículo mucho más lento, cambio rápido de carril del vehículo que circula delante, etc.), **el sistema no tenga tiempo de reaccionar.**

Según la situación, el sistema emite un pitido asociado a:

- la alerta naranja **E**, si la situación requiere la atención del conductor;
- o
- alerta roja **F** acompañada por el mensaje “Frene”, si la situación requiere la atención inmediata del conductor.



En cualquier situación, reaccione en consecuencia y realice las maniobras adecuadas.

REGULADOR DE VELOCIDAD ADAPTATIVO STOP AND GO (8/14)



Apagado de la función

La función de regulación de velocidad adaptativa Stop and Go se desactiva al presionar el interruptor 5.

El testigo  o  desaparece del cuadro de instrumentos para confirmar que la función ya no está activa.

Indisponibilidad temporal

El radar es capaz de reconocer los vehículos que hay delante de su vehículo. El sistema no puede funcionar correctamente si la zona de detección del radar está tapada o si se interrumpe la señal.

Si la zona de detección del radar está obstruida o se interrumpe la señal del mismo, el cuadro de instrumentos muestra el mensaje “Radar delantero sin visibilidad” y la función de regulación de velocidad adaptativa Stop and Go se interrumpe. El testigo verde



desaparece para confirmar que la función se ha desactivado automáticamente.

Asegúrese de que la zona del radar se mantenga limpia y que no esté obstruida por la nieve, el barro, una matrícula mal colocada o cualquier otro accesorio colocado en la rejilla de la parte delantera del vehículo.

Las condiciones de determinadas zonas geográficas pueden entorpecer el funcionamiento; por ejemplo:

- zonas áridas; túneles, puentes largos o carreteras poco transitadas sin líneas en la calzada, sin señales o con árboles en las proximidades;
- una zona militar o aeropuerto.

Debe abandonar dichas zonas para que pueda funcionar correctamente.

En todos los casos, si el mensaje no se borra tras volver a arrancar el motor, consulte a un Representante de la marca.

Anomalías de funcionamiento

Si se detecta un fallo de funcionamiento en la función de regulación de velocidad adaptativa Stop and Go, el cuadro de instrumentos muestra el mensaje “Revisar el regulador” y se desactiva la función de regulación de velocidad adaptativa Stop and Go.

Si se detecta un fallo de funcionamiento en uno o varios componentes del sistema, se interrumpe la función de regulación de velocidad adaptativa Stop and Go.

El cuadro de instrumentos muestra el testigo  acompañado de uno de los mensajes siguientes, según la anomalía de funcionamiento:

- “Revisar cámara delantera”;
- «Revisar radar delantero»;
- «Revisar cámara/radar»;
- «Revisar vehículo».

Consulte a un Representante de la marca

REGULADOR DE VELOCIDAD ADAPTATIVO STOP AND GO (9/14)

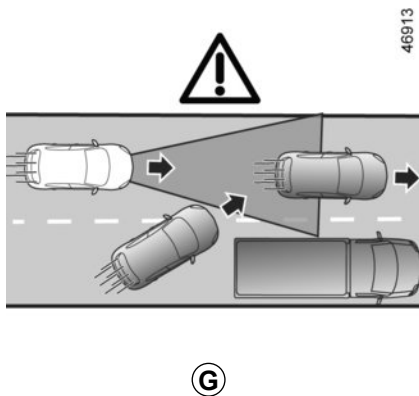

Limitaciones del funcionamiento del sistema

Reconocimiento de vehículos

El sistema reconoce solo los vehículos (coches, camiones, motos) que circulan en la misma dirección y sentido que su vehículo.

El sistema solo reconocerá los vehículos que cambien al mismo carril (ej.: **G**) una vez que entren en las zonas de detección de la cámara y del radar.

El sistema podría activar un frenado brusco o diferido.

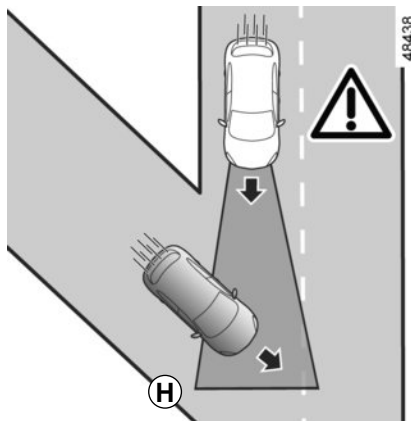

El sistema no puede reconocer:

- vehículos que llegan a intersecciones: vía de acceso (p. ej. **H**), etc.;

Si un vehículo de gran tamaño que está circulando en un carril contiguo se dirige al mismo carril a muy poca distancia, existe el riesgo de colisión. El conductor debe mirar hacia delante y estar preparado para controlar el vehículo.

La regulación de velocidad adaptativa Stop and Go solo se debe utilizar en autopistas o autovías.

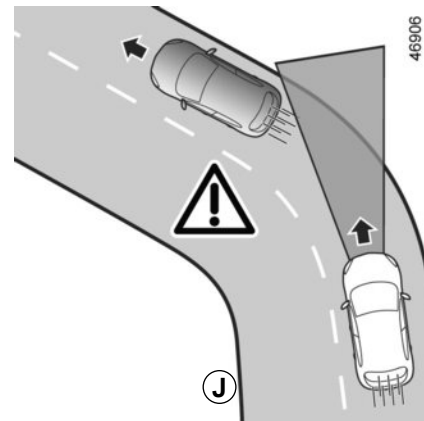

- los vehículos que circulan por el lado incorrecto de la carretera o que se aproximen a usted marcha atrás.

Reconocimiento en las curvas

Al entrar en una curva o giro, es posible que el radar o la cámara no puedan reconocer el vehículo precedente temporalmente (ej.: **J**).

El sistema podría activar una aceleración.

Al salir de una curva, el reconocimiento por parte del sistema del vehículo que circula delante podría alterarse o retrasarse.

El sistema podría activar un frenado brusco o diferido.

REGULADOR DE VELOCIDAD ADAPTATIVO STOP AND GO (10/14)

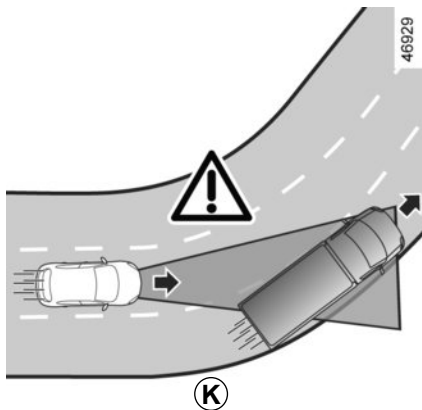

Reconocimiento de vehículos en carriles adyacentes

El sistema podría reconocer los vehículos que circulen por un carril adyacente cuando:

- se aproxime a una curva (ej.: **K**);
- circule por una carretera con carriles estrechos;
- la velocidad del vehículo del carril adyacente sea más lenta y uno de estos vehículos se encuentre demasiado cerca del otro carril.

El sistema podría activar equivocadamente una desaceleración o un frenado del vehículo.

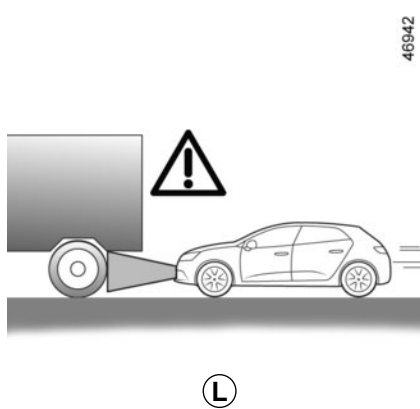

Vehículos ocultos debido a variaciones de relieve del suelo

El sistema no reconocerá los vehículos ocultos debido a variaciones en el relieve del suelo ni aquellos situados fuera de las zonas de detección de la cámara y del radar al circular en subida o bajada.

Vehículos fuera de las zonas de detección de la cámara y del radar.

El sistema reaccionará tarde o no reaccionará en absoluto si los vehículos detectados están fuera de las zonas de detección de la cámara y del radar, especialmente en los casos siguientes:

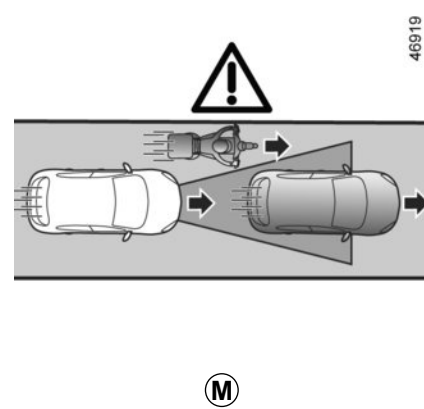

- vehículos que transportan objetos largos que sobrepasen las dimensiones máximas;
- longitud real de los vehículos altos (ej.: **L**) fuera de la zona de detección del radar (vehículo que remolca un equipo agrícola, maquinaria de construcción, etc.);
- vehículos que no están lo suficientemente centrados en el carril;
- vehículos estrechos muy próximos (ej.: **M**).

REGULADOR DE VELOCIDAD ADAPTATIVO STOP AND GO (11/14)

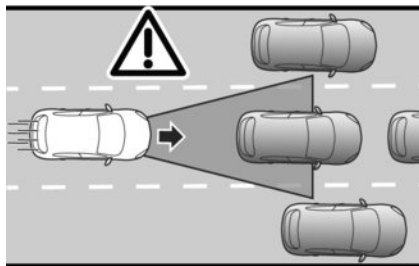

46931

(N)

Vehículos parados o en movimiento lento

Cuando la velocidad es superior a aproximadamente 50 km/h, **el sistema no detecta:**

- vehículos parados (ej.: **N**);
- vehículos en movimiento muy lento.

Cuando la velocidad es inferior a aproximadamente 50 km/h, **es posible que el sistema no reaccione o reaccione muy tarde a:**

- vehículos parados (ej.: **N**);
- vehículos en movimiento muy lento;

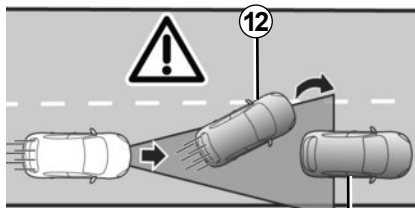

46932

(P)

13

- vehículos situados delante **12** que, al cambiar de carril, revelen un vehículo parado **13** (ej.: **P**).

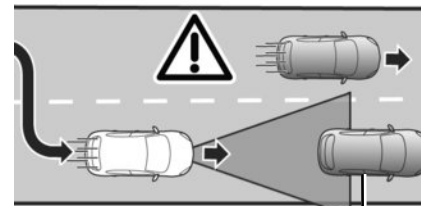

57120

(Q)

14

- cuando el vehículo está parado **14**, al cambiar de carril (por ejemplo **Q**).

Debe estar siempre preparado para asumir el control del vehículo cuando se aproxime a vehículos parados o en movimiento muy lento (ej.: **N).**

El regulador de velocidad adaptativo Stop and Go no activa la frenada de urgencia y su capacidad de frenado es limitada.

REGULADOR DE VELOCIDAD ADAPTATIVO STOP AND GO (12/14)

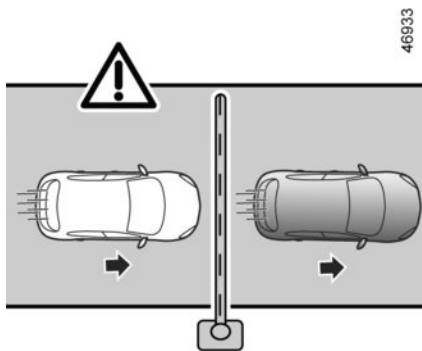

(R)

No detección de obstáculos fijos y objetos de pequeño tamaño

El sistema no puede reconocer:

- peatones, bicicletas, patinetes, etc.;
- animales;
- obstáculos fijos (barreras de peaje, muros, etc.) (ej.: R).

El sistema no tiene en cuenta tales objetos. Estos no activan ninguna alerta o reacción por parte del sistema.

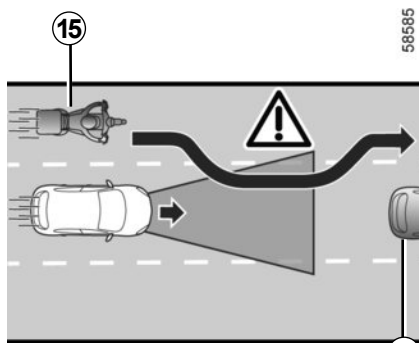

(S)

Detección de vehículos que se incorporan al carril a alta velocidad

Si su vehículo es adelantado por otro vehículo que circula a alta velocidad **15** (motocicleta, coche, etc.) y este se interpone temporalmente entre usted y el vehículo que le precede **16**, **el sistema puede provocar una aceleración, ralentización o frenado indebidos.**

REGULADOR DE VELOCIDAD ADAPTATIVO STOP AND GO (13/14)



Esta función es una ayuda complementaria a la conducción. En ningún caso puede sustituir la responsabilidad del conductor de respetar los límites de velocidad y las distancias de seguridad, así como de estar atento.

El conductor debe conservar siempre el control del vehículo.

El conductor debe adaptar siempre su velocidad al entorno y a las condiciones de circulación, con independencia de las indicaciones del sistema.

A excepción de las líneas que delimitan los carriles, el sistema no reconoce los indicadores de tráfico (semáforos, señales, pasos de peatones, etc.). Estos no activan ninguna alerta o reacción por parte del sistema.

El sistema no debe confundirse en ningún caso con un detector de obstáculos o un sistema anticollisión.

Stop and Go la regulación de velocidad adaptativa solo se debe utilizar en autopistas o autovías.

Intervenciones/reparaciones del sistema

- En caso de choque, el reglaje del radar y/o la cámara puede modificarse y sus prestaciones pueden por tanto verse afectadas. Desactive el sistema y consulte a un Representante de la marca.
- Las operaciones en las zonas del vehículo próximas al radar o a la cámara (sustituciones, reparaciones, modificaciones del parabrisas, pintura, etc.) deben ser efectuadas por un profesional cualificado.

El Representante de la marca es el único que está capacitado para intervenir en el sistema.

Desactivación de la función

Debe desactivar la función si:

- el vehículo circula por una carretera sinuosa;
- el vehículo está siendo remolcado (avería);
- el vehículo lleva un remolque o una caravana;
- el vehículo está circulando por un túnel o cerca de una estructura metálica;
- el vehículo llega a un punto de peaje, a una zona de obras en la carretera o a un estrechamiento;
- el vehículo está circulando en sentido ascendente o descendente por una pendiente muy pronunciada;
- la visibilidad es escasa (deslumbramiento por el sol, niebla, etc.);
- el vehículo circula por una calzada resbaladiza (lluvia, nieve, grava, etc.);
- las condiciones meteorológicas son malas (lluvia, nieve, viento lateral, etc.);
- la zona del radar ha sufrido daños (impactos, etc.);
- la zona de la cámara ha resultado dañada (por ejemplo, la zona interna o externa del parabrisas);
- el parabrisas está agrietado o deformado.

En caso de que el sistema se comporte de manera anómala, desactíVELO y póngase en contacto con un Representante de la marca.



En caso de alteraciones en el sistema

Algunas condiciones pueden alterar o deteriorar el funcionamiento del sistema. Por ejemplo:

- el parabrisas o el paragolpes quedan ocultos en la zona del radar (suciedad, hielo, nieve, condensación, placa de matrícula, etc.);
- un entorno complejo (túnel, etc.);
- condiciones meteorológicas adversas (nieve, lluvia intensa, granizo, hielo negro, etc.);
- mala visibilidad (por la noche, niebla, etc.);
- poco contraste entre el vehículo que le precede y el entorno (por ejemplo, un vehículo blanco en una zona nevada, etc.);
- ser deslumbrado (sol intenso, luces de vehículos que circulan en sentido contrario, etc.);
- carreteras estrechas, sinuosas u onduladas (curvas cerradas, etc.);
- un vehículo más lento con una gran diferencia de velocidad;
- uso de alfombrillas no adaptadas al vehículo. En el lado del conductor, utilice exclusivamente alfombrillas adaptadas al vehículo, sujetándolas con los elementos preinstalados y comprobando periódicamente su fijación. No coloque una alfombrilla encima de otra. **Los pedales pueden quedarse atascados.**

En estos casos, el sistema puede intervenir de forma incorrecta.

Existe el riesgo de aceleración o de frenado no deseados.

Muchas situaciones imprevistas pueden afectar al funcionamiento del sistema. El sistema podría interpretar de forma incorrecta ciertos objetos o vehículos que puedan aparecer en la zona de detección del radar o la cámara, lo que provocaría una aceleración o un frenado inadecuados.

Debe estar siempre atento a los acontecimientos imprevistos que puedan tener lugar mientras conduce. Mantenga siempre el control del vehículo teniendo los pies cerca de los pedales para estar preparado para actuar ante cualquier acontecimiento.

ASISTENCIA EN AUTOPISTA Y ATASCO (1/16)

La función Asistencia en autopista y atasco es un sistema de ayuda a la conducción concebido para utilizarse en trayectos largos por autopistas con tráfico fluido o en situaciones de atasco.

Según el vehículo, este sistema incluye el **“Stop and Go Regulador de velocidad adaptativo”** ➔ 2.89 y la función **“Centrado en el carril”**.

Cuando las dos funciones están activadas al mismo tiempo, el sistema permite al conductor:

- mantener la velocidad del vehículo en función de una velocidad guardada con anterioridad;
- ajustar la distancia entre este vehículo y el vehículo de delante;
- dirigir el vehículo hacia el centro del carril.



Importante: Mantenga los pies cerca de los pedales y las manos en el volante en todo momento para estar preparado ante cualquier acontecimiento.

La función “Regulador de velocidad adaptativo Stop and Go”

Según la información obtenida de un radar o una cámara, la función Regulador de velocidad adaptativo Stop and Go le ofrece la posibilidad de mantener una velocidad seleccionada (denominada “velocidad de regulación”) al tiempo que se mantiene la distancia de seguridad con el vehículo que circula delante en el mismo carril.

Si el vehículo que circula delante se detiene, la función Regulador de velocidad adaptativo Stop and Go puede frenar su vehículo hasta detenerse por completo antes de reanudar la marcha.

El sistema controla la aceleración y la desaceleración de su vehículo mediante el motor y el sistema de frenado.

La función “Regulador de velocidad adaptativo Stop and Go” se puede activar de 0 a 170 km/h según las condiciones de la carretera (tráfico, clima, etc.).

Se representa con el siguiente símbolo:



Nota:

- el conductor debe tener en cuenta el límite de velocidad máximo y las distancias de seguridad del código de circulación en el país en que se circula;
- el regulador de velocidad adaptativo Stop and Go puede frenar el vehículo hasta un tercio de su capacidad de frenado. En función de la situación, el conductor puede tener que frenar más.

El regulador de velocidad adaptativo Stop and Go no activa la frenada de urgencia y su capacidad de frenado es limitada.



ASISTENCIA EN AUTOPISTA Y ATASCO (2/16)

Función “Centrado en el carril”

Utilizando la información obtenida de una cámara, la función “Centrado en el carril” maniobra el sistema de dirección para dirigir el vehículo hacia el centro del carril. Esta función solo está disponible cuando la función Regulador de velocidad adaptativo Stop and Go está activada ➔ 2.89

Si las condiciones lo permiten, la función está disponible entre:

- aproximadamente 0 km/h y 160 km/h con un vehículo delante;
- o
- 60 y 160 km/h aproximadamente, sin un vehículo delante.

La función “Centrado en el carril” es una característica de confort. Se representa con el símbolo  o .

Nota: en el caso de curvas cerradas, la capacidad de retención lateral de la función es limitada y requiere que el conductor actúe inmediatamente sobre el volante.

Información adicional

Según el vehículo, la función “Asistente de conducción en autopista y con tráfico” se puede utilizar con otras funciones de ayuda a la conducción.

Tenga en cuenta que:

- activar el limitador de velocidad provoca la desactivación del sistema;
- el sistema no se puede activar cuando la función “Asistente de aparcamiento” está habilitada;
- la activación de la función “Centrado en el carril” conlleva la suspensión de las funciones “Alerta de cambio de carril” o “Asistencia para mantenimiento de carril” si se han activado. Estas se vuelven a activar cuando el conductor opta por detener la función “Centrado en el carril”.

ASISTENCIA EN AUTOPISTA Y ATASCO (3/16)

56506

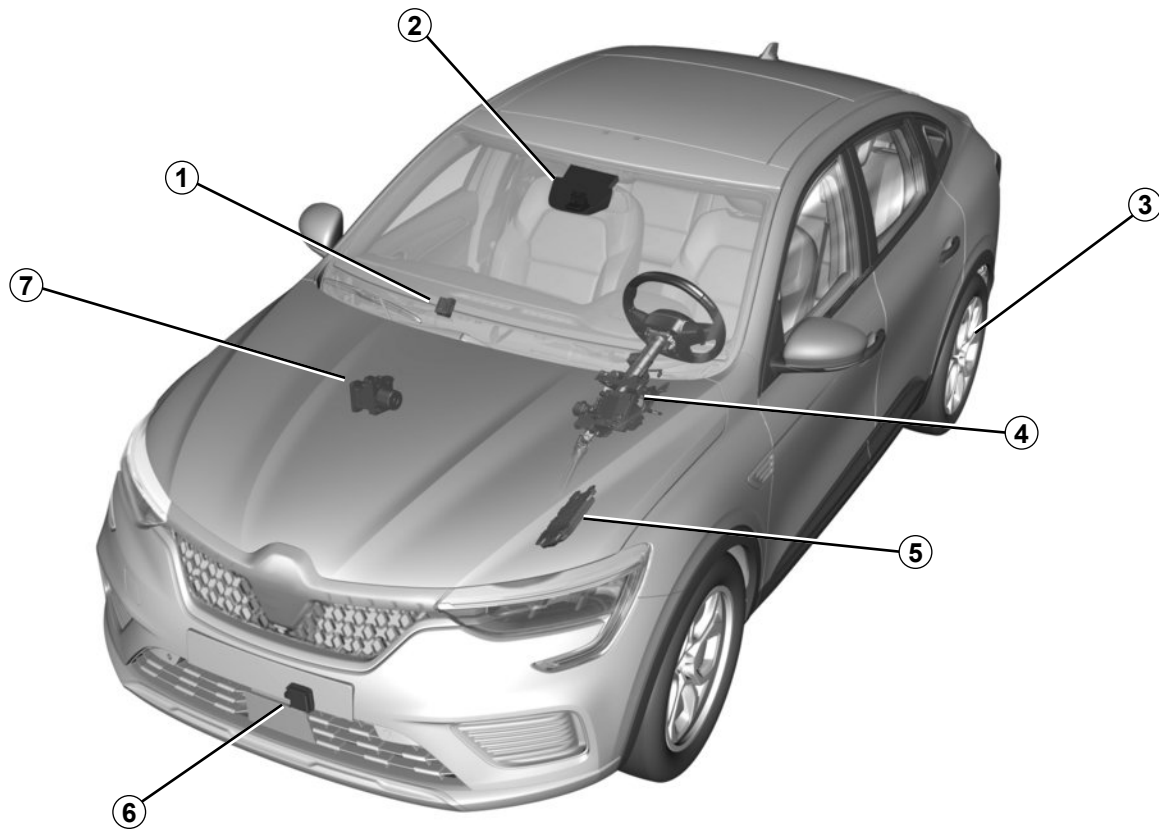

ASISTENCIA EN AUTOPISTA Y ATASCO (4/16)

Calculador 1

Recibe información del radar y de la cámara para determinar la trayectoria y la velocidad del vehículo (aceleración o frenado). Entre otras cosas, controla la activación/desactivación del sistema (apertura de puertas, etc.).

Cámara 2

Detecta las marcas del suelo y la posición de los vehículos en los diferentes carriles de la vía. Complementa la información transmitida por el radar 6.

Asegúrese de que el parabrisas no quede oculto (por suciedad, barro, nieve, etc.).

Freno de aparcamiento asistido 3

Mantiene el vehículo detenido en determinadas condiciones.

Dirección asistida 4

Actúa en las ruedas delanteras para guiar la trayectoria de su vehículo según la información transmitida por el calculador 1. También permite detectar las manos del conductor en el volante.

Calculador del motor 5

Controla y comanda el motor para obtener las aceleraciones deseadas.

Radar 6

Calcula la distancia entre su vehículo y el vehículo que le precede.

El alcance máximo del sistema es de aproximadamente 150 metros. Este valor puede variar en función de las condiciones de circulación (relieve del suelo, condiciones meteorológicas, etc.).

Asegúrese de que la zona del radar no esté obstaculizada (por suciedad, barro, nieve, colocación incorrecta de la placa de matrícula delantera), golpeada, modificada (pintura incluida) u oculta por cualquier accesorio instalado en la parte delantera del vehículo (en la rejilla o el logotipo, etc.).

Control dinámico del vehículo 7

Este sistema proporciona información sobre la dinámica del vehículo al calculador 1 (velocidad, aceleración lateral, etc.) y actúa sobre el sistema de frenado para controlar la desaceleración y mantener el vehículo parado.



Las zonas de radar y cámara debe permanecer limpias y sin manipulaciones para garantizar el buen funcionamiento del sistema.

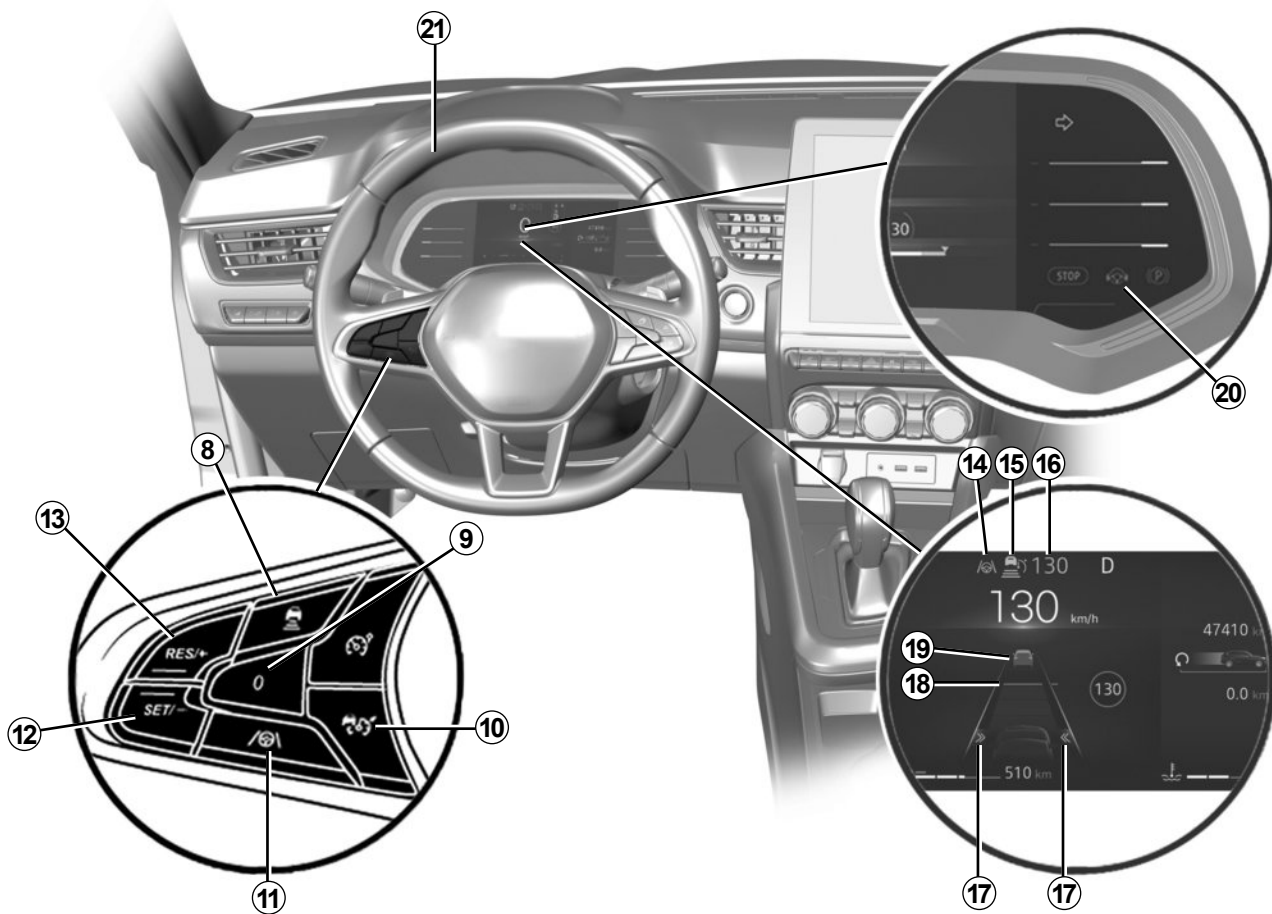

ASISTENCIA EN AUTOPISTA Y ATASCO (5/16)

56499







ASISTENCIA EN AUTOPISTA Y ATASCO (6/16)

Mandos

- 8 Configuración de la distancia de seguridad.
- 9 Pone en espera las funciones activas (con memorización de la velocidad de regulación) (0).
- 10 Interruptor de marcha/parada principal del regulador de velocidad adaptativo .
- 11 Interruptor de activación/desactivación de la función "Centrado en el carril" .
- 12 Interruptor de activación, memorización y reducción de la velocidad de regulación (SET/-).
- 13 Contactor para activar y aumentar la velocidad de regulación o recuperar la velocidad de regulación memorizada (RES/+).

Se muestra en el cuadro de instrumentos

- 14 Testigo de la función "Centrado en el carril"  o .
- 15 Testigo de la función "Regulador de velocidad adaptativo Stop and Go"  o .
- 16 Velocidad de regulación memorizada.
- 17 Indicadores de línea izquierda y derecha.
- 18 Distancia de seguridad memorizada.
- 19 Vehículo que circula delante.
- 20 Testigo de detección de manos fuera del volante .

Volante de dirección 21

El conductor debe mantener siempre las manos en el volante. Si se aplica demasiada fuerza sobre el volante para girarlo, la función "Centrado en el carril" se pone en modo de espera para que el conductor pueda recuperar el control del vehículo.

En determinadas condiciones (curvas cerradas, etc.) puede producirse una vibración en el volante para advertir al conductor de que debe recuperar el control del vehículo.

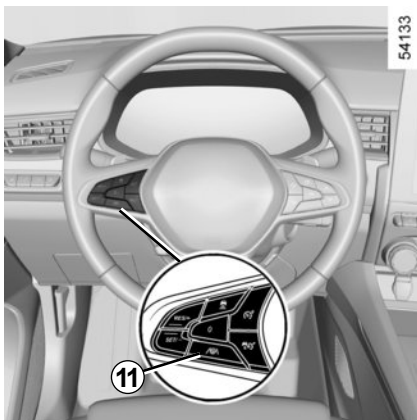

Si el conductor no manipula el volante (no se detectan las manos), la función "Centrado en el carril" se desactiva después de varias alertas.

ASISTENCIA EN AUTOPISTA Y ATASCO (7/16)



Activación de la función “Centrado en el carril”

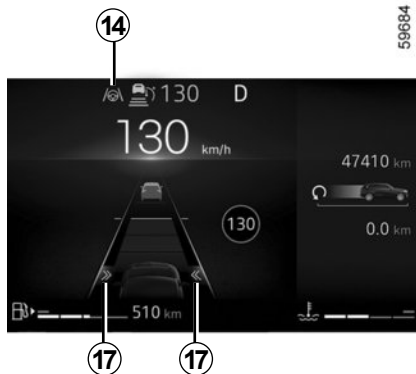

Una vez activada la función Regulador de velocidad adaptativo Stop and Go ➔ 2.89, presione el botón **11** para activar la función “Centrado en el carril”.

El mensaje “Centrado carril activado” aparece en el cuadro de instrumentos acompañado del testigo **14**  o  y del símbolo  para confirmar que la función está activada.



Nota: debe mantener las manos en el volante cuando utilice la función “Centrado en el carril”. Se muestra el

símbolo  para confirmar que la función está activada.

El testigo **14**  o  aparece en verde y los indicadores de carril de la izquierda y derecha **17** se visualizan en el cuadro de instrumentos para confirmar que la función está activada y que se dirige el vehículo hacia el centro del carril.

Nota: si pulsa el botón **11** no estando activada la función Regulador de velocidad adaptativo Stop and Go, el mensaje “Activar primero Regulador Adapt.” aparecerá en el cuadro de instrumentos.

ASISTENCIA EN AUTOPISTA Y ATASCO (8/16)



Función “Centrado en el carril” en espera

La función “Centrado en el carril” se activa automáticamente cuando:

- la función Regulador de velocidad adaptativo Stop and Go se pone en espera ➔ 2.89;
- el sistema deja de detectar las líneas o detecta una sola línea del carril;
- El carril es demasiado estrecho o demasiado ancho;
- el sistema no detecta ninguna mano en el volante;
- la curva es demasiado cerrada;
- la velocidad del vehículo supera aproximadamente los 160 km/h;
- la velocidad del vehículo es inferior a aproximadamente 60 km/h, sin ningún vehículo delante;
- el vehículo pisa o traspasa una línea;
- el sistema se desestabiliza temporalmente (por ejemplo: cámara tapada por suciedad, barro, nieve, condensación, etc.).

Determinadas acciones llevadas a cabo por el conductor también suspenden la función “Centrado en el carril”:

- activar los indicadores;
- se utiliza demasiada fuerza al manipular el volante.

El modo de espera de la función se confirma con el testigo **14**  o  y con los indicadores de carril de la izquierda y derecha **17** que se muestran en gris en el cuadro de instrumentos.



Importante: Mantenga los pies cerca de los pedales y las manos en el volante en todo momento para estar preparado ante cualquier acontecimiento.

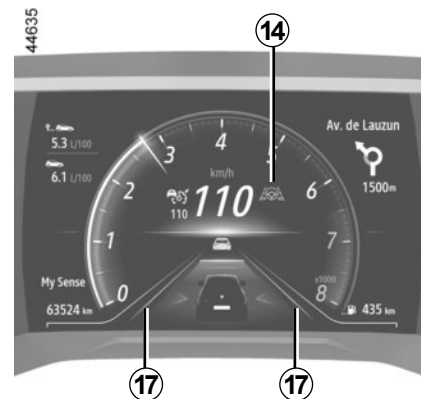

Una vez que se cumplen las condiciones, la función vuelve a dirigir el vehículo hacia el centro del carril. El

testigo **14**  o  y los indicadores de carril de la derecha e izquierda **17** se muestran en verde en el cuadro de instrumentos.

Puede alterar **la trayectoria del vehículo** en cualquier momento girando el volante.

ASISTENCIA EN AUTOPISTA Y ATASCO (9/16)



Alerta “Manos en el volante”

Cuando la función “Centrado en el carril” deja de detectar la presencia de las manos en el volante, se activan varios niveles de advertencia:

- **tras aproximadamente 15 segundos**, el mensaje: “Mantener manos sobre el volante” se muestra en amarillo en el panel de instrumentos 22;

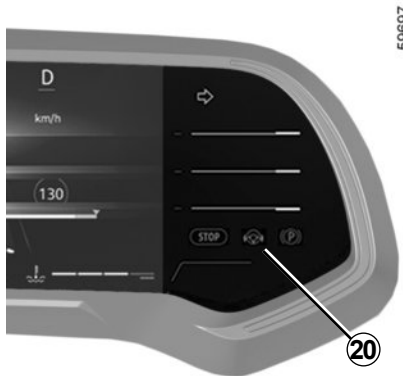

- **después de transcurridos unos 30 segundos**, el mensaje “Mantener manos sobre el volante” aparece en el cuadro de instrumentos 22 y el

testigo 20  se muestra en rojo, acompañado de una señal acústica cuyo volumen va aumentando progresivamente;

- **tras aproximadamente 45 segundos**, las fuentes de audio se ponen en modo de espera, se escucha continuamente una señal acústica, la luz

de advertencia 20  se apaga y el mensaje “Centrado carril desactivado” aparece en rojo en el cuadro de instrumentos 22: **la función “Centrado en el carril” se encuentra desactivada.**

Nota: en determinadas situaciones, la función “Centrado en el carril” puede dejar de detectar sus manos en el volante y puede emitir una señal acústica:

- el vehículo circula por un carril recto y largo y las manos del conductor permanecen inmóviles en el volante;
- el conductor sujeta el volante muy ligeramente;
- ...

Si la función “Centrado en el carril” se desactiva porque no se detectan las manos del conductor al volante, la función de regulación de velocidad adaptativa Stop and Go sigue habilitada.

En los dos primeros niveles de alerta, cuando el sistema vuelve a detectar la presencia de las manos del conductor en el volante, el sistema detiene la alerta. La función continúa dirigiendo el vehículo hacia el centro del carril.

ASISTENCIA EN AUTOPISTA Y ATASCO (10/16)



En caso de curvas cerradas

Si hay una curva cerrada, según la velocidad del vehículo, las capacidades de retención lateral de la función serán limitadas y requerirán que el conductor actúe de inmediato en el volante para que la función pueda seguir manteniendo el vehículo en el centro del carril.

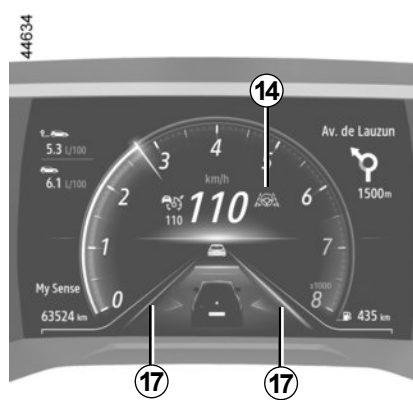

Si el conductor no interviene, la función activa la vibración del volante para advertir de que el vehículo está a punto de traspasar una línea y de que el conductor debe actuar de inmediato.

El testigo 14 o y el indicador de carril derecho o izquierdo 17 se muestra en rojo en el cuadro de instrumentos.

Si el vehículo traspasa una línea por completo y se sale del carril, la función “Centrado en el carril” se pone en modo de espera. El modo de espera de la función se confirma con el

testigo 14 o y con los indicadores de carril de la izquierda y derecha 17 que se muestran en gris en el cuadro de instrumentos.

ASISTENCIA EN AUTOPISTA Y ATASCO (11/16)

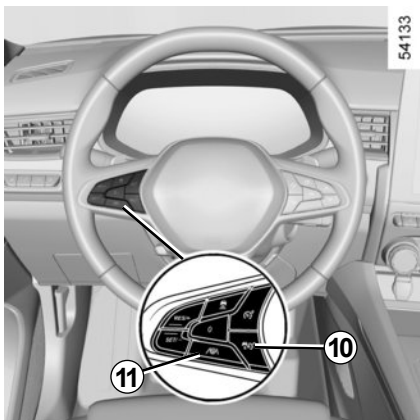

Desactivación de la función “Centrado en el carril”

La función “Centrado en el carril” se desactiva cuando:



- se pulsa el interruptor **11**. La desactivación de la función se confirma con la visualización del mensaje “Centrado carril desactivado” en el cuadro de instrumentos;

Nota: si se presiona una vez el interruptor **11**, se desactiva la función “Centrado en el carril” pero no afecta a la operatividad de la función del regulador de velocidad adaptativo Stop and Go;

- se desactiva el regulador de velocidad adaptativo Stop and Go; ➔ 2.89

Nota: si se presiona el botón **10**  una vez, se desactivan tanto la función “Regulador de velocidad adaptativo Stop and Go” como la función “Centrado en el carril”.

- el sistema deja de detectar las manos del conductor en el volante durante un periodo superior a 45 segundos aproximadamente.

El testigo **14**  o  y los indicadores de carril de la derecha e izquierda **17** desaparecen del cuadro de instrumentos.

ASISTENCIA EN AUTOPISTA Y ATASCO (12/16)

Indisponibilidad temporal

El radar es capaz de reconocer los vehículos que hay delante de su vehículo. El sistema no puede funcionar correctamente si la zona de detección del radar está tapada o si se interrumpe la señal.

Si se obstruye la zona de detección del radar o se interrumpe la señal del mismo, aparece en el cuadro de instrumentos el mensaje “Radar delantero sin visibilidad” y se suspende la función “Regulador de velocidad adaptativo Stop and Go”.

El testigo verde  o  desaparece para confirmar que la función se ha desactivado automáticamente.

Asegúrese de que la zona del radar no esté obstaculizada (por suciedad, barro, nieve, colocación incorrecta de la placa de matrícula delantera), golpeada, modificada (pintura incluida) u oculta por cualquier accesorio instalado en la parte delantera del vehículo (en la rejilla o el logotipo, etc.).

Las condiciones de determinadas zonas geográficas pueden entorpecer el funcionamiento; por ejemplo:

- zonas áridas, túneles, puentes largos o carreteras poco transitadas sin líneas en la calzada, sin señales o con árboles en las proximidades;
- una zona militar o aeropuerto.

Debe abandonar dichas zonas para que pueda funcionar correctamente.

En todos los casos, si el mensaje no se borra tras volver a arrancar el motor, consulte a un Representante de la marca.

Anomalías de funcionamiento

Si se detecta una anomalía de funcionamiento en la función Centrado en el carril, aparece el mensaje “Revisar mantenim. carril” en el cuadro de instrumentos y dicha función se desactiva.

La función Regulador de velocidad adaptativo Stop and Go permanece en servicio.

Consulte a un Representante de la marca

Si se detecta un fallo en la función “Regulador de velocidad adaptativo Stop and Go”, aparece el mensaje “Revisar el regulador” en el cuadro de instrumentos y se interrumpen tanto la función “Regulador de velocidad adaptativo Stop and Go” como la función “Centrado en el carril”.

Consulte a un Representante de la marca

Si se detecta una anomalía de funcionamiento en uno o varios elementos del sistema “Asistencia en autopista y atasco”, el testigo  aparece en el cuadro de instrumentos acompañado del mensaje siguiente que dependerá del tipo de avería:

- “Revisar cámara delantera”;
- “Revisar radar delantero”;
- “Revisar cámara/radar”;
- “Revisar vehículo”.

Las funciones “Regulador de velocidad adaptativo Stop and Go” y “Centrado en el carril” se interrumpen.

Consulte a un Representante de la marca

ASISTENCIA EN AUTOPISTA Y ATASCO (13/16)



La función “Asistente de conducción en autopista y con tráfico” es una ayuda adicional a la conducción. Este sistema no sustituye en modo alguno al conductor.

Por lo tanto, en ningún caso puede reemplazar la responsabilidad del conductor de respetar los límites de velocidad y las distancias de seguridad, así como de estar atento (el conductor debe estar siempre preparado para frenar).

El conductor debe conservar siempre el control del vehículo. El conductor debe adaptar en todo momento su trayectoria y su velocidad al entorno y a las condiciones de circulación.

La función “Asistente de conducción en autopista y con tráfico” utiliza las funciones “Regulador de velocidad adaptativo Stop and Go” y “Centrado en el carril”. Solo debe utilizarse en autopistas o carreteras con varios carriles (con barrera de separación).

No debe utilizarse con tráfico denso, en carreteras sinuosas o con pavimento deslizante (capa fina de hielo, aquaplaning, grava) ni con condiciones meteorológicas adversas (niebla, lluvia, viento lateral, etc.).

Riesgo de accidente.

ASISTENCIA EN AUTOPISTA Y ATASCO (14/16)



La función “Asistente de conducción en autopista y con tráfico” es una ayuda complementaria a la conducción. En ningún caso puede sustituir la responsabilidad del conductor de respetar los límites de velocidad, las distancias de seguridad y de mantenerse atento.

El conductor debe conservar siempre el control del vehículo.

El conductor debe adaptar siempre su trayectoria y su velocidad al entorno y a las condiciones de conducción, con independencia de las indicaciones del sistema.

A excepción de las líneas que delimitan los carriles, el sistema no reconoce los indicadores de tráfico (semáforos, señales, pasos de peatones, etc.). Estos no activan ninguna alerta o reacción por parte del sistema.

La función “Asistente de conducción en autopista y con tráfico” utiliza las funciones “Regulador de velocidad adaptativo Stop and Go” y “Centrado en el carril”. El sistema no debe confundirse en ningún caso con un detector de obstáculos o un sistema anticolidión.

La función Asistencia en autopista y atasco solo debe utilizarse en autopistas o carreteras con varios carriles con barrera de separación.

Intervenciones/repificaciones del sistema

- En caso de choque, el reglaje del radar y/o la cámara puede modificarse y sus prestaciones pueden por tanto verse afectadas. Desactive el sistema y consulte a un Representante de la marca.
- Las operaciones en las zonas del vehículo próximas al radar o a la cámara (sustituciones, reparaciones, modificaciones del parabrisas, pintura, etc.) deben ser efectuadas por un profesional cualificado.

El Representante de la marca es el único que está capacitado para intervenir en el sistema.

ASISTENCIA EN AUTOPISTA Y ATASCO (15/16)



Desactivación del sistema

Debe desactivar el sistema si:

- el vehículo circula por una carretera sinuosa;
- el vehículo está siendo remolcado (avería);
- el vehículo está circulando con una rueda de repuesto;
- el vehículo lleva un remolque o una caravana;
- el vehículo está circulando por un túnel o cerca de una estructura metálica;
- el vehículo llega a un punto de peaje, a una zona de obras en la carretera o a un estrechamiento;
- el vehículo está circulando en sentido ascendente o descendente por una pendiente muy pronunciada;
- hay poca visibilidad (sol deslumbrante, niebla, etc.);
- las condiciones meteorológicas son adversas (lluvia, nieve, viento lateral, etc.);
- el vehículo circula por una superficie de calzada deslizante (lluvia, nieve, gravilla, etc.);
- se ha dañado la zona de la cámara (por ejemplo, en el interior o desde el exterior del parabrisas);
- el parabrisas está agrietado o deformado;
- la zona del radar ha experimentado daños (impactos, etc.).

En caso de que el sistema se comporte de manera anómala, desactívelo y póngase en contacto con un proveedor autorizado.

ASISTENCIA EN AUTOPISTA Y ATASCO (16/16)



Algunas condiciones pueden perturbar o perjudicar el funcionamiento del sistema. Por ejemplo:

- ocultación del parabrisas o de la zona del radar (por suciedad, hielo, nieve, vaho, etc.). Compruebe con frecuencia la limpieza y el estado del parabrisas, de las escobillas del limpiaparabrisas delantero y del paragolpes delantero;
- un entorno complejo (túnel, etc.);
- condiciones meteorológicas adversas (nieve, lluvia intensa, granizo, hielo negro, etc.);
- mala visibilidad (por la noche, niebla, etc.);
- poco contraste entre el vehículo que le precede y el entorno (por ejemplo, un vehículo blanco en una zona nevada, etc.);
- ser deslumbrado (sol intenso, luces de vehículos que circulan en sentido contrario, etc.);
- carretera estrecha, sinuosa o de montaña (curvas cerradas, etc.);
- las líneas de alquitrán que el sistema reconoce como líneas de la vía;
- estrechamiento/ensanchamiento de carriles;
- marcas en el suelo gastadas, sin contraste o muy espaciadas una de otra (líneas parcialmente borradas, etc.);
- numerosas marcas en la carretera (zona de obras en la carretera, vías de acceso de autopistas próximas, arcén, etc.);
- un vehículo más lento con una diferencia significativa de velocidad;
- uso de alfombrillas no adaptadas al vehículo. En el lado del conductor, utilice únicamente alfombrillas adaptadas al vehículo, sujetas con los accesorios preinstalados, y compruebe regularmente su ajuste. No coloque una alfombrilla encima de otra. **Los pedales pueden quedarse atascados.**

En estos casos, el sistema puede intervenir de forma incorrecta.

- **Existe el riesgo de aceleración o de frenado no deseados.**
- **Riesgo de corrección no deseada, incorrecta o no corrección de la trayectoria.**

Muchas situaciones imprevistas pueden afectar al funcionamiento del sistema. El sistema podría interpretar de forma incorrecta ciertos objetos o vehículos que puedan aparecer en la zona de detección del radar o la cámara, lo que provocaría una aceleración o un frenado inadecuados.

Debe estar siempre atento a los acontecimientos imprevistos que puedan tener lugar mientras conduce. Para conservar siempre el control del vehículo, mantenga los pies cerca de los pedales y las manos en el volante, de forma que esté en disposición reaccionar en todo momento.

AYUDA AL APARCAMIENTO (1/7)

Principio de funcionamiento

Hay integrados unos detectores de ultrasonidos, indicados por flechas **1**, en los paragolpes para medir la distancia entre el vehículo y un obstáculo.

Esta medida se traduce en unas señales acústicas cuya frecuencia aumenta con la aproximación al obstáculo, hasta convertirse en un sonido continuo cuando el obstáculo se encuentra a unos 20 o 30 centímetros del vehículo.

Según la configuración del vehículo, el sistema detecta obstáculos situados delante, detrás y en los lados del vehículo.

El sistema de ayuda al aparcamiento sólo se activa cuando el vehículo circula a una velocidad inferior a 10 km/h aproximadamente.

La función no tiene en cuenta los sistemas de remolque o de transporte de carga no reconocidos por el sistema.

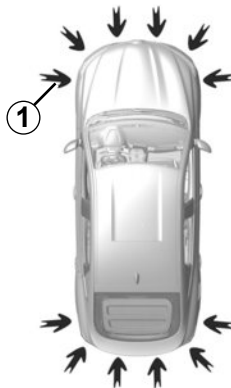

52118

Ubicación de los sensores ultrasónicos 1

Asegúrese de que los sensores ultrasónicos indicados por las flechas **1** no estén obstruidos (por suciedad, barro, nieve, por una matrícula mal instalada o fijada), golpeados, alterados (incluyendo la pintura) o tapados por cualquier accesorio instalado en la parte trasera y/o, según el vehículo, en la parte delantera o en los laterales de su vehículo.



Esta función es una ayuda suplementaria que indica, mediante señales sonoras, la distancia entre el vehículo y un obstáculo durante una maniobra.

No puede por tanto, en ningún caso, sustituir la vigilancia ni la responsabilidad del conductor durante las maniobras de marcha atrás.

El conductor debe estar siempre listo para los acontecimientos imprevistos que pueden darse durante la conducción: vigile siempre, por tanto, que no haya obstáculos móviles pequeños (tales como un niño, un animal, un cochecito de niños, una bicicleta, una piedra, un poste, etc.) dentro de la zona de ángulo muerto durante la maniobra.

AYUDA AL APARCAMIENTO (2/7)

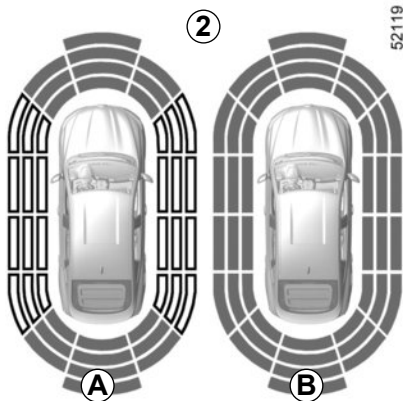

Nota: la pantalla 2 permite visualizar el entorno del vehículo como complemento de las señales acústicas.

Es necesario recorrer varios metros para que se active la detección lateral.

Cuando todas las zonas tienen un fondo gris, se vigila todo el contorno del vehículo:

- **A:** análisis del entorno del vehículo en curso;
- **B:** análisis del entorno del vehículo realizado.

Nota: para vehículos equipados con la función de “cámara de 360°” ➔ 2.59, el análisis del entorno del vehículo (zonas **A** y **B**) no se muestra en el modo “Vista de pájaro” o “Vista lateral”.

Funcionamiento

Se detecta la mayoría de los objetos que se encuentran cerca de la zona delantera, trasera y los laterales del vehículo.



Un impacto en la parte inferior del vehículo al realizar maniobras (ejemplo: contacto con un bolardo, un bordillo sobre-elevado u otro mobiliario urbano), el vehículo puede sufrir daños (ejemplo: deformación de un eje).

Para evitar cualquier riesgo de accidente, haga que un Representante de la marca revise su vehículo.



Según la distancia a la que esté el obstáculo, la frecuencia de la señal acústica aumentará al acercarse, hasta convertirse en una señal continua a unos 20 cm de distancia en el caso de obstáculos en los laterales y unos 30 cm en caso de obstáculos en las zonas delantera o trasera. Las zonas verde, naranja (o amarillo según el vehículo) y roja aparecen en la pantalla **C**.

Nota: en caso de modificación de la trayectoria durante una maniobra, es posible que el riesgo de colisión con un obstáculo se indique con retraso.

AYUDA AL APARCAMIENTO (3/7)

D

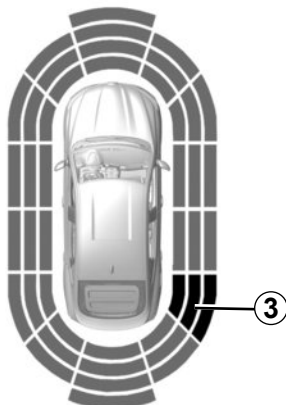

52121

Detección de obstáculos en el lateral

Según la orientación de las ruedas, el sistema determina la trayectoria del vehículo y le advierte del riesgo de colisión o de no colisión con un obstáculo **3** situado en el lateral del vehículo.

Cuando se detecta un obstáculo situado en el lateral:

- si existe riesgo de colisión, las señales acústicas aumentan su frecuencia a medida que se aproxima al obstáculo, hasta convertirse en continuas. Las zonas verdes, naranjas y rojas se muestran en la pantalla **D**;
- si no existe riesgo de colisión, no se emitirá ninguna señal al aproximarse a un obstáculo. Las zonas verdes, naranjas y rojas se mostrarán con rayas en la pantalla **D**.

Nota: en caso de modificación de la trayectoria durante una maniobra, es posible que el riesgo de colisión con un obstáculo se indique con retraso.

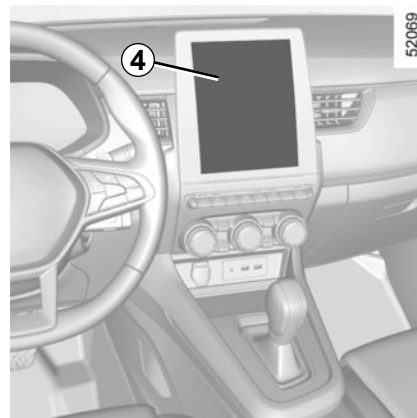

52069

Activación/desactivación

Vehículos equipados con una pantalla multimedia **4**

Para activar o desactivar las diversas zonas que cubren los detectores de ultrasonidos, consulte el manual del equipamiento multimedia.

Seleccione “ON” o “OFF”.



Un impacto en la parte inferior del vehículo al realizar maniobras (ejemplo: contacto con un bolardo, un bordillo sobre-elevado u otro mobiliario urbano), el vehículo puede sufrir daños (ejemplo: deformación de un eje).

Para evitar los riesgos de accidente, haga que un Representante de la marca controle su vehículo.

AYUDA AL APARCAMIENTO (4/7)

Vehículos no equipados con una pantalla multimedia

Con el vehículo parado, pulse el botón **5** tantas veces como sea necesario para acceder a la pestaña «Vehículo»;

pulse el mando **6** o **7** sucesivamente para acceder al menú «Ajustes». Pulse el botón **8 OK**;

pulse el mando **6** o **7** sucesivamente para acceder al menú «AYUDA APARCAM». Pulse el botón **8 OK**.

Reglajes

Vehículos equipados con una pantalla multimedia 4

Según el vehículo, con el motor en marcha, se pueden ajustar algunos parámetros desde la pantalla multimedia **4**. Para obtener más información, consulte el manual del sistema multimedia.

Volumen de la ayuda al aparcamiento

Ajuste el volumen de la ayuda al aparcamiento pulsando **+** o **-**.

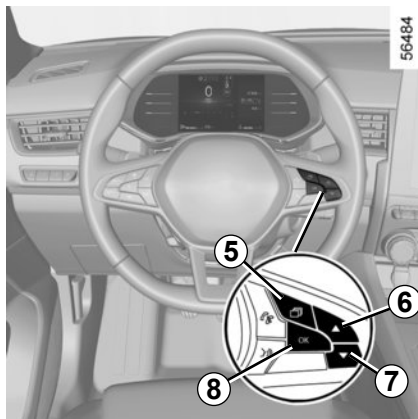

Sonido del sistema

Permite escoger el sonido del sistema.

Desactivación del sonido del sistema

Active o desactive el sonido de la ayuda al aparcamiento.

Nota: si desactiva el sonido, no recibirá avisos mediante señales acústicas cuando se acerque a un obstáculo.

Quando el vehículo circula a una velocidad inferior a aproximadamente 10 km/h, algunas fuentes de ruido (moto, camión, martillo neumático, etc.) pueden activar las señales acústicas de la ayuda al aparcamiento.

AYUDA AL APARCAMIENTO (5/7)

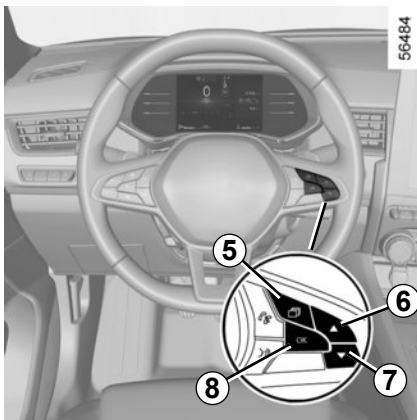

Vehículos no equipados con una pantalla multimedia

- Con el vehículo parado, pulse el botón **5** tantas veces como sea necesario para acceder a la pestaña “Vehículo”;
- pulse el mando **6** o **7** sucesivamente para acceder al menú “Ajustes”. Pulse el botón **8** OK;
- pulse el mando **6** o **7** sucesivamente para acceder al menú “AYUDA APARCAM”. Pulse el botón **8** OK;

- seleccione “Volumen bip” para ajustar el volumen de ayuda al aparcamiento con el mando **6** o **7**.

Desactivación manual de la ayuda al aparcamiento

Debe desactivar la función:

- si tiene instalado un dispositivo de remolque o de transporte no reconocido por el sistema delante de los detectores ultrasónicos;
- en el caso de que los sensores ultrasónicos estén dañados.

Desactivación automática de la ayuda al aparcamiento

El sistema se desactiva:

- cuando la velocidad del vehículo es superior a aproximadamente 10 km/h;
- según el vehículo, cuando el vehículo está parado más de cinco segundos aproximadamente y se detecta un obstáculo (por ejemplo, en caso de atasco, etc.);
- cuando ha seleccionado la posición **N**;
- cuando se ha detectado un fallo de funcionamiento.

Nota: si el vehículo está equipado con un dispositivo de remolque reconocido por el sistema, sólo se desactiva la función Ayuda al aparcamiento trasero.

Anomalías de funcionamiento

Cuando el sistema detecta una anomalía de funcionamiento, se emite una señal acústica durante aproximadamente tres segundos cada vez que se mete la marcha atrás y aparece el mensaje “Revisar ayuda al aparcamiento” en el cuadro de instrumentos. Consulte a un Representante de la marca.



Un impacto en la parte inferior del vehículo al realizar maniobras (ejemplo: contacto con un bolardo, un bordillo sobre-elevado u otro mobiliario urbano), el vehículo puede sufrir daños (ejemplo: deformación de un eje).

Para evitar cualquier riesgo de accidente, haga que un Representante de la marca revise su vehículo.

AYUDA AL APARCAMIENTO (6/7)

Intervenciones/reparaciones del sistema

- En caso de choque, la alineación de los sensores puede modificarse y su funcionamiento puede verse afectado. Consulte con un Representante de la marca para desactivar la función.
- Las intervenciones en la zona donde se encuentran los sensores (reparaciones, sustituciones, etc.) deben ser efectuadas por un profesional cualificado.

El Representante de la marca es el único que está capacitado para intervenir en el sistema.

En caso de alteración del sistema

Algunas condiciones pueden perturbar o perjudicar el funcionamiento del sistema. Por ejemplo:

- condiciones meteorológicas adversas (lluvia, nieve, granizo, hielo negro, etc.);
- en caso de exposición a potentes ondas electromagnéticas (debajo de líneas de alta tensión, etc.);
- algunos tipos de ruidos (motocicletas, camiones, taladros neumáticos, etc.);
- instalación de una bola o un gancho de remolque inadecuados.

Riesgo de falsas alarmas o ausencia de las advertencias

En caso de que el sistema se comporte de manera anómala, desactívelo y póngase en contacto con un Representante de la marca.

AYUDA AL APARCAMIENTO (7/7)

Limitación del funcionamiento del sistema

- La zona del entorno de los sensores debe permanecer limpia y sin modificaciones para garantizar el funcionamiento correcto del sistema.
- Puede que el sistema no reconozca los objetos pequeños que se acerquen al vehículo (motos, bicicletas, peatones, etc.).
- Es posible que el sistema no detecte objetos que estén demasiado cerca del vehículo.
- El sistema podría no avisarle cuando exista una gran diferencia de velocidad con respecto a objetos o los demás vehículos.
- Durante un cambio de trayectoria, en una maniobra, puede que el sistema notifique obstáculos con retraso.
- Cuando el vehículo lleve un remolque, el sistema de ayuda al aparcamiento trasero debe desactivarse.

Desactivación de la función

Debe desactivar la función:

- la zona del entorno de los sensores ha sufrido daños (paragolpes trasero);
- el vehículo está equipado con un dispositivo de remolque no reconocido por el sistema (bola, gancho, adaptador, etc.).

CÁMARA DE MARCHA ATRÁS (1/3)

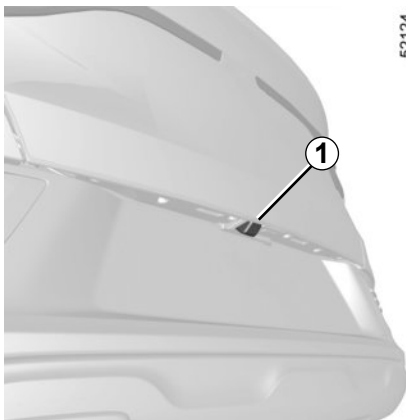

Funcionamiento

Al meter la marcha atrás, la cámara **1** situada en la tapa del maletero transmite una vista del entorno trasero del vehículo en la pantalla multimedia **2**, junto con dos líneas auxiliares **3** y **4** (fija y móvil).

Este sistema utiliza varias directrices para su funcionamiento (móvil para la trayectoria y fija para la distancia). Cuando se alcanza la zona roja, guíese por la representación del parachoques para detenerse con precisión.

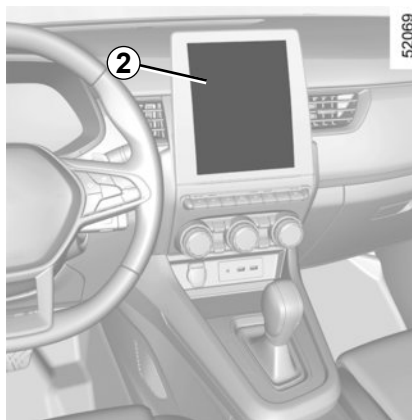

Líneas auxiliares fijas **3**

Las líneas auxiliares fijas tienen varios colores **A**, **B** y **C** que indican la distancia que hay detrás del vehículo:

- **A** (rojo) a aproximadamente 30 centímetros del vehículo;
- **B** (amarillo) a aproximadamente 70 centímetros del vehículo;
- **C** (verde) a aproximadamente 150 centímetros del vehículo.

Estas líneas auxiliares permanecen fijas e indican la trayectoria del vehículo si las ruedas están alineadas con el vehículo.

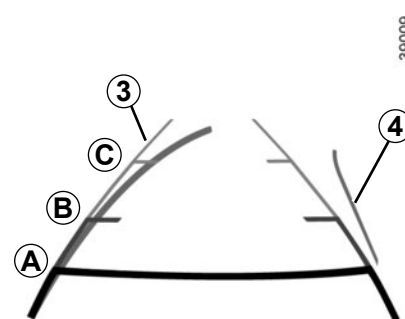

Líneas auxiliares móviles **4**

Aparecen en azul en la pantalla multimedia **2**. Indican la trayectoria del vehículo basada en la posición del volante.

Particularidad

Compruebe que la cámara no quede oculta (por suciedad, barro, nieve, condensación, etc.).

CÁMARA DE MARCHA ATRÁS (2/3)

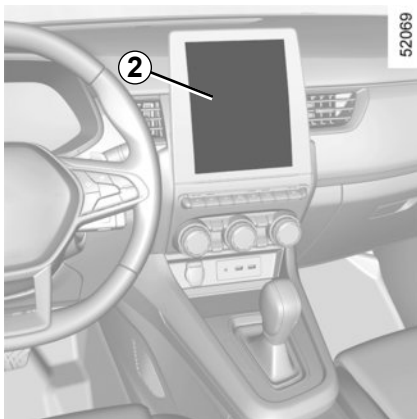

Ajustes

Mientras el motor está en marcha, en la pantalla multimedia **2** puede añadir o eliminar las guías y ajustar los parámetros de imagen de la cámara (luminosidad, contraste, etc.). Para obtener más información, consulte el manual del sistema multimedia.

Anomalías de funcionamiento

Cuando el sistema detecta una avería en el funcionamiento de la marcha atrás, se muestra temporalmente una imagen negra en la pantalla multimedia **2**.

Esto puede deberse a un fallo que afecte a la cámara o a la pantalla (claridad, imagen fija, retraso en la transmisión, etc.).

Si persiste la visualización temporal de la pantalla en negro, consulte a un distribuidor autorizado.



Esta función es una ayuda complementaria. No puede por tanto, en ningún caso, sustituir la vigilancia ni la responsabilidad del conductor.

El conductor debe estar siempre listo para los acontecimientos imprevistos que pueden darse durante la conducción: vigile siempre, por tanto, que no haya obstáculos móviles pequeños (tales como un niño, un animal, un cochecito de niños, una bicicleta, una piedra, un poste, etc.) dentro de la zona de ángulo muerto durante la maniobra.

La pantalla representa una imagen invertida como en un retrovisor.

Los marcos son una representación proyectada en la plataforma. Esta información no se tiene en cuenta cuando se superponen en un objeto vertical o un objeto en el suelo.

Los objetos que aparecen en el borde de la pantalla pueden aparecer deformados.

En caso de luminosidad excesiva (nieve, vehículo al sol, etc.), la visión de la cámara podría verse afectada.

Si el maletero está abierto o mal cerrado, aparece el mensaje "Maletero abierto" y la imagen de marcha atrás podría desaparecer.

CÁMARA DE MARCHA ATRÁS (3/3)

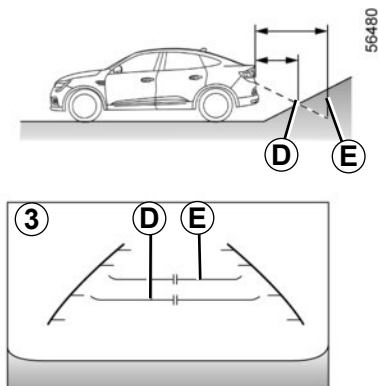

Diferencia entre la distancia estimada y la distancia real

Marcha atrás hacia una cuesta arriba empinada

Las distancias mostradas por las líneas de guía fijas **3** son menores que las reales.

Los objetos que se muestran en la pantalla están realmente más alejados en la pendiente.

Por ejemplo, si la pantalla muestra un objeto en **D**, la distancia real del objeto corresponde a la posición **E**.

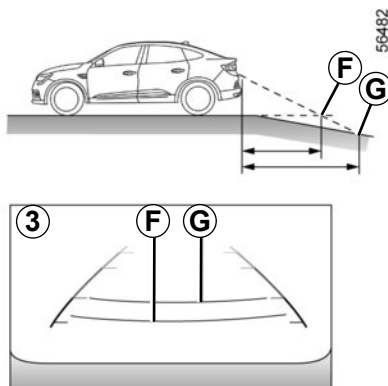

Marcha atrás hacia una pendiente descendente pronunciada

Las distancias mostradas por las líneas de guía fijas **3** son mayores que las reales.

Por tanto, los objetos que se muestran en la pantalla están realmente más próximos en la pendiente.

Por ejemplo, si la pantalla muestra un objeto en **G**, la distancia real del objeto corresponde a la posición **F**.

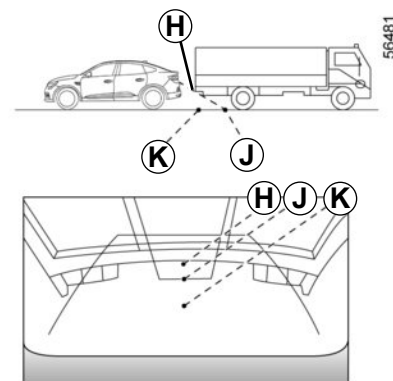

Marcha atrás hacia un objeto sobresaliente

La posición **H** parece más alejada que la posición **J** en la pantalla. No obstante, la posición **H** está a la misma distancia que la posición **K**.

La trayectoria indicada por las líneas de guía fijas y móviles no tiene en cuenta la altura del objeto. Por lo tanto, existe el riesgo de que el vehículo pueda chocar con el objeto al retroceder hacia la posición **K**.

ADVERTENCIA DE SALIDA DEL APARCAMIENTO (1/4)

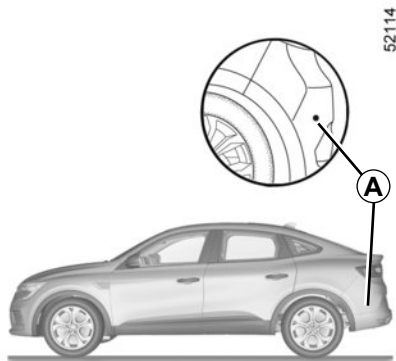

Con la información obtenida por los radares instalados a cada lado del paragolpes trasero (zona **A**), el sistema advierte al conductor cuando otro vehículo aparece en la zona de detección **B**.

La función se activa si:

- la marcha atrás está engranada;
- el vehículo está parado o circula a baja velocidad.

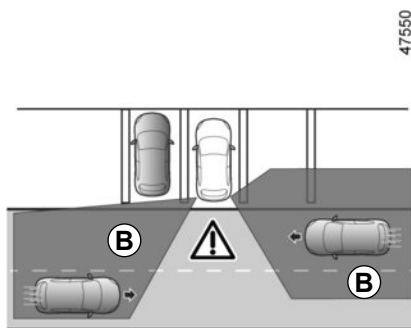

La capacidad de detección del sistema depende del entorno del vehículo (objetos estáticos, etc.), del estado del paragolpes, etc.



Esta función es una ayuda complementaria a la conducción. Esta función no exime, en ningún caso, la vigilancia ni la responsabilidad del conductor, que debe mantener el control de su vehículo en todo momento.

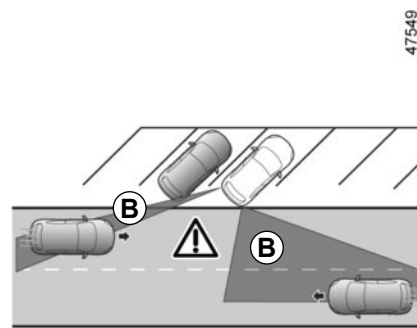

ADVERTENCIA DE SALIDA DEL APARCAMIENTO (2/4)

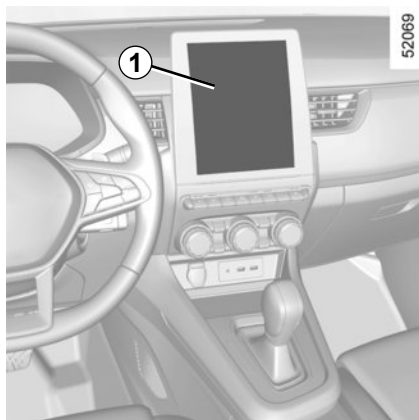

Activación/desactivación desde la pantalla multimedia 1

Para activar o desactivar la función, consulte el manual del sistema multimedia.

Seleccione «ON» u «OFF».

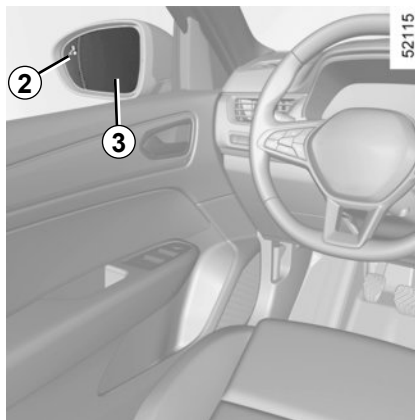

Funcionamiento

La función avisa cuando hay un vehículo en la zona **B** y se aproxima a su vehículo.

El indicador **2** se ilumina en el retrovisor exterior **3** del lado en que se ha detectado un vehículo.

Nota: limpie periódicamente los retrovisores **3** para ver los indicadores **2** correctamente.

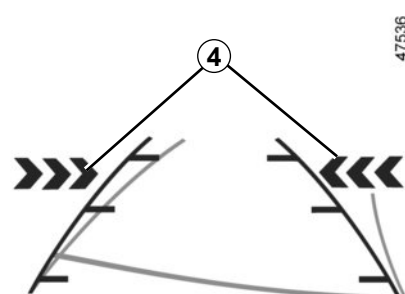

Los indicadores **4** de la pantalla multimedia le muestran en qué lado se ha detectado el vehículo que se acerca.

Nota: limpie la cámara con regularidad para que no quede oculta.

Los indicadores **2** y **4** van acompañados de una señal acústica cuando su vehículo da marcha atrás.

ADVERTENCIA DE SALIDA DEL APARCAMIENTO (3/4)

Anomalías de funcionamiento

Si el sistema detecta un fallo, aparece el mensaje «Revisar radares laterales» en el cuadro de instrumentos. Consulte a un Representante de la marca.

Debido a la presencia de captadores detrás del paragolpes, se recomienda encomendar cualquier operación en el paragolpes (reparación, sustitución, pintura, etc.) a un profesional cualificado.



Limitación del funcionamiento del sistema

– La zona del radar debe permanecer limpia y sin alteraciones para garantizar el buen funcionamiento del sistema.

- Puede que el sistema no reconozca los objetos pequeños (motos, bicicletas, peatones, etc.) que se acerquen al vehículo.

Desactivación de la función

Debe desactivar la función si:

- la zona del radar **A** se ha dañado (paragolpes trasero);
- el vehículo está equipado con un remolque que el sistema no reconoce.

ADVERTENCIA DE SALIDA DEL APARCAMIENTO (4/4)



Esta función es una ayuda complementaria a la conducción. Esta función no exime, en ningún caso, la vigilancia ni la responsabilidad del conductor, que debe mantener el control de su vehículo en todo momento.

El sistema no debe confundirse en ningún caso con un detector de obstáculos o un sistema anticolidión.

Intervenciones/repificaciones del sistema

- En caso de que se produzca un impacto, la posición de los radares podría cambiar, lo cual afectaría a la función. Desactive la función y consulte con un Representante de la marca.
- Cualquier intervención en la zona donde se encuentran los radares (reparación, sustitución, trabajo de carrocería, etc.) deberá realizarla un profesional cualificado.

El Representante de la marca es el único que está capacitado para intervenir en el sistema.

En caso de alteración del sistema

Algunas condiciones pueden perturbar o perjudicar el funcionamiento del sistema. Por ejemplo:

- un entorno complejo (aparcamiento subterráneo, estructuras de acero, etc.);
- condiciones meteorológicas adversas (nieve, lluvia intensa, granizo, hielo, etc.).

Riesgo de falsas alarmas o ausencia de las advertencias.

En caso de que el sistema se comporte de manera anómala, desactívelo y póngase en contacto con un proveedor autorizado.

ESTACIONAMIENTO ASISTIDO (1/5)

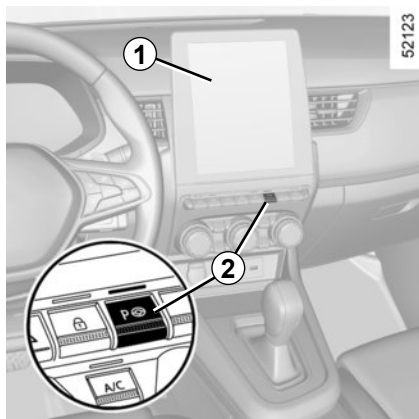

Usando detectores de ultrasonidos, indicados por las flechas **3** instaladas en los paragolpes del vehículo, esta función ayuda a encontrar espacios de aparcamiento accesibles y ayuda en la maniobra de aparcamiento.

Retire las manos del volante, usted solo controla:

- el pedal del acelerador;
- el pedal del freno;
- la palanca de velocidades.

Cuando lo desee, puede recuperar el control accionando el volante.

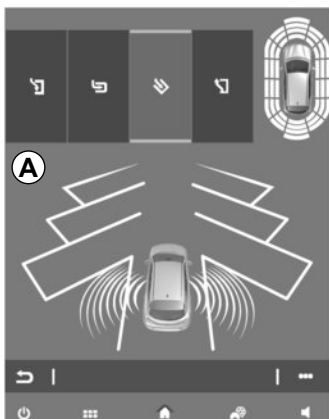

Puesta en servicio

Con el motor en marcha, el vehículo parado o circulando a menos de aproximadamente 30 km/h:

- presione el interruptor **2**. El testigo integrado en el interruptor **2** se enciende y la pantalla **A** aparece en el sistema multimedia **1**.
- ajuste el indicador de dirección en el lado del vehículo que desea aparc.

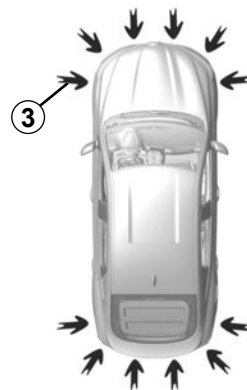

Particularidades

Compruebe que los detectores de ultrasonidos indicados por las flechas **3** no queden ocultos (suciedad, barro, nieve, etc.).

ESTACIONAMIENTO ASISTIDO (2/5)

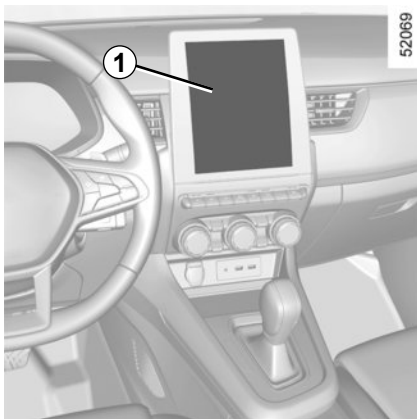

Elección de la maniobra

El sistema puede realizar cuatro tipos de maniobras:

- estacionamiento del vehículo en una plaza en línea;
- estacionamiento del vehículo en una plaza en batería;
- estacionamiento del vehículo en una plaza en diagonal;
- salida del estacionamiento del vehículo en una plaza en línea.

Desde la pantalla multimedia **1**, seleccione la maniobra para llevar a cabo.

Nota: al arrancar el vehículo o tras realizar una maniobra de aparcamiento en línea con la ayuda del sistema, la maniobra propuesta por defecto por el sistema es la ayuda de salida de una plaza de aparcamiento en línea. En los demás casos, la maniobra por defecto puede configurarse en la pantalla multimedia **1**. Para obtener más información, consulte el manual del sistema multimedia.

El arranque del sistema está acompañado de la activación de la ayuda al aparcamiento y, en los vehículos equipados, la cámara de marcha atrás, para ayudar al conductor a visualizar la maniobra. ➔ 2.119, ➔ 2.126

Funcionamiento

Estacionamiento

Cuando la velocidad del vehículo es inferior a 30 km/h, el sistema busca plazas de estacionamiento disponibles al lado del vehículo elegido por el conductor.

Nota: si hay plazas disponibles en el otro lado del vehículo, coloque el indicador de dirección en el sentido contrario para permitir buscar espacios al sistema.

Una vez que se encuentra un espacio, se muestra en la pantalla multimedia y se identifica con la letra "P" minúscula. Circular despacio, con los intermitentes del lado donde se encuentra el espacio disponible encendidos, hasta que aparezca el mensaje "Pare" y se escuche una señal acústica.

ESTACIONAMIENTO ASISTIDO (3/5)

A continuación, se indica el espacio en la pantalla multimedia con la letra "P" mayúscula.

- Detenga el vehículo;
- meta la marcha atrás.

Se enciende el testigo  en el cuadro de instrumentos acompañado de una señal acústica.

- Suelte el volante;
- siga las instrucciones que aparecen en la pantalla multifunción **1**.

Su velocidad no debe superar los 7 km/h aproximadamente.

El apagado del testigo  en el cuadro de instrumentos acompañado de una señal acústica le advierte del final de la maniobra.



Esta función es una ayuda complementaria a la conducción.

Por lo tanto, no puede sustituir en ningún caso al control y la responsabilidad del conductor durante las maniobras (el conductor debe estar siempre preparado para frenar).

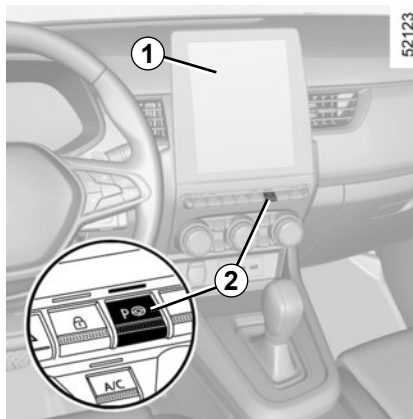

Salida del estacionamiento de una plaza en línea

- Presione brevemente el contactor **2**.
- Seleccione el modo «Salir del modo de estacionamiento paralelo».
- establecer indicador de dirección en el lado en el que desee que salga el vehículo.
- ejerza una presión prolongada en el contactor **2** (unos dos segundos).

Se enciende el testigo  en el cuadro de instrumentos acompañado de una señal acústica.

- Suelte el volante;
- realice maniobras en la parte delantera y trasera siguiendo las instrucciones que aparecen en la pantalla multimedia **1** y usando las alertas del sistema de control de distancia de aparcamiento.

Su velocidad no debe superar los 7 km/h aproximadamente.

Una vez que el vehículo está en posición para salir del aparcamiento, el

testigo  desaparece del cuadro de instrumentos y aparecen una señal sonora y un mensaje en la pantalla multimedia **1** para confirmar que la maniobra se ha completado.



Durante las maniobras, el volante de dirección puede girar con rapidez: no coloque las manos en el interior y asegúrese de que no atrape nada en su interior.

ESTACIONAMIENTO ASISTIDO (4/5)

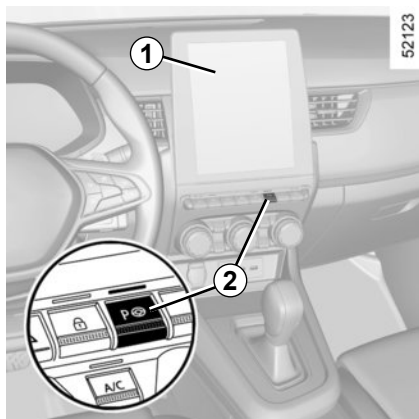

Suspensión/continuación de la maniobra

La maniobra se suspende en los siguientes casos:

- si coge el volante;
- el vehículo está parado durante mucho tiempo;
- si un obstáculo en la trayectoria impide el fin de la maniobra;
- el motor se detiene;
- se abre una puerta o el maletero.

El testigo del interruptor **2** se apaga y el testigo **P** desaparece del cuadro de instrumentos y una señal sonora confirma que se ha suspendido la maniobra. El motivo de la interrupción de la maniobra aparecerá en la pantalla multimedia **1**.

Asegúrese:

- de haber soltado el volante;
- y
- de que todas las puertas y el maletero estén cerrados;
- y
- de que no haya ningún obstáculo en la trayectoria.
- y
- de que el motor esté en marcha.

Si el testigo del interruptor **2** parpadea, esto indica que el sistema vuelve a estar disponible para reanudar la maniobra.

Para reanudar la maniobra, mantenga pulsado el interruptor **2**. El testigo del interruptor **2** aparece y se muestra



en el cuadro de instrumentos.

Siga las instrucciones que aparezcan en la pantalla multimedia **1**.

Anulación de la maniobra

La maniobra se cancela en los siguientes casos:

- si la velocidad del vehículo supera los 7 km/h;
- al pulsar el contactor **2**;
- si ha realizado más de 10 movimientos adelante/atrás en una maniobra;
- si los captadores de ayuda al aparcamiento están sucios u obstruidos;
- si las ruedas del vehículo han patinado;
- se ha suspendido la maniobra durante mucho tiempo.

El testigo del interruptor **2** se apaga, el

testigo **P** desaparece del cuadro de instrumentos y una señal sonora confirma que se ha cancelado la maniobra. El motivo de la cancelación de la maniobra aparecerá en la pantalla multimedia **1**.

ESTACIONAMIENTO ASISTIDO (5/5)



Esta función es una ayuda complementaria a la conducción. Esta función no exime, en ningún caso, la vigilancia ni la responsabilidad del conductor, que debe mantener el control de su vehículo en todo momento. Asegúrese de que la maniobra siga las normas de circulación vigentes en las vías recorridas.

El conductor debe estar siempre listo para los acontecimientos imprevistos que pueden darse durante la conducción: vigile siempre, por tanto, que no haya obstáculos móviles pequeños (tales como un niño, un animal, un cochecito de niños, una bicicleta, una piedra, un poste, un equipo de remolque, etc.) dentro de la zona de ángulo muerto durante la maniobra.

Intervenciones/reparaciones del sistema

- En caso de choque, el alineamiento de los sensores puede modificarse y su funcionamiento puede verse afectado. Desactive la función y consulte con un Representante de la marca.
- Las intervenciones en la zona donde se encuentran los sensores (reparaciones, sustituciones, modificaciones de los guardados exteriores, etc.) deben ser efectuadas por un profesional cualificado.

El Representante de la marca es el único que está capacitado para intervenir en el sistema.

En caso de alteraciones en el sistema

Ciertas condiciones pueden interrumpir o impedir el funcionamiento del sistema, como malas condiciones climáticas (nieve, granizo, hielo, etc.).

En caso de que el sistema se comporte de manera anómala, desactívelo y póngase en contacto con un proveedor autorizado.

Riesgo de falsas alarmas erróneas.

Limitaciones del funcionamiento del sistema

- Es posible que el sistema no detecte objetos situados en los ángulos muertos de los captadores.
- Realice siempre una revisión visual para comprobar que la plaza de aparcamiento propuesta por el sistema siga disponible y no presente obstáculos.
- El sistema no debe utilizarse cuando lleve un remolque o cuando haya un sistema de remolque o de transporte de carga en el vehículo o en vehículos circundantes.

CAJA DE VELOCIDADES AUTOMÁTICA, PALANCA MANUAL (1/4)

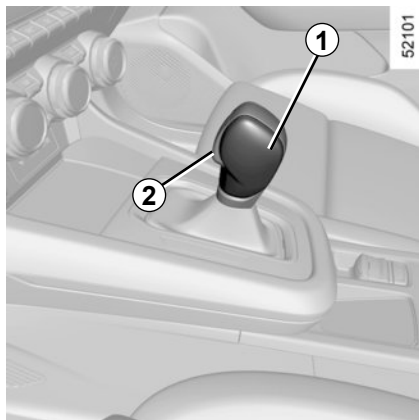

Palanca de selección 1

P: aparcamiento

R: marcha atrás

N: punto muerto

D: modo automático

La pantalla 4 en el cuadro de instrumentos indica la posición seleccionada en la palanca de selección 1 o muestra la marcha metida en modo manual.

Nota: Pulse el botón 2 para salir de la posición P o cambiar de la posición D o N a la posición R o P.

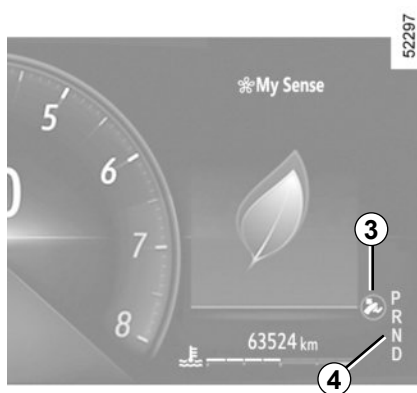

Puesta en marcha

Con la palanca de velocidades 1 en la posición P, arranque el motor.

Para abandonar la posición P, es imperativo pisar el pedal de freno antes de presionar el botón de desbloqueo 2.

Con el freno pisado (el testigo 3 de la pantalla se apaga), abandone la posición P.

El paso de la palanca a la posición D o R debe hacerse exclusivamente con el vehículo parado, con el freno pisado y sin acelerar.

Conducción en modo automático

Ponga la palanca 1 en posición D.

Por lo general, no va a ser necesario volver a tocar la palanca en la mayoría de las condiciones viales: las marchas van a cambiar automáticamente en el momento oportuno y al régimen de motor más adecuado; el automatismo tiene en cuenta la carga del vehículo, el trazado de la carretera y se ajusta al estilo de conducción particular que haya elegido.

Conducción económica

En carretera, deje siempre la palanca en posición D, si se pisa ligeramente el pedal del acelerador, las marchas cambiarán automáticamente a un régimen del motor más bajo.

Aceleraciones y adelantamientos

Pise a fondo y con decisión el pedal del acelerador.

Ello permitirá, dependiendo de las posibilidades del motor, la reducción de la caja automática a la marcha óptima.

CAJA DE VELOCIDADES AUTOMÁTICA, PALANCA MANUAL (2/4)

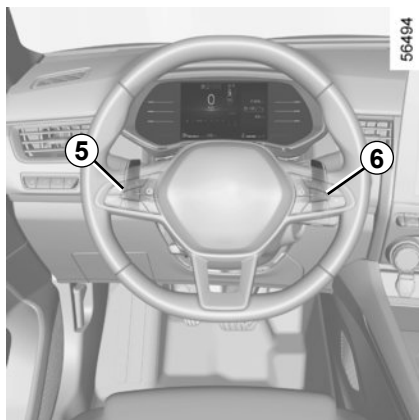

Palancas de cambio de velocidad 5 y 6

Según el vehículo, puede utilizar las palancas **5** y **6** para cambiar de marcha cuando la palanca está en posición **D**.

5: Cambiar a una marcha inferior.

6: Cambiar a una marcha superior.

Las posiciones **P**, **N** y **R** no son accesibles con las palancas.

Nota: empuje el centro de las palas, no el extremo superior al utilizarlo.

Conducción en modo manual

Al circular en la posición **D** puede pasar al modo de conducción manual con palancas **5** y **6** en el volante. Según el vehículo, hay dos modos de conducción manual disponibles:

- el modo manual “temporal” se puede utilizar para forzar el cambio de velocidades pulsando brevemente una de las dos levas. El modo de conducción **D** y la marcha engranada aparecen en el cuadro de instrumentos.

Nota: la caja de velocidades regresa al modo automático **D** automáticamente si la velocidad seleccionada ya no es óptima para el rendimiento del vehículo o si no se hizo nada con la palanca durante cierto tiempo.

- el modo manual permanente se **activa** manteniendo pulsada una de las palancas. El modo de conducción **M** y la marcha metida aparecerán en la pantalla de **7** en el cuadro de instrumentos.



Nota: volver al modo automático manteniendo pulsada la palanca derecha. El modo automático **D** aparecerá en el cuadro de instrumentos.

En todos los casos:

- para pasar a una marcha inferior, pulse la palanca izquierda;
- para pasar a una marcha superior, presione la palanca derecha.

CAJA DE VELOCIDADES AUTOMÁTICA, PALANCA MANUAL (3/4)

Casos particulares

En ciertas condiciones de conducción (que dan como resultado, por ejemplo, protección del motor, activación del programa de control dinámico de conducción: **ESC** etc.) el sistema automático puede imponer la marcha.

Igualmente, para evitar “falsas maniobras”, el cambio de marcha puede ser rechazado por “el automatismo”: en este caso la visualización de la relación parpadea unos segundos para avisarle.

En subidas, para permanecer con el vehículo parado, no deje el pie en el acelerador.

Riesgo de sobrecalentamiento de la caja de velocidades automática.

Situaciones excepcionales

- **Si el tipo de carretera o el clima** (ascensos pronunciados, pendientes ascendentes repentinas, mucha nieve, arena o barro) dificultan mantenerse en modo automático, dependiendo del vehículo, se recomienda pasar al modo manual con las palancas. Se trata de evitar los cambios sucesivos de marcha requeridos por el “automatismo” en subidas, y obtener un freno motor en caso de descensos prolongados.
- **Con tiempo muy frío**, para evitar que el motor se cale, espere unos instantes antes de salir de la posición **P** o **N** y poner la palanca en **D** o **R**.



Por razones de seguridad, no corte nunca el contacto antes de la parada completa del vehículo.

Estacionamiento del vehículo

Una vez inmovilizado el vehículo, manteniendo el freno pisado, sitúe la palanca en posición **P**: la caja de velocidades se queda en punto muerto y las ruedas motrices son bloqueadas mecánicamente por la transmisión.

Asegúrese de que el freno de aparcamiento asistido esté puesto.

Posición **P** sólo se debe engranar cuando el vehículo se detiene por completo.



Si el bastidor del vehículo sufre un choque al realizar maniobras (ejemplo: contacto con un bolardo, un bordillo sobreelevado u otro mobiliario urbano), el vehículo puede sufrir daños (ejemplo: deformación de un eje).

Para evitar los riesgos de accidente, haga que un Representante de la marca controle su vehículo.

CAJA DE VELOCIDADES AUTOMÁTICA, PALANCA MANUAL (4/4)

Frecuencia de mantenimiento

Consulte el manual de mantenimiento de su vehículo o póngase en contacto con un representante de la marca para comprobar si la caja de velocidades automática requiere mantenimiento programado.

Si no requiere mantenimiento, no hay que completar el nivel de aceite.

Anomalías de funcionamiento

- **al circular**, si aparece el mensaje “Revisar la caja de cambios” en el cuadro de instrumentos, indica la existencia de un fallo.

Consulte lo antes posible a un Representante de la marca;

- **circulando**, si aparece el mensaje “Alta temperatura caja de cambios” en el cuadro de instrumentos, déntese lo antes posible para dejar que la caja de velocidades se enfríe y desaparezca el mensaje;
- **localización de averías en un vehículo con caja de velocidades automática** ➔ 5.30.

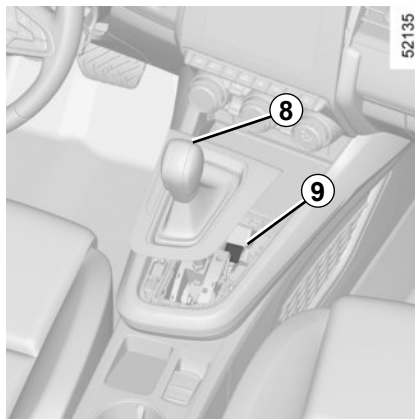

Al arrancar, si la palanca se queda bloqueada en **P** al presionar el pedal de freno (p. ej.: avería de la batería), es posible soltar manualmente la palanca para desbloquear las ruedas motrices. Para ello, suelte la base del fuelle y pulse el botón **9** pulsando simultáneamente el botón **8** en la palanca para desbloquearla y pasar a la posición **N**.

Consulte a un Representante de la marca rápidamente.

CAJA DE VELOCIDADES AUTOMÁTICA, PALANCA ELECTRÓNICA (1/6)

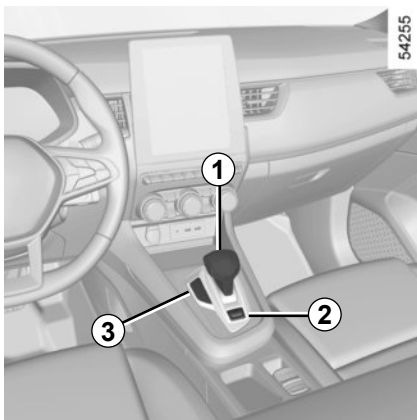

Palanca de selección electrónica (e-shifter) 1

R: marcha atrás

N: neutra

D: modo de marcha adelante estándar

P: botón de aparcamiento 2

El testigo indicador 3 muestra la velocidad seleccionada.

En el cuadro de instrumentos, dispone de los símbolos informativos siguientes:

47430

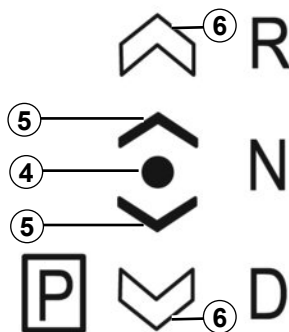

4: posición de la marcha seleccionada;

5: posición accesible desde la posición actual desplazando la palanca de selección 1 una muesca hacia delante o hacia atrás;

6: posición accesible desde la posición actual desplazando la palanca de selección 1 dos muescas hacia delante o hacia atrás.

Los símbolos 5 o 6 aparecen para indicar las marchas que se pueden seleccionar. Si estos símbolos no aparecen, significa que las marchas no se pueden seleccionar desde la posición actual.

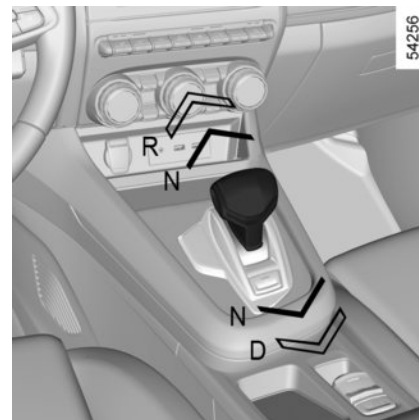

Selector impulsional

Desplazar la palanca selectora 1 uno o dos pasos hacia delante o hacia atrás hasta engranar la velocidad deseada (**R**, **N**, **D**), a continuación, liberarla para que regrese a su posición.

La posición seleccionada se visualiza en el cuadro de instrumentos junto con el testigo 4 frente a la posición.

Si algunas condiciones impiden cambiar de una posición a otra, la posición solicitada parpadea en el cuadro de instrumentos.

CAJA DE VELOCIDADES AUTOMÁTICA, PALANCA ELECTRÓNICA (2/6)

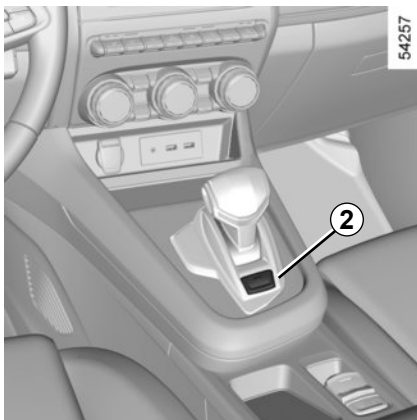

Para seleccionar la posición P

Con el vehículo parado y el motor en marcha o el contacto puesto, pulse el botón **2** para poner la posición **P**. El testigo del botón **2** se ilumina en naranja cada vez que se seleccione la posición **P** de Aparcamiento.

Para salir de la posición P

Con el vehículo parado y el motor en marcha, pisar el pedal de freno y mover la palanca selectora **1** hacia delante o hacia atrás según la posición elegida. El testigo del botón **2** se apaga.

Si el pedal del freno no está totalmente pisado, aparecen el mensaje "Pisar el Freno" y el testigo  en el cuadro de instrumentos.

Observación:

- en caso de que el conductor abra la puerta para salir del vehículo y no haya seleccionado la posición **P**, sonará un pitido y se mostrará el mensaje "Selec posic P en caja de cambios" en el cuadro de instrumentos;
- el testigo  aparece cada vez que se debe pisar el pedal de freno para cambiar la posición de la palanca de la caja de velocidades automática.

Para seleccionar el punto muerto

Si se desea seleccionar la posición **N** con el vehículo parado y el motor en marcha, desplazar la palanca selectora **1** un paso hacia delante o hacia atrás, en función de la velocidad que se encuentre engranada.



Compruebe que el testigo **P** del cuadro de instrumentos y el testigo integrado en el botón **2** estén activados antes de salir del vehículo.

Riesgo de pérdida de inmovilización del vehículo.

CAJA DE VELOCIDADES AUTOMÁTICA, PALANCA ELECTRÓNICA (3/6)

Conducción en modo automático D

Con el vehículo parado y el motor en funcionamiento, mover la palanca de velocidades **1** dos pasos hacia atrás para engranar la posición **D**.

Si una de las condiciones no se cumple, **D** parpadea durante 5 segundos aproximadamente y el mensaje “Pisar el Freno” aparece en el cuadro de instrumentos durante unos 15 segundos.

En la mayoría de las condiciones de circulación, no necesitará volver a mover la palanca: las velocidades cambiarán automáticamente en el momento preciso y al régimen del motor adecuado ya que el automatismo tiene en cuenta la carga del vehículo y el perfil de la carretera, adaptándose asimismo al estilo de conducción elegido.

Nota: con el motor en marcha, a una velocidad del vehículo comprendida entre 0 y 8 km/h y la posición **N** o **R** seleccionada, es necesario pisar el pedal del freno para engranar la velocidad **D**. Esto resulta útil en maniobras de aparcamiento en las que hay que alternar la marcha adelante y atrás varias veces.

Conducción económica

En carretera, deje siempre la palanca en posición **D**, si se pisa ligeramente el pedal del acelerador, las marchas cambiarán automáticamente a un régimen del motor más bajo.

Aceleraciones y adelantamientos

Pise a fondo y con decisión el pedal del acelerador (hasta vencer el punto duro del pedal).

También puede cambiar a una marcha inferior en cualquier momento para realizar adelantamientos pulsando la palanca izquierda.

Para introducir la marcha atrás

Con el vehículo parado y el motor en funcionamiento, mueva la palanca de selección **1** dos muescas hacia delante para seleccionar la posición **R**.

Si no se pisa el pedal de freno, suena un pitido, parpadea la indicación de posición **R** alrededor de 5 segundos en la pantalla del cuadro de instrumentos y aparece el mensaje “Pisar el Freno” durante unos 15 segundos.

Nota: con el motor en marcha, el vehículo circulando a una velocidad entre 0 y 8 km/h y la posición **N** o **D** seleccionada, no es necesario pisar el pedal del freno para engranar la velocidad **R**. Esto resulta útil en maniobras de aparcamiento en las que hay que alternar la marcha adelante y atrás varias veces.

CAJA DE VELOCIDADES AUTOMÁTICA, PALANCA ELECTRÓNICA (4/6)

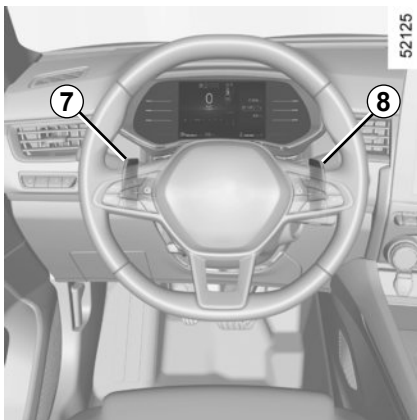

Levas del cambio 7 y 8

En función del vehículo, es posible utilizar las levas 7 y 8 para cambiar de velocidad cuando la palanca está en la posición D.

7: Cambiar a una marcha más corta

8: Cambiar a una marcha más larga

Las posiciones **P**, **N** y **R** no son accesibles con las palancas.

Conducción en modo manual

Al circular en la posición **D** puede pasar al modo de conducción manual con las palancas 7 y 8 en el volante. Según el vehículo, hay dos modos de conducción manual disponibles:

- **el modo manual “temporal”** puede utilizarse para forzar el cambio de velocidad pulsando brevemente una de las dos levas. El modo de conducción **D** y la velocidad engranada aparecen en el cuadro de instrumentos. La letra **D** y la flecha inferior se muestran con mayor intensidad en el indicador luminoso **3**.

Nota: la caja de velocidades se ajusta por sí misma al modo automático **D** si la velocidad engranada ya no resulta óptima para el rendimiento del vehículo o si no se ha actuado sobre una leva durante un tiempo determinado.

- **el modo manual permanente se activa** manteniendo la pulsación en cualquiera de las levas. El modo de conducción **M** y la marcha metida aparecerán en el cuadro de instrumentos.

Note: según el vehículo, es posible volver al modo automático manteniendo pulsada la leva derecha o desplazando la palanca de un solo toque 1 uno o dos pasos hacia atrás.

En todos los casos:

- para bajar de marcha, presionar la leva izquierda;
- para subir de marcha, presionar la leva derecha.

CAJA DE VELOCIDADES AUTOMÁTICA, PALANCA ELECTRÓNICA (5/6)

Casos particulares

En ciertas condiciones de conducción (que dan como resultado, por ejemplo, protección del motor, activación del programa de control dinámico de conducción: ESC etc.) el sistema automático puede imponer la marcha.

Igualmente, para evitar “falsas maniobras”, el cambio de marcha puede ser rechazado por “el automatismo”: en este caso la visualización de la relación parpadea unos segundos para avisarle.

Circunstancias especiales

- **En caso de que el tipo de carretera o las condiciones meteorológicas** (subidas empinadas, bajadas pronunciadas, nieve abundante, arena o barro) dificulten la permanencia en modo automático, y dependiendo del vehículo, es aconsejable pasar al modo manual accionando las levas. Esto prevendrá cambios repetitivos de marcha requeridos por el “automatismo” en subidas, y obtener freno motor en caso de descensos prolongados.

- **En condiciones de frío**, para evitar que el motor se cale, esperar unos segundos antes de mover la palanca selectora de la posición **P** o **N** a la posición **D** o **R**.

Estacionamiento del vehículo

En los vehículos que cuentan con una palanca de tipo 1, la posición **P** se selecciona automáticamente, junto con el freno de aparcamiento asistido (si lo equipan), cuando:

- el motor está parado;
- el cinturón de seguridad del conductor está desabrochado y el vehículo detenido;
- se abre la puerta del conductor y se detiene el vehículo.

P aparece en el cuadro de instrumentos y el testigo del botón **P** está encendido.

Dado que la posición **P** se **selecciona automáticamente** con el motor parado, en ciertas situaciones (por ejemplo, en algunas estaciones de lavado), puede ser necesario seleccionar la posición **N**:

- con el motor en marcha, presionar el botón **P**, mover la palanca selectora **1** de un solo toque hacia delante o hacia atrás y, a continuación, parar el motor;
- con el motor parado y el contacto puesto, desplazar la palanca selectora **1** un paso hacia delante o hacia atrás y, a continuación, apagar el motor.

La próxima vez que se ponga en marcha el motor, la posición **P** se selecciona automáticamente según los casos descritos anteriormente.

La posición **P** sólo se debe seleccionar con el vehículo detenido.

En subidas, para permanecer con el vehículo parado, no deje el pie en el acelerador.

Riesgo de sobrecalentamiento de la caja de velocidades automática.



Por razones de seguridad, no corte nunca el contacto antes de la parada completa del vehículo.

CAJA DE VELOCIDADES AUTOMÁTICA, PALANCA ELECTRÓNICA (6/6)

Frecuencia de mantenimiento

Consulte el manual de mantenimiento de su vehículo o póngase en contacto con un representante de la marca para comprobar si la caja de velocidades automática requiere mantenimiento programado.

Si no requiere mantenimiento, no hay que completar el nivel de aceite.

Anomalías de funcionamiento

- **al circular**, si aparece el mensaje “Revisar la caja de cambios” en el cuadro de instrumentos, indica la existencia de un fallo.

Consulte lo antes posible a un Representante de la marca;

- **circulando**, si aparece el mensaje “Alta temperatura caja de cambios” en el cuadro de instrumentos, deténgase lo antes posible para dejar que la caja de velocidades se enfríe y desaparezca el mensaje;
- **Solución de problemas de un vehículo con caja de velocidades automática.** ➔ 5.30

En caso de un fallo del motor o un fallo eléctrico (avería de la batería) que afecten al funcionamiento de la caja de velocidades automática, asegúrese de que el vehículo quede bien inmovilizado.



Si el bastidor del vehículo sufre un choque al realizar maniobras (ejemplo: contacto con un bolardo, un bordillo sobreelevado u otro mobiliario urbano), el vehículo puede sufrir daños (ejemplo: deformación de un eje).

Para evitar los riesgos de accidente, haga que un Representante de la marca controle su vehículo.

LLAMADA DE EMERGENCIA (1/3)

Si el vehículo está equipado con ella, la función de llamada de emergencia permite llamar a los servicios de urgencia (gratuitamente) de forma automática o manual en caso de accidente o enfermedad, con el fin de reducir el tiempo necesario para llegar al lugar.

Nota: la llamada de emergencia funciona:

- en los países cubiertos por los servicios de emergencia telemática asociados y con infraestructura compatible con el sistema;
- en función de la cobertura de la red en la región geográfica donde el vehículo está circulando.

Si utiliza la función de llamada de emergencia para informar de un accidente del que ha sido testigo, deberá detenerse en un lugar adecuado para permitir que los servicios de urgencia localicen la situación de su vehículo y, por consiguiente, la del accidente notificado.

En todos los casos, cumpla la legislación local.

Utilice la llamada de emergencia solo en caso de urgencia, si se ve implicado en, o es testigo de, un accidente o si se siente mal.

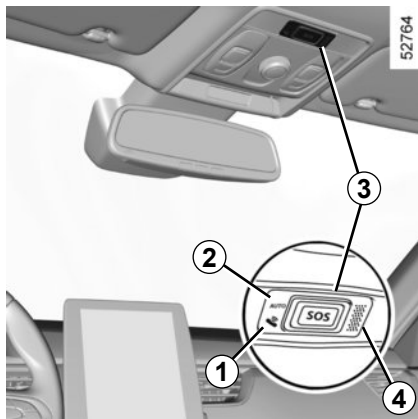

1 Testigo de funcionamiento del sistema:

- verde: operativo (red disponible);
- apagado: no operativo (red no disponible);
- rojo: anomalía de funcionamiento;
- verde intermitente: llamada en curso.

2 Testigo de modo automático;

3 botón de SOS;

4 Micrófono;

5 Altavoz.

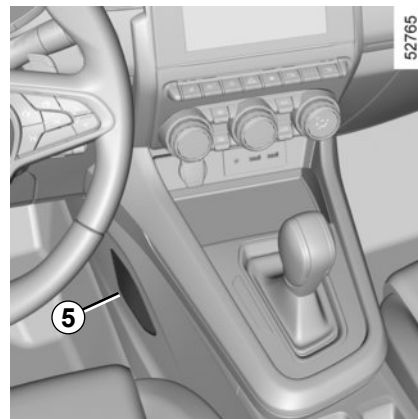

La llamada se realiza siempre de la siguiente manera:

- se contacta con los servicios de urgencia;
- envío de datos relacionados con el incidente (matrícula del vehículo, hora local de la llamada, últimas coordenadas, dirección del vehículo);
- comunicación vocal con los servicios de urgencia;
- en caso de que fuera necesario, se llama a los servicios de asistencia.

La llamada de emergencia dispone de dos modos:

- modo automático;
- modo manual.

LLAMADA DE EMERGENCIA (2/3)

Modo Automático

Si el testigo de modo automático **2** aparece en verde, significa que el sistema automático está activado.

La llamada de emergencia se inicia automáticamente en caso de producirse un accidente que haya requerido la activación del equipo de protección (pre-tensores de los cinturones de seguridad, airbag, etc.).

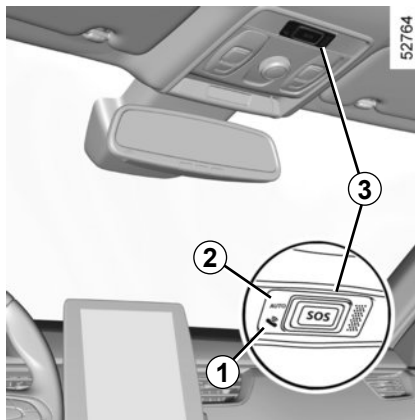

Modo Manual

La llamada de emergencia se realiza del modo siguiente:

- manteniendo pulsado el botón **3** durante más de tres segundos;
- o
- pulsando el botón **3** cinco veces en el transcurso de diez segundos.



En caso de accidente, si las condiciones de tráfico y la ubicación lo permiten, manténgase cerca del vehículo para poder dar respuesta rápida a las preguntas del centro de llamadas si es necesario.

En caso de accionamiento accidental, es posible cancelar la llamada pulsando el botón **3** durante unos dos segundos antes de producirse la conexión de la llamada con el centro de llamadas.

Una vez establecida una llamada, solamente el centro de llamadas puede finalizarla.

Modo de prueba (según la legislación local)

El modo de prueba está reservado exclusivamente para que los representantes de la marca puedan comprobar si la función de llamada de emergencia funciona correctamente.

Para activar el modo de prueba:

- pulse brevemente el botón **3** tres veces;
- espere unos 15 segundos;
- pulse brevemente el botón **3** tres veces.

La salida del modo de prueba es automática.

LLAMADA DE EMERGENCIA (3/3)

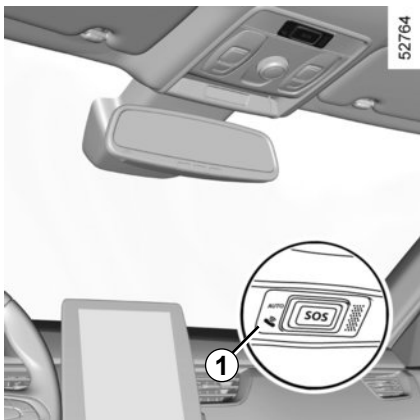

Anomalías de funcionamiento

En algunos casos, puede que la llamada de emergencia no funcione (p. ej., batería descargada).

Cuando el sistema detecta una anomalía de funcionamiento, el testigo **1** se muestra en rojo durante más de 30 minutos; consulte a un representante de la marca lo antes posible.

El sistema funciona con una batería propia. La vida útil de la batería es de cuatro años aproximadamente (el testigo **1** se ilumina en rojo para informarle cuando esté cerca de su fin de vida).

Consulte a un Representante de la marca.



Para garantizar su seguridad y el funcionamiento correcto del sistema, cualquiera de las operaciones efectuadas en la batería (desmontaje, desconexión, etc.) deben ser efectuadas por un profesional especializado.

Se corre el riesgo de sufrir choques eléctricos.

Respete obligatoriamente los periodos de sustitución indicados en el documento de mantenimiento sin superarlos.

La batería es de un tipo específico. Asegúrese de que se sustituya por una del mismo tipo.

Contacte con un Representante de la marca.

Sin la función de llamada de emergencia, no es posible el seguimiento del sistema y, por lo tanto, la vigilancia continua. Los datos se borran de forma automática y continua, y el sistema registra únicamente las tres últimas posiciones del vehículo.

Los datos sólo se envían en caso de una llamada de emergencia. Los datos enviados al centro de llamadas se tratan según las leyes de protección de datos personales aplicables en el país donde se localiza su posición. El sistema registra los datos históricos de la actividad durante 13 horas solamente.

El propietario del vehículo tiene derecho de acceso a sus datos. Se puede solicitar que los datos se corrijan, eliminen o bloqueen.

Capítulo 3: Su confort

Multi-Sense	3.2
Aireadores	3.3
Calefacción, aire acondicionado manual.	3.5
Climatización automática.	3.9
Aire acondicionado: informaciones y consejos de utilización	3.13
Tomas multimedia	3.16
Elevalunas eléctricos.	3.19
Techo solar eléctrico	3.21
Parasol	3.24
Iluminación interior	3.25
Compartimentos, distribución en el habitáculo	3.27
Toma para accesorios	3.31
Reposacabezas traseros.	3.32
Banqueta trasera: funcionalidad	3.33
Maletero.	3.34
Bandeja trasera	3.35
Distribución del maletero.	3.36
Transporte de objetos en el maletero	3.37
Transporte de objetos: sistema de remolcado	3.38
Barras de techo, antena	3.39

MULTI-SENSE

El sistema MULTI-SENSE permite elegir entre tres modos de conducción que se pueden usar para controlar, según el vehículo: la conducción, la iluminación ambiental, el confort y el sonido del motor:

- los modos Eco y Sport están preconfigurados y pueden personalizarse parcialmente (iluminación ambiental, etc.);
- el modo My Sense es personalizable.

Los modos de conducción actúan sobre:

- la asistencia de dirección;
- la respuesta del motor y de la caja de velocidades.

Actúan sobre:

- la iluminación del habitáculo y del cuadro de instrumentos;
- la información en el cuadro de instrumentos;
- según el vehículo, el sonido del motor.

Los ajustes del motor son específicos de cada uno de los modos de conducción y no se pueden personalizar.

Modo Eco

El modo Eco se centra en el ahorro de energía. La dirección es suave, y la gestión del motor y de la caja de cambios permite reducir el consumo. La climatización y la calefacción se gestionan para usarlos únicamente cuando sea necesario. ➔ 2.19

ModoSport

Este modo autoriza una mayor respuesta del motor y de la caja de velocidades. La dirección es más firme.

ModoMy Sense

Con los parámetros del vehículo estándar por defecto, este modo permite configurar manualmente la conducción, la iluminación ambiental, el confort y el sonido del motor (según el vehículo).

Después de apagar el motor, el vehículo siempre volverá a arrancar en modo My Sense.

En cualquiera de los modos, se puede cambiar el color de la iluminación ambiente, así como el formato de la información visualizada en el cuadro de instrumentos y la pantalla multimedia.

También puede restablecer los ajustes predeterminados.

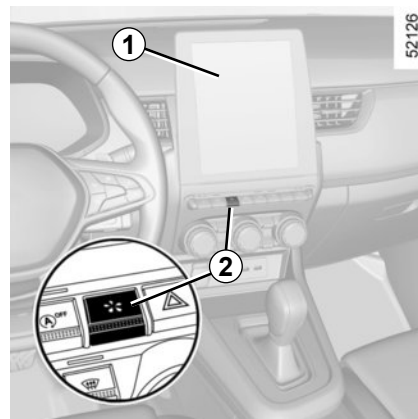

Acceso al menú

Puede acceder a MULTI-SENSE, según el vehículo:

- desde la pantalla multimedia **1**;
- con el contactor **2**.

Para obtener más información, consulte el manual del sistema multimedia.

AIREADORES, salidas de aire (1/2)

52283

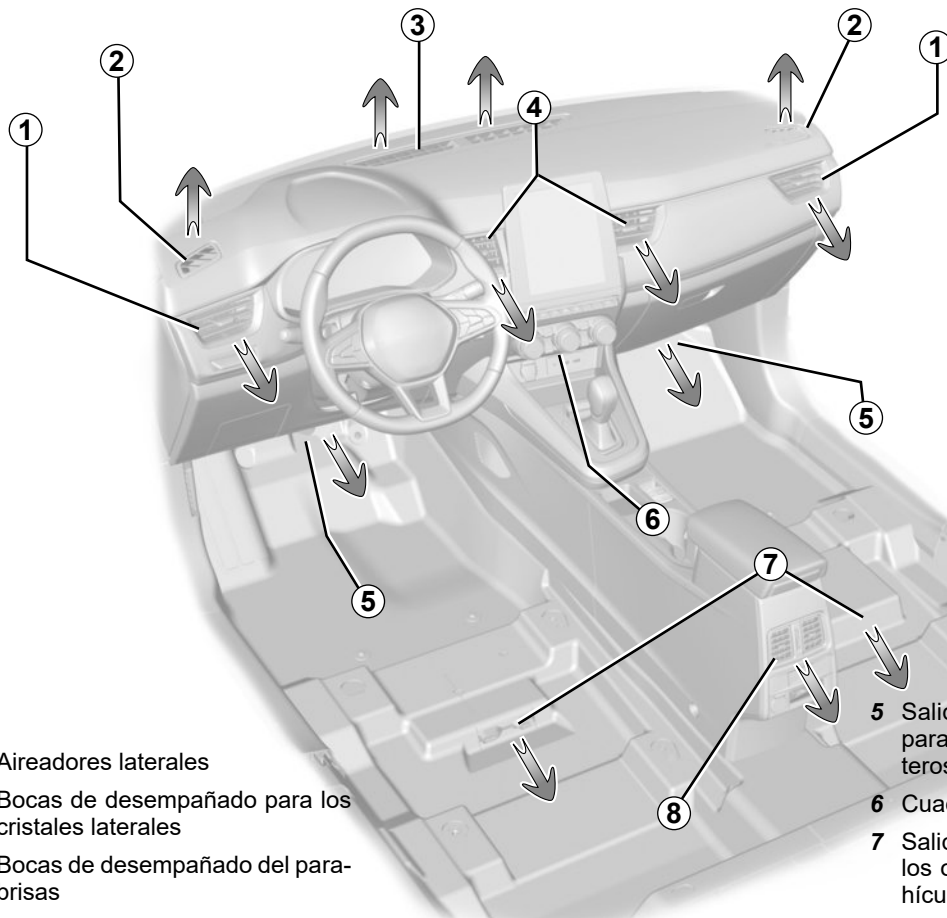

1 Aireadores laterales

2 Bocas de desempañado para los cristales laterales

3 Bocas de desempañado del parabrisas

4 Aireadores centrales

5 Salidas de la calefacción del hueco para los pies de los pasajeros delanteros

6 Cuadro de mandos

7 Salidas de calefacción a los pies de los ocupantes traseros (según el vehículo)

8 Salidas de aire de la consola trasera

AIREADORES, salidas de aire (2/2)

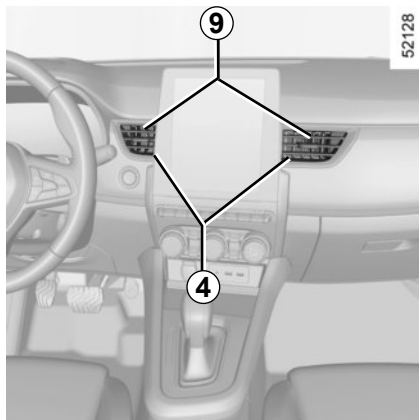

Aireadores centrales 4, laterales 1 y traseros 8

Caudal

Para cerrar: mueva el cursor 9 hacia el exterior del vehículo hasta vencer el punto duro.

Para abrir: mueva el cursor 9 hacia el interior del vehículo.

Orientación

Mueva el cursor 9 hasta la posición deseada.

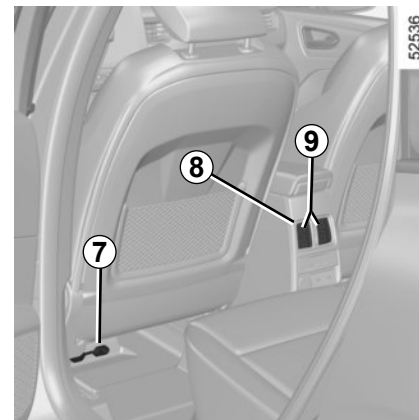
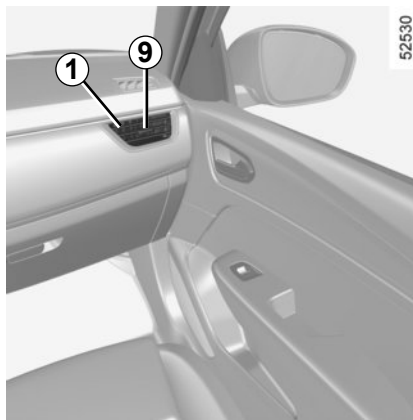

Plazas traseras

(según el vehículo)

Salidas de calefacción a los pies de los ocupantes 8.

No fije ningún objeto en los aireadores (p. ej.: un soporte de teléfono).

Podría causar daños.



No introduzca nada en el circuito de ventilación del vehículo (en caso de mal olor por ejemplo...).

Existe un riesgo de deterioro o de incendio.

CALEFACCIÓN, AIRE ACONDICIONADO MANUAL (1/4)

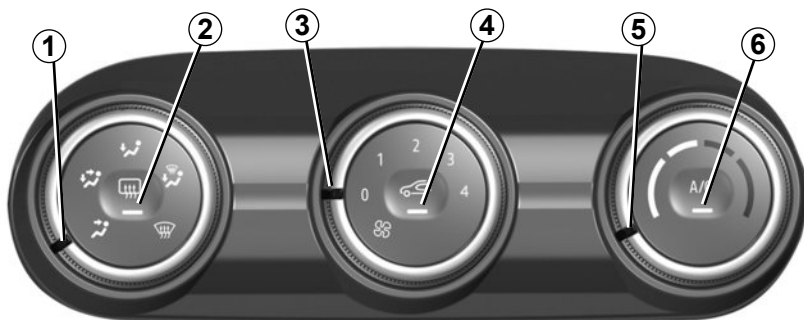

45900

Los mandos

(según el vehículo)

- 1 Reparto del aire en el habitáculo.
- 2 Deshielo/desempañado de la luneta y, según el vehículo, de los retrovisores exteriores.
- 3 Reglaje de la velocidad de ventilación.
- 4 Reciclaje del aire.
- 5 Reglaje de la temperatura del aire.
- 6 Aire acondicionado.

Puesta en marcha o parada del aire acondicionado

La tecla **6** permite poner en marcha (testigo encendido) o detener (testigo apagado) el aire acondicionado.

No es posible la activación si el mando **3** esta ajustado en "0".

La utilización del aire acondicionado permite:

- rebajar la temperatura en el interior del habitáculo;
- eliminar el vaho rápidamente.

CALEFACCIÓN, AIRE ACONDICIONADO MANUAL (2/4)

Reparto del aire en el habitáculo

Hay cinco posibilidades de reparto de aire. Gire el mando **1** para elegir su reparto.



El caudal de aire es dirigido hacia las bocas de desempañado del parabrisas y las bocas de desempañado de los cristales laterales delanteros.



El caudal de aire se reparte entre las rejillas de desempañado de los cristales laterales delanteros, las rejillas de desempañado del parabrisas y los pies de los ocupantes.



El caudal de aire es dirigido principalmente hacia los pies de los ocupantes.



El caudal de aire es dirigido hacia los aireadores del salpicadero, hacia los pies de los ocupantes de las plazas delanteras y, según el vehículo, de los ocupantes de los asientos de la segunda fila.



Todo el caudal de aire se dirige principalmente hacia los aireadores del salpicadero.

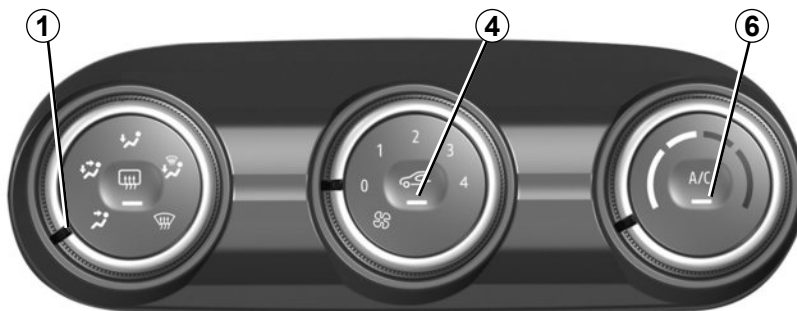

45900

Activado del reciclaje del aire

Pulse el botón **4**: el testigo integrado se enciende. En estas condiciones, el aire se toma del habitáculo y se recircula sin entrada de aire exterior.

El reciclaje de aire permite:

- aislamiento del vehículo del entorno exterior (conducción por zonas contaminadas, etc.);
- refrigerar rápidamente la temperatura del habitáculo.

Si el aire acondicionado no está activado ("A/C" luz **6** apagada), el uso prolongado de aire recirculado puede provocar la formación de vaho en las ventanillas laterales y en el parabrisas, además de otros problemas derivados de la presencia de aire sin renovación en el habitáculo. Por ello, se recomienda volver al funcionamiento normal (aire exterior) pulsando de nuevo la tecla **4** cuando el reciclaje del aire ya no sea necesario.

CALEFACCIÓN, AIRE ACONDICIONADO MANUAL (3/4)

45900

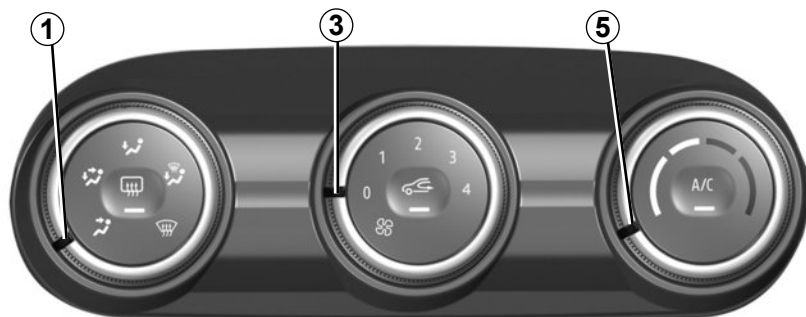

Reglaje de la velocidad de ventilación

Accione el mando **3**. Cuanto más a la derecha esté girado el mando, mayor será la cantidad de aire impulsado. Si se desea interrumpir la entrada de aire, colocar el mando **3** en la posición "0".

El sistema está desactivado: la velocidad de ventilación es nula (vehículo parado). Sin embargo, puede percibir aún un suave caudal de aire cuando el vehículo circula.

La utilización de la posición  en el mando **1** produce automáticamente la entrada de aire exterior para evitar el riesgo de que se forme vaho en el parabrisas.

Reglaje de la temperatura del aire

Gire el mando **5** para alcanzar la temperatura deseada. Cuanto más en la zona roja se encuentre el cursor, más alta será la temperatura.

En caso de utilización prolongada del aire acondicionado, puede aparecer una sensación de frío. Para aumentar la temperatura, gire el mando **5** hacia la derecha.

CALEFACCIÓN, AIRE ACONDICIONADO MANUAL (4/4)

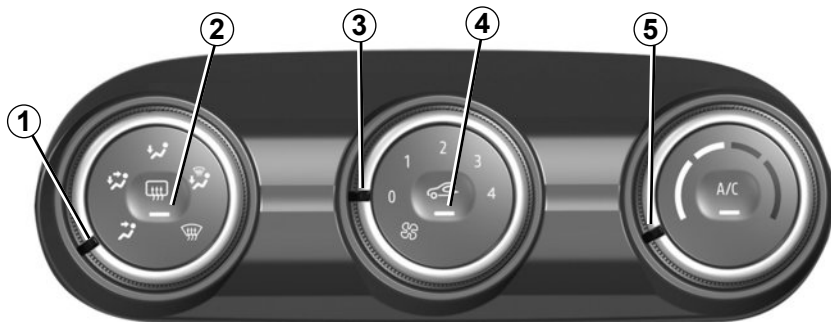

45900

Deshielo-desempañado de la luneta trasera

Con el motor girando, pulse la tecla **2**. El testigo de funcionamiento se enciende.

Esta función permite un desempañado eléctrico rápido de la luneta trasera y de los retrovisores eléctricos térmicos (para los vehículos que se encuentran equipados).

Para salir de esta función, pulse de nuevo la tecla **2**. El testigo se apaga.

En su defecto, el desempañado se para automáticamente.

Desempañado rápido

Lleve los mandos **1**, **3** y **5** a las posiciones :

- desempañado;
- ventilador en velocidad **3** o **4**;
- temperatura máxima.

Pulse el botón **4** para desactivar la recirculación del aire (luz apagada) y pulse el botón **2** para activar el deshielo de la luneta trasera (luz encendida).

Quando se apaga el sistema de aire acondicionado, la recirculación de aire se activa automáticamente en función de condiciones tales como la velocidad del vehículo para mantener una temperatura de confort. Una presión en el botón **4** inhabilitará esta función.

AIRE ACONDICIONADO AUTOMÁTICO (1/4)

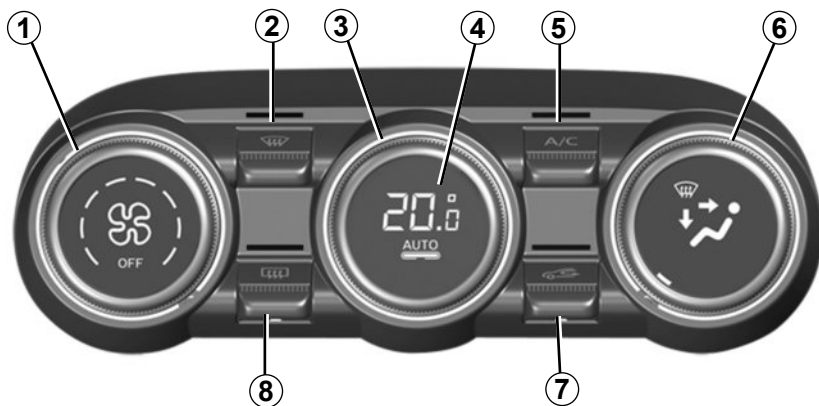

44945

Los mandos

(según el vehículo)

- 1 Reglaje de la velocidad de ventilación.
- 2 Función «Ver claro».
- 3 Reglaje de la temperatura del aire.
- 4 Puesta en marcha del modo automático.
- 5 Mando del aire acondicionado.
- 6 Reparto del aire en el habitáculo.
- 7 Reciclaje del aire.
- 8 Deshielo/desempañado de la luneta y, según el vehículo, de los retrovisores exteriores.

Modo automático

La climatización automática es un sistema que garantiza (exceptuando los casos de utilización extrema) el confort ambiental del habitáculo y el mantenimiento de un buen nivel de visibilidad a la vez que se optimiza el consumo. El sistema actúa en la velocidad de ventilación, el reparto de aire, el reciclaje de aire, la puesta en marcha o la parada del acondicionador de aire y la temperatura del aire.

AUTO: optimización del alcance del nivel de confort elegido en función de las condiciones exteriores. Pulse el botón **4**.

Ajuste de la velocidad de ventilación

En modo automático, el sistema controla la velocidad de ventilación más apropiada para alcanzar y mantener el confort.

Puede siempre ajustar la velocidad de ventilación girando el mando **1** para aumentar o disminuir la velocidad de ventilación.

Reglaje de la temperatura del aire

Gire el mando **3** para alcanzar la temperatura deseada.

Girando el mando hacia la derecha incrementa la temperatura.

Cualquier acción con un botón que no sea **AUTO** implica la desactivación del modo automático.

AIRE ACONDICIONADO AUTOMÁTICO (2/4)

Función «ver claro»

Pulse el botón **2** y el testigo integrado se enciende.

Esta función desempaña y descongela rápidamente el parabrisas, la luneta trasera, las ventanillas laterales delanteras y los retrovisores exteriores (según el vehículo). Activa automáticamente las funciones de climatización y deshielo de la luneta trasera.

Pulse la tecla **8** para parar el funcionamiento de la luneta térmica, el testigo integrado se apaga.

Para salir de esta función, pulse la tecla **2** o **4**.

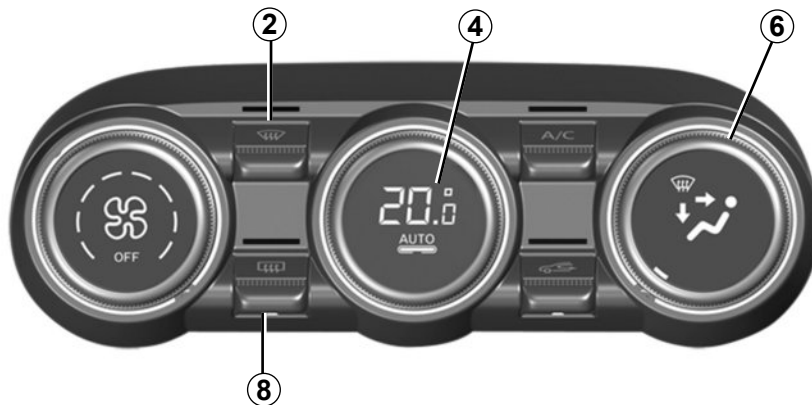

44945

Modificación del reparto del aire en el habitáculo

Gire el mando **6**. El testigo integrado de la tecla seleccionada se enciende.

 El caudal de aire es dirigido hacia las rejillas de desempañado del parabrisas y las rejillas de desempañado de los cristales laterales delanteros.

 El caudal de aire se reparte entre las rejillas de desempañado de los cristales laterales delanteros, las rejillas de desempañado del parabrisas y los pies de los ocupantes.



El caudal de aire es dirigido hacia los aireadores del salpicadero, hacia los pies de los ocupantes de las plazas delanteras y, según el vehículo, de los ocupantes de los asientos de la segunda fila.



Todo el caudal de aire se dirige principalmente hacia los aireadores del salpicadero.



El caudal de aire se dirige principalmente hacia los pies de los ocupantes.

Algunas teclas disponen de un testigo de funcionamiento que indica el estado de la función.

AIRE ACONDICIONADO AUTOMÁTICO (3/4)

44945

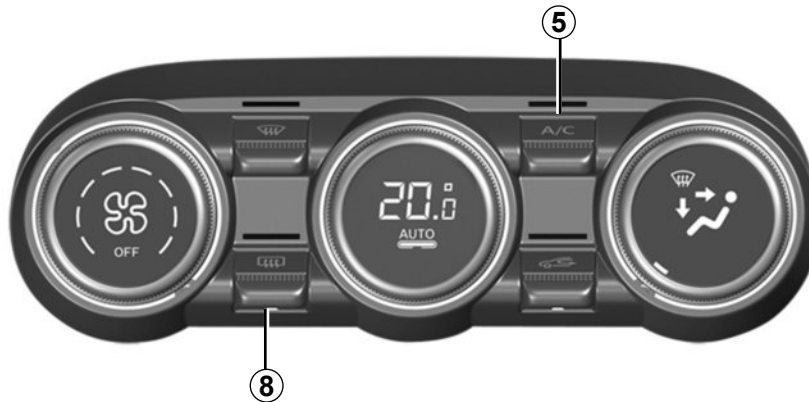

Deshielo-desempañado de la luneta trasera

Pulse el botón **8**: el testigo integrado se enciende. Esta función permite el desempañado o el deshielo rápido de la luneta y el deshielo de los retrovisores (para los vehículos equipados con esta función).

Para salir de esta función, pulse de nuevo la tecla **8**. El desempañado se detiene automáticamente.

Puesta en marcha o parada del aire acondicionado

En modo automático, el sistema controla la puesta en marcha o la parada del aire acondicionado en función de las condiciones climatológicas exteriores.

Pulse el botón **5** para forzar la interrupción de la climatización. El testigo integrado se apagará.

AIRE ACONDICIONADO AUTOMÁTICO (4/4)

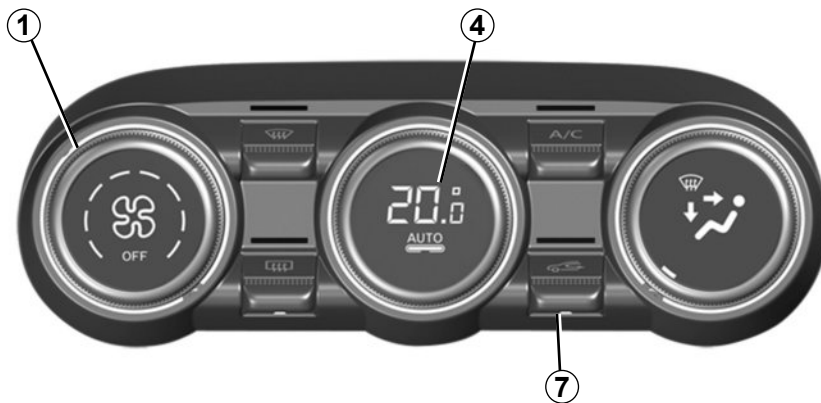

Activado de la recirculación del aire (aislamiento del habitáculo)

Esta función es automática, aunque también puede activarla manualmente. En tal caso, el testigo integrado en la tecla **7** confirma la puesta en marcha.

El desempañado/deshielo permanece en todos los casos prioritario sobre el reciclaje del aire.

Utilización manual

Pulse el botón **7** y el testigo integrado se encenderá.

La utilización prolongada de esta posición puede ocasionar olores debidos a la falta de renovación del aire, así como un empañado de los cristales.

Para evitar esta situación, la recirculación del aire se desactiva automáticamente después de un cierto tiempo.

Por lo tanto, se aconseja volver al modo automático pulsando de nuevo la tecla **7** cuando la recirculación del aire ya no sea necesaria.

Parada del sistema

Gire el mando **1** hasta la posición "OFF" para detener el sistema. Para arrancarlo de nuevo, vuelva a girar el mando **1** para ajustar la velocidad de ventilación o pulse la tecla **4**.

El funcionamiento del aire acondicionado comporta un incremento del consumo de carburante (deténgalo cuando ya no sea necesario).

Cuando se apaga el sistema de aire acondicionado, la recirculación de aire se activa automáticamente en función de condiciones tales como la velocidad del vehículo para mantener una temperatura de confort. Una presión en el botón **7** inhabilitará esta función.

CLIMATIZACIÓN: información y consejos de utilización (1/3)

Consejos de utilización

En algunos casos, (aire acondicionado parado, reciclaje de aire activado, velocidad de ventilación nula o débil, etc.), se puede constatar la aparición de vaho en los cristales y el parabrisas del vehículo.

En caso de vaho, utilice la función «**ver claro**» para eliminarlo y después utilice preferentemente el aire acondicionado en modo automático para evitar que se forme.

Vehículos equipados con modo ECO

Una vez activado, el modo ECO puede reducir el rendimiento de la climatización. ➔ 2.19.



No introduzca nada en el circuito de ventilación del vehículo (en caso de mal olor por ejemplo...).

Existe un riesgo de deterioro o de incendio.

Consumo

Es normal que se aprecie un aumento del consumo de carburante (sobre todo en tráfico urbano) durante la utilización del acondicionador de aire.

Para los vehículos equipados con aire acondicionado sin modo automático, detenga el sistema cuando ya no lo necesite.

Consejos para minimizar el consumo y por lo tanto ayudar a preservar el medio ambiente

Circle con los aireadores abiertos y con los cristales cerrados. Si el vehículo ha permanecido estacionado a pleno sol, abra las puertas unos minutos para expulsar el aire caliente antes de poner el motor en marcha.

Conservación

Consulte el manual de mantenimiento de su vehículo para conocer las periodicidades de control.

Utilice el sistema de climatización con regularidad, incluso en tiempo frío, haciéndolo funcionar al menos una vez al mes durante un tiempo aproximado de 5 minutos.

Anomalías de funcionamiento

En general, en caso de anomalía de funcionamiento, consulte a un Representante de la marca.

– Escasa eficacia en lo que respecta al deshielo, desempañado o aire acondicionado.

Esto puede deberse a la suciedad del cartucho del filtro del habitáculo.

– No hay producción de aire frío.

Verifique el buen posicionamiento de los mandos y el correcto estado de los fusibles. Si no, detenga el sistema.

Presencia de agua debajo del vehículo

Tras una utilización prolongada del aire acondicionado, es normal constatar la presencia de agua procedente de la condensación debajo del vehículo.



No abra el circuito de fluido frigorígeno. Es peligroso para los ojos y para la piel.

CLIMATIZACIÓN: información y consejos de utilización (2/3)

El circuito de fluido refrigerante (algunos de cuyos componentes están sellados herméticamente) puede contener gases fluorados de efecto invernadero.

Fluido refrigerante R-134a

Según el vehículo, encontrará la siguiente información en la etiqueta **A** pegada dentro el compartimento del motor.

La presencia y el emplazamiento de la información de la etiqueta **A** dependen del vehículo.



No abra el circuito refrigerante. El fluido es peligroso para los ojos y para la piel.



Antes de realizar cualquier operación en el compartimento del motor, debe quitar el contacto. ➔ 2.4 o

➔ 2.5



Tipo de fluido frigorígeno



(XXX) Tipo de aceite en el circuito de climatización



Producto inflamable



Consulte el manual de utilización



Mantenimiento

x,xxx kg

Cantidad de fluido frigorígeno presente en el vehículo.

GWP xxxxx

Potencial de calentamiento global (GWP) (equivalente a CO2).

CO2 eq
x,xx t

Cantidad en peso y en equivalente a CO2.



59951



59945

CLIMATIZACIÓN: información y consejos de utilización (3/3)

Fluido refrigerante R-1234yf

Según el vehículo, encontrará la siguiente información en la etiqueta **B** pegada dentro el compartimento del motor.

La presencia y el emplazamiento de la información de la etiqueta **B** dependen del vehículo.

Tipo de fluido refrigerante del motor TCe 260: R-1234yf.



Tenga cuidado de no utilizar fluidos refrigerantes que no cumplan las especificaciones. **Podría causar daños.**

El fluido refrigerante está sometido a una alta presión y es inflamable dependiendo de la especificación.

Riesgo de lesiones.

Consulte a un Representante de la marca.



Tipo de fluido frigorígeno



(XXX) Tipo de aceite en el circuito de climatización



Producto inflamable



Consulte el manual de utilización



Mantenimiento

x,xxx kg

Cantidad de fluido frigorígeno presente en el vehículo.

GWP xxxxx

Potencial de calentamiento global (GWP) (equivalente a CO₂).

CO₂ eq
x,xx t

Cantidad en peso y en equivalente a CO₂.



59944



59952

EQUIPAMIENTO MULTIMEDIA (1/3)

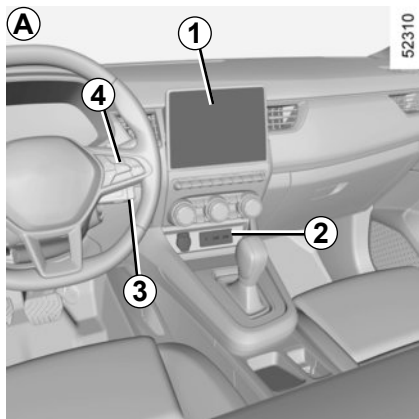

Sistema multimedia A, B o radio C

La posición y el funcionamiento del equipamiento pueden variar según el vehículo.

- 1 Pantalla multimedia;
- 2 Tomas multimedia;
- 3 Mandos bajo el volante;
- 4 Mandos en el volante;
- 5 Radio.

Para obtener más información, consulte el manual del sistema multimedia.

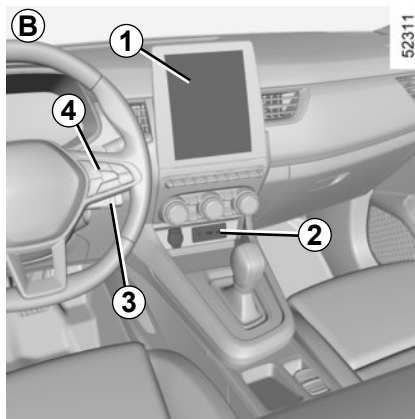

Tomas multimedia 2

Puede utilizar las tomas USB para acceder al contenido multimedia de los dispositivos que conecte y para la actualización del sistema.

Las distintas fuentes se pueden seleccionar utilizando la pantalla multimedia o la radio y los mandos bajo el volante.

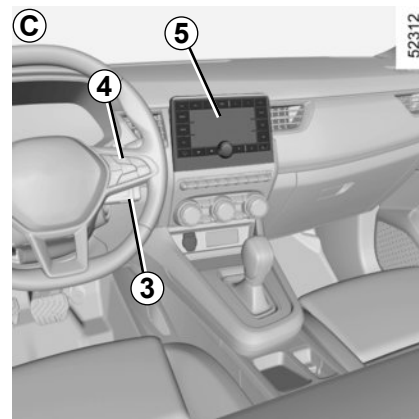

Las tomas USB también permiten recargar los dispositivos homologados por los servicios técnicos de la marca, siempre y cuando su potencia no sea superior a 12 W (5 V) por toma.

La toma JACK le permite escuchar audio con un cable auxiliar.



Conecte solo accesorios que tengan una potencia máxima de 12 vatios.

Riesgo de incendio.

EQUIPAMIENTO MULTIMEDIA (2/3)



Mandos bajo el volante 4

Puede utilizar los mandos de teléfono manos libres **6** y reconocimiento de voz **7** en los vehículos equipados con dichos mandos.

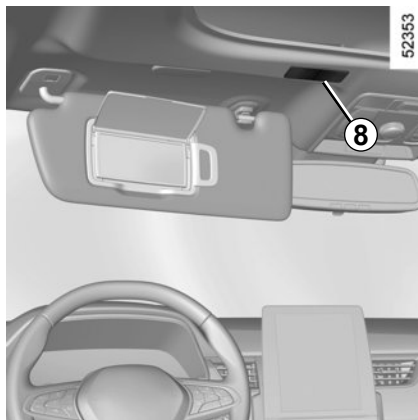

Micrófono 8



Utilización del teléfono

Les recordamos la necesidad de respetar la legislación en vigor relativa a la utilización de este tipo de aparatos.

EQUIPAMIENTO MULTIMEDIA (3/3)

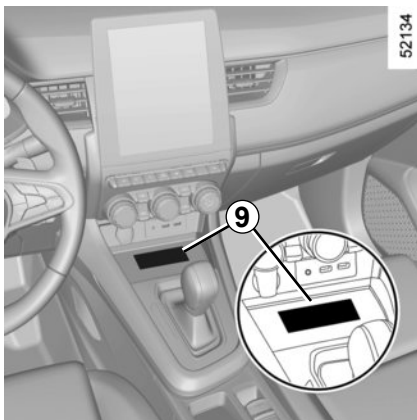

Cargador inalámbrico 9 (según el vehículo)

➔ 3.27

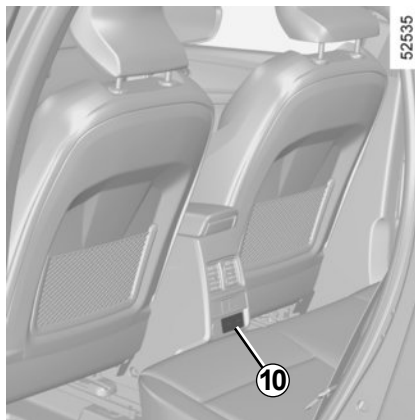

Tomas multimedia 10 (según el vehículo)

Puede utilizar las tomas USB.

Las tomas USB permiten recargar accesorios con una potencia nominal máxima de 10,5 vatios por toma (5 voltios) y que hayan sido homologados por nuestros servicios técnicos.



Utilización del teléfono

Les recordamos la necesidad de respetar la legislación en vigor relativa a la utilización de este tipo de aparatos.

ELEVALUNAS (1/2)

Estos sistemas funcionan con el contacto puesto o quitado hasta la apertura de una puerta delantera (limitado a unos 3 minutos).



Responsabilidad del conductor

En ningún caso se debe dejar el vehículo con la tarjeta o la llave dentro, ni con niños, ni con adultos no autosuficientes, ni con animales domésticos, aunque sea por poco tiempo.

Éste podría correr peligro o poner en peligro a otras personas arrancando el motor, accionando los equipamientos como por ejemplo los elevalunas o incluso bloquear las puertas.

En caso de aplastar una parte del cuerpo, invierta inmediatamente el recorrido del cristal pulsando el interruptor concernido.

Existe peligro de lesiones graves.

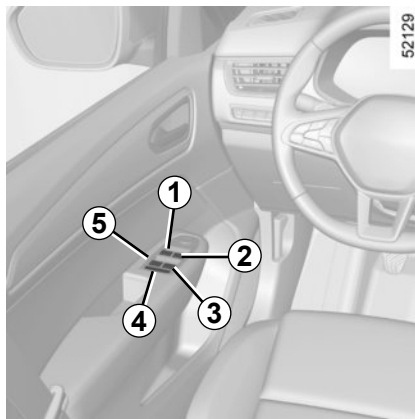

Elevalunas eléctricos impulsionales

Pulse brevemente el mando de un cristal o tire de él hasta el máximo posible: el cristal subirá o bajará totalmente. Una acción sobre el mando detiene el desplazamiento del cristal.

Nota: los cristales traseros no bajan completamente.

Desde el asiento del conductor, utilice el mando:

- 1 para el lado del conductor;
- 2 para el lado del pasajero delantero;
- 3 y 5 para los pasajeros traseros.

Desde las plazas de los pasajeros, pulse el mando 6.

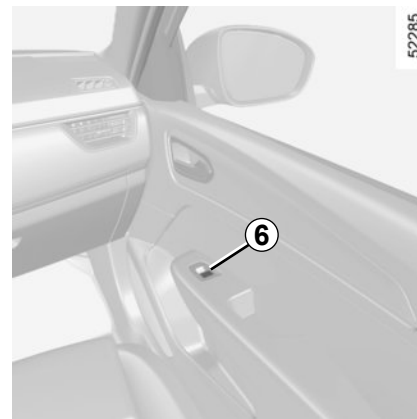

Evite colocar un objeto apoyado en un cristal entreabierto: se pueden dañar los elevalunas.



Seguridad ocupantes

El conductor puede inhibir el funcionamiento de los elevalunas de los pasajeros delanteros y traseros para todos los ocupantes, incluido él mismo, pulsando el contactor 4. Se visualiza un mensaje de confirmación en el cuadro de instrumentos.

ELEVALUNAS (2/2)

Elevalunas eléctricos impulsionales (continuación)

Nota: Si el cristal detecta resistencia durante el cierre (por ejemplo, rama de árbol, etc.), se detiene y retrocede unos centímetros.

Cierre a distancia de los cristales

Cuando las puertas se bloquean desde el exterior, si se **presiona dos veces el botón de bloqueo de la puerta del conductor** en modo manos libres **localizado en la tarjeta o, según el vehículo, en la llave**, se cerrarán automáticamente todas las ventanillas (y el techo panorámico, en función del vehículo) que dispongan de elevalunas eléctrico impulsional.

Se recomienda accionar el sistema sólo si el usuario ve perfectamente el vehículo y comprueba que no hay nadie en el interior.

Anomalías de funcionamiento

En caso de que el cierre de un cristal no funcione, el sistema bascula en modo no impulsional: tire tantas veces como sea necesario del contactor correspondiente hasta el cierre completo del cristal (el cristal sube paso a paso), mantenga pulsado el contactor (siempre en el lado de cierre) durante un segundo y después baje y suba completamente el cristal para reiniciar el sistema.

Si es necesario, consulte a un Representante de la marca.



Al cerrar las ventanillas, compruebe que nadie saque ninguna parte del cuerpo (brazo, mano, etc.) del vehículo.

Existe peligro de lesiones graves.

TECHO SOLAR ELÉCTRICO (1/3)

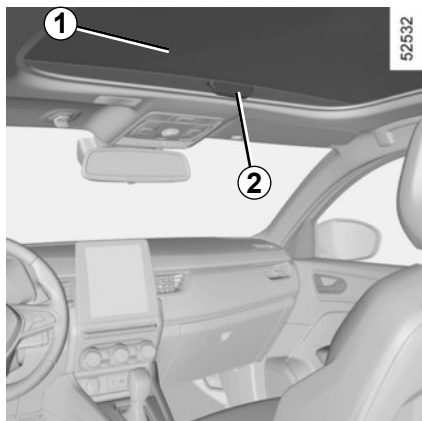

Para deslizar la cortina 1

- **Para abrir:** empuje la palanca 2 hacia atrás para mover la cortina a la posición deseada;
- **para cerrar:** tire de la palanca 2 hacia delante para mover la cortina a la posición deseada.

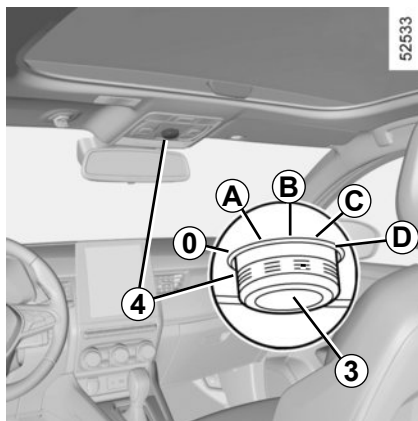

Para hacer deslizar el techo solar

- **Para inclinar:** mueva la posición marcada 3 hacia la posición A;
- **para abrir:** mueva la posición marcada 3 hacia la posición B, C o D según la apertura que desee;
- **para cerrar:** mueva la posición marcada 3 hacia la posición 0.



Responsabilidad del conductor

No abandone nunca su vehículo dejando dentro a un animal, un niño o un adulto dependiente, aunque sea por poco tiempo.

De hecho, éste podría correr peligro o poner en peligro a otras personas arrancando el motor, accionando los equipamientos como por ejemplo los elevavinas o incluso bloquear las puertas.

En caso de aplastamiento, invierta inmediatamente el recorrido girando del todo el botón 4 completamente a la derecha (posición D).

Existe peligro de lesiones graves.



Para los vehículos que se encuentren equipados, esta maniobra activará el superbloque. ➔ 1.9

Asegúrese de que nadie permanece en el interior del vehículo.

TECHO SOLAR ELÉCTRICO (2/3)

Cierre a distancia del techo solar

Si realiza dos pulsaciones consecutivas en el botón de bloqueo de la tarjeta, las ventanillas y el techo solar se cierran automáticamente.

Se recomienda accionar el sistema sólo si el usuario ve perfectamente el vehículo y comprueba que no hay nadie en el interior.

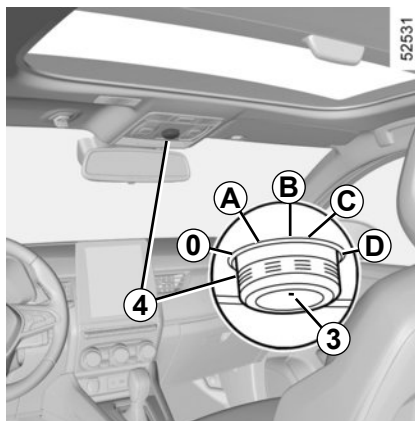

Particularidades

Su vehículo está equipado con una función antiatrapamiento: si el techo solar detecta resistencia durante el cierre (rama de un árbol, etc.), se detiene y retrocede unos centímetros.

Tras un cierre a distancia del techo solar, una presión en el botón 4 permite de volver a la posición seleccionada antes del cierre.

El techo solar no se abrirá cuando la temperatura sea inferior a -20°C . No obstante, seguirá cerrado.



Para los vehículos que se encuentren equipados, esta maniobra activará el superbloqueo. ➔ 1.9

Asegúrese de que nadie permanece en el interior del vehículo.



Al cerrar el techo solar, compruebe que nadie saque ninguna parte del cuerpo (brazo, mano, etc.) del vehículo.

Existe peligro de lesiones graves.

TECHO SOLAR ELÉCTRICO (3/3)

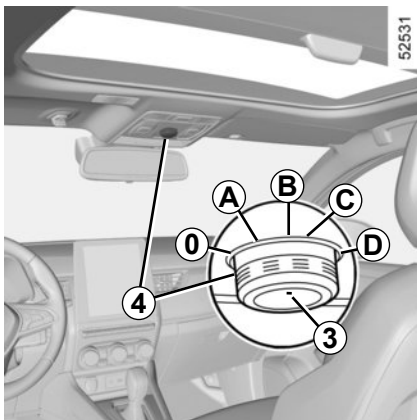

Anomalías de funcionamiento

Si no se cierra el techo solar, desplace la posición marcada **3** hacia la posición **0** y pulse el botón **4** hasta que el techo solar se cierre por completo: consulte a un representante de la marca.

Atención, durante esta manipulación, la función limitador de esfuerzo del techo solar está desactivada. Consulte lo antes posible a su Representante de la marca.

Precauciones de utilización

– Vehículo con barras de techo cargadas.

En general, cuando el techo está cargado, se desaconseja manipular el techo solar.

Antes de manipular el techo solar, compruebe los objetos y/o accesorios (portabicicletas, cofre de techo...) montados en las barras de techo: deben estar bien colocados y amarrados, y su volumen no debe impedir el buen funcionamiento del techo solar.

Consulte a un Representante de la marca para conocer las adaptaciones posibles;

- **compruebe** que el techo solar está bien cerrado cuando deje aparcado el vehículo;
- **limpie** cada tres meses la junta de estanquidad con productos seleccionados por nuestros Servicios técnicos;
- **no abra** el techo solar inmediatamente después de pasar bajo la lluvia o de haber lavado su vehículo.



Responsabilidad del conductor

No abandone nunca su vehículo dejando dentro a un animal, un niño o un adulto dependiente, aunque sea por poco tiempo.

De hecho, éste podría correr peligro o poner en peligro a otras personas arrancando el motor, accionando los equipamientos como por ejemplo los elevallunas o incluso bloquear las puertas.

En caso de aplastamiento, invierta inmediatamente el recorrido girando del todo el botón **4** completamente a la derecha (posición **D**).

Existe peligro de lesiones graves.

PARASOL



Quitasol delantero

Baje el parasol **1**.

Espejos de cortesía

(según el vehículo)

Levante la tapa **2**. La iluminación **3** es automática.



Circulando, debe cerrar la tapa del espejo de cortesía.

Riesgo de lesiones.



Por razones de seguridad, efectúe los ajustes con el vehículo detenido. **Riesgo de accidente.**

ILUMINACIÓN INTERIOR (1/2)

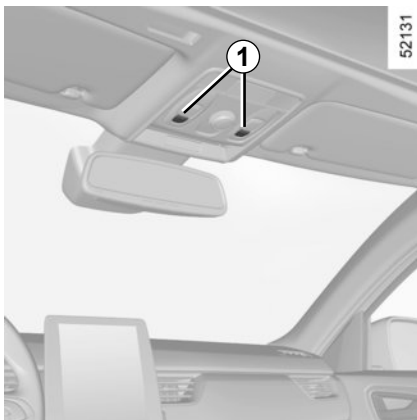

Plafones

- Presione el interruptor **1** para:
- una iluminación permanente;
 - un apagado inmediato.

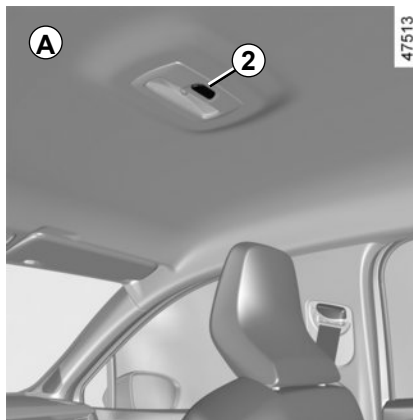

Focos de lectura A

- Presione el botón **2** para:
- una iluminación permanente;
 - iluminación controlada por el desbloqueo del vehículo o por la apertura de una de las puertas. Se apaga tras cierto tiempo una vez las puertas concernidas son cerradas correctamente.
 - un apagado inmediato.

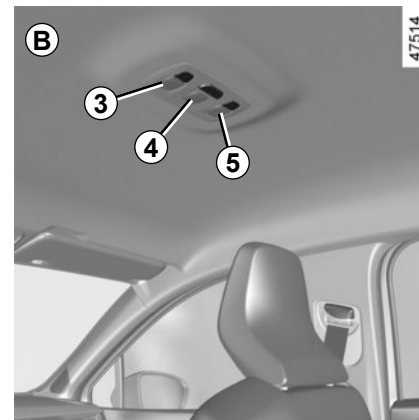

Focos de lectura B

Pulse el interruptor **3 4** o **5** para disponer de una iluminación constante.

Nota: en los vehículos equipados con pantalla multimedia, es posible utilizar la pantalla para desactivar/activar las luces de lectura que se encienden al abrir las puertas o el maletero ➔ 1.21.

ILUMINACIÓN INTERIOR (2/2)

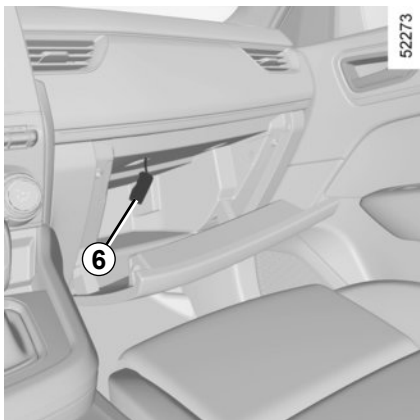

Luz de guantera

Según el vehículo, la luz **6** se enciende al abrir la tapa.

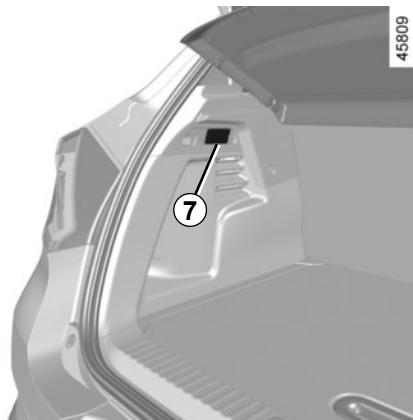

Luz del maletero

La luz **7** se enciende al abrir el maletero.

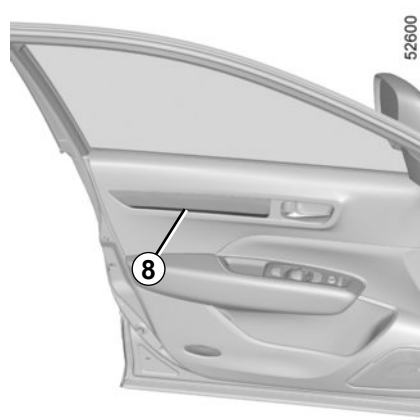

Luz de ambiente de la puerta delantera

(según el vehículo)

La luz de ambiente de la puerta delantera **8** se enciende cuando la función está activada y el vehículo está desbloqueado.

El desbloqueo y la apertura de las puertas o del portón implican la iluminación temporizada de los plafones y de los iluminadores.

COMPARTIMENTOS, DISTRIBUCIÓN DEL HABITÁCULO (1/4)

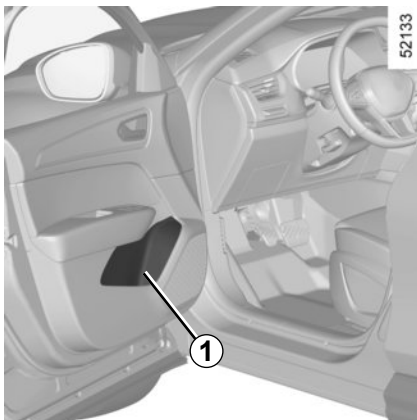

Guardaobjetos de puertas delanteras 1

Pueden albergar una botella de 1,5 litros.



No debe dejarse ningún objeto por el suelo (plaza delantera del conductor): en caso de frenazo brusco, los objetos pueden deslizarse bajo los pedales e impedir su utilización.

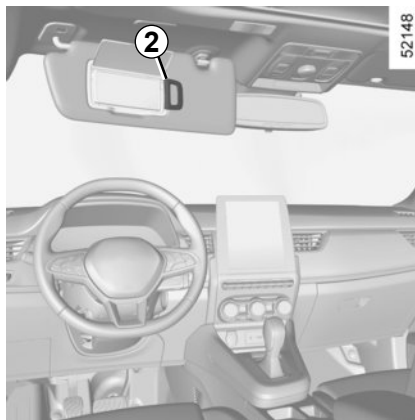

Sujección elástica en el parasol 2

Se pueden dejar en ella los tickets de autopista, tarjetas.



Compruebe que no haya ningún objeto duro, pesado o puntiagudo en los portaobjetos «abiertos», de tal forma que pueda ser proyectado contra los ocupantes, en caso de curva, de frenada brusca.

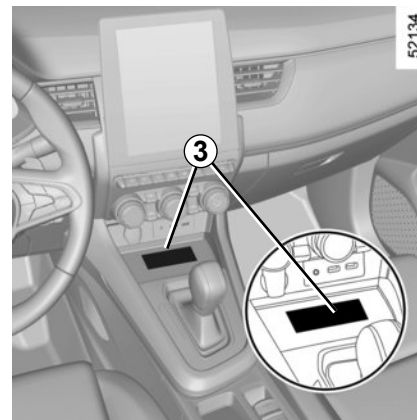

Compartimento de la consola central/zona de carga por inducción 3

Si desea más información sobre la zona de carga por inducción, consulte el manual del equipamiento multimedia.

COMPARTIMENTOS, DISTRIBUCIÓN DEL HABITÁCULO (2/4)

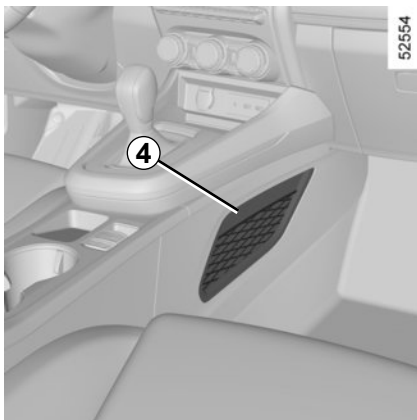

Bolsa de consola central 4

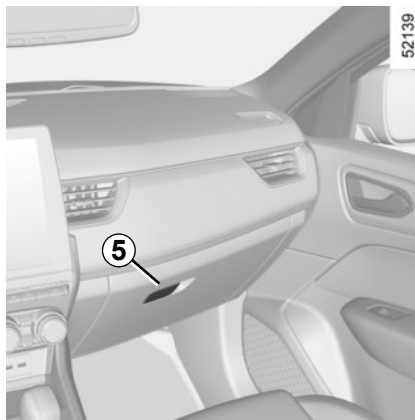

Guantera del pasajero 5

Para abrirla, tire de la palanca 5.

Este compartimento puede contener documentos de formato A4, una botella, etc.

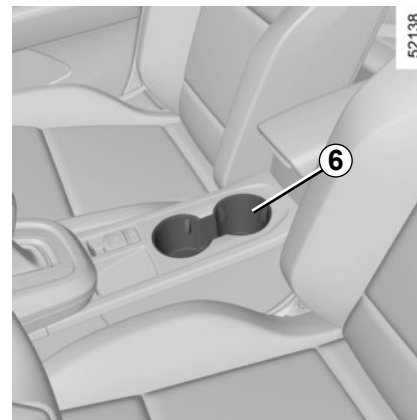

Posavasos 6

Según el vehículo, el portavasos puede estar equipado con ganchos de sujeción para mantener el vaso sujeto.

Puede albergar un cenicero portátil, latas de bebidas, etc.



Compruebe que no haya ningún objeto duro, pesado o puntiagudo en los portaobjetos «abiertos», de tal forma que pueda ser proyectado contra los ocupantes, en caso de curva, de frenada brusca.

COMPARTIMENTOS, DISTRIBUCIÓN DEL HABITÁCULO (3/4)

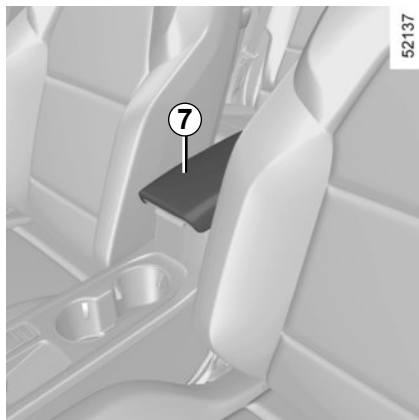

Compartimento en el reposabrazos central 9

Levante la tapa 7 del apoyabrazos deslizando pulsando el botón 8.

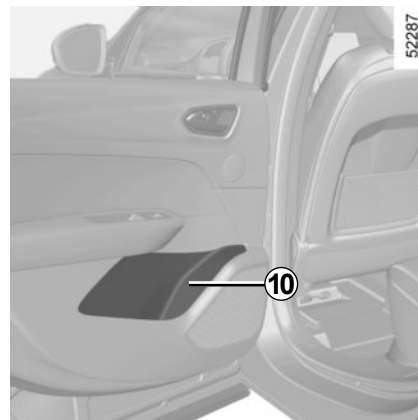
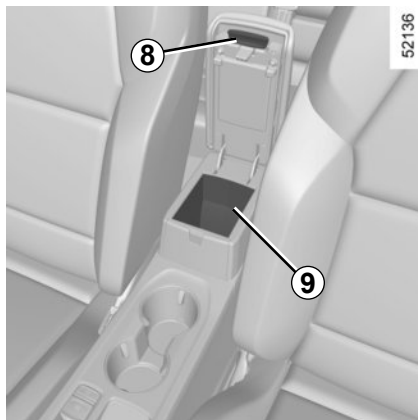

Compartimento en la puerta trasera 10

Pueden albergar una botella de 0,5 litros.



Al tomar una curva, al acelerar o frenar, tenga cuidado de que el líquido contenido en el recipiente depositado en el portabotellines no se desborde.

Riesgo de lesiones en caso de que se derrame líquido caliente.

COMPARTIMENTOS, DISTRIBUCIÓN DEL HABITÁCULO (4/4)

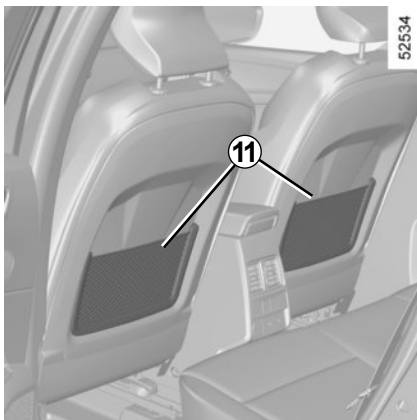

Bolsas integradas 11 en los asientos traseros

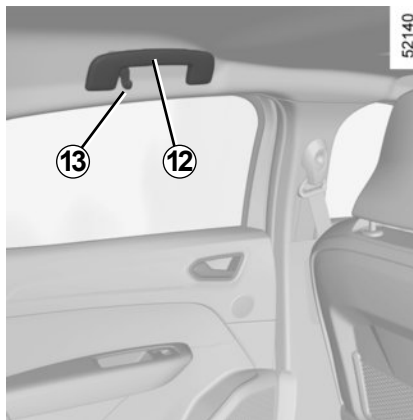

Empuñadura de sujeción 12

Sirve para sujetarse mientras se circula.

No la utilice para subir a bordo del vehículo o para bajarse de él.

Gancho portatrajes 13



Portavasos de asiento trasero 14

Baje el reposabrazos de asiento trasero.



Compruebe que no haya ningún objeto duro, pesado o puntiagudo en los portaobjetos «abiertos», de tal forma que pueda ser proyectado contra los ocupantes, en caso de curva, de frenada brusca.

TOMA PARA ACCESORIOS

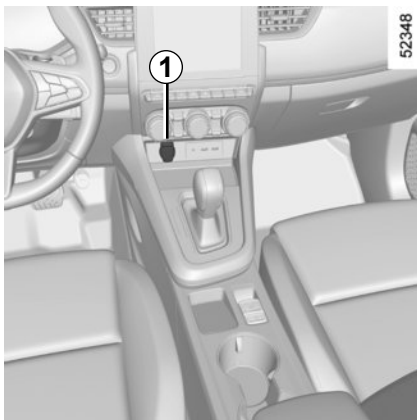

Toma para accesorios 1

Puede utilizar la toma **1** o **2** según el vehículo. Se ha previsto para conectar accesorios homologados por los Servicios técnicos de la marca.

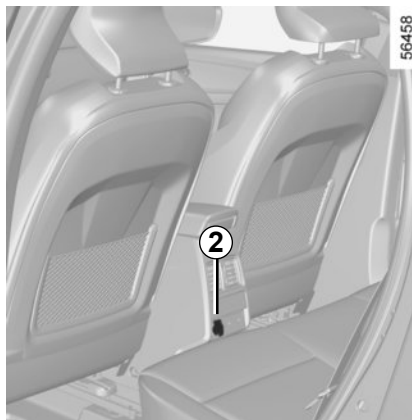

Conecte solamente accesorios que tengan una potencia máxima de 120 W (12 V).

Cuando se utilicen varias tomas de accesorios al mismo tiempo, la energía total de los accesorios conectados no debe superar los 180 W.

Hay riesgo de incendio.

REPOSACABEZAS TRASERO

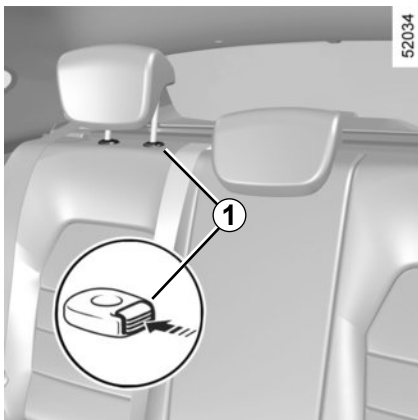

Posición de utilización

Levante el reposacabezas todo lo posible hasta que se bloquee. Asegúrese de que ha quedado bien bloqueada.

Para retirar el reposacabezas

Eleve el reposacabezas al máximo y, a continuación, pulse el botón **1** y saque el reposacabezas.

Nota: el reposacabezas **2** es fijo y no se puede subir.

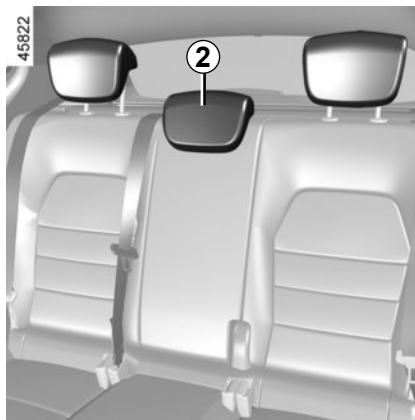

Para volver a poner el reposacabezas

Introduzca las varillas en sus alojamientos y empuje el reposacabezas hacia abajo hasta que quede bloqueado en la posición más elevada de utilización. Asegúrese de que ha quedado bien bloqueado.

Posiciones de abatimiento

Pulse el botón **1** y baje completamente el reposacabezas.

Reposacabezas fijo 2 para el asiento central trasero

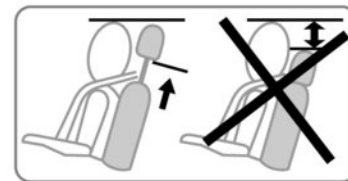

La posición del apoyacabezas completamente bajado es una posición de guardado: no debe utilizarse cuando está sentado un pasajero.



El reposacabezas es un elemento de seguridad, por lo que hay que vigilar su presencia y su correcta colocación.

BANQUETA TRASERA: funcionalidades

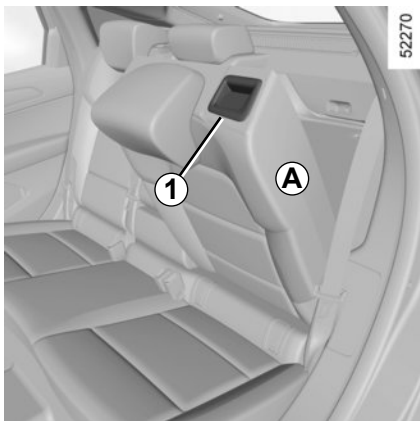

Para abatir el respaldo

Vigile que los asientos delanteros estén suficientemente avanzados.

Baje el reposacabezas al máximo.

Tire de la lengüeta **1** y abata el respaldo **A**.

Antes de abatir los asientos traseros, abra el cinturón de seguridad del asiento concernido en el cajetín apropiado. Esto evitará que el cinturón de seguridad quede atrapado cuando el asiento vuelva a su sitio.

En todos los casos, compruebe que los cinturones funcionan correctamente.

Para subir el respaldo, proceda en el sentido inverso.

Levante el respaldo de nuevo hasta el bloqueo de la articulación del respaldo. Tenga cuidado de no atrapar la correa de seguridad entre el respaldo y la bandeja.



Al manipular los asientos traseros, asegúrese de que no haya nada que estorbe en los anclajes (parte del cuerpo, animales, piedrecillas, trapos, juguetes...).



Por razones de seguridad, efectúe estos reglajes con el vehículo parado.



Al colocar el respaldo, asegúrese de que el respaldo queda bien bloqueado.

En caso de utilizar fundas para asientos, compruebe que no estorban el bloqueo del respaldo.

Preste atención para que los cinturones queden bien colocados.

Vuelva a colocar los apoyacabezas.

MALETERO

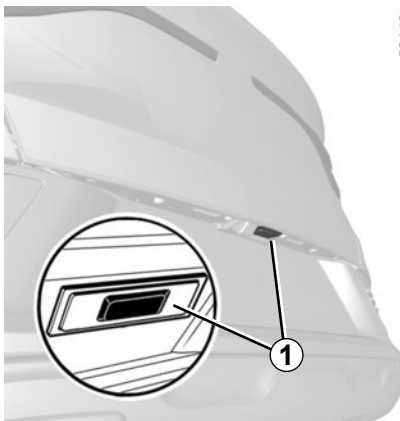

Para abrir

Pulse el botón **1** para abrir la puerta del maletero unos centímetros.

Levante la puerta del maletero.

Para cerrar

Baje la puerta del maletero ayudándose, en primer lugar, de las empuñaduras interiores **2**.



Apertura manual desde el interior

En caso de imposibilidad para desbloquear el maletero, se puede hacer manualmente desde el interior:

- acceda al maletero basculando el o los respaldos de la banqueta trasera;
- introduzca un bolígrafo, u objeto similar, en la cavidad **3** y deslice el conjunto como se indica en el dibujo;
- empuje la puerta del maletero para abrirla.



La fijación de un dispositivo de transporte (portabicicletas, caja de equipajes, etc.) apoyado en la puerta del maletero está prohibida. Para instalar un dispositivo de transporte en su vehículo, consulte a un representante de la marca.

BANDEJA TRASERA

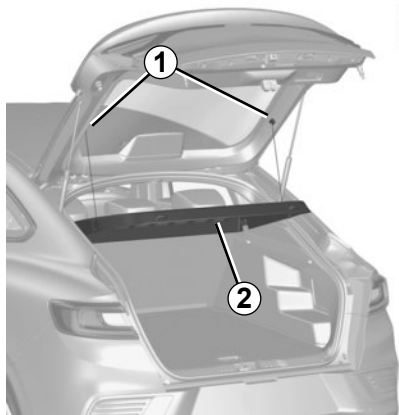

Extracción

- Suelte los dos cables **1** de la puerta del maletero;
- levante la bandeja **2** para soltarla (movimiento **A**);
- tire de la bandeja hacia usted.

Para montarla, proceda en el sentido inverso.

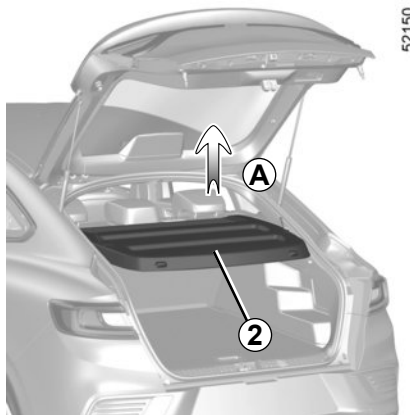

No coloque objetos pesados o duros sobre la bandeja. En caso de frenazo brusco o de accidente, pueden poner en peligro a los ocupantes del vehículo.

DISTRIBUCIÓN DEL MALETERO

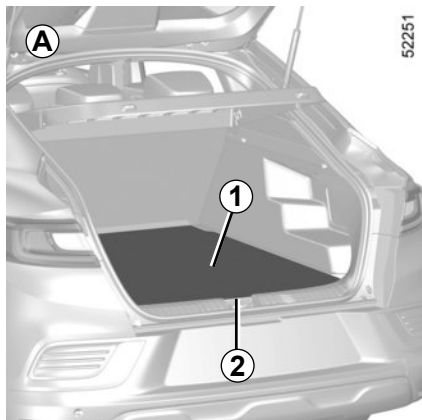

Suelo móvil 1

(según el vehículo)

La posición suelo móvil 1 se puede cambiar como se indica a continuación.

Posición suelo plano A

Puede abatir el respaldo de la banqueta trasera para obtener un suelo plano y dividir el maletero en dos espacios diferenciados.

El suelo móvil está colocado sobre la deslizadera.

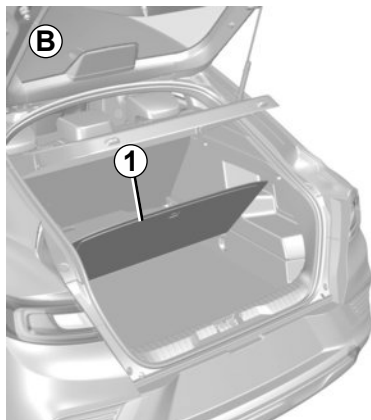

Posición intermedia B

En la posición A, permite el uso del espacio bajo el suelo 1 y el acceso a las herramientas almacenadas debajo de la moqueta del maletero.

Carga admitida en el piso móvil:
100 kg repartidos uniformemente.

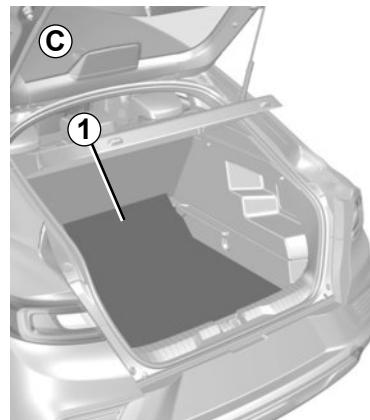

Posición de guardado C

Esta posición permite aumentar el volumen de almacenamiento del maletero.

Al retirar el suelo móvil del maletero, levántelo más de 30 grados. Si no se levanta lo suficiente, pueden producirse daños en el entorno del portón trasero.

TRANSPORTE DE OBJETOS EN EL MALETERO

Coloque siempre los objetos transportados de tal forma que su zona más voluminosa esté apoyada contra:

- el respaldo de la banqueta trasera, para el transporte de cargas habituales (caso **A**);
- los respaldos de los asientos delanteros con los respaldos de los asientos traseros abatidos, que es el caso de transporte de cargas máximas (ejemplo **B**).



Procurar que los objetos transportados estén distribuidos uniformemente en la zona de carga.

Si debe poner objetos con el respaldo abatido, es imperativo retirar los apoyacabezas antes de abatir el respaldo de tal forma que el respaldo quede situado lo más pegado posible contra la banqueta.

Nota: En ausencia de una rueda de repuesto o el kit de inflado de los neumáticos, no cargue el fondo del maletero.

TRANSPORTE DE OBJETOS: sistema de remolcado

Carga admitida sobre la bola de remolque, peso máximo remolcado con freno y sin freno de inercia: ➔ 6.7.

Elección y montaje del sistema de remolcado

Peso máximo del sistema de remolcado:

- 35 kg en un vehículo con pre-instalación de enganche de remolque;
- 28 kg en un vehículo sin pre-instalación de enganche de remolque.

No está permitido instalar un dispositivo de remolque mecánico (bola, gancho, etc.) que se pueda quitar sin herramientas o que sea retráctil si no se puede quitar o reposicionar fácilmente cuando no se usa.

Para el montaje y para las condiciones de utilización, consulte el manual de montaje del equipamiento.

Se aconseja guardar este manual con el resto de documentos del vehículo.

24981

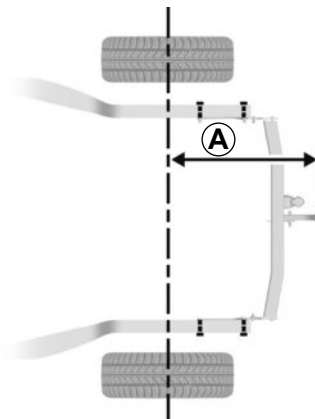

Cota máxima **A**: 1097 mm.

24982



Los dispositivos de remolcado no deben ocultar ningún elemento de iluminación ni la placa de matrícula cuando no se utilicen.

Se deben retirar o cambiar de posición los dispositivos de remolcado mecánicos (bola, enganche, etc.) que puedan desmontarse sin herramientas o que sean retráctiles cuando no se utilicen.

En todos los casos, cumpla la legislación local.

BARRAS DE TECHO, ANTENA (1/2)

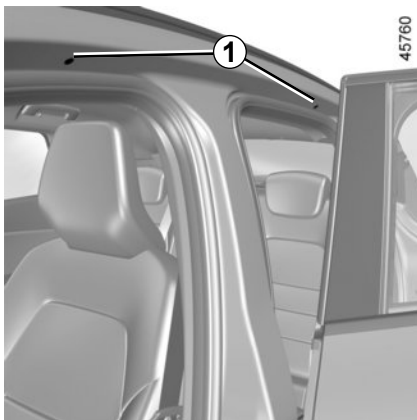

Barras de techo

Abra las puertas, para acceder a los insertos de fijación **1**.

Precauciones de utilización

Manipulación de la puerta del maletero

Antes de manipular la puerta del maletero, compruebe los objetos y/o accesorios (portabicicletas, cofre de techo...) montados en las barras de techo: deben estar bien colocados y amarrados, y su volumen no debe impedir el buen funcionamiento de la puerta del maletero.



Cuando las barras de techo originales homologadas por nuestros servicios técnicos se suministran con tornillos, sólo se deben utilizar dichos tornillos para fijarlas en el vehículo.

Para elegir el equipamiento adecuado para su vehículo, le aconsejamos consulte a un Representante de la marca.

Para el montaje de las barras y las condiciones de utilización, consulte el manual de montaje del equipo.

Se aconseja guardar este manual con el resto de documentos del vehículo.

Carga máxima admitida en el portaequipajes del techo. ➔ 6.7

BARRAS DE TECHO, ANTENA (2/2)

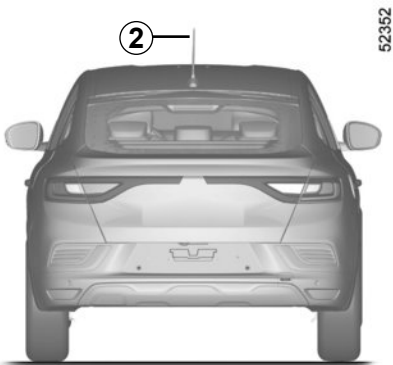

Antena

En los vehículos equipados con una antena tipo poste **2** esta se puede quitar girándola en sentido contrario al de las agujas del reloj.



Se prohíbe fijar ningún dispositivo portador (portabicicletas, caja de equipajes, etc.) contra el alerón o el portón. Para instalar un dispositivo de transporte en su vehículo, consulte a un representante de la marca.

Capítulo 4: Conservación

Capó motor	4.2
Nivel de aceite del motor: generalidades	4.4
Nivel de aceite del motor: puesta a nivel, llenado	4.5
Cambio de aceite motor	4.6
Niveles:	4.7
líquido de refrigeración del motor.	4.7
líquido de frenos.	4.8
depósito del líquido limpiaparabrisas.	4.9
Filtros.	4.9
Presión de los neumáticos	4.10
Batería	4.12
Mantenimiento de la carrocería.	4.15
Mantenimiento de los guarnecidos interiores	4.18

CAPOT DEL MOTOR (1/2)

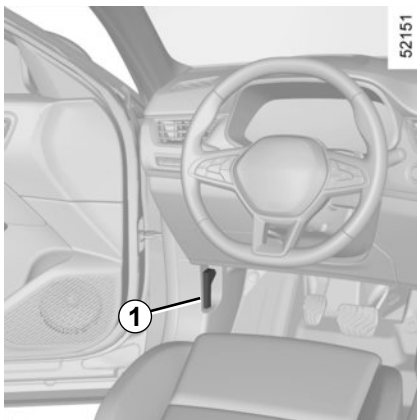

Para abrir el capó, abra una puerta y tire de la empuñadura **1**, situada en el lado izquierdo del salpicadero.



Antes de realizar cualquier operación en el compartimento del motor, debe quitar el contacto. ➔ 2.4 o

➔ 2.5



Evite apoyarse en el capot del motor: hay riesgo de que el capot se cierre involuntariamente.



Desbloqueo de seguridad del capot

Para desbloquearlo, empuje la lengüeta **2** al mismo tiempo que levanta el capó.



Al realizar intervenciones cerca del motor, tenga en cuenta que éste puede estar caliente. Además, el motoventilador puede ponerse en marcha en cualquier momento. El

testigo  integrado en el compartimento del motor se lo recuerda.

Riesgo de lesiones.

Apertura del capó

- Levante ligeramente el capó:
- empuje la pestaña **2** hacia la izquierda (sin levantar el capó) para desbloquear el mecanismo de seguridad;
- a continuación, levante el capó.

Nota: es posible que el desbloqueo de seguridad no tenga lugar si levanta el capó y mueve la pestaña **2** simultáneamente.

Levante el capó y acompáñelo, quedará sujeto por los gatos **3**.



En las intervenciones bajo el capot del motor, asegúrese de que la manecilla del limpia esté en la posición de parada.

Riesgo de lesiones.

CAPOT DEL MOTOR (2/2)

Cierre del capot

Antes de cerrarlo, verifique que no ha olvidado nada en el compartimiento motor.

Para cerrar el capó, agárrelo por el centro y bájelo hasta situarlo a 30 cm de distancia de la posición de cerrado y, a continuación, empújelo ligeramente con las manos hacia la dirección de cierre hasta que esté completamente cerrado.



Asegúrese de que el capot queda bien bloqueado.

Compruebe que nada estorbe el sistema de bloqueo (gravilla, trapo...).



Tras cualquier intervención en el compartimiento del motor, asegúrese de no dejar nada olvidado (trapos, herramientas, etcétera).

Estos objetos podrían dañar el motor o provocar un incendio.



Si ha sufrido un choque, aunque sea leve, contra la calandra o el capot, diríjase a un Representante de la marca lo antes posible para que revise el sistema de cierre del capot.

NIVEL DE ACEITE DEL MOTOR: información general

Un motor consume normalmente aceite para el engrase y la refrigeración de las piezas en movimiento y es normal, a veces, añadir aceite entre dos cambios.

No obstante, si tras el período de rodaje, las aportaciones fueran superiores a 0,5 litros cada 1.000 km, consulte a un Representante de la marca.

Periodicidad: verifique periódicamente el nivel de aceite y, en todo caso, antes de emprender un viaje largo, so pena de correr el riesgo de deteriorar el motor.

Lectura del nivel de aceite

La lectura debe hacerse sobre un suelo horizontal y tras una parada prolongada del motor.

Para conocer el nivel de aceite exacto y asegurarse de que no se supera el nivel máximo (riesgo de que se rompa el motor), es imperativo utilizar la varilla.

Según el vehículo, la pantalla del cuadro de instrumentos sólo alerta al conductor cuando el nivel de aceite está al mínimo.

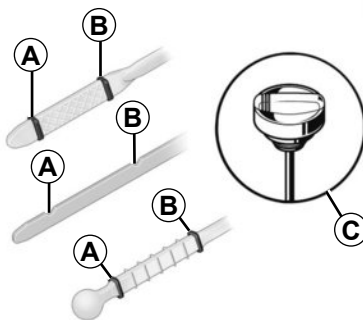

- Saque la varilla y límpiela con un paño limpio y que no suelte pelusas;
- introduzca la varilla hasta el tope (para los vehículos equipados con «tapón-medidor» **C**, apriete completamente el tapón);
- saque la varilla de nuevo;
- lea el nivel: nunca debe situarse por debajo de la marca “mini” **A** ni superar la marca “maxi” **B**.

Una vez efectuada la operación, introduzca la varilla hasta que encaje o enrosque por completo el tapón-varilla.



Llenado de aceite del motor

Utilice un embudo o proteja la zona de la boca de llenado para evitar que el aceite del motor se derrame sobre una parte caliente del compartimento del motor o una parte sensible (por ejemplo, componentes eléctricos).

Riesgo de incendio.



Superación del nivel máximo de aceite del motor

No se debe superar nunca el nivel máximo de llenado **B**: existe el riesgo de que el motor y el catalizador sufran daños.

Si se supera el nivel máximo **no arranque su vehículo** y contacte con un Representante de la marca.



Antes de realizar cualquier operación en el compartimento del motor, debe quitar el contacto. ➔ 2.4 o

➔ 2.5

NIVEL DE ACEITE DEL MOTOR: puesta a nivel, llenado, cambio de aceite (1/2)

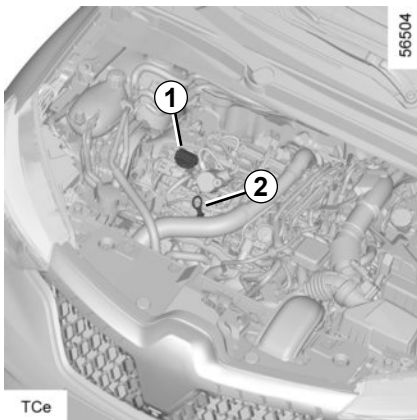

Añadido/llenado

El vehículo debe estar situado sobre un suelo horizontal, con el motor parado y frío (por ejemplo: antes de realizar el primer arranque del día).

No supere el nivel “maxi” y no olvide volver a colocar el tapón **1** y la varilla **2**.

- Afloje el tapón **1**;
- restablezca el nivel (para su información, la capacidad entre “mini” y “maxi” del indicador de nivel **2** es de 0,9 a 2 litros, según el motor);
- espere unos 20 minutos para permitir que escurra el aceite;
- verifique el nivel de aceite mediante la varilla **2** (como se ha explicado anteriormente).

Una vez que ha leído el nivel, introduzca la varilla a tope o enrosque completamente el tapón-varilla.



Antes de realizar cualquier operación en el compartimento del motor, debe quitar el contacto. ➔ 2.4 o

➔ 2.5.



Llenado de aceite del motor

Utilice un embudo o proteja la zona de la boca de llenado para evitar que el aceite del motor se derrame sobre una parte caliente del compartimento del motor o una parte sensible (por ejemplo, componentes eléctricos).

Riesgo de incendio.

NIVEL DE ACEITE DEL MOTOR: puesta a nivel, llenado, cambio de aceite (2/2)

Cambio de aceite del motor

Periodicidad: consulte el manual de mantenimiento del vehículo.

Capacidad del cambio de aceite

Consulte el manual de mantenimiento de su vehículo o consulte a un representante de la marca. Compruebe siempre el nivel de aceite del motor con la varilla como se ha explicado anteriormente (no debe quedar nunca por debajo del mínimo ni por encima del máximo de la varilla).

Calidad del aceite motor

Consulte el manual de mantenimiento del vehículo.

En caso de descenso anormal o repetido del nivel, consulte a un Representante de la marca.



Llenado y/o control del nivel de aceite: cuando rellene o compruebe el nivel de aceite, asegúrese de que no se derrame aceite sobre los componentes del motor.

No olvide cerrar correctamente el tapón y volver a colocar la varilla para evitar la proyección de aceite sobre los componentes calientes del motor.

Riesgo de incendio.



En las intervenciones bajo el capot del motor, asegúrese de que la manecilla del limpia esté en la posición de parada.

Riesgo de lesiones.



Al realizar intervenciones cerca del motor, tenga en cuenta que éste puede estar caliente. Además, el motoventilador puede ponerse en marcha en cualquier momento. El

testigo  integrado en el compartimento del motor se lo recuerda.

Riesgo de lesiones.



Superación del nivel máximo de aceite del motor

No se debe superar nunca el nivel máximo de llenado: existe el riesgo de que el motor y el catalizador sufran daños.

Si se supera el nivel máximo **no arranque su vehículo** y contacte con un Representante de la marca.



No haga funcionar el motor en un lugar cerrado: los gases de escape son tóxicos.



Cambio de aceite del motor: si cambia el aceite con el motor caliente, tenga cuidado ya que existen riesgos de quemaduras debidas a la caída del aceite.

NIVELES, FILTROS (1/3)

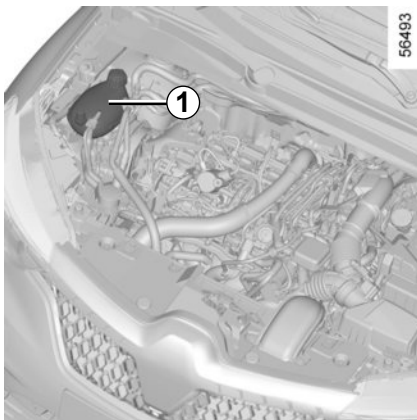

Líquido de refrigeración

Con el motor apagado y el vehículo en un suelo horizontal, el nivel **en frío** debe situarse entre las marcas «MINI» y «MAXI» del depósito de líquido de refrigeración **1**.

Complete este nivel **en frío** antes de que llegue a la marca «MINI».

Periodicidad del control de nivel

Verifique regularmente el nivel del líquido de refrigeración (el motor puede sufrir graves deterioros por falta de líquido de refrigeración).

Si es necesario añadir, utilice exclusivamente los productos homologados por nuestros Servicios Técnicos que le aseguran:

- una protección anticongelante;
- una protección anticorrosión del circuito de refrigeración.



➔ 2.4.

Antes de realizar cualquier operación en el compartimento del motor, debe quitar el contacto. ➔ 2.4 o

Periodicidad de sustitución

Consulte el manual de mantenimiento del vehículo.



En las intervenciones bajo el capot del motor, asegúrese de que la manecilla del limpia esté en la posición de parada.

Riesgo de lesiones.

En caso de descenso anormal o repetido del nivel, consulte a un Representante de la marca.



No debe realizarse ninguna intervención en el circuito de refrigeración cuando el motor está caliente.

Hay riesgo de quemaduras.

NIVELES, FILTROS (2/3)

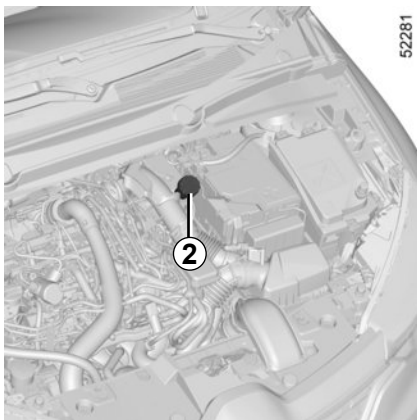

Líquido de frenos

Debe controlarse a menudo y, en todo caso, cada vez que note cualquier diferencia, por pequeña que sea, de la eficacia del frenado.

El nivel debe controlarse con el motor apagado y con el vehículo en un suelo horizontal.

Nivel 2

El nivel desciende normalmente al mismo tiempo que se desgastan las pastillas, pero no debe descender nunca por debajo de la cota de alerta «MINI».

Si desea comprobar usted mismo el estado de desgaste de los discos, debe obtener en la red o en la página web del fabricante el documento que explica el procedimiento de control.

Llenado

Toda intervención en el circuito hidráulico debe originar la sustitución del líquido por un especialista.

Utilice obligatoriamente un líquido homologado por nuestros Servicios Técnicos (y obtenido de un recipiente sellado).

Periodicidad de sustitución

Consulte el manual de mantenimiento del vehículo.

En caso de descenso anormal o repetido del nivel, consulte a un Representante de la marca.



Al realizar intervenciones cerca del motor, tenga en cuenta que éste puede estar caliente. Además, el motoventilador puede ponerse en marcha en cualquier momento. El

testigo  integrado en el compartimento del motor se lo recuerda.

Riesgo de lesiones.

NIVELES, FILTROS (3/3)

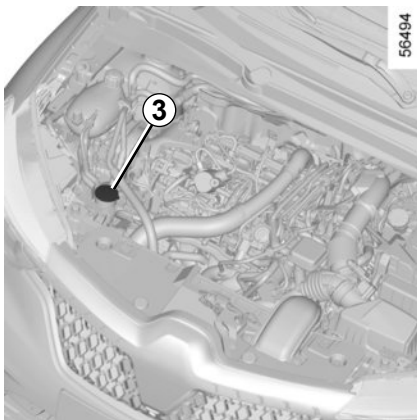

Depósito del lavaparabrisas

Llenado

Con el motor parado, abra el tapón **3**. Llene hasta ver el líquido y vuelva a poner el tapón.

Nota: compruebe periódicamente el nivel del depósito y añada líquido si es necesario antes de realizar un trayecto.

Líquido

Producto lavaparabrisas. En invierno, utilice un producto anticongelante. Utilice los productos recomendados por un Representante de la marca.

Nota: No utilice agua pura (riesgo de deterioro de la bomba de cebado, depósitos de cal en la bomba y los surtidores).

Surtidores

Para regular la altura de los surtidores del lavaparabrisas delantero, consulte a un representante de la marca.



➔ 2.5

Antes de realizar cualquier operación en el compartimento del motor, debe quitar el contacto. ➔ 2.4 o

Filtros

La sustitución de los elementos filtrantes (filtro de aire, filtro de habitáculo, filtro de gasóleo...) se ha previsto en las operaciones de mantenimiento de su vehículo.

Periodicidad de la sustitución de los elementos filtrantes: consulte el manual de mantenimiento del vehículo.



En las intervenciones bajo el capot del motor, asegúrese de que la manecilla del limpia esté en la posición de parada.

Riesgo de lesiones.



Al realizar intervenciones cerca del motor, tenga en cuenta que éste puede estar caliente. Además, el motoventilador puede ponerse en marcha en cualquier momento. El

testigo  integrado en el compartimento del motor se lo recuerda.

Riesgo de lesiones.

PRESIONES DE INFLADO DE LOS NEUMÁTICOS (1/2)



Etiqueta A

Para leerla abra la puerta del conductor.

Las presiones de inflado deben verificarse con los neumáticos fríos.

En caso de que la verificación de la presión no pueda efectuarse con los neumáticos **fríos**, es preciso aumentar las presiones indicadas de **0,2 a 0,3 bares** (o **3 PSI**). **Es imperativo no desinflar nunca un neumático caliente.**

Vehículo equipado con advertencia de pérdida de presión de los neumáticos

En caso de producirse un sub-inflado (pinchazo, sub-inflado, etc.), se encenderá el testigo  en el cuadro de instrumentos ➔ 2.28.

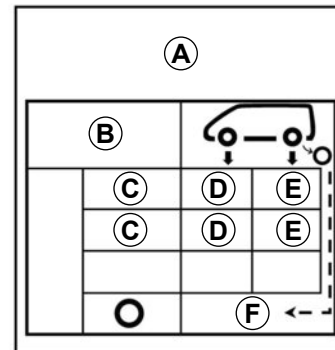

- B:** dimensión de los neumáticos que equipan el vehículo.
- C:** velocidad de circulación prevista.
- D:** presión de inflado de los neumáticos delanteros.
- E:** presión de inflado de los neumáticos traseros.
- F:** presión de inflado de la rueda de repuesto.

PRESIONES DE INFLADO DE LOS NEUMÁTICOS (2/2)



Vehículos utilizados a plena carga (Peso Máximo Autorizado en Carga) y vehículos con remolque

La velocidad máxima debe limitarse a **100 km/h** y la presión de los neumáticos aumentarse en **0,2 bares** ➔ 6.7.

Riesgo de reventón de los neumáticos.

Seguridad de los neumáticos y colocación de cadenas: para más información sobre las condiciones de mantenimiento y, según la versión del vehículo, el uso de cadenas ➔ 5.10.



Para su seguridad, por favor respete la legislación vigente sobre velocidades de la vía.

Si necesita sustituirlos, debe montar únicamente unos neumáticos de marca, dimensiones, tipo y estructura idénticos en un mismo eje.

Deben: tener una capacidad de carga y una velocidad máxima iguales, como mínimo, a las de los neumáticos originales, o que se correspondan con los recomendados por un Representante de la marca.

El incumplimiento de estas instrucciones puede poner en peligro su seguridad e invalidar la conformidad de su vehículo.

Riesgo de pérdida del control del vehículo.

BATERÍA (1/2)

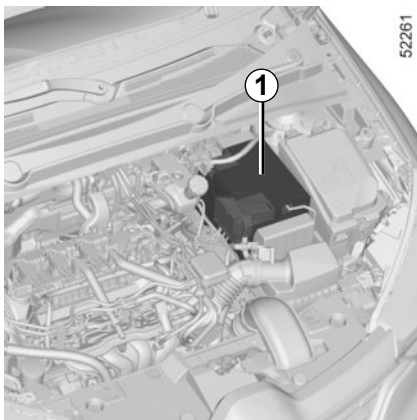

La batería **1** no necesita mantenimiento. **No debe abrirla o añadir ningún líquido.**



Maneje la batería con precaución, ya que contiene ácido sulfúrico, que no debe entrar en contacto con los ojos o con la piel. Si esto ocurriese, lave con agua abundante. En caso necesario, acuda a un médico.

Mantenga las llamas, puntos incandescentes o chispas alejados de la batería: hay riesgo de explosión.

Según el vehículo, un sistema comprueba continuamente el estado de carga de la batería. Si disminuye, aparece el mensaje “Modo salvaguarda de la batería” en el cuadro de instrumentos, seguido de “Batería baja Arrancar motor”. En este caso, arranque el motor y el mensaje del cuadro de instrumentos desaparecerá.

Nota: el mensaje “Modo salvaguarda de la batería” puede aparecer después de utilizar el vehículo entre 5 y 30 minutos con el motor parado, para advertir al usuario de que posiblemente se interrumpen automáticamente las funciones con consumo de energía (iluminación interior, radio, navegación, ventilación, alimentación de accesorios, etc.).

El estado de carga de la batería puede disminuir sobre todo si utiliza el vehículo:

- en pequeños recorridos;
- en circulación urbana;
- cuando la temperatura desciende;
- después de una utilización prolongada de elementos consumidores (radio, etc.) con el motor parado.



Antes de realizar cualquier operación en el compartimento del motor, debe quitar el contacto. ➔ 2.4

➔ 2.5.



Al realizar intervenciones cerca del motor, tenga en cuenta que éste puede estar caliente. Además, el motoventilador puede ponerse en marcha en cualquier momento. El

testigo  integrado en el compartimento del motor se lo recuerda.

Riesgo de lesiones

BATERÍA (2/2)

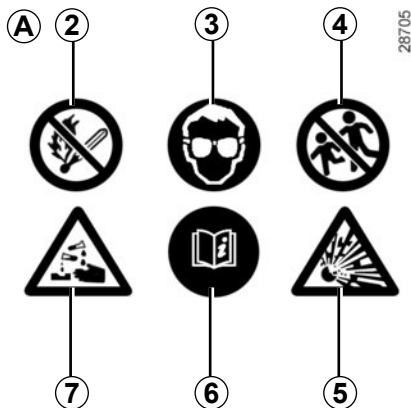

Etiqueta A

Respete las indicaciones que se encuentran en la batería:

- 2 prohibido fumar y acercar llamas;
- 3 protección obligatoria de la vista;
- 4 mantener alejados de los niños;
- 5 materiales explosivos;
- 6 consultar el manual;
- 7 materiales corrosivos.

Sustitución de la batería

Esta operación es compleja, por lo que le aconsejamos que acuda a un Representante de la marca.



Para garantizar su propia seguridad y el funcionamiento correcto del equipamiento eléctrico del vehículo (luces, limpias, ABS, etc.), todas las intervenciones en la batería (desmontaje, desconexión, etc.) deben ser efectuadas imperativamente por un profesional especializado.

Se corre el riesgo de sufrir choques eléctricos.

Respete obligatoriamente los periodos de sustitución indicados en el documento de mantenimiento sin superarlos.

La batería es de un tipo específico. Asegúrese de que se sustituya por una del mismo tipo.

Contacte con un Representante de la marca.

BATERÍA SECUNDARIA



Según el vehículo, una batería secundaria **1** está ubicada debajo del asiento del pasajero delantero en un compartimento específico: suministra la energía necesaria para el funcionamiento de determinado equipo.

La batería secundaria **1** no necesita mantenimiento. **No debe abrirla o añadir ningún líquido.**

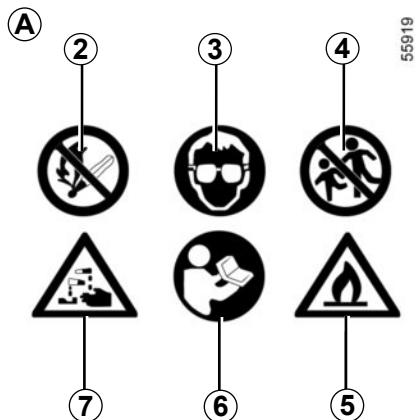

Etiqueta A

La etiqueta A está situada en la batería **1**:

- **2** prohibido fumar y acercar llamas;
- **3** protección obligatoria de la vista;
- **4** mantener alejado de los niños;
- **5** materiales inflamables;
- **6** consulte el manual de utilización del vehículo;
- **7** materiales corrosivos.



Para garantizar su propia seguridad y el funcionamiento correcto del equipamiento eléctrico del vehículo (luces, limpias, ABS, etc.), todas las intervenciones en la batería (desmontaje, desconexión, etc.) deben ser efectuadas imperativamente por un profesional especializado.

Se corre el riesgo de sufrir choques eléctricos.

La batería es de un tipo específico. Asegúrese de que se sustituya por una del mismo tipo.

Contacte con un Representante de la marca.

MANTENIMIENTO DE LA CARROCERÍA (1/3)

Un vehículo con un buen mantenimiento podrá conservarse durante más tiempo. Por lo tanto, se aconseja limpiar el exterior del vehículo periódicamente.

Su vehículo disfruta de técnicas anticorrosión avanzadas. Aunque varios factores ambientales pueden afectarle.

Agentes atmosféricos corrosivos

- contaminación atmosférica (ciudades y zonas industriales);
- salinidad de la atmósfera (zonas marítimas, sobre todo en tiempo cálido);
- condiciones climáticas estacionales e higrométricas (sal esparcida en la calzada durante el invierno, agua para la limpieza de calles, etc.).

Incidentes de circulación

Acciones abrasivas

Polvo atmosférico, arena, barro, gravillas proyectadas por otros vehículos...

Es preciso tomar unas precauciones mínimas para garantizar su seguridad ante estos riesgos.

Lo que hay que hacer

Lave frecuentemente su vehículo, con el **motor parado**, con los jabones seleccionados por nuestros servicios técnicos (nunca con productos abrasivos). Aclare con un chorro de agua abundante:

- la resina que cae de los árboles o la contaminación industrial;
- el barro, que forma amalgamas húmedas en los pasos de rueda y en los bajos de la carrocería;
- **los excrementos de los pájaros**, que producen una reacción química con la pintura, lo que provoca **una acción descolorante rápida, que puede incluso llegar a desconchar la pintura**;

es **obligatorio** lavar inmediatamente el vehículo para eliminar estas manchas, ya que después es imposible hacerlas desaparecer con un lustrado;

- la sal, sobre todo en los pasos de rueda y los bajos de la carrocería, después de circular por regiones donde se han esparcido productos químicos.

Retire con regularidad los restos vegetales (resina, hojas, etc.) del vehículo.

Respete las leyes locales en lo que concierne al lavado de los vehículos (ej.: no lavar su vehículo en la vía pública).

Respete la distancia entre vehículos en caso de que se circule por una carretera con gravilla para evitar que se dañe la pintura.

Repare tan pronto como sea posible los desconchones de la pintura, para evitar la propagación de la corrosión.

No olvide de las visitas periódicas, en caso de que su vehículo se beneficie de la garantía anticorrosión. Consulte el manual de mantenimiento.

En caso de que haya sido necesario limpiar los elementos mecánicos, bisagras, etc.; es obligatorio protegerlos de nuevo pulverizando con productos homologados por nuestros Servicios técnicos.

Hemos seleccionado productos especiales para el mantenimiento que encontrará en las tiendas de la marca.

MANTENIMIENTO DE LA CARROCERÍA (2/3)

Lo que no hay que hacer

Lavar el vehículo a pleno sol o cuando hiele.

Rascar el barro o la suciedad sin empaarlos previamente.

Dejar que se acumule la suciedad exterior.

Dejar que el óxido se extienda a partir de desconchones accidentales.

Quitar las manchas utilizando disolventes no recomendados por nuestros Servicios Técnicos que puedan afectar a la pintura.

Viajar en condiciones de nieve y barro sin lavar el vehículo y, particularmente, los pasos de rueda y los bajos de la carrocería.



Desengrasar o limpiar con aparatos de limpieza de alta presión o pulverizando productos no homologados por nuestros Servicios Técnicos:

- elementos mecánicos (p. ej.: compartimento del motor);
- bajos;
- piezas con bisagras (p. ej.: interior de las puertas);
- plásticos exteriores pintados (p. ej.: paragolpes).

Podría provocar oxidaciones o dar lugar a un mal funcionamiento.

MANTENIMIENTO DE LA CARROCERÍA (3/3)

Particularidad de los vehículos con pintura mate

Este tipo de pintura requiere tomar ciertas precauciones.

Lo que hay que hacer

Lave el vehículo a mano con agua abundante con ayuda de un paño o esponja suave...

Lo que no hay que hacer

- Utilizar productos con base de cera (lustrado).
- Frotar de manera intensiva.
- Limpiar el vehículo en un túnel de lavado.
- Pegar adhesivos en la pintura (riesgo de marcas).



Lavar el vehículo con un aparato de limpieza de alta presión.

Limpieza del vehículo por un túnel de lavado.

Lleve la manecilla del limpiaparabrisas a la posición de parada. ➔ 1.97. Verifique la fijación de los accesorios exteriores, faros adicionales y retrovisores, y asegúrese de que las escobillas de los limpiaparabrisas queden perfectamente sujetas con cinta adhesiva.

Quite el el mástil de la antena de la radio si el vehículo está equipado.

Recuerde retirar el adhesivo y colocar la antena una vez terminado el lavado.

Limpieza de faros, captadores y cámaras

Emplee un paño suave o de algodón. Si esto fuera insuficiente, humedézcalos ligeramente con agua jabonosa, y después aclare con un paño suave o un algodón.

Termine por limpiar cuidadosamente con un paño seco y suave.

No utilice productos de limpieza de alta presión a base de alcohol o utensilios (p. ej.: una espátula).

Limpieza de pegatinas, láminas decorativas, etc.

Lo que hay que hacer

Emplee un paño suave o de algodón.

Humedecer con agua jabonosa y luego limpiar siempre con un paño suave o con un algodón.

Termine por limpiar cuidadosamente con un paño seco y suave.

Lo que no hay que hacer

Utilizar productos de limpieza a base de alcohol.

Emplear utensilios (por ejemplo, un rascador).

Frotar de manera intensiva.



Lavar el vehículo con un aparato de limpieza de alta presión.

MANTENIMIENTO DE LOS TAPIZADOS INTERIORES (1/2)

Un vehículo con un buen mantenimiento podrá conservarse durante más tiempo. Por lo tanto, se aconseja limpiar el interior del vehículo periódicamente.

Las manchas deben tratarse siempre rápidamente.

Sea cual sea el origen de la mancha, emplee **agua jabonosa** fría (eventualmente templada) **a base de jabón natural**.

Está prohibido utilizar detergentes (lavavajillas, detergentes en polvo o a base de alcohol, etc.).

Emplee un paño suave.

Aclare y absorba el excedente.

Cristales de instrumentos

(ej.: cuadro de instrumentos, reloj, visualizador de temperatura exterior, pantalla de la radio, etc.)

Emplee un paño suave o de algodón.

Si no fuera suficiente, emplee un paño suave (o de algodón) ligeramente empapado en agua jabonosa y después aclare con otro paño suave o de algodón humedecido.

Termine por limpiar **cuidadosamente** con un paño seco y suave.

No utilice productos a base de alcohol o aerosoles de fluidos en la zona.

Cinturones de seguridad

Deben mantenerse limpios.

Emplee los productos seleccionados por nuestros servicios técnicos (Boutique de la marca) o bien agua jabonosa templada con una esponja y seque con un paño seco.

El empleo de detergentes o tintes para la limpieza está prohibido.

Tapicería (asientos, revestimiento de las puertas, etc.)

Aspire **periódicamente** la tapicería.

Manchas líquidas

Utilice agua jabonosa.

Absorba o presione ligeramente (sin frotar nunca) con ayuda de un paño suave; aclare y absorba el agua sobrante.

Mancha sólida o pastosa

Retire **inmediatamente** y con cuidado la materia sólida o pastosa con una espátula (yendo desde los bordes hacia el centro, para no extender la mancha). Limpie la mancha como se indica en el caso de líquidos.

En el caso especial de caramelos o chicles

Coloque un hielo sobre la mancha para endurecerla y, a continuación, proceda como se indica en el caso de las manchas sólidas.

Consulte con el Representante de la marca si alguno de los consejos de mantenimiento del interior o su resultado no fueran satisfactorios.

MANTENIMIENTO DE LOS TAPIZADOS INTERIORES (2/2)

Desmontaje y montaje de los equipamientos móviles originales del vehículo

Si tiene que retirar alguno de los equipamientos móviles para limpiar el habitáculo (por ejemplo, las alfombrillas), vuelva a colocarlos después en el lado correcto (por ejemplo, la alfombrilla del conductor debe ir en el lado del conductor) y sujételos con los elementos suministrados con el equipamiento (por ejemplo, la alfombrilla del conductor debe sujetarse siempre con ayuda de los elementos de sujeción preinstalados).

Con el vehículo detenido, compruebe siempre que nada obstaculizará la conducción (ningún obstáculo que impida presionar los pedales, enganche del pie en la alfombrilla, etc.).

Lo que no hay que hacer

Colocar objetos como ambientadores, difusores de perfume, etc. a la altura de los aireadores puesto que podrían dañar el guarnecido del tablero de mandos.



Utilizar un aparato de limpieza de alta presión o de pulverización en el interior del habitáculo:

si no se toman precauciones, podría verse perjudicado, entre otras cosas, el buen funcionamiento de los componentes eléctricos o electrónicos presentes en el vehículo.

Capítulo 5: Consejos prácticos

Pinchazo, rueda de repuesto	5.2
Kit de inflado de neumáticos	5.4
Herramientas	5.7
Cambio de rueda	5.8
Neumáticos (seguridad neumáticos, ruedas, utilización invernal)	5.10
Faros delanteros: sustitución de las lámparas	5.13
Luces traseras y laterales (sustitución de las lámparas)	5.14
Iluminación interior: sustitución de las lámparas	5.16
Llave con telemando: pila	5.18
Tarjeta “manos libres”: pila	5.20
Batería:	5.22
Instalación y uso de accesorios: recomendaciones importantes	5.24
Fusibles	5.25
Escobillas de los limpiaparabrisas: sustitución	5.28
Remolcado	5.30
Anomalías de funcionamiento	5.32

PINCHAZO, RUEDA DE REPUESTO (1/2)

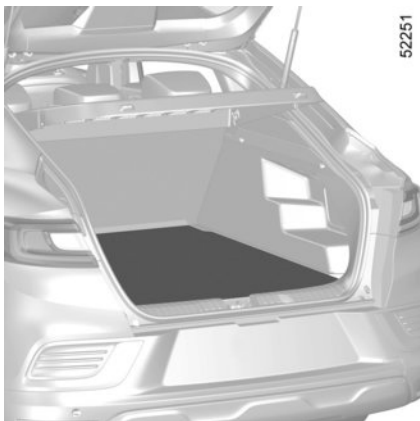

En caso de pinchazo

Según el vehículo, usted dispone de un Kit de inflado de los neumáticos o de una rueda de repuesto (consulte las páginas las siguientes).

Vehículo equipado con advertencia de pérdida de presión de los neumáticos

En caso de producirse un sub-inflado (pinchazo, sub-inflado, etc.), se encenderá el testigo  en el cuadro de instrumentos ➔ 2.28



Si la rueda de repuesto se ha conservado durante varios años, haga que su taller la verifique y compruebe si reúne las condiciones adecuadas para ser utilizada sin peligro.

Vehículo equipado con una rueda de repuesto diferente a las otras cuatro ruedas:

- Nunca monte más de una rueda de repuesto en un mismo vehículo.
- Sustituya lo antes posible la rueda de repuesto por una rueda idéntica a la original.
- Durante la utilización, que debe ser temporal, la velocidad circulando no debe superar la velocidad indicada en la etiqueta situada en la rueda.
- El montaje de esta rueda puede modificar el comportamiento habitual de su vehículo. Evite las aceleraciones bruscas y reduzca su velocidad en curvas.
- Si debe utilizar cadenas de nieve, monte la rueda de repuesto en el eje trasero y compruebe las presiones de inflado.



En caso de estacionar en el arcén de la vía, debe advertir al resto de conductores de la presencia de su vehículo colocando el triángulo de señalización u otros dispositivos prescritos por la legislación local del país donde se encuentre.

PINCHAZO, RUEDA DE REPUESTO (2/2)

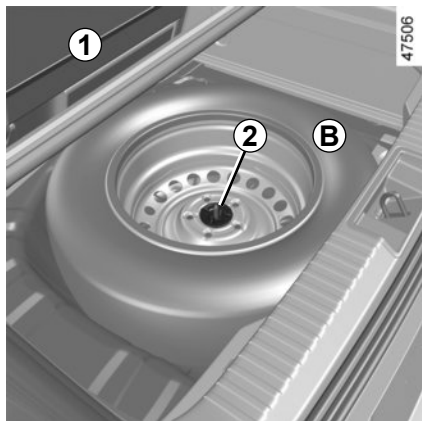

Rueda de seguridad

Para acceder a ella:

- abra el maletero;
- dependiendo del vehículo, levante el suelo móvil y la moqueta del maletero **1**;
- afloje la fijación central **2** en el centro de la rueda de repuesto;
- retire la rueda de repuesto (**B** o **C**, según el vehículo).

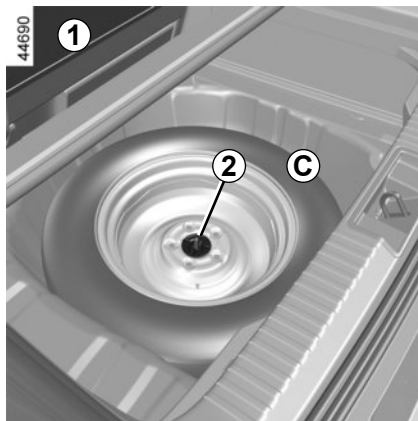

Nota: en ausencia de una rueda de repuesto o el kit de inflado de los neumáticos, no cargue el fondo del maletero.

En función del vehículo, el alojamiento de las herramientas se encuentra debajo o encima de la rueda de repuesto, pegado al panel situado debajo de la alfombrilla del maletero.

KIT DE INFLADO DE LOS NEUMÁTICOS (1/3)

32788



El kit repara los neumáticos dañados en la banda de rodadura **A** por objetos de menos de 4 milímetros. No repara todos los tipos de pinchazos como los cortes de más de 4 milímetros, los cortes en el flanco **B** del neumático...

Compruebe también que la llanta esté en buen estado.

No retire el cuerpo extraño que originó el pinchazo si éste sigue en el neumático.



No utilice el kit de inflado si el neumático está deteriorado como consecuencia de circular con un neumático pinchado.

Controle por tanto detenidamente los flancos de los neumáticos antes de intervenir.

Asimismo, circular con unos neumáticos desinflados, o incluso totalmente desinflados (o pinchados) puede afectar a la seguridad e impedir la reparación.

Esta reparación es temporal.

Un neumático que haya sufrido un pinchazo deber ser examinado siempre (y reparado si es posible) por un especialista en el plazo más breve posible.

Para la sustitución de un neumático reparado mediante este kit, usted deberá avisar al especialista.

Circulando, se puede notar una vibración debida a la presencia del producto en el neumático.



El kit está homologado únicamente para inflar los neumáticos del vehículo equipado de origen con este kit.

En ningún caso, deberá servir para inflar los neumáticos de otro vehículo, o cualquier otro objeto inflable (flotador, barco...).

Evite las proyecciones sobre la piel al manipular la botella que contiene el producto de reparación. Si aún así salieran algunas gotas, aclare abundantemente con agua.

No deje el kit de reparación al alcance de los niños.

No se deshaga de la botella vacía en cualquier lugar. Entréguela a su Representante de la marca o a un organismo encargado de su recogida.

La botella tiene un tiempo de vida limitado que viene indicado en su etiqueta. Compruebe la fecha de caducidad.

Acuda a un Representante de la marca para sustituir el tubo de inflado y la botella de producto de reparación.

KIT DE INFLADO DE LOS NEUMÁTICOS (2/3)

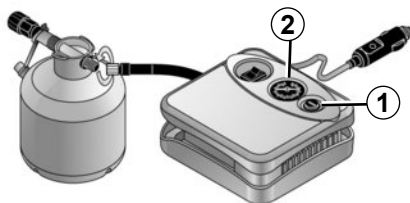

Según el vehículo, en caso de pinchazo, utilice el kit situado en el maletero o debajo de la moqueta del maletero.

Vehículo equipado con advertencia de pérdida de presión de los neumáticos

En caso de producirse un sub-inflado (pinchazo, sub-inflado, etc.), se encenderá el testigo  en el cuadro de instrumentos ➔ 2.28.

Con el motor encendido y el freno de aparcamiento puesto:

- Desenchufe todos los accesorios conectados previamente a las tomas de accesorios del vehículo;
- **consulte la información sobre el compresor del kit de inflado** que se incluye en el maletero del vehículo y siga las instrucciones;
- infle el neumático a la presión recomendada ➔ 4.10;
- pasados **15 minutos** como máximo, detenga el inflado para leer la presión (en el manómetro **2**).

Nota: mientras la botella se vacía (aproximadamente 30 segundos), el manómetro **2** indicará brevemente una presión de unos **6 bares**; después la presión descende;

- Ajuste la presión: para aumentarla, siga inflando con el kit. Para reducirla, pulse el botón **1**.

Si no se alcanza una presión mínima de 1,8 bares una vez transcurridos **15 minutos**, la reparación no es posible; no circule con el vehículo y póngase en contacto con un representante de la marca.



Antes de utilizar el kit, estacione el vehículo para estar suficientemente alejado de la zona de circulación, active la señal de precaución y ponga el freno de mano, haga que bajen todos los ocupantes del vehículo y que se mantengan alejados de la zona de circulación.



En caso de estacionar en el arcén de la vía, debe advertir al resto de conductores de la presencia de su vehículo colocando el triángulo de señalización u otros dispositivos prescritos por la legislación local del país donde se encuentre.

KIT DE INFLADO DE LOS NEUMÁTICOS (3/3)

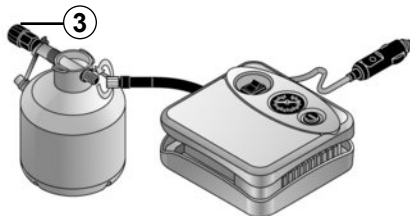

Una vez que el neumático esté inflado correctamente, retire el kit: desenrosque lentamente la boca de inflado del recipiente **3** para evitar salpicaduras del producto y guarde el recipiente en un envase de plástico para evitar fugas del producto.

- Pegue la etiqueta de preconización de conducción (situada debajo de la botella) en un lugar del tablero de mandos que sea visible para el conductor.
- Recoja el kit.
- Al final del primer inflado, el neumático seguirá perdiendo aire. Debe realizar un breve recorrido para que el orificio quede taponado.

- Inicie la marcha inmediatamente y circule a una velocidad comprendida entre 20 y 60 km/h para que el producto quede repartido de manera uniforme en el neumático; después de circular durante 3 kilómetros, deténgase y compruebe la presión.
- Si la presión es superior a 1,3 bares pero inferior a la presión recomendada (consulte la etiqueta pegada en el marco de la puerta del conductor), ajústela. Si no, contacte con un representante de la marca: no se puede reparar el neumático.

Precaución de utilización del kit

El kit no debe funcionar durante más de 15 minutos seguidos.

La botella deberá sustituirse tras su primer uso, incluso aunque quede líquido dentro.



En caso de frenazo brusco, los objetos pueden deslizarse bajo los pedales e impedir su utilización.



Atención, un tapón de válvula ausente o mal enroscado puede afectar a la estanqueidad de los neumáticos y provocar pérdidas de presión.

Ponga siempre en las válvulas unos tapones idénticos a los de origen y compruebe que están bien apretados.



Tras una reparación mediante el kit, no hay que recorrer más de 200 km. Además, reduzca la velocidad y no sobrepase los 80 km/h en ningún caso. La etiqueta que debe pegar en un emplazamiento visible en el salpicadero se lo recuerda. Según el país o la legislación local, un neumático reparado con el kit de inflado de los neumáticos deberá ser sustituido.

HERRAMIENTAS

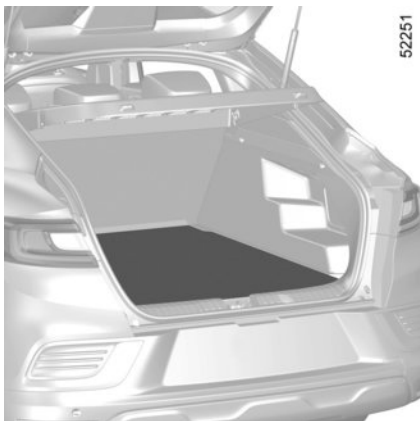

52251

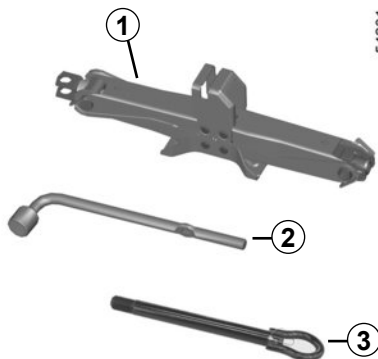

54231

Gato 1

Llave inglesa 2

Anilla de remolcado 3

➔ 5.30

La presencia de las herramientas en el bloque de herramientas depende del vehículo.

Después de utilizar las herramientas, asegúrese de almacenarlas correctamente.



No deje nunca herramientas sueltas en el vehículo, ya que existe el riesgo de que salgan proyectadas en caso de frenado. Tras su uso, controle que las herramientas estén en su soporte y correctamente colocadas en su alojamiento: riesgo de lesiones.

Cuando la rueda de repuesto incluya los tornillos, debe utilizar estos tornillos exclusivamente para la rueda de repuesto.

El gato está destinado al cambio de las ruedas. En ningún caso debe emplearse para efectuar una reparación o para meterse debajo del vehículo.

CAMBIO DE RUEDA (1/2)

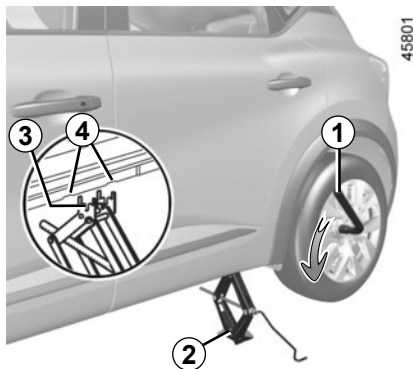

Active la señal de precaución.

Estacione el vehículo en un lugar apartado de la circulación sobre un suelo horizontal, no deslizante y resistente.

Ponga el freno de parking e introduzca una velocidad (primera o marcha atrás, o en la posición **P** para las cajas de velocidades automáticas).

Haga que bajen todos los ocupantes del vehículo y que se mantengan alejados de la zona de circulación.

Vehículos equipados del gato y de la llave de la rueda

Si es necesario, retire el embellecedor.

Afloje los tornillos de la rueda mediante la llave de la rueda **1**. Apoyándose encima de ella y no tirando hacia arriba.

Coloque el gato **2** horizontalmente; la cabeza del gato debe estar situada **imperativamente** a la altura del refuerzo de chapa más cercano a la rueda implicada, entre las dos muescas **4**.

Comience a abrir el gato con la mano hasta situar su placa de soporte **3** en la ranura ligeramente hendida bajo el vehículo, situada entre las dos muescas **4**.

Siga abriéndolo para colocar su base correctamente (debe estar metida debajo del vehículo y alineada verticalmente con la cabeza del gato).

Dé algunas vueltas para despegar la rueda.



En caso de estacionar en el arcén de la vía, debe advertir al resto de conductores de la presencia de su vehículo colocando el triángulo de señalización u otros dispositivos prescritos por la legislación local del país donde se encuentre.

Si el vehículo no está equipado con el gato ni con la llave de la rueda, etc., puede conseguirlos en un Representante de la marca.

CAMBIO DE RUEDA (2/2)

Quite los tornillos y retire la rueda.

Coloque la rueda de repuesto en el eje central y hágala girar hasta que los orificios de fijación de la rueda coincidan con los del eje.

Apriete los tornillos asegurándose de que la rueda está correctamente encajada en su buje.

Baje el gato.

Con la rueda en el suelo, apriete con fuerza los tornillos y ajuste el apriete y la presión de inflado de la rueda de repuesto lo antes posible.



En caso de pinchazo, sustituya la rueda lo antes posible.

Un neumático que haya sufrido un pinchazo debe ser examinado siempre (y reparado si es posible) por un especialista.

Vehículo equipado con advertencia de pérdida de presión de los neumáticos

En caso de producirse un sub-inflado (pinchazo, sub-inflado, etc.), se encenderá el testigo  en el cuadro de instrumentos. ➔ 2.28



No deje nunca las herramientas de cualquier manera en el vehículo: riesgo de que salgan proyectadas en caso de frenado. Tras su uso, controle que las herramientas estén en su soporte y correctamente colocadas en su alojamiento: riesgo de lesiones.

Cuando la rueda de repuesto incluya los tornillos, debe utilizar estos tornillos exclusivamente para la rueda de repuesto.

El gato está destinado al cambio de las ruedas. En ningún caso debe emplearse para efectuar una reparación o para meterse debajo del vehículo.

NEUMÁTICOS (1/3)

Seguridad neumáticos: ruedas

Los neumáticos constituyen el único contacto entre el vehículo y la carretera, es por ello esencial mantenerlos en buen estado.

Debe atenderse imperativamente a las reglas locales previstas por el código de la circulación.

Mantenimiento de los neumáticos

Los neumáticos deben estar en buen estado y sus dibujos deben presentar una profundidad suficiente; los neumáticos homologados por nuestros servicios técnicos van provistos de testigos de desgaste **1** compuestos por **indicadores en varios puntos de la banda de rodadura**.



Ciertos incidentes de conducción, como los «golpes contra los bordillos» pueden dañar los neumáticos y las llantas, y ocasionar desajustes del tren delantero o trasero. En este caso, acuda al Representante de la marca para comprobar su estado.



Cuando el relieve del dibujo se haya desgastado hasta el nivel de los salientes-testigo, **éstos se hacen visibles 2**: es **entonces** necesario sustituir los neumáticos puesto que la profundidad del dibujo será, tan sólo, **de 1,6 mm y dará lugar a una adherencia deficiente en las carreteras mojadas**.

Un vehículo excesivamente cargado, los largos recorridos por autopista, sobre todo cuando hace mucho calor, o una conducción habitual por caminos en mal estado, contribuyen a que los neumáticos se deterioren más deprisa e influyen en la seguridad.

Presiones de inflado

Respete las presiones de inflado (incluida la de la rueda de repuesto), éstas deberán controlarse al menos una vez al mes y, además, antes de emprender un viaje largo (consulte la etiqueta pegada en el canto de la puerta del conductor).



Unas presiones insuficientes

traen consigo un desgaste prematuro y calentamientos anormales de los neumáticos, con todas las consecuencias que ello implica sobre la seguridad, como:

- estabilidad deficiente en carretera;
- riesgo de reventón o de que se desprenda la banda de rodadura.

La presión de inflado depende de la carga y de la velocidad de utilización. Ajuste las presiones en función de las condiciones de utilización (consulte la etiqueta pegada en el canto de la puerta del conductor).

NEUMÁTICOS (2/3)

Las presiones deben ser comprobadas en frío: no hay que tener en cuenta las presiones más altas que podrían alcanzarse si hace calor o después de un recorrido efectuado a alta velocidad.

En caso de que la verificación de la presión no pueda efectuarse con los neumáticos **fríos**, es preciso aumentar las presiones indicadas de **0,2 a 0,3 bares** (o **3 PSI**).

Es imperativo no desinflar nunca un neumático caliente.



Atención, un tapón de válvula ausente o mal enroscado puede afectar a la estanquidad de los neumáticos y provocar pérdidas de presión.

Compruebe siempre que los tapones de las válvulas son idénticos a los de origen y que están apretados a fondo.

Vehículo equipado con advertencia de pérdida de presión de los neumáticos

En caso de producirse un sub-inflado (pinchazo, sub-inflado, etc.), se encenderá el testigo  en el cuadro de instrumentos. ➔ 2.28

Rueda de repuesto

➔ 5.2, ➔ 5.8

Permutación de las ruedas

Se desaconseja esta práctica.

Sustitución de los neumáticos



Para su seguridad, por favor respete la legislación vigente sobre velocidades de la vía.

Si necesita sustituirlos, debe montar únicamente unos neumáticos de marca, dimensiones, tipo y estructura idénticos en un mismo eje.

Deben, bien tener una capacidad de carga y una velocidad máxima iguales a las de los neumáticos originales, como mínimo, o corresponderse con los valores recomendados por un Representante de la marca.

El incumplimiento de estas instrucciones puede poner en peligro su seguridad e invalidar la conformidad de su vehículo.

Riesgo de pérdida del control del vehículo.

NEUMÁTICOS (3/3)

Utilización invernal

Cadenas

Por razones de seguridad, se prohíbe terminantemente montar cadenas en el eje trasero.

Si se montan neumáticos de tamaño superior al de origen **será imposible montar cadenas.**

Neumáticos con dirección de montaje

Un neumático con dirección de montaje debe instalarse únicamente en una dirección. Respete imperativamente esta dirección.

Si un neumático de una vía debe instalarse en el lado opuesto de su dirección de rotación después de sufrir un pinchazo, debe circular con precaución, principalmente en una carretera mojada, porque las características del neumático no se adaptarán.



Sólo se podrán montar cadenas en los neumáticos con dimensiones idénticas a los montados de origen en **su vehículo.**

Neumáticos de «nieve» o «termogomas»

Le aconsejamos equie las **cuatro ruedas** para preservar al máximo las calidades de adherencia de su vehículo.

Atención: estos neumáticos tienen algunas veces un sentido de rodadura y un índice de velocidad máxima, que puede ser inferior a la velocidad máxima de su vehículo.

Neumáticos con clavos

Este tipo de equipamiento sólo se puede utilizar durante un período limitado que viene determinado por la legislación local. Es necesario respetar la velocidad impuesta por la normativa vigente.

Estos neumáticos deben montarse en las dos ruedas del eje delantero como mínimo.



No es posible montar cadenas en las ruedas de 18" y 19".

Si desea utilizar cadenas, es imperativo emplear unos **equipamientos específicos.**

Consulte a un Representante de la marca.

En todos los casos le recomendamos que consulte a un Representante de la marca que sabrá aconsejarle sobre la elección del equipamiento que mejor se adapte a su vehículo.

FAROS DELANTEROS: sustitución de las lámparas

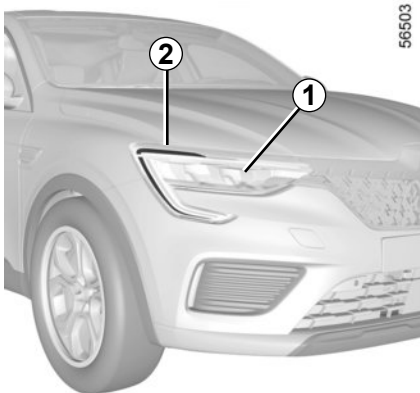

Su vehículo está equipado con faros de tipo LED; póngase en contacto con un representante de la marca para su sustitución.

Indicadores de dirección/ luces de cruce/luces de carretera LED 1

Consulte a un Representante de la marca.

Luces de día/de posición LED 2

Consulte a un Representante de la marca.



Toda intervención (o modificación) en el circuito eléctrico debe ser efectuada por un Representante de la marca ya que una conexión incorrecta podría provocar el deterioro de la instalación eléctrica (cableado u órganos, en particular el alternador); además, él dispone de las piezas necesarias para la adaptación.

LUCES TRASERAS Y LATERALES: sustitución de las lámparas (1/2)

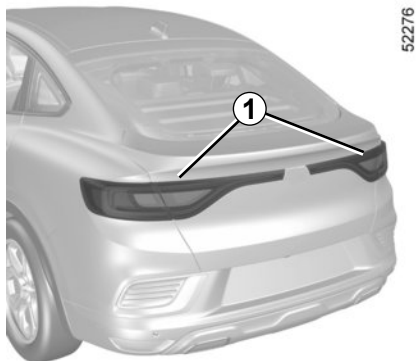

Luz posición LED 1

Consulte a un Representante de la marca.

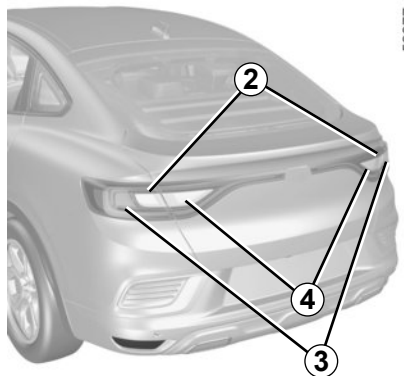

Indicador de dirección 2, luz de marcha atrás 4 y luz de freno con lámpara 3

Consulte a un Representante de la marca.

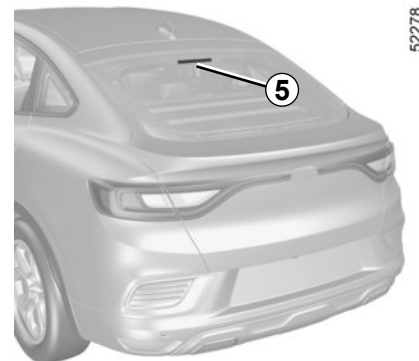

Tercera luz de freno con LED 5

Consulte a un Representante de la marca.

LUCES TRASERAS Y LATERALES: sustitución de las lámparas (2/2)

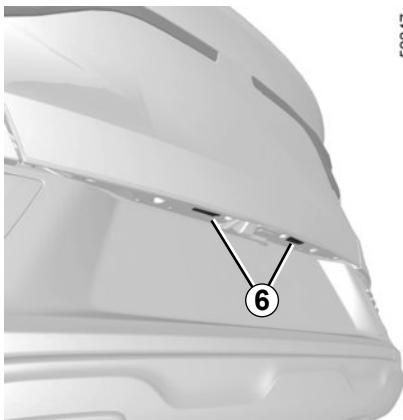

Luces LED de matrícula 6

Consulte a un Representante de la marca.

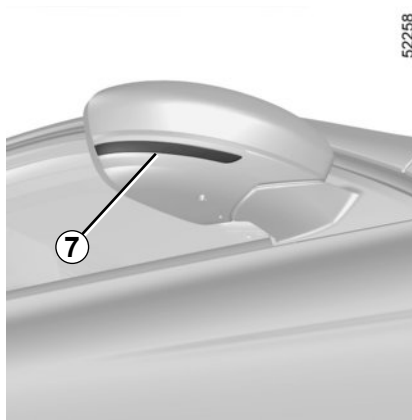

Repetidores laterales de tipo LED 7

Consulte a un Representante de la marca.

ILUMINACIÓN INTERIOR: sustitución de las lámparas (1/2)



Plafón con lámpara/LED 1

Consulte a un Representante de la marca.



Plafón A

Según el vehículo, hay dos tipos de plafones: **A** o **B**.

En el caso de tipo **A**,

- Suelte el difusor utilizando, por ejemplo, un destornillador plano;
- extraiga la lámpara concernida.

Tipo de lámpara: W5W.



Luces de lectura LED B

Consulte a un Representante de la marca.



Las lámparas están sometidas a presión y pueden estallar durante la sustitución.

Riesgo de lesiones.

ILUMINACIÓN INTERIOR: sustitución de las lámparas (2/2)

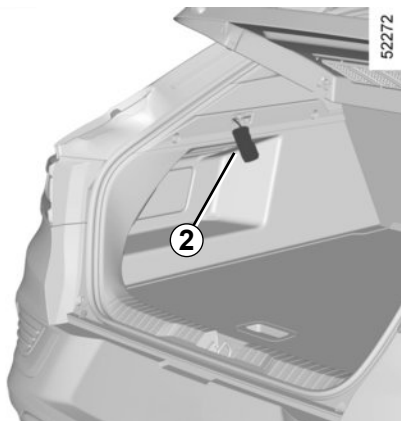

Iluminador del maletero

- Suelte el iluminador **2** presionando la lengüeta situada a la izquierda utilizando, por ejemplo, un destornillador plano;
- extraiga la lámpara concernida.

Tipo de lámpara: W5W.

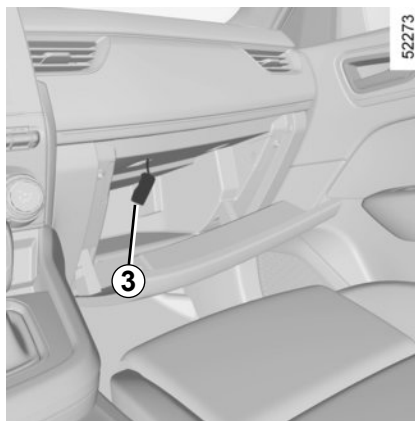

Iluminador de guantera

- Suelte el iluminador **3** presionando la lengüeta situada a la izquierda utilizando, por ejemplo, un destornillador plano;
- extraiga la lámpara concernida.

Tipo de lámpara: W5W.

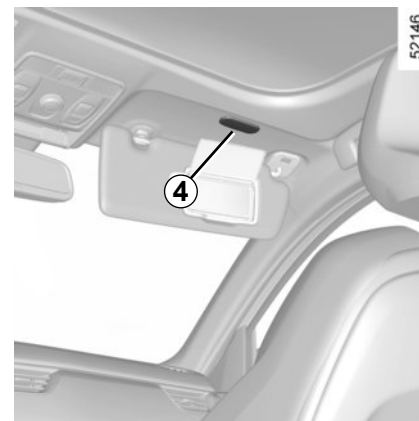

Luces del espejo de cortesía **4**

Consulte a un Representante de la marca.

Iluminación de ambiente

Consulte a un Representante de la marca.

LLAVE CON TELEMANDO: PILA: pila (1/2)



Sustitución de la pila

Abrir la carcasa por la ranura **1** con un destornillador plano o similar y sustituir la pila **2**, respetando el tipo y la polaridad que aparecen en la parte posterior de la tapa.



Cuando sea necesario sustituirlas, asegúrese de utilizar el mismo tipo o un tipo equivalente de pila (consulte a un Representante de la marca).



Nota: al sustituir la pila, se aconseja no tocar el circuito electrónico situado en la tapa de la llave.

Al realizar el montaje, asegúrese de que la tapa esté correctamente encajada y que el tornillo esté correctamente apretado.

Las pilas se encuentran disponibles en su Representante de la marca y su duración es de dos años aproximadamente.

Compruebe que no haya restos de tinta en la pila: existe riesgo de mal contacto eléctrico.

LLAVE CON TELEMANDO: PILA: pila (2/2)

Anomalías de funcionamiento

Aunque la pila tenga muy poca carga como para garantizar un funcionamiento a distancia correcto, se podrá arrancar y bloquear/desbloquear el vehículo ➔ 1.16.

26613



No se deshaga de las pilas usadas en cualquier lugar, entréguelas en un organismo encargado de la recogida y del reciclaje de las pilas.



Al realizar la sustitución:

- asegúrese de colocar las pilas correctamente.

Riesgo de explosión.

- si la tapa no cierra correctamente, procure no utilizarla y mantener fuera del alcance de los niños.



Precauciones relacionadas con las pilas:

- mantenga las pilas (nuevas o usadas) fuera del alcance de los niños;
 - no tragar las pilas;
- Riesgo de quemaduras químicas que pueden ser mortales.**
- en caso de ingestión o introducción en alguna parte del cuerpo, consulte lo antes posible a un médico.

TARJETA “MANOS LIBRES”: pila (1/2)

40303



Sustitución de la pila

Cuando aparezca el mensaje “Pila de tarjeta casi descargada” en el cuadro de instrumentos, sustituya la pila de la tarjeta:

- deslice la carcasa trasera **1** hacia abajo mientras presiona en la zona **A**;
- retire la tapa **2** de la pila;
- retire la pila presionando por un lado y levantando el otro;
- sustitúyala de acuerdo con la dirección y la plantilla que se muestran en el interior de la tapa.

43532

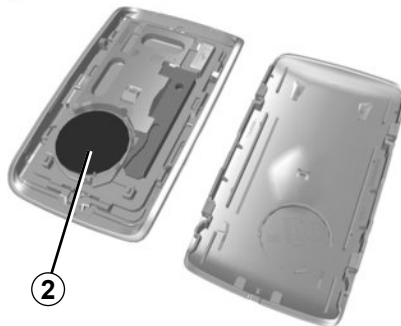

Para el montaje, proceda en sentido inverso y pulse cuatro veces, estando cerca del vehículo, uno de los botones de la tarjeta: la próxima vez que arranque, el mensaje desaparecerá.

Compruebe que la tapa esté bien encajada.

Nota: nunca toque el circuito electrónico ni los contactos de la tarjeta cuando sustituya la batería.

Las pilas se encuentran disponibles en su taller y su duración es de dos años aproximadamente. Compruebe que no haya restos de tinta en la pila: existe riesgo de mal contacto eléctrico.



Cuando sea necesario sustituir las pilas, asegúrese de utilizar el mismo tipo o un tipo equivalente de pila (consulte a un Representante de la marca).



Al realizar la sustitución:

– asegúrese de colocar las pilas correctamente.

Riesgo de explosión.

- si la tapa no cierra correctamente, procure no utilizarla y mantener fuera del alcance de los niños.

TARJETA “MANOS LIBRES”: pila (2/2)

Anomalías de funcionamiento

Aunque la pila tenga muy poca carga como para garantizar un funcionamiento a distancia correcto, se podrá arrancar y bloquear/desbloquear el vehículo ➔ 1.16.

26613



No se deshaga de las pilas usadas en cualquier lugar, entréguelas en un organismo encargado de la recogida y del reciclaje de las pilas.



Precauciones relacionadas con las pilas:

- mantenga las pilas (nuevas o usadas) fuera del alcance de los niños;
- no tragar las pilas;

Riesgo de quemaduras químicas que pueden ser mortales.

- en caso de ingestión o introducción en alguna parte del cuerpo, consulte lo antes posible a un médico.

BATERÍA: en caso de avería (1/2)

Para evitar que haya saltos de chispa

- Asegúrese de que los sistemas eléctricos (plafones, etc.) estén apagados antes de desconectar o conectar la batería;
- en caso de carga, apague el cargador antes de conectar o desconectar la batería;
- no coloque objetos metálicos sobre la batería para evitar que se produzcan cortocircuitos entre los bornes;
- espere al menos cinco minutos después de parar el motor para desconectar la batería;
- asegúrese de conectar los bornes de la batería tras realizar su montaje.



Antes de realizar cualquier operación en el compartimento del motor, debe quitar el contacto. ➔ 2.4

➔ 2.5

Conexión de un cargador

El cargador debe ser compatible con una batería de tensión nominal de 12 voltios.

No desconecte la batería si el motor gira. **Siga las instrucciones de uso dadas por el proveedor del cargador de baterías que esté empleando.**



Algunas baterías pueden presentar ciertas especificidades en relación con la carga, consulte con su Representante de la marca.

Evite los riesgos de chispa que podrían causar una explosión inmediata y proceda a cargar la batería en un local bien aireado.

Existe riesgo de lesiones graves.



Maneje la batería con precaución, ya que contiene ácido sulfúrico que no debe entrar en contacto con los ojos o con la piel. Si esto ocurriese, lave con agua abundante. En caso necesario, acuda a un médico.

Mantenga llamas, puntos incandescentes o chispas alejados de los componentes de la batería, porque existe un **riesgo de explosión**.

Al realizar intervenciones cerca del motor, tenga en cuenta que éste puede estar caliente. Además, el motoventilador puede ponerse en marcha en cualquier momento. El

testigo  integrado en el compartimento del motor se lo recuerda.

Riesgo de lesiones

BATERÍA: en caso de avería (2/2)

Arranque con la batería de otro vehículo

Para arrancar, si debe utilizar la batería de otro vehículo, obtenga unos cables eléctricos apropiados (de buena sección) en un Representante de la marca o, si ya posee cables de arranque, asegúrese de que están en buen estado.

Las dos baterías deben tener una tensión nominal idéntica: 12 voltios. La batería que proporciona la corriente debe tener una capacidad (amperios hora, Ah) como mínimo igual a la de la batería descargada.

Asegúrese de que los dos vehículos no estén en contacto (riesgo de cortocircuito al unir los polos positivos) y que la batería descargada esté bien conectada. Corte el contacto de su vehículo.

Según el vehículo, suelte la cubierta de la batería y levante la tapa **A** del **borne 1 (+)**.

Conecte el cable positivo **B** al **borne 1 (+)** y, después, al **borne 4 (+)** de la batería que suministra la corriente.

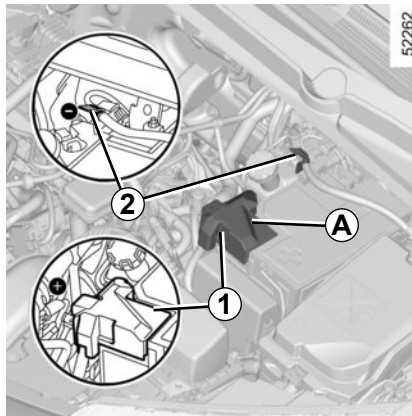

Conecte el cable negativo **C** al **borne 3 (-)** de la batería que suministra la corriente y seguidamente al **borne 2 (-)** de la batería descargada.

Arranque el motor del vehículo que suministrará la corriente y acelérela a un régimen medio.



Verifique que no exista ningún contacto entre los cables **B** y **C**, y que el cable positivo **B** no toque ningún elemento metálico del vehículo que suministra la corriente.

Existe el riesgo de lesiones y/o de daños en el vehículo.

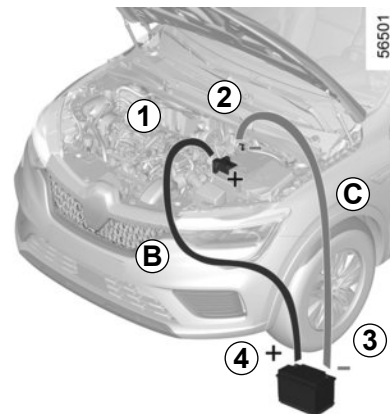

Si el motor de su vehículo no arranca inmediatamente, desconecte el encendido y espere unos segundos antes de repetir la operación.

Con el motor en marcha, desconecte los cables **B** y **C** en orden inverso (**2 - 3 - 4 - 1**).

INSTALACIÓN Y USO DE ACCESORIOS: recomendaciones importantes



Accesorios eléctricos y electrónicos

Antes de instalar este tipo de accesorio (en particular, los emisores/receptores: banda de frecuencias, nivel de potencia, posición de la antena, etc.), asegúrese de que sea compatible con su vehículo. Pida consejo a un Representante de la marca.

Antes de conectar un dispositivo a una toma de corriente, asegúrese de no sobrepasar la potencia máxima autorizada para dicha toma ➔ 3.31 ➔ 3.16. **Riesgo de incendio**

Toda intervención en el circuito eléctrico y/o electrónico del vehículo solo debe realizarla un profesional cualificado. Las conexiones y/o instalaciones inadecuadas de accesorios eléctricos/electrónicos no homologados por el fabricante pueden provocar:

- daños a los equipos eléctricos y/o electrónicos;
- daños a los componentes que estén conectados;
- la recogida y tratamiento de datos del vehículo;
- una violación de la intimidad (modificación, supresión o acceso injustificado a datos personales).

Riesgo de accidentes graves. Riesgo de violación de la privacidad.

Si en un futuro se instalan equipos eléctricos, es preciso asegurarse del valor nominal y posición del fusible correspondiente.

Utilización de la toma de diagnóstico

El uso de accesorios electrónicos en la toma de diagnóstico puede causar graves alteraciones en los sistemas electrónicos del vehículo y/o causar una violación de la privacidad (modificación, eliminación o acceso injustificado a los datos personales).

Para su seguridad, recomendamos que utilice únicamente accesorios electrónicos homologados por el fabricante. Consulte a un Representante de la marca. **Riesgo de accidente grave. Riesgo de violación de la privacidad.**

Montaje posterior de accesorios

Si desea instalar accesorios en el vehículo: Consulte a un Representante de la marca. Además, para asegurarse del correcto funcionamiento de su vehículo y evitar riesgos que puedan afectar a su seguridad, le aconsejamos utilice los accesorios específicos homologados, adaptados a su vehículo y que son los únicos garantizados por el constructor.

Si utiliza una barra antirrobo, fijela exclusivamente en el pedal de freno.

Molestias al conducir

En el lado del conductor, utilice exclusivamente alfombrillas adaptadas al vehículo, sujetándolas con los elementos preinstalados y comprobando con frecuencia su fijación. No coloque una alfombrilla encima de otra. **Los pedales pueden quedarse atascados.**

FUSIBLES (1/3)

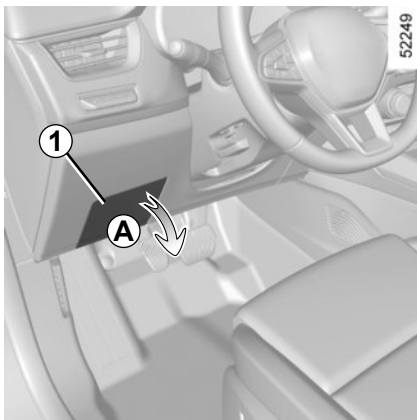

Cajas de fusibles

Si un aparato eléctrico no funcionase, verifique el estado de los fusibles.

Fusibles en el habitáculo A

Suelte la tapa **1**.

Según la legislación vigente o por precaución, consiga en su Representante de la marca una caja de repuesto que incluya un juego de lámparas y un juego de fusibles

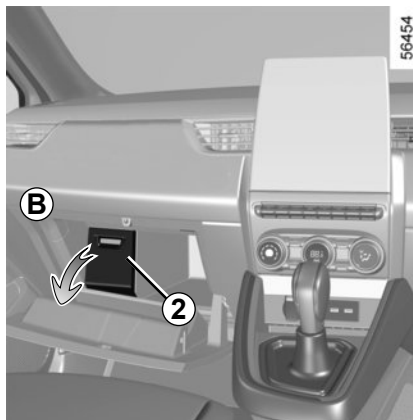

Fusibles situados en el habitáculo, detrás de una tapa en el interior de la guantera B

Suelte la tapa **2**.



Verifique el fusible concernido y **sustitúyalo**, si es necesario, **imperativamente por otro fusible del mismo amperaje que el de origen.**

Un fusible con demasiado amperaje puede crear un calentamiento excesivo de la red eléctrica (hay riesgo de incendio), en caso de consumo anormal de un equipamiento.

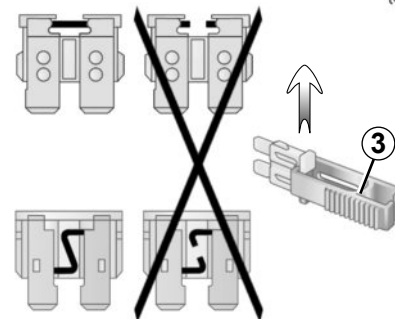

Pinza 3

Retire el fusible con las pinzas **3** situadas en la parte trasera de la tapa.

Para sacarlo de la pinza, deslícelo lateralmente.









Se recomienda no utilizar los emplazamientos de los fusibles libres.

Nota: las pinzas **3** están situadas en el dorso de la tapa **1**.

FUSIBLES (2/3)

Asignación de los fusibles

(la presencia de los fusibles depende del nivel de equipamiento del vehículo).

Símbolo	Asignación
	Lavaparabrisas
	Toma de accesorios multimedia, pantalla multimedia
	Toma de accesorios en la parte delantera y trasera de la segunda fila
	Bocina
	Toma para remolcado
	Retrovisores térmicos
	Luces de freno, unidad central del habitáculo
	Unidad central del habitáculo, luz antiniebla trasera
	Luces indicadoras de dirección, luces de precaución, tercera luz de freno

Para identificar los fusibles, utilice la etiqueta de asignación de los fusibles situada en el compartimento.

Para la sustitución de algunos fusibles, es necesaria la intervención de un profesional cualificado. Estos fusibles no figuran en la etiqueta.

Intervenga únicamente en los fusibles indicados en la etiqueta.

FUSIBLES (3/3)

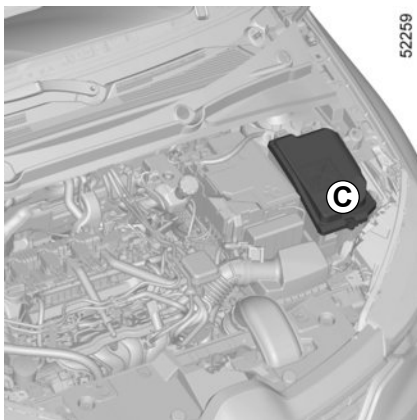

Fusibles en el compartimiento del motor C

Algunas funciones están protegidas por fusibles situados en el compartimiento del motor, en el cajetín C.

Ahora bien, debido a su escasa accesibilidad, **le aconsejamos que sea un Representante de la marca quien sustituya los fusibles.**



Al realizar intervenciones cerca del motor, tenga en cuenta que éste puede estar caliente. Además, el motoventilador puede ponerse en marcha en cualquier momento. El testigo  integrado en el compartimiento del motor se lo recuerda.

Riesgo de lesiones



Antes de realizar cualquier operación en el compartimiento del motor, se debe quitar el contacto. ➔ 2.4 o

➔ 2.5

ESCOBILLAS DEL LIMPIAPARABRISAS: sustitución (1/2)



Sustitución de las escobillas del limpiaparabrisas delantero 2

Para volver a colocar los limpiaparabrisas, póngalos primero en la posición de reparación **B**.

Motor en marcha o encendido.

- mueva la manecilla **1** a la posición **A** dos veces consecutivas (un barrido): las escobillas de los limpiaparabrisas se detendrán en la posición de servicio **B**, lejos del capó;
- levante el brazo del limpiaparabrisas **3**;
- baje la lengüeta **4** y, a continuación, retire la escobilla **2**.

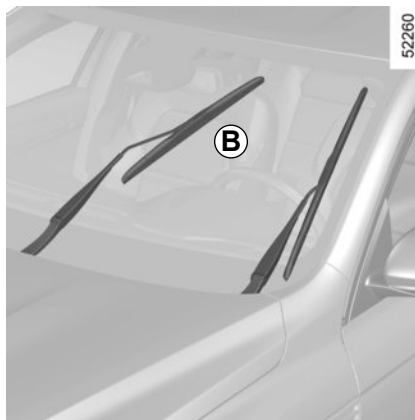

Montaje

Para volver a montar la escobilla del limpiaparabrisas **2**, insértela en su alojamiento del brazo **3**, y encájelo hasta que se oiga un clic. Asegúrese de que la escobilla queda bien sujeta.

Para devolver las escobillas a la posición baja, asegúrese de que los brazos del limpiaparabrisas estén abatidos sobre el parabrisas y, a continuación, mueva la manecilla **1** a la posición **A** (un barrido): las escobillas del limpiaparabrisas se abatirán en el capó al poner el contacto.

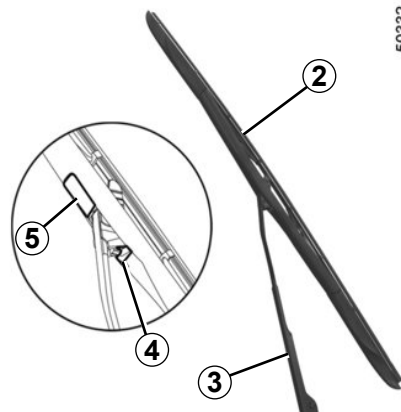

Vigile el estado de las escobillas del limpia. Su vida útil depende de usted:

- limpie las escobillas, el parabrisas y la luneta regularmente con agua jabonosa;
- no las utilice cuando el parabrisas o la luneta estén secos;
- despéguelas del parabrisas si no han funcionado desde hace mucho tiempo.

ESCOBILLAS DEL LIMPIAPARABRISAS: sustitución (2/2)

Vigile el estado de las escobillas de los limpiaparabrisas.

- limpie regularmente las escobillas y el parabrisas con agua jabonosa;
- no las utilice cuando el parabrisas está seco;
- despéguelas del parabrisas si no han funcionado desde hace mucho tiempo.



- En época de heladas, asegúrese de que las escobillas del limpiaparabrisas no estén inmovilizadas por el hielo (existe riesgo de calentamiento del motor).
- Vigile el estado de las escobillas de los limpiaparabrisas. Debe cambiarlas cuando disminuya su eficacia: aproximadamente una vez al año.

Al cambiar la escobilla, cuando esta se retira, tenga la precaución de no dejar que el brazo caiga sobre el cristal: hay riesgo de romper el cristal.

REMOLCADO: en caso de avería (1/2)

Antes de realizar cualquier operación de remolcado, coloque la caja de velocidades en posición neutra (posición N en los vehículos equipados con caja de velocidades automática), desbloquee la columna de dirección y, a continuación, libere el freno de aparcamiento.

Desbloqueo de la columna de dirección

Inserte la llave en el contactor de arranque, establezca la posición ON 2 o, según el vehículo, con la tarjeta consigo, pulse durante unos **dos segundos** el botón de arranque del motor.

Ponga la palanca en punto muerto (posición N para los vehículos equipados con una caja de velocidades automática).

La columna de dirección se desbloquea, las funciones accesorias están alimentadas: puede utilizar las luces del vehículo (indicadores de dirección, luces de stop, etc.). Por la noche, el vehículo debe llevar las luces encendidas.

Según el vehículo, una vez terminado el remolcado, pulse dos veces el botón de arranque del motor (riesgo de descarga de la batería).

Es imperativo respetar la reglamentación en vigor sobre el remolcado. Si es su vehículo el que remolca, no sobrepase el peso permitido para su vehículo. ➔ 6.7.

Remolcado de un vehículo con caja automática, palanca mecánica

Transporte el vehículo sobre una plataforma o remóloquelo con las ruedas delanteras levantadas.

Excepcionalmente, puede remolcar el vehículo con las cuatro ruedas en el suelo, únicamente en marcha adelante, con la caja de velocidades en posición neutra N, en un recorrido máximo de 80 km y a una velocidad que nunca supere los 25 km/h.



Deje la tarjeta en el vehículo durante la operación de remolcado.

Riesgo de bloqueo de la columna de dirección.

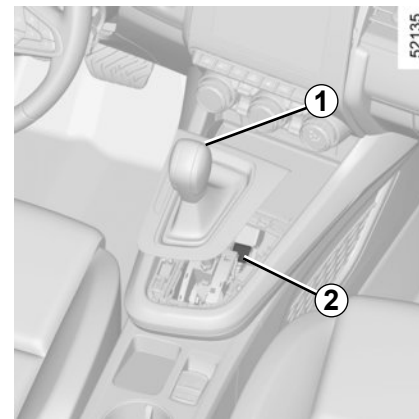

52135

Al iniciar la marcha, si la palanca se queda bloqueada en la posición P aunque se pise el pedal de freno, existe la posibilidad de liberarla manualmente para desbloquear las ruedas motrices.

Para ello, suelte la base del fuelle y pulse el botón **2** pulsando simultáneamente el botón **1** en la palanca para desbloquearla.

Consulte a un Representante de la marca rápidamente.

REMOLCADO: en caso de avería (2/2)

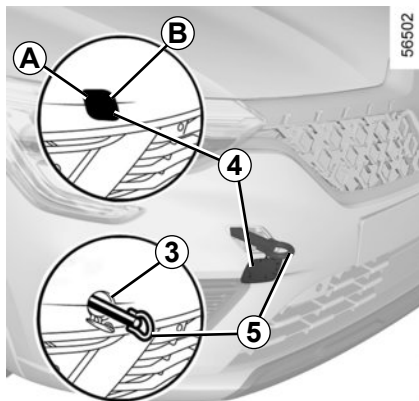

Utilice exclusivamente los puntos de remolcado delanteros 3 y traseros 7 (nunca los ejes de transmisión o cualquier otra parte del vehículo). Los puntos de remolcado solo se pueden emplear para remolcar. En ningún caso deben servir para levantar directa o indirectamente el vehículo.



Con el motor parado, las asistencias de dirección y de frenado no son operativas.

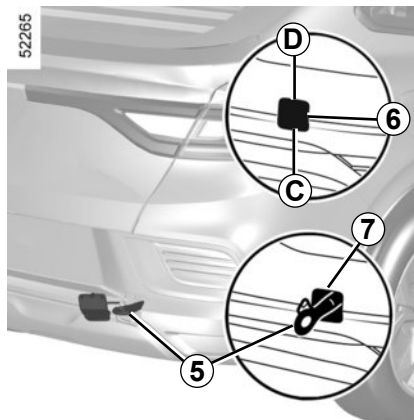

Acceso a los puntos de remolcado

Punto de remolcado delantero

Presione la zona **A** y tire de la zona **B**. Use un destornillador o una herramienta similar para abrir la tapa **4**.

Punto de remolcado trasero

Presione la zona **C** y tire de la zona **D**. Use un destornillador o una herramienta similar para abrir la tapa **6**.



No deje nunca las herramientas de cualquier manera en el vehículo: riesgo de proyecciones en caso de frenado.

Enrosque la anilla de remolcado 5 al máximo: empiece con la mano hasta llegar al tope y finalice bloqueando con la llave de rueda o una herramienta similar.

Utilice exclusivamente la anilla de remolcado **5** que se proporciona con las herramientas. ➔ 5.7



Asegúrese de que la anilla de remolcado esté empernada correctamente.

De lo contrario, existe el riesgo de perder el objeto remolcado.



– Utilice una barra de remolcado rígida. En caso de utilizar una cuerda o un cable (si la legislación lo permite), el vehículo remolcado debe poder frenar.

- No se debe remolcar un vehículo cuya capacidad para circular se encuentre alterada.
- Evite acelerar o frenar bruscamente al circular con un remolque porque podría ocasionar daños al vehículo.
- En todos los casos, se aconseja no superar los **25 km/h**.

ANOMALÍAS DE FUNCIONAMIENTO (1/7)

Utilización de la tarjeta	CAUSAS POSIBLES	QUÉ HACER
La tarjeta no permite bloquear o desbloquear las puertas.	Pila de la tarjeta gastada.	Sustituya la pila. Seguirá pudiendo bloquear/desbloquear y arrancar su vehículo. ➡ 1.16 y ➡ 2.5
	Utilización de aparatos que funcionan en la misma frecuencia que la tarjeta (teléfono móvil...).	Desconecte los dispositivos o utilice la llave integrada en la tarjeta. ➡ 1.16
	Vehículo situado en una zona con gran radiación electromagnética. Batería del vehículo descargada.	Utilice la llave que está integrada en la tarjeta. ➡ 1.16
	El mensaje «Situación tarjeta en zona + START» (HDC activado) aparece en el cuadro de instrumentos.	Coloque la tarjeta sobre el botón START ➡ 2.5 a continuación, pulse el botón START para arrancar.
	El vehículo está en marcha.	Con el motor en marcha, el bloqueo/desbloqueo con la tarjeta está desactivado. Quite el contacto.
	Desincronización de la tarjeta.	Desbloquee la puerta del conductor introduciendo la llave integrada de la tarjeta en la cerradura de la puerta ➡ 1.16, a continuación, sitúe la tarjeta en la zona de colocación ➡ 2.5 y pulse el botón START para sincronizar la tarjeta.

ANOMALÍAS DE FUNCIONAMIENTO (2/7)

Los siguientes consejos le sacarán de un apuro rápida y provisionalmente; por seguridad, consulte lo antes posible con un Representante de la marca.

Utilización del telemando	CAUSAS POSIBLES	QUÉ HACER
El telemando no funciona para desbloquear o bloquear las puertas.	Pila del telemando gastada.	Utilice la llave.
	Utilización de aparatos que funcionan en la misma frecuencia que el telemando (teléfono móvil...).	Desconecte los aparatos o utilice la llave.
	Vehículo situado en una zona con gran radiación electromagnética. Batería descargada.	Sustituya la pila. Seguirá pudiendo bloquear/desbloquear y arrancar su vehículo. ➡ 1.16 y ➡ 2.4 o ➡ 2.5.
	El vehículo está en marcha.	Con el motor en marcha, el bloqueo/desbloqueo con la tarjeta está desactivado. Quite el contacto.
	Desincronización del telemando.	Desbloquee la puerta del conductor introduciendo la llave en la cerradura de la puerta ➡ 1.16 a continuación, arranque el motor para sincronizar el telemando ➡ 2.4.

ANOMALÍAS DE FUNCIONAMIENTO (3/7)

Si al accionar el motor de arranque	CAUSAS POSIBLES	QUÉ HACER
Los testigos del cuadro de instrumentos pierden intensidad o no se encienden, el motor de arranque no gira.	Terminales de batería mal apretados, desconectados u oxidados.	Apriételos, conéctelos o límpielos si están oxidados.
	Batería descargada o fuera de uso.	Conecte la batería descargada con otra batería. ➔ 5.22 o sustituya la batería si es necesario. No empuje el vehículo si la columna de dirección se encuentra bloqueada.
	Circuito defectuoso.	Consulte a un Representante de la marca.
El motor no quiere arrancar.	Condiciones de arranque no cumplidas.	➔ 2.4 o ➔ 2.5.
	La tarjeta “manos libres” no funciona.	Coloque la tarjeta en el hueco previsto para tal fin situado en la consola central ➔ 2.4 o ➔ 2.5.
Con el vehículo parado y el motor frío, el régimen del ralentí del motor es alto.	En el caso de una versión de gasolina, no se trata necesariamente de una anomalía. Esto puede deberse al aumento de la temperatura del motor hasta la temperatura normal de funcionamiento.	El régimen del ralentí del motor debería disminuir al cabo de un minuto aproximadamente. De lo contrario, esto puede deberse a otro fallo. Contacte con un Representante de la marca.
El motor no se para.	Tarjeta no detectada.	Coloque la tarjeta en el hueco previsto para tal fin situado en la consola central. Pulse prolongadamente el botón de arranque.
	Problema electrónico.	Pulse el botón de arranque 3 veces de manera rápida o manténgalo pulsado.
La columna de dirección se queda bloqueada.	Volante bloqueado.	Mueva el volante a la vez que pulsa el botón de arranque del motor (o, según el vehículo, a la vez que acciona la llave de contacto) ➔ 2.4.
	Circuito eléctrico defectuoso.	Consulte a un Representante de la marca.

ANOMALÍAS DE FUNCIONAMIENTO (4/7)

En carretera	CAUSAS POSIBLES	QUÉ HACER
Vibraciones.	Neumáticos mal inflados o mal equilibrados o estropeados.	Compruebe la presión de los neumáticos; si ésta no es la causa, acuda al Representante de la marca para comprobar su estado.
Humo blanco en el escape.	En el caso de una versión de gasolina, no se trata necesariamente de una anomalía. Dependiendo de las condiciones climáticas (frío, humedad, etc.), se puede producir humo al acelerar bruscamente el vehículo.	Reduzca el régimen motor y evite las aceleraciones bruscas para facilitar progresivamente la desaparición del humo. De lo contrario, esto puede deberse a otro fallo. Consulte a un Representante de la marca.
Humo bajo el capot motor.	Cortocircuito o fuga del circuito de refrigeración.	Deténgase, corte el contacto, aléjese del vehículo y contacte con un Representante de la marca.
El testigo de presión de aceite se enciende:		
en curvas o al frenar.	El nivel está demasiado bajo.	Añada aceite al motor ➔ 4.5.
tarda en apagarse o permanece encendido al acelerar.	Falta de presión de aceite.	Deténgase: contacte con un Representante de la marca.

ANOMALÍAS DE FUNCIONAMIENTO (5/7)

En carretera	CAUSAS POSIBLES	QUÉ HACER
La dirección se endurece.	Sobrecalentamiento de la asistencia.	Conducir con precaución a velocidad reducida, tenga en cuenta el mayor nivel de esfuerzo que se necesita ejercer en el volante de dirección para girar las ruedas.
	Fallo con el motor de asistencia eléctrica.	Consulte a un Representante de la marca.
	Fallo en el sistema de asistencia.	
El motor se calienta. El indicador de temperatura del refrigerante está situado en la zona de advertencia y se enciende la luz de advertencia STOP .	Avería del motoventilador.	Detenga el vehículo, pare el motor y contacte con un Representante de la marca.
	Fugas de líquido de refrigeración.	Compruebe el depósito de líquido de refrigeración: debe contener líquido. Si no tuviera, consulte a un Representante de la marca lo antes posible.
Burbujas en el bocal del líquido de refrigeración.	Avería mecánica: junta de culata quemada.	Pare el motor. Contacte con un Representante de la marca.



Radiador: si hay una clara falta de refrigerante, recuerde que nunca se debe rellenar con refrigerante frío mientras el motor se encuentre muy caliente. Tras una intervención en el vehículo que haya precisado del vaciado, incluso parcial, del circuito de refrigeración, deberá llenarse este último con una nueva mezcla, convenientemente dosificada. Le recordamos que es imperativo emplear solamente un producto seleccionado por nuestros servicios técnicos.

ANOMALÍAS DE FUNCIONAMIENTO (6/7)

Aparatos eléctricos	CAUSAS POSIBLES	QUÉ HACER
El limpiaparabrisas no funciona.	Escobillas del limpiaparabrisas pegadas.	Despegue las escobillas antes de utilizar el limpiaparabrisas.
	Circuito eléctrico defectuoso.	Consulte a un Representante de la marca.
	Fusible fundido.	Sustituya el fusible o hágalo sustituir ➔ 5.25.
El limpiaparabrisas no se detiene.	Mandos eléctricos defectuosos.	Consulte a un Representante de la marca.
Frecuencia más rápida de los intermitentes.	Bombilla trasera fundida.	➔ 5.14.
Las luces intermitentes no funcionan.	Circuito eléctrico o mando defectuoso.	Consulte a un Representante de la marca.
	Fusible fundido.	Sustituya el fusible o hágalo sustituir ➔ 5.25.
Los faros no se encienden o no se apagan.	Circuito eléctrico o mando defectuoso.	Consulte a un Representante de la marca.
	Fusible fundido.	Sustituya el fusible o hágalo sustituir ➔ 5.25.

ANOMALÍAS DE FUNCIONAMIENTO (7/7)

Aparatos eléctricos	CAUSAS POSIBLES	QUÉ HACER
<p>Hay señales de condensación en los faros o en las luces traseras.</p>	<p>La presencia de restos de condensación puede ser un fenómeno natural relacionado con las variaciones de temperatura y de humedad.</p> <p>En este caso, los restos desaparecerán progresivamente al utilizar las luces.</p>	
<p>El testigo de no abrochado de los cinturones delanteros se enciende cuando los cinturones están abrochados.</p>	<p>Un objeto está intercalado entre el piso y el asiento e impide el funcionamiento del captador.</p>	<p>Retire los objetos que se encuentren bajo los asientos delanteros.</p>

Capítulo 6: Características técnicas

Placa de certificación del vehículo	6.2
Información técnica para los servicios de emergencia	6.3
Placa de certificación del motor.	6.4
Dimensiones	6.5
Características del motor.	6.6
Pesos.	6.7
Cargas remolcables	6.7
Piezas de recambio y reparaciones	6.8
Justificantes de mantenimiento	6.9
Control anticorrosión	6.15
	6.1

INFORMACIÓN TÉCNICA PARA LOS SERVICIOS DE EMERGENCIA

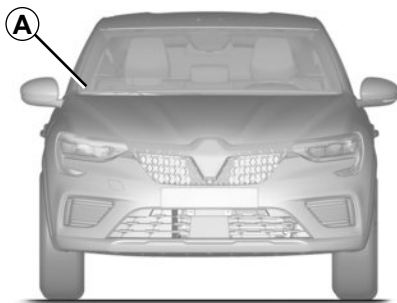

56478

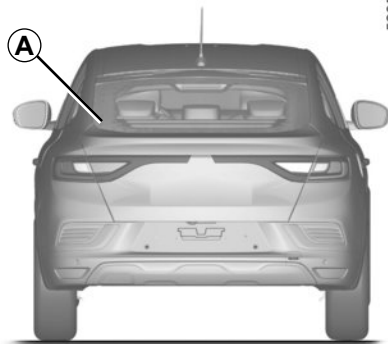

52352

El código QR de la etiqueta A permite a los trabajadores de emergencia provistos de una tableta o un smartphone acceder inmediatamente a la información técnica útil para trabajar en el vehículo en caso de accidente

Asegúrese de que la etiqueta A esté siempre visible y disponible en el parabrisas y en la luneta trasera

Cualquier modificación o deterioro impediría el acceso a la información

PLACAS DE IDENTIFICACIÓN DEL MOTOR

33293

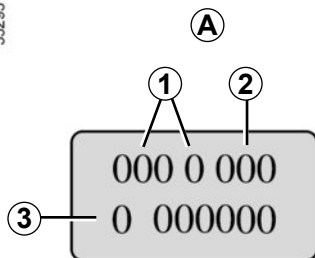

Las indicaciones que figuran en la placa del motor o etiqueta A deberán figurar en todas sus cartas o pedidos.

(emplazamiento diferente según motorización)

- 1 Tipo del motor.
- 2 Índice del motor.
- 3 Número del motor.

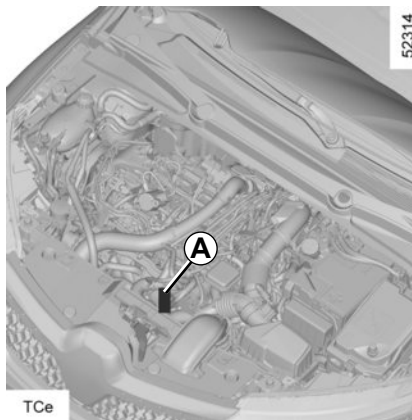

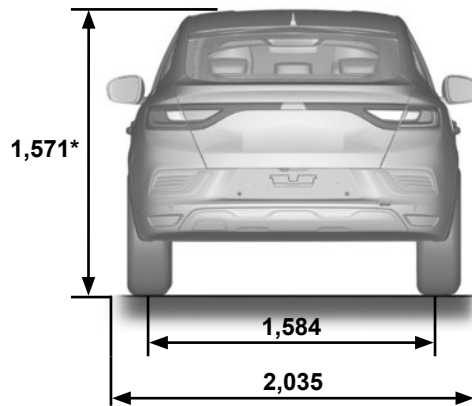
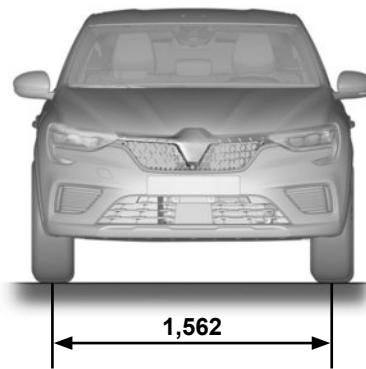
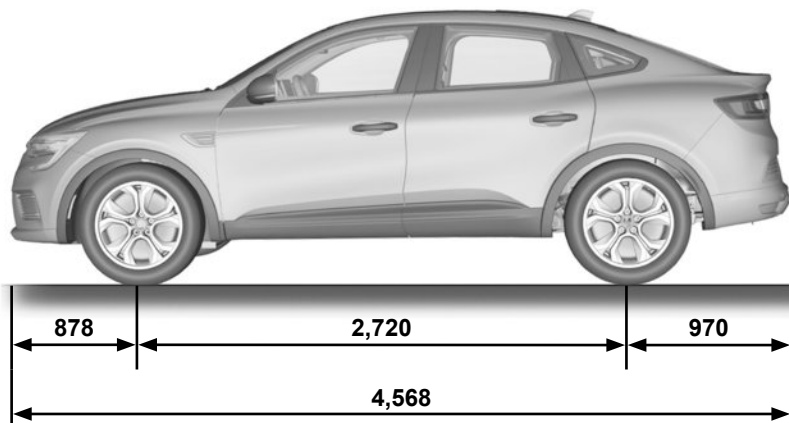

DIMENSIONES (en metros)

56495



* En vacío

CARACTERÍSTICAS DE LOS MOTORES

Versiones	TCe 260
Tipo del motor (véase placa del motor)	H5H
Cilindrada (cm³)	1,332
Tipo de carburante Índice de octano	Gasolina Debe utilizar imperativamente carburante sin plomo con el índice de octano indicado en la etiqueta que se encuentra en la tapa de carburante. ➔ 1.102
Bujías	Emplee sólo las bujías especificadas para el motor de su vehículo. El tipo debe estar indicado en una etiqueta pegada en el compartimiento del motor. En caso contrario, póngase en contacto con un representante de la marca. El montaje de bujías no especificadas puede provocar el deterioro de su motor.
Tipos de carburante que cumplen la normativa europea y son compatibles con los motores de los vehículos que se venden en Europa (en los demás casos, consulte a un Representante de la marca).	<div style="display: flex; flex-direction: column; align-items: flex-start;"> <div style="display: flex; align-items: center; margin-bottom: 20px;">  <div style="margin-left: 20px;"> <p>La gasolina sin plomo de conformidad con la norma EN 228 contiene hasta el 5% de etanol en volumen.</p> </div> </div> <div style="display: flex; align-items: center;">  <div style="margin-left: 20px;"> <p>La gasolina sin plomo de conformidad con la norma EN 228 contiene hasta el 10% de etanol en volumen.</p> </div> </div> </div>

PESOS (en kg)

Los pesos indicados para un vehículo básico sin opciones: varían en función del equipamiento del vehículo. Consulte a su Representante de la marca.

Peso Máximo Autorizado en Carga (MMAC) Peso Máximo Total Autorizado (MMTA) Peso Total Rodante (MTR)	Pesos indicados en la placa del constructor ➔ 6.2
Peso remolque con freno de inercia*	se obtienen calculando: MTR - MMAC
Peso remolque sin freno de inercia*	705 kg
Carga admitida sobre la bola de enganche*	75 kg
Carga admitida sobre el techo	80 kg (incluido el dispositivo de transporte)

* Carga remolcable (remolque de caravana, barco...)

El remolque está prohibido si el cálculo de $MTR - MMAC$ es igual a cero o si el MTR es cero (o no está indicado) en la placa del fabricante.

- Es importante respetar las condiciones de remolcado admitidas por la legislación local y, en particular, las definidas por el código de circulación. Para instalar un enganche de remolque infórmese en su Representante de la marca.
- En el caso de un vehículo remolcado, **el peso total rodante (vehículo + remolque) no deberá sobrepasarse nunca**. No obstante se permitirá:
 - sobrepasar el MMTA trasero hasta un límite del 15%,
 - sobrepasar el MMAC hasta un límite del 10% o hasta 100 kg (el que se alcance primero).

En ambos casos, la velocidad máxima del conjunto rodante no debe superar los 100 km/h y la presión de los neumáticos debe aumentarse en 0,2 bar (3 PSI).

- El rendimiento del motor y la aptitud en cuesta disminuyen con la altitud, por lo que recomendamos reducir la carga máxima en un 10 % a 1000 metros, y, después, en un 10 % suplementario por cada 1000 metros más.

PIEZAS DE RECAMBIO Y REPARACIONES

Las piezas de recambio de origen están concebidas basándose en un pliego de condiciones muy estricto y son objeto de tests muy específicos. Por ello, estas piezas tienen un nivel de calidad como mínimo equivalente al de las piezas montadas en los vehículos nuevos.

Utilizando sistemáticamente las piezas de recambio de origen, usted tendrá la seguridad de preservar las prestaciones de su vehículo. Más aún, las reparaciones efectuadas en la Red de la marca con piezas de recambio de origen están garantizadas según las condiciones que aparecen al dorso de la orden de reparación.

JUSTIFICANTES DE MANTENIMIENTO (1/6)

VIN:

Fecha: Km: N° de factura:		Comentarios / varios
Tipo de intervención: Revisión <input type="checkbox"/> <input type="checkbox"/>	Sello	
Control anticorrosión: OK <input type="checkbox"/> No OK* <input type="checkbox"/> *Véase página específica		
Fecha: Km: N° de factura:		Comentarios / varios
Tipo de intervención: Revisión <input type="checkbox"/> <input type="checkbox"/>	Sello	
Control anticorrosión: OK <input type="checkbox"/> No OK* <input type="checkbox"/> *Véase página específica		
Fecha: Km: N° de factura:		Comentarios / varios
Tipo de intervención: Revisión <input type="checkbox"/> <input type="checkbox"/>	Sello	
Control anticorrosión: OK <input type="checkbox"/> No OK* <input type="checkbox"/> *Véase página específica		

JUSTIFICANTES DE MANTENIMIENTO (2/6)

VIN:

Fecha: Km:		N° de factura:		Comentarios / varios	
Tipo de intervención:		Sello			
Revisión <input type="checkbox"/>					
..... <input type="checkbox"/>					
Control anticorrosión:					
OK <input type="checkbox"/> No OK* <input type="checkbox"/>					
*Véase página específica					
Fecha: Km:		N° de factura:		Comentarios / varios	
Tipo de intervención:		Sello			
Revisión <input type="checkbox"/>					
..... <input type="checkbox"/>					
Control anticorrosión:					
OK <input type="checkbox"/> No OK* <input type="checkbox"/>					
*Véase página específica					
Fecha: Km:		N° de factura:		Comentarios / varios	
Tipo de intervención:		Sello			
Revisión <input type="checkbox"/>					
..... <input type="checkbox"/>					
Control anticorrosión:					
OK <input type="checkbox"/> No OK* <input type="checkbox"/>					
*Véase página específica					

JUSTIFICANTES DE MANTENIMIENTO (3/6)

VIN:

Fecha: Km:		N° de factura:		Comentarios / varios	
Tipo de intervención:		Sello			
Revisión <input type="checkbox"/>					
..... <input type="checkbox"/>					
Control anticorrosión:					
OK <input type="checkbox"/> No OK* <input type="checkbox"/>					
*Véase página específica					
Fecha: Km:		N° de factura:		Comentarios / varios	
Tipo de intervención:		Sello			
Revisión <input type="checkbox"/>					
..... <input type="checkbox"/>					
Control anticorrosión:					
OK <input type="checkbox"/> No OK* <input type="checkbox"/>					
*Véase página específica					
Fecha: Km:		N° de factura:		Comentarios / varios	
Tipo de intervención:		Sello			
Revisión <input type="checkbox"/>					
..... <input type="checkbox"/>					
Control anticorrosión:					
OK <input type="checkbox"/> No OK* <input type="checkbox"/>					
*Véase página específica					

JUSTIFICANTES DE MANTENIMIENTO (4/6)

VIN:

Fecha: Km:		N° de factura:		Comentarios / varios	
Tipo de intervención:		Sello			
Revisión <input type="checkbox"/>					
..... <input type="checkbox"/>					
Control anticorrosión:					
OK <input type="checkbox"/> No OK* <input type="checkbox"/>					
*Véase página específica					
Fecha: Km:		N° de factura:		Comentarios / varios	
Tipo de intervención:		Sello			
Revisión <input type="checkbox"/>					
..... <input type="checkbox"/>					
Control anticorrosión:					
OK <input type="checkbox"/> No OK* <input type="checkbox"/>					
*Véase página específica					
Fecha: Km:		N° de factura:		Comentarios / varios	
Tipo de intervención:		Sello			
Revisión <input type="checkbox"/>					
..... <input type="checkbox"/>					
Control anticorrosión:					
OK <input type="checkbox"/> No OK* <input type="checkbox"/>					
*Véase página específica					

JUSTIFICANTES DE MANTENIMIENTO (5/6)

VIN:

Fecha:		Km:		N° de factura:		Comentarios / varios	
Tipo de intervención:		Sello					
Revisión <input type="checkbox"/>							
..... <input type="checkbox"/>							
Control anticorrosión:							
OK <input type="checkbox"/> No OK* <input type="checkbox"/>							
*Véase página específica							
Fecha:		Km:		N° de factura:		Comentarios / varios	
Tipo de intervención:		Sello					
Revisión <input type="checkbox"/>							
..... <input type="checkbox"/>							
Control anticorrosión:							
OK <input type="checkbox"/> No OK* <input type="checkbox"/>							
*Véase página específica							
Fecha:		Km:		N° de factura:		Comentarios / varios	
Tipo de intervención:		Sello					
Revisión <input type="checkbox"/>							
..... <input type="checkbox"/>							
Control anticorrosión:							
OK <input type="checkbox"/> No OK* <input type="checkbox"/>							
*Véase página específica							

JUSTIFICANTES DE MANTENIMIENTO (6/6)

VIN:

Fecha: Km:		N° de factura:		Comentarios / varios	
Tipo de intervención:		Sello			
Revisión <input type="checkbox"/>					
..... <input type="checkbox"/>					
Control anticorrosión:					
OK <input type="checkbox"/> No OK* <input type="checkbox"/>					
*Véase página específica					
Fecha: Km:		N° de factura:		Comentarios / varios	
Tipo de intervención:		Sello			
Revisión <input type="checkbox"/>					
..... <input type="checkbox"/>					
Control anticorrosión:					
OK <input type="checkbox"/> No OK* <input type="checkbox"/>					
*Véase página específica					
Fecha: Km:		N° de factura:		Comentarios / varios	
Tipo de intervención:		Sello			
Revisión <input type="checkbox"/>					
..... <input type="checkbox"/>					
Control anticorrosión:					
OK <input type="checkbox"/> No OK* <input type="checkbox"/>					
*Véase página específica					

CONTROL ANTICORROSIÓN (1/5)

En caso de que la prórroga de la garantía esté condicionada por una reparación, ésta se indicará a continuación.

VIN:

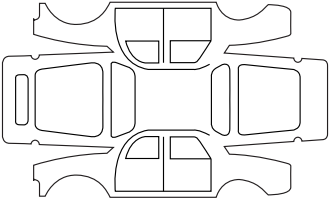
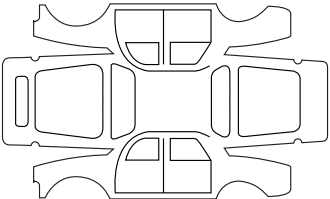
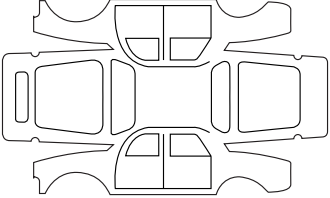
Realizar reparación por corrosión:		Sello
Fecha de reparación:		
Reparación que se debe efectuar:		Sello
Fecha de reparación:		
Reparación que se debe efectuar:		Sello
Fecha de reparación:		

CONTROL ANTICORROSIÓN (2/5)

En caso de que la prórroga de la garantía esté condicionada por una reparación, ésta se indicará a continuación.

VIN:

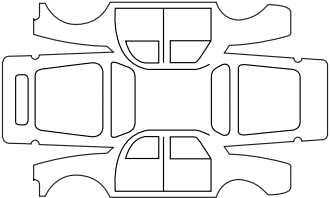
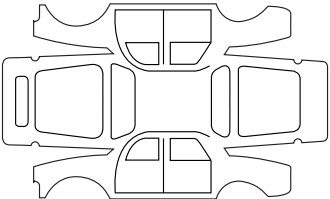
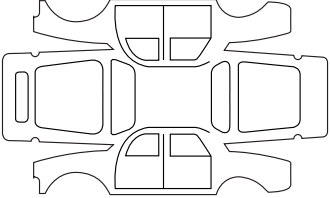
Realizar reparación por corrosión:		Sello
Fecha de reparación:		
Reparación que se debe efectuar:		Sello
Fecha de reparación:		
Reparación que se debe efectuar:		Sello
Fecha de reparación:		

CONTROL ANTICORROSIÓN (3/5)

En caso de que la prórroga de la garantía esté condicionada por una reparación, ésta se indicará a continuación.

VIN:

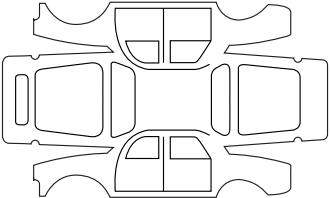
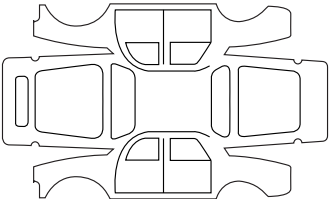
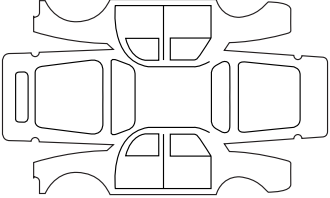
Realizar reparación por corrosión:		Sello
Fecha de reparación:		
Reparación que se debe efectuar:		Sello
Fecha de reparación:		
Reparación que se debe efectuar:		Sello
Fecha de reparación:		

CONTROL ANTICORROSIÓN (4/5)

En caso de que la prórroga de la garantía esté condicionada por una reparación, ésta se indicará a continuación.

VIN:

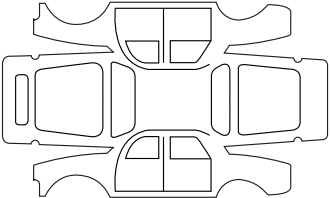
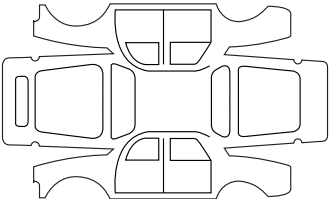
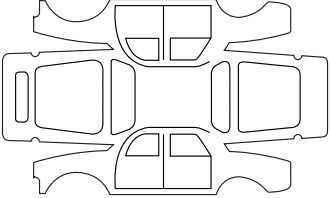
Realizar reparación por corrosión:		Sello
Fecha de reparación:		
Reparación que se debe efectuar:		Sello
Fecha de reparación:		
Reparación que se debe efectuar:		Sello
Fecha de reparación:		

CONTROL ANTICORROSIÓN (5/5)

En caso de que la prórroga de la garantía esté condicionada por una reparación, ésta se indicará a continuación.

VIN:

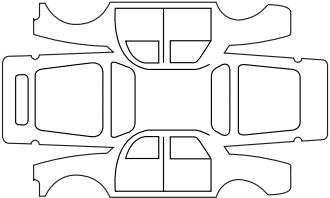
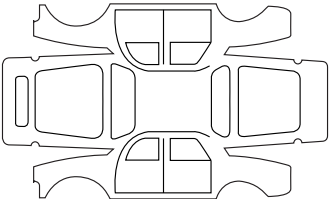
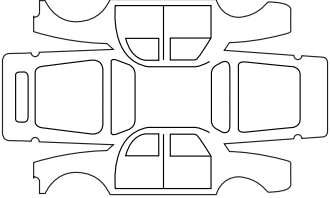
Realizar reparación por corrosión:		Sello
Fecha de reparación:		
Reparación que se debe efectuar:		Sello
Fecha de reparación:		
Reparación que se debe efectuar:		Sello
Fecha de reparación:		

ÍNDICE ALFABÉTICO (1/7)

A

ABS	1.64, 1.66, 2.32 → 2.36
acceso	
vehículo	0.2, 1.2 → 1.13
accesorios.....	2.6, 5.24
aceite motor.....	4.4 → 4.6
acondicionador de aire.....	3.3 → 3.15
acondicionamientos.....	3.27 → 3.30, 3.28 → 3.30
ahorro de carburante.....	2.19 → 2.25
airbag	
activación de los airbags del pasajero delantero.....	1.49, 1.52, 1.55 → 1.57
desactivación de los airbags del pasajero delantero..	1.53, 1.55 → 1.57
airbags	0.6
aireadores.....	3.3 – 3.4
ajustes	
menú de configuración	1.21 → 1.23
alarma de ángulo muerto.....	2.48 → 2.54
alarma sonora de exceso de velocidad.....	1.69
alarma sonora de olvido de luces.....	1.93
alerón.....	3.40
alerta de distancias de seguridad.....	2.55 → 2.58
alerta de salida de vía	1.66, 2.37 → 2.47
alerta de sobrevelocidad	1.66, 2.77 → 2.81
almacenamiento/organización.....	0.3
ángulo muerto: alarma.....	2.48 → 2.54
anillas de amarre	3.36 – 3.37
anillas de remolcado.....	5.7, 5.30 – 5.31
anomalías de funcionamiento	
pila de la tarjeta	5.20 – 5.21
pilas del telemando.....	5.18 – 5.19
antipatinado.....	1.66, 2.32 → 2.36
antipolución	
consejos.....	2.26

aparatos de control... 1.62 → 1.67, 1.63 → 1.67, 1.69 → 1.76, 1.84 – 1.85, 1.85	
aparcamiento asistido.....	1.66, 2.119 → 2.128, 2.133 → 2.137
aparcamiento: ayuda al aparcamiento	2.129 → 2.132
apertura de las puertas.....	1.14 → 1.20
apertura/cierre	
Maletero	1.4 – 1.5
techo panorámico	1.4 – 1.5
apoyabrazos	
delantero.....	1.25, 3.29
asa de sujeción.....	3.30
asiento trasero.....	1.46
asientos	
asiento delantero con mandos eléctricos	1.25
asientos	0.3
asientos calefactantes	1.26
asientos delanteros	
ajuste	1.24 → 1.28
asientos para niños.....	1.41 – 1.42, 1.44 → 1.54
asientos traseros	
funcionalidades.....	3.33
asientos traseros	1.31, 3.32
asistencia a la conducción.....	0.5, 2.32, 2.37 → 2.102, 2.119 → 2.128, 2.133 → 2.137, 2.148 → 2.150, 3.2
asistencia al frenado de emergencia.....	1.66, 2.32 → 2.36
Asistencia en autopista y atasco	2.103 → 2.118
Asistencia para mantenimiento de vía.....	2.42 → 2.47
autonomía de cambio de aceite	1.74, 1.79 – 1.80
avisador de pérdida de presión en los neumáticos	2.28 → 2.31, 5.5, 5.9
ayuda al aparcamiento	1.22 – 1.23, 2.119 → 2.125, 2.123, 2.126 → 2.128
ayuda al aparcamiento: aparcamiento asistido	2.119 → 2.128, 2.133 → 2.137
ayuda al arranque en cuesta.....	2.32 → 2.36, 2.36

ÍNDICE ALFABÉTICO (2/7)

ayudas a la conducción ..0.5, 1.22 – 1.23, 1.66, 2.37 → 2.137, 2.148 → 2.150, 3.2

B

baka de techo

barras de techo..... 3.39 – 3.40

bandeja trasera..... 1.48, 3.35

banqueta trasera..... 1.46, 1.48, 3.33

barras de techo..... 3.39 – 3.40

batería

descargada..... 5.22 – 5.23

batería0.8, 1.63, 4.12 → 4.14, 5.22 – 5.23

bienvenido a bordo de su vehículo0.1

bip sonoro..... 1.83

bloque de herramientas..... 5.3, 5.7

bloqueo.....1.29 → 1.32

bloqueo de las puertas.....1.4 → 1.22

bloqueo/desbloqueo de los abrientes

mapa.....1.6 → 1.8

botón de arranque/parada del motor.....2.5 → 2.7

C

CAJA de velocidades AUTOMÁTICA

reparación.....5.30

caja de velocidades automática (utilización)..... 2.17,

2.138 → 2.147, 2.144 → 2.147

calefacción.....3.5 → 3.12

cámara de marcha atrás.....2.126 → 2.128

cámara multivista.....2.59 → 2.68

cambio de lámparas.....5.13 → 5.15

cambio de rueda.....5.8 – 5.9

cambio de velocidades..... 1.64, 2.19, 2.138 → 2.147,

2.144 → 2.147

capacidad del depósito adicional..... 1.74, 1.80

capacidad del depósito de carburante.....1.102 → 1.104

capacidades aceite motor..... 4.5 – 4.6

capot motor..... 4.2 – 4.3

características de los motores..... 6.4, 6.6

características técnicas.....6.5 → 6.8

caravana..... 3.38, 6.7

carburante

calidad1.102 → 1.104

consejos de ahorro2.19 → 2.25

consumo 2.19 – 2.20, 2.22, 2.25

llenado 1.62 – 1.63, 1.102 → 1.104

carburante autonomía 1.65, 1.69

carga admitida en el techo 6.7

cargador inalámbrico..... 3.17

cargas remolcables 6.7

carpeta..... 1.25

catalizador..... 2.12 – 2.13

cenicero..... 3.31

centrado en el carril.....2.109 → 2.118

cierre de las puertas.....1.6 → 1.20

cinturones de seguridad0.6, 1.28 → 1.37, 1.40,

1.44 → 1.46, 1.49 → 1.54, 1.67, 4.18

claxon 1.95

climatización.....3.5 → 3.13

cojín hinchable

airbag..... 1.33 → 1.40, 1.47, 1.49 → 1.53, 1.55 → 1.57,

1.62 – 1.63, 1.67

condenación automática de los abrientes al circular... 1.20

condenación de las puertas1.2 – 1.3, 1.6 → 1.13,

1.16 → 1.22

conducción0.5, 1.21 – 1.22, 2.2, 2.4 → 2.7, 2.12 → 2.25,

2.28 → 2.76, 2.81 → 2.102, 2.119 → 2.128, 2.133 → 2.147,

2.144 → 2.150, 3.2

consejos anticontaminación 2.26

consejos de conducción 2.19 – 2.20, 2.22, 2.24 – 2.25

conservación:

autonomía de cambio de aceite..... 1.74, 1.79 – 1.80

carrocería.....4.15 → 4.17

ÍNDICE ALFABÉTICO (3/7)

mecánica	4.4, 4.12 → 4.14, 6.9 → 6.14
tapizados interiores	4.18 – 4.19
consumo de carburante	1.74, 2.19 – 2.20, 2.22, 2.24, 3.13
contactor de arranque	2.3, 2.14 → 2.17
control anticorrosión	6.15 → 6.19
control de la estabilidad electrónica	2.32
control dinámico de conducción: ESC	2.32 → 2.36
cortinas quitasol	3.24
cristales	0.2
cuadro de instrumentos	
0.4, 1.22 – 1.23, 1.62 → 1.67, 1.63 → 1.67, 1.69 → 1.83,	
2.8 → 2.11, 2.14 → 2.26, 2.30 – 2.31	

D

depósito	
lavacristales	4.9
líquido de frenos	4.8
líquido de refrigeración	4.7
depósito de carburante	
capacidad	1.102
descondenación de las puertas	1.6 → 1.13, 1.16 → 1.20
desempeñado	
luneta	3.5, 3.9 → 3.12
parabrisas	3.6, 3.9 → 3.12
deshielo/desempeñado del parabrisas	3.6, 3.9 → 3.12
detección de paneles: alerta de sobrevelocidad	2.77 → 2.80
detección de peatones	2.69 → 2.76
detección de vehículos	2.69 → 2.76
diagnóstico	1.3, 1.20, 1.26, 1.34, 1.57,
1.62 → 1.67, 1.63 → 1.67, 1.73 – 1.74, 1.83, 1.92 – 1.93, 1.99,	
2.6, 2.11 – 2.13, 2.17, 2.33 → 2.36, 2.39 – 2.40, 2.45 – 2.46,	
2.52, 2.73, 2.80, 2.96, 2.123, 2.131, 2.141, 2.147, 2.150, 3.13,	
3.20, 5.25 → 5.27, 5.32 → 5.38	
dimensiones	6.5
dirección asistida	1.87
dirección de asistencia variable	1.87

dispositivos de protección lateral	1.38 – 1.39
dispositivos de retención complementarios	
a los cinturones delanteros	1.33 → 1.37
a los cinturones traseros	1.38
de protección lateral	1.39
distancias de seguridad	2.55 → 2.58

E

Ecoconducción	1.65, 2.19 → 2.25, 2.24 – 2.25
elevelunas	3.19 – 3.20
encendedor	3.31
energía	
modo «ECO»	1.65
equipamientos multimedia	1.21, 1.68, 1.84, 1.93, 3.16 → 3.18
ESC: control dinámico de conducción	1.64, 1.66, 2.32 → 2.36
escobillas del limpia	0.9, 1.98, 1.101, 5.28 – 5.29
espejos de cortesía	3.24, 5.17

F

faros	
ajuste	1.96
delanteros	5.13
sustitución de las lámparas	5.13
filtro	
de aceite	4.5 – 4.6
de aire	4.9
de partículas	1.65, 2.13
habitáculo	4.9
focos de iluminación	3.25 – 3.26, 5.16
frenado activo de emergencia	1.66, 2.69 → 2.76
frenado de emergencia	1.66, 2.32 → 2.36, 2.69 → 2.76
freno	2.18
freno de aparcamiento	2.14 → 2.18
freno de aparcamiento asistido	1.64, 2.14 → 2.18
freno de mano	2.14
función del modo «ECO»	1.65

ÍNDICE ALFABÉTICO (4/7)

función Stop and Start.....2.8 → 2.11, 2.14, 2.18 – 2.19
fusibles0.9, 5.25 → 5.27

G

gato.....5.3, 5.7 → 5.9
guardaobjetos.....3.27 → 3.30, 3.28 → 3.30

H

herramientas.....5.7
hora
ajuste1.74, 1.78

I

identificación del vehículo.....0.7
iluminación
exterior.....0.2
guanteras.....5.17
iluminación ambiental.....5.17
iluminación del maletero
sustitución de las lámparas5.17
iluminación interior:
sustitución de las lámparas5.16 – 5.17
iluminación:
cuadro de instrumentos1.90 → 1.94
exterior.....1.90 → 1.96
exterior de acompañamiento1.21 – 1.22, 1.94
interior.....3.25 – 3.26, 5.16 – 5.17, 5.17
incidentes
anomalías de funcionamiento.....2.12 – 2.13,
2.17, 2.33 → 2.36, 2.39 – 2.40, 2.45 – 2.46, 2.52, 2.73,
2.80, 2.123, 2.141, 2.147, 2.150, 3.13, 3.20, 5.25 → 5.27,
5.32 → 5.38
indicadores1.95, 2.50, 5.13 → 5.15
indicadores:
de dirección1.95

del cuadro de instrumentos1.62 → 1.67, 1.63 → 1.67,
1.69 → 1.76, 2.8 → 2.11, 2.13 → 2.26, 2.30 – 2.31
inflado de los neumáticos2.28 → 2.31, 4.10 – 4.11,
5.4 → 5.6, 5.9, 5.11

información y consejos de tipo general

bienvenido a bordo de su vehículo.....0.1
instalación accesorios5.24
Isofix1.44 → 1.46, 1.48, 1.52 → 1.54

J

justificantes de mantenimiento6.9 → 6.14

K

kit de inflado de los neumáticos2.31, 5.2, 5.4 → 5.6

L

lámparas
sustitución.....5.13 → 5.17, 5.17
las puertas1.2 – 1.3, 1.9 → 1.13
lavacristales.....1.97 → 1.101, 1.101
lavado.....4.15 → 4.17
levantamiento del vehículo
cambio de rueda5.8 – 5.9
limitador de velocidad.....1.66, 2.81 → 2.83
limpia/lavaparabrisas.....1.21 – 1.22, 5.28 – 5.29
limpiaparabrisas1.97 → 1.101
limpiaparabrisas/lavaparabrisas
sustitución de las escobillas1.100, 5.28 – 5.29
limpiaparabrisas/lavaparabrisas1.101
limpieza:
interior del vehículo.....4.18 – 4.19
líquido de frenos.....4.8
líquido de refrigeración del motor.....1.65, 1.70, 4.7
llamada de emergencia2.148 → 2.150
lave de embellecedor.....5.7
lave de seguridad1.6 → 1.8

ÍNDICE ALFABÉTICO (5/7)

llave/telemando de radiofrecuencia	
pila	5.18 – 5.19
utilización	1.2 → 1.5
llaves	1.2 → 1.5
llenado del depósito adicional.....	1.65
luces de día	1.2 – 1.3, 1.6 → 1.8, 1.22, 1.90 → 1.94
luces:	
ajuste	1.96
de carretera	1.62 – 1.63, 1.90 → 1.92, 5.13
de cruce	1.62 – 1.63, 1.90 – 1.91, 1.93 – 1.94, 5.13
de dirección	1.62 – 1.63, 1.95, 5.13 – 5.14
de marcha atrás	5.14
de niebla	1.62 – 1.63, 1.90 → 1.94, 5.14
de posición.....	1.90, 1.94, 5.13 – 5.14
de precaución	1.95
de stop	5.14 – 5.15
iluminadores de la placa de matrícula	5.15
reglaje de la altura de los faros.....	1.96
M	
mando bajo el volante	3.16 → 3.18
mando integrado de teléfono manos-libres	3.16 → 3.18
mandos	
puertas/abrientes	1.4 – 1.5
volante de dirección	3.16 → 3.18
mandos.....	0.4, 1.58 → 1.61, 2.81, 2.84
manivela	5.7 → 5.9
mantenimiento	2.26, 3.13
mantenimiento de vía: asistencia	2.42 → 2.47
mapa	
manos libres	1.9 → 1.13
medio ambiente	2.27
medios de retención complementarios.....	1.40
mensajes en el cuadro de instrumentos.....	1.73 → 1.83, 2.8 → 2.11, 2.13 → 2.17, 2.30 – 2.31
menú de configuración	1.21 → 1.23

menú de personalización de los reglajes del vehículo	1.21 → 1.23, 1.73
modo AUTO.....	1.90 → 1.92
modo ECO.....	2.19, 2.22, 2.25, 3.13
motor	
características.....	6.6
multimedia (equipamiento)	3.16 → 3.18
Multi-Sense.....	1.87, 3.2

N	
navegación	3.16 → 3.18
neumáticos .. 0.2, 2.25, 2.28 → 2.31, 4.10 – 4.11, 5.10 → 5.12	
niños	0.3, 1.41 – 1.42, 1.47 → 1.57, 3.19 – 3.20
niños (seguridad).....	1.15, 3.21, 3.23
nivel de aceite del motor.....	1.64, 1.68, 4.4 → 4.6
nivel de carburante	1.62 → 1.67, 1.63 → 1.67, 1.65, 1.69 – 1.70, 1.102
niveles	0.8, 4.7 → 4.9
niveles:	
depósito del lavacristales.....	4.9
líquido de frenos	4.8
líquido de refrigeración	4.7
número de identificación del vehículo (VIN).....	0.7

O	
ordenador de a bordo ... 1.22, 1.62 → 1.67, 1.63 → 1.67, 1.69, 1.73 → 1.83	

P	
palanca de cambio de velocidad	2.138, 2.142, 2.144
palanca de selección de caja automática.....	2.138 → 2.147, 2.144 → 2.147
palanca de velocidades	2.138, 2.142, 2.144
pantalla	
pantalla navegación.....	3.16 → 3.18
visualizaciones de navegación	3.16 → 3.18

ÍNDICE ALFABÉTICO (6/7)

pantallas

pantalla multimedia.....	2.21, 2.23, 2.45 → 2.47, 2.49, 2.56, 2.59 → 2.68, 2.72, 2.78, 2.121 – 2.122, 2.126, 2.130, 2.136, 3.2, 3.16 → 3.18
parada del motor	2.4, 2.7, 2.14 → 2.17
particularidad de los vehículos gasolina.....	2.12 – 2.13
personalización de los reglajes del vehículo	1.21 → 1.23
pesos	6.7
piezas de recambio	6.8
pilas	5.18 → 5.21
pilas (telemando).....	5.18 – 5.19
pinchazo	0.9, 1.83, 5.2 → 5.9
pintura	
mantenimiento	4.15 → 4.17
placas de identificación del motor	0.7
placas de identificación del vehículo	0.7, 6.2, 6.4
plafones	3.25 – 3.26, 5.16
portaobjetos.....	3.27 → 3.30, 3.28 → 3.30
portón	1.2 – 1.3, 1.6 → 1.8, 1.15, 1.18, 3.34, 3.36 – 3.37
posición de conducción	
reglajes	0.3, 1.28 → 1.32, 1.86 – 1.87
precauciones de utilización	1.97 → 1.101
presión de los neumáticos..0.7, 1.74, 1.78, 2.25, 2.28 → 2.31, 4.10 – 4.11, 5.2, 5.5 – 5.6, 5.9, 5.11	
pretensores.....	1.33 → 1.37
pretensores de los cinturones	
de seguridad parte delantera.....	1.33 → 1.37
pretensores de los cinturones de seguridad.....	1.38
protección anticorrosión	4.15
puertas.....	1.14 – 1.15, 1.21 – 1.22, 1.64
puertas / puerta del maletero.....	1.4 → 1.13, 1.16 → 1.20
puesta bajo contacto del vehículo	2.3 → 2.7
puesta en marcha.....	2.138, 2.142, 2.144
puesta en marcha del motor.....	2.3 → 2.11
puesta en stand-by del motor.....	1.66, 2.8 → 2.11
puesto de conducción.....	0.4, 1.58 → 1.67, 1.63 → 1.67

R

radar de marcha atrás	2.119 → 2.125
radio.....	3.16 → 3.18
ráfaga luminosa	1.95
reglaje de la posición de conducción...1.24 → 1.32, 1.91, 3.32	
reglaje de los asientos delanteros	
mandos eléctricos.....	1.25
reglaje de los asientos delanteros	1.25 → 1.27
reglaje de los faros	1.96
reglaje eléctrico de la altura de los faros	1.96
Reglajes.....	1.21 → 1.23
reglajes personalizados del vehículo	1.21 → 1.23
regulación de la temperatura.....	3.9 → 3.12
regulador de velocidad	1.66, 2.84 → 2.102
regulador de velocidad adaptable	2.89 → 2.102
regulador-limitador de velocidad	1.66, 2.81 → 2.88
reloj.....	1.84 – 1.85, 1.85
remolcado	
en caso de avería	5.30 – 5.31
remolque.....	3.38
remolcado.....	0.9
remolque	
montaje	3.38
reparación	0.9
repetidores laterales.....	5.15
reposacabezas	
Parte trasera	3.32
reposacabezas	1.24, 3.32
retención complementaria a los cinturones.....	1.33 → 1.40
retrovisores.....	0.2, 1.87 → 1.89
rodaje.....	2.2
rueda de repuesto	5.2 – 5.3
ruedas (seguridad)	5.10 → 5.12

ÍNDICE ALFABÉTICO (7/7)

S

salpicadero	0.4, 1.58 → 1.61
seguridad niños	0.3, 1.2 – 1.3, 1.7, 1.9, 1.15, 1.37, 1.41 – 1.42, 1.44 → 1.57, 3.19 → 3.21, 3.23
señalización acústica y luminosa	1.95
señalización e iluminación	1.90 → 1.96
sistema antibloqueo de ruedas: ABS	2.32 → 2.36
sistema antipatinado: ASR	2.32, 2.34
sistema de navegación	3.16 → 3.18
sistema de retención para niños	1.41 – 1.42, 1.44 → 1.54
sistema de vigilancia de la presión de los neumáticos	1.65
Stop and Start	1.87, 1.104, 2.18 – 2.19
suelo móvil	3.36
sustitución	
pilas del telemando	5.18 – 5.19

T

tapa	
tapa de carburante	0.2
tapa de carburante	1.4 – 1.5, 1.102 → 1.104
tapizados interiores	
mantenimiento	4.18 – 4.19
Tarjeta	1.6 → 1.13
tarjeta «manos libres»: pila	5.20 – 5.21
tarjeta: pila	5.20 – 5.21
tarjeta: utilización	1.6 → 1.13
techo solar	3.21 → 3.23
teléfono	3.16 → 3.18
telemando	
mapa	1.6 → 1.8
Tarjeta	1.6 → 1.8
telemando	1.9 → 1.13
telemando de bloqueo	1.2 → 1.5
temperatura exterior	1.84 – 1.85
testigos luminosos	1.62 → 1.67, 1.63 → 1.67, 1.69 → 1.83
toma de accesorios	3.16 – 3.17, 3.31

toma USB	3.16
transporte de niños	1.41 – 1.42, 1.44 → 1.54
transporte de objetos	
en el maletero	3.37
en el techo	6.7

V

vaciado motor	4.5 – 4.6
varilla de aceite motor	4.4
ventilación	
aireación	3.3 – 3.4
ventilación	3.3 → 3.12
visualizador	1.62 → 1.67, 1.63 → 1.67, 1.69 → 1.72, 3.16
volante calefactado	1.86
volante de dirección	
reglajes	1.86

W

warning	1.95
---------------	------



RENAULT S.A.S. SOCIÉTÉ PAR ACTIONS SIMPLIFIÉE AU CAPITAL DE 533 941 113 € / 122-122 BIS, AVENUE DU GENERAL LECLERC
92100 BOULOGNE-BILLANCOURT R.C.S. NANTERRE 780 129 987 — SIRET 780 129 987 03591 / renaultgroup.com

NU 1571-1 - 99 91 075 85S - 05/2023 - Edition espagnole



6X