

RENAULT RAFALE E-TECH FULL HYBRID

200 pk / 147 kW



we herontdekken onszelf en stijgen tot grote hoogtes

Ontworpen om performance opnieuw uit te vinden, blijft Renault innoveren: gisteren in de lucht met de Caudron-Renault Rafale, vandaag op de weg met de nieuwe Rafale E-Tech full hybrid.

En vanzelfsprekend, zonder een enkel compromis: de 200 pk sterke E-Tech full hybrid motor⁽¹⁾, het geavanceerde 4Control-systeem⁽²⁾ en het Solarbay[®] panoramadak⁽³⁾ zijn allemaal beschikbaar.



Technologie, prestaties en wendbaarheid komen samen.

**200 pk⁽¹⁾
E-Tech
full hybrid**

**4Control
advanced
vierwielsturing⁽²⁾**

**Solarbay[®]
panoramisch
glazen dak⁽³⁾**

**984 cm² openR
schermen
en head-up
display⁽⁴⁾**

**openR link
multimedia met
Google built-in
navigatie⁽⁵⁾⁽⁶⁾**

**32
geavanceerde
rijhulpsystemen**

(1) 300pk E-Tech 4x4 plug-in hybrid later dit jaar beschikbaar. (2) afhankelijk van de versie. (3) optioneel leverbaar. (4) 774 cm² openR scherm en optioneel 210 cm² head-up display. (5) afhankelijk van het land. (6) My Renault, Google Maps en Google Assistant connected services worden gratis aangeboden gedurende vijf jaar na aanschaf van het voertuig. Google, Google Maps, Google News, Waze en andere merken zijn handelsmerken van Google LLC.

interactief menu

01. design

02. rijplezier

03. leven aan boord

**04. geavanceerde
rijhulpsystemen**

05. personalisatie

download de PDF



prijslijst Renault Rafale



accessoires

een nieuwe visie op design

Het ontwerp van Renault Rafale, geïnspireerd op de luchtvaart-industrie, reproduceert de precisie en soepelheid van de romp van een vliegtuig. Met zijn sportieve silhouet, krachtige rondingen en moderne lichtsignatuur herdefinieert de Rafale het predicaat 'gedurfd'.



De grille komt tot leven in een reeks diamanten om visuele interacties te creëren.



De sportstoelen met verstevigde zijkanten⁽¹⁾ creëren een rij-ervaring die comfort en dynamiek compromisloos samen laat smelten. Het Alpine-logo in de rugleuningen is verlicht en toont een temperamentvolle hartslag. De bekleding heeft speciale, bijpassende blauwe, rode en witte stiksels.

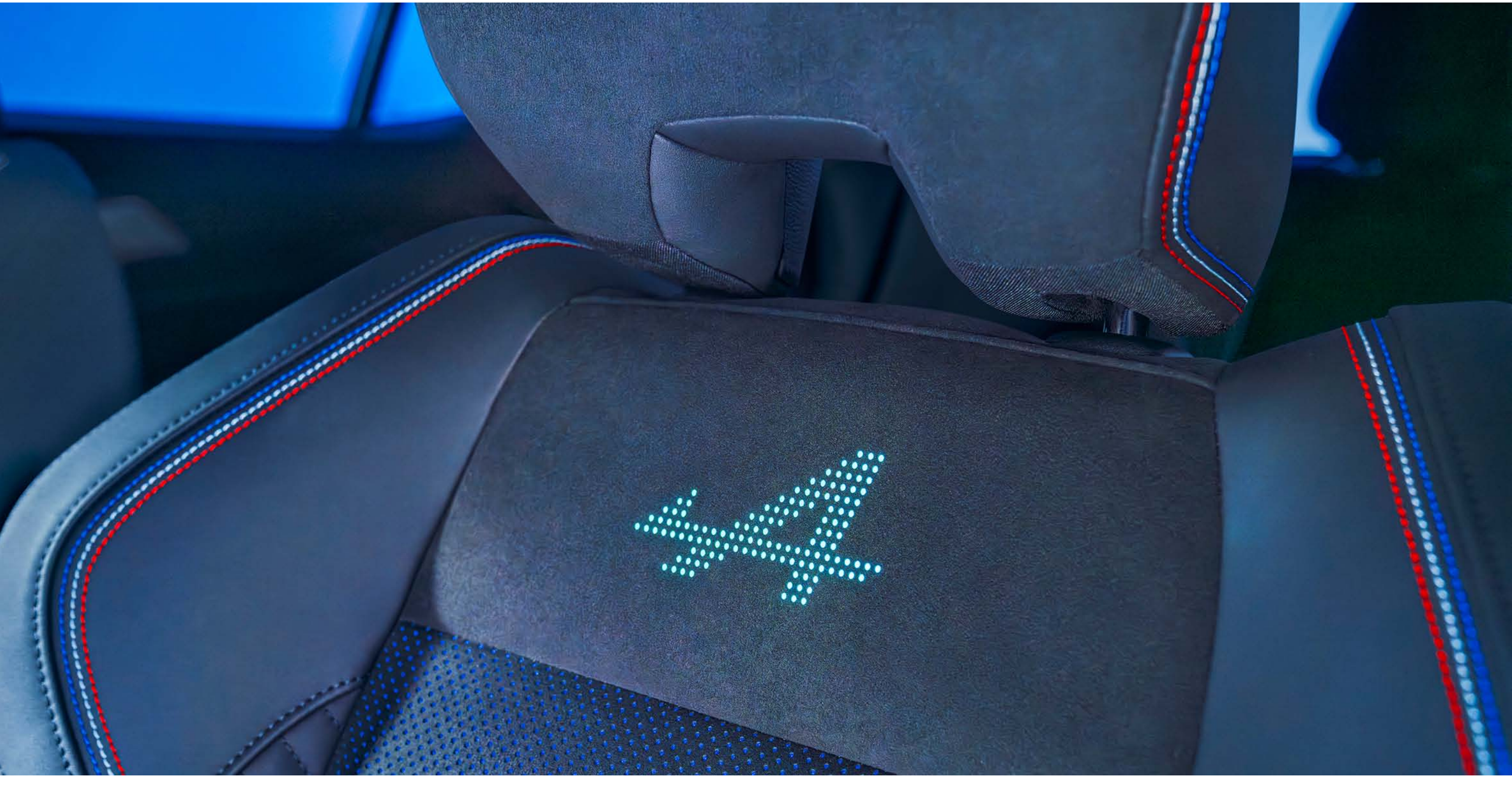

(1) afhankelijk van de versie.

[samenstellen](#) →

[menu](#) ↑

02. rijplezier

performance zoals jij het wil

E-Tech
full hybrid
200⁽¹⁾

tot
80%
elektrisch rijden
in stedelijk gebied⁽²⁾

tot
130 km/h
in elektrische modus⁽²⁾

tot
1.100 km
rijbereik⁽³⁾

vanaf
4.7l/100 km
brandstofverbruik⁽⁴⁾

vanaf
105 g/km
CO₂ uitstoot⁽⁴⁾



In de stad kan je tot 40% minder brandstof verbruiken dankzij elektrisch rijden⁽⁴⁾. De batterij wordt opgeladen tijdens het remmen en het uitrollen.

De 200 pk E-Tech full hybrid⁽¹⁾ is even krachtig als zuinig en combineert performance met een laag brandstofverbruik. Het vierwielbesturingssysteem⁽⁵⁾ 4CONTROL advanced maakt bochten recht. Een U-turn gaat met één hand: in de stad ligt de draaicirkel van 10,4 m dicht bij die van een stadsauto.



tot een snelheid van 50 km/h sturen de achterwielen in tegengestelde richting om zo de draaicirkel te verkleinen.

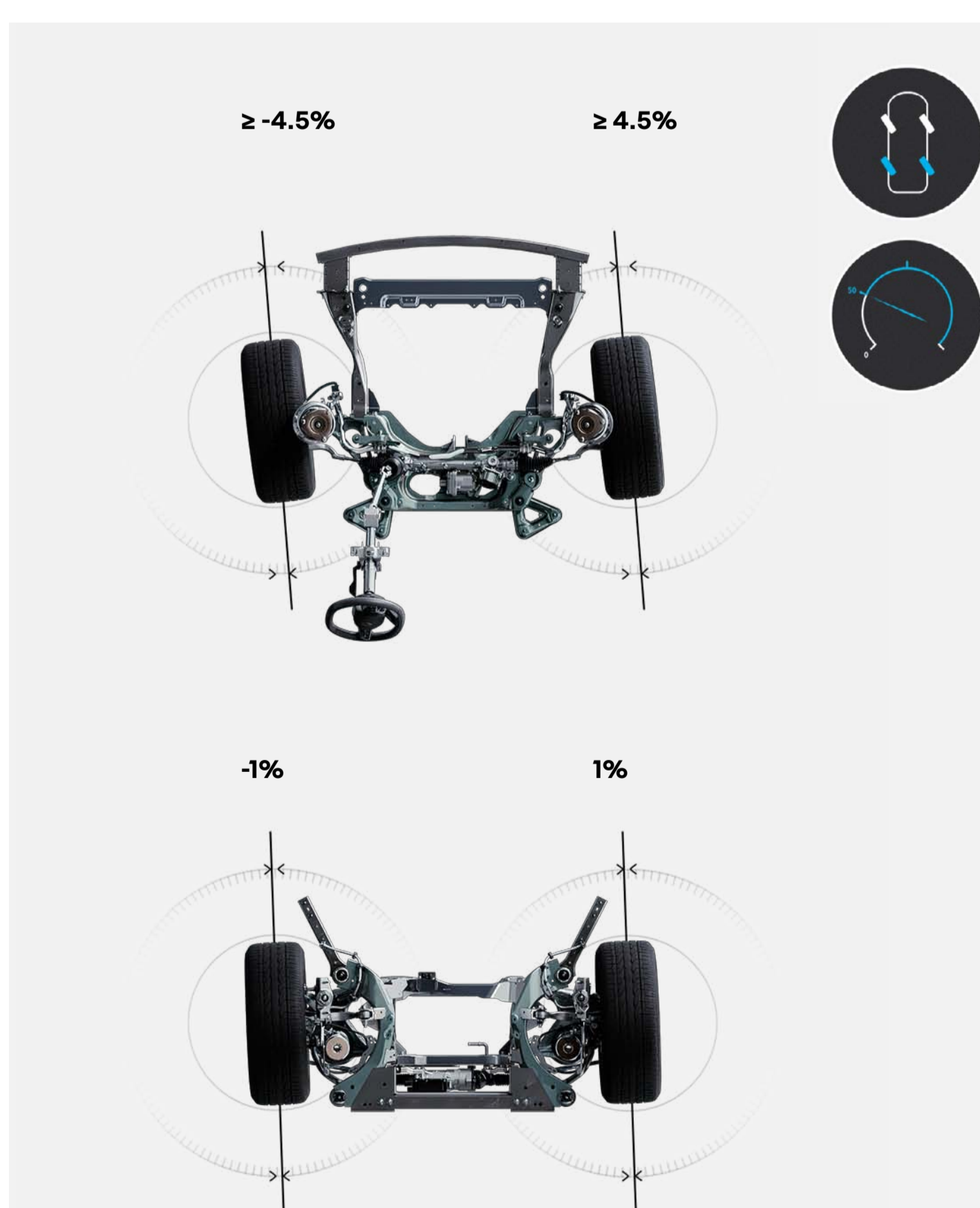

vanaf 50 km/h sturen de achterwielen mee met de voorwielen om de wendbaarheid en de veiligheid te verhogen.

(1) E-Tech 4x4 300 motor medio 2024 bestelbaar. (2) afhankelijk van batterijlading en rijstijl / Renault internal source / 2023. (3) tot 1.100 km actieradius op basis van beschikbare WLTP gegevens. (4) WLTP stadscyclus. (5) afhankelijk van de versie.

[samenstellen →](#)

[menu ↑](#)

interieurdesign zijn tijd voorruit

Dankzij de naar de bestuurder gerichte 984 cm² openR-schermen met hun nieuwe generatie interface en head-up display kun je belangrijke informatie bekijken zonder je ogen van de weg te halen. Het openR link multimediasysteem met Google built-in⁽¹⁾⁽²⁾ biedt toegang tot een breed scala aan connected diensten. Gebruik Google Maps⁽²⁾ om jouw reizen te plannen en Google Play⁽³⁾ voor toegang tot meer dan 50 apps⁽¹⁾.



Het Solarbay[®] opacificerend panoramisch glazen dak⁽⁴⁾, van bijna 1 m², kan spraakgestuurd worden geactiveerd via Google Assistant⁽²⁾. Met vier verschillende opacificatieniveaus behoudt het de lichtniveaus en het thermisch comfort aan boord, zowel in de zomer als in de winter.

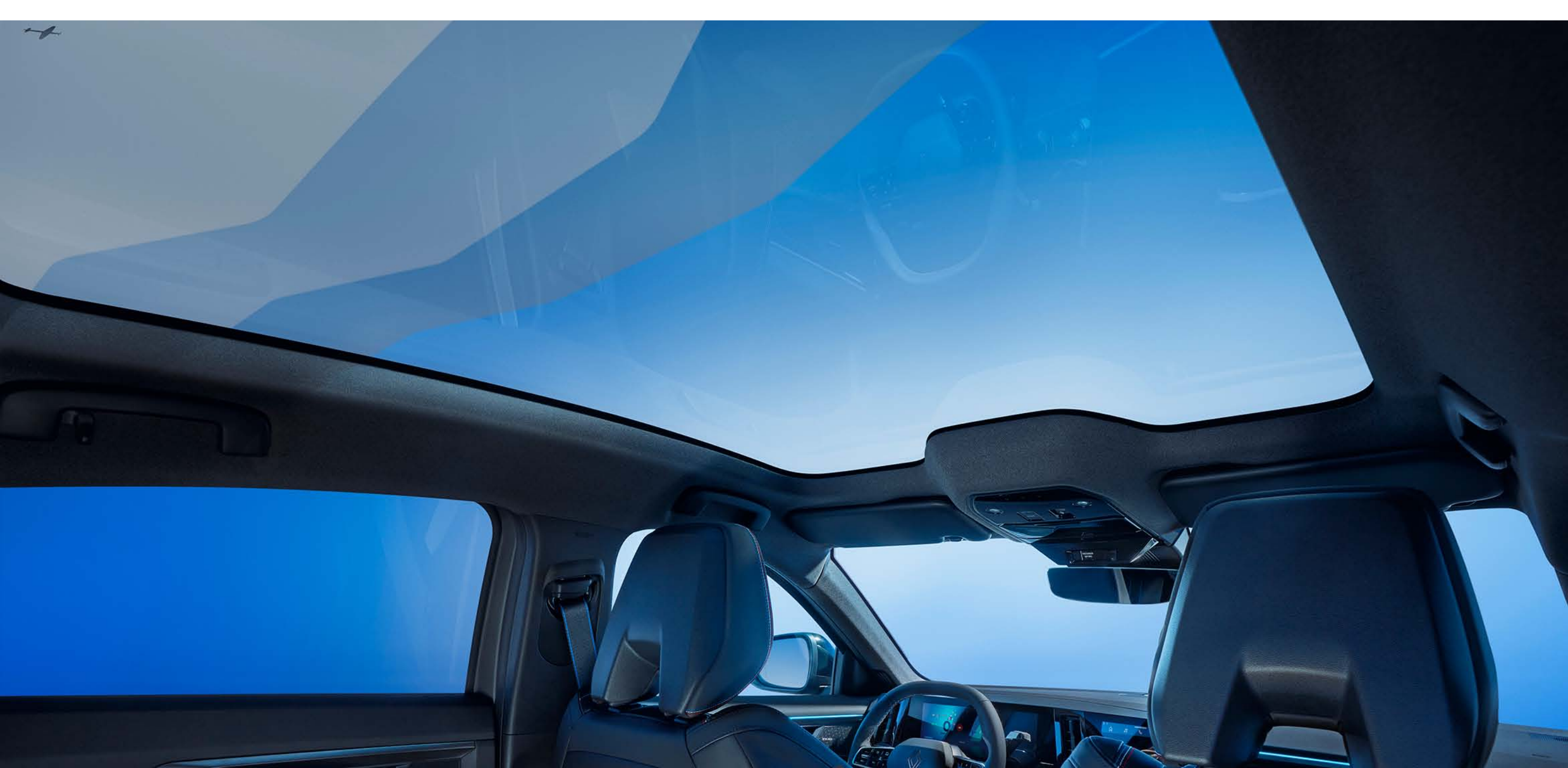

instelbare opaciteit met 4 modi (open/gesloten) en 2 zones (voor/achter)

De ingenieuze armsteun achterin is bedoeld voor multimedia-activiteiten met opbergruimte voor smartphones en tablets, 2 USB-C-aansluitingen en twee uitklapbare steunen voor comfortabel kijken.



met 30,2 cm aan royale beenruimte achterin behoort de Rafale tot de top van de markt.

(1) afhankelijk van het land. (2) De verbonden diensten My Renault, Google Maps en Google Assistant worden gedurende 5 jaar gratis aangeboden vanaf de datum van levering van het voertuig. (3) Voor het gebruik van applicaties gedownload van Google Play is een speciaal datapakket met je Rafale. Je kunt ook een abonnement afsluiten bij onze partner Orange, waarvan de eerste 3 GB gratis zijn (6 maanden geldig). Google, Google Maps, Google News, Waze en andere merken zijn handelsmerken van Google LLC. (4) optioneel, afhankelijk van de versie.

04. geavanceerde rijhulpsystemen



32 geavanceerde rijhulpsystemen

Als onderdeel van het Human First-programma wordt de Renault Rafale geleverd met 32 geavanceerde rijhulpsystemen om jouw veiligheid en die van jouw passagiers te garanderen.

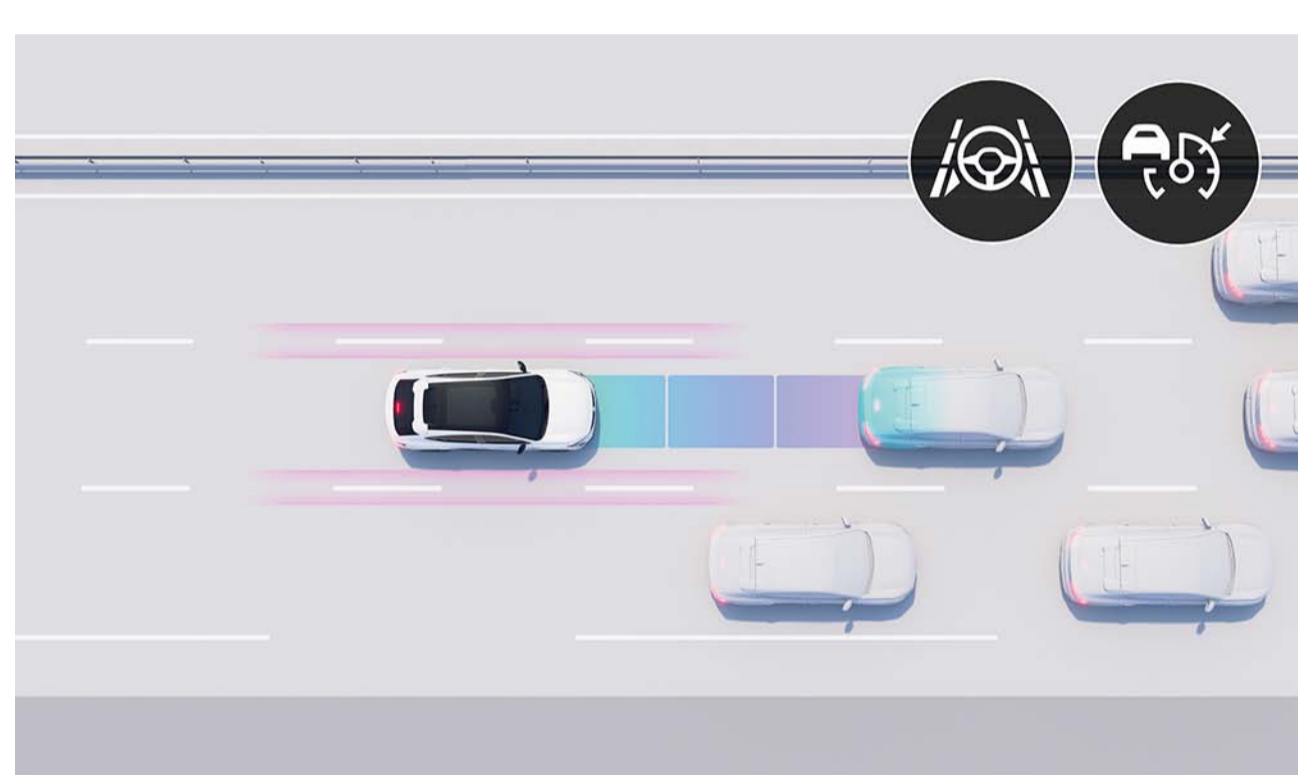

active driver assist⁽¹⁾

Dit systeem regelt je snelheid door rekening te houden met de context van de weg, houdt veilige afstanden aan en zorgt ervoor dat je in je rijstrook blijft.

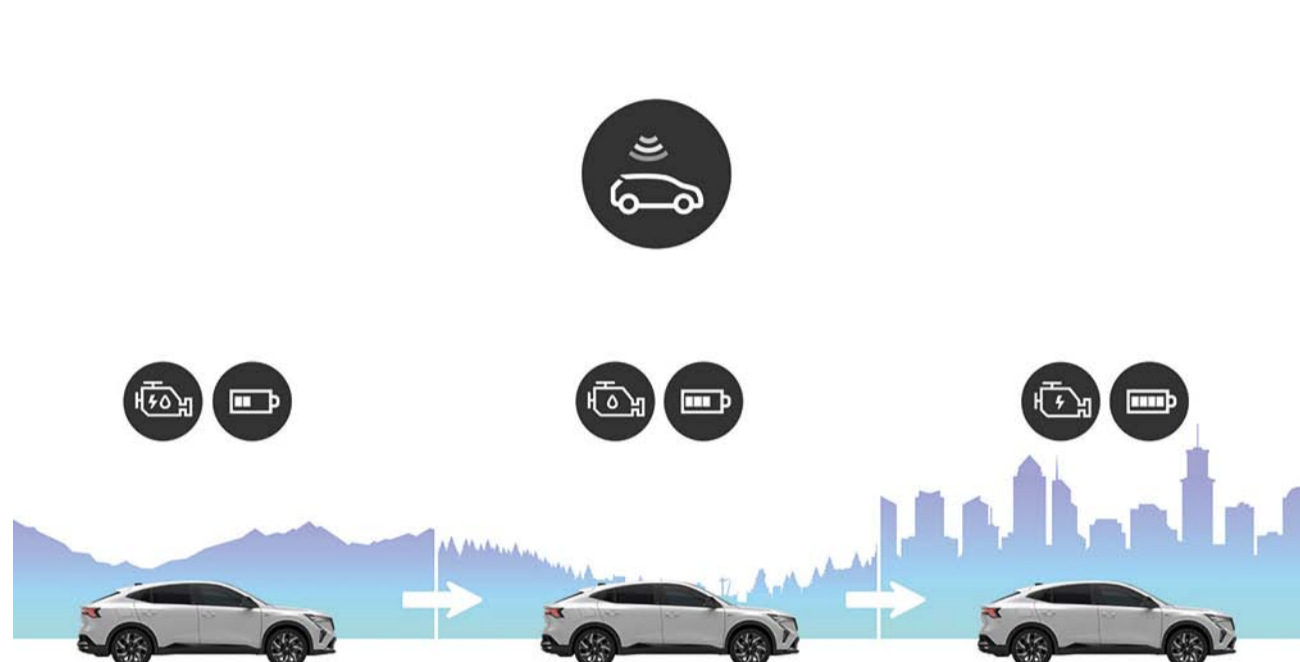

predictive hybrid driving⁽¹⁾

De auto anticipeert op rijden met een verbrandingsmotor, hybride of 100% elektrisch door jouw route voortdurend te analyseren om vast te stellen op welk tijdstip je door een stad rijdt en of je het risico loopt een file tegen te komen. Hierdoor verbeteren het brandstofverbruik en de prestaties van het voertuig.



3D around view camera

Dankzij de vier camera's, waarvan de beelden de directe 360° omgeving van het voertuig weergeven, kan je moeiteloos manoeuvreren.

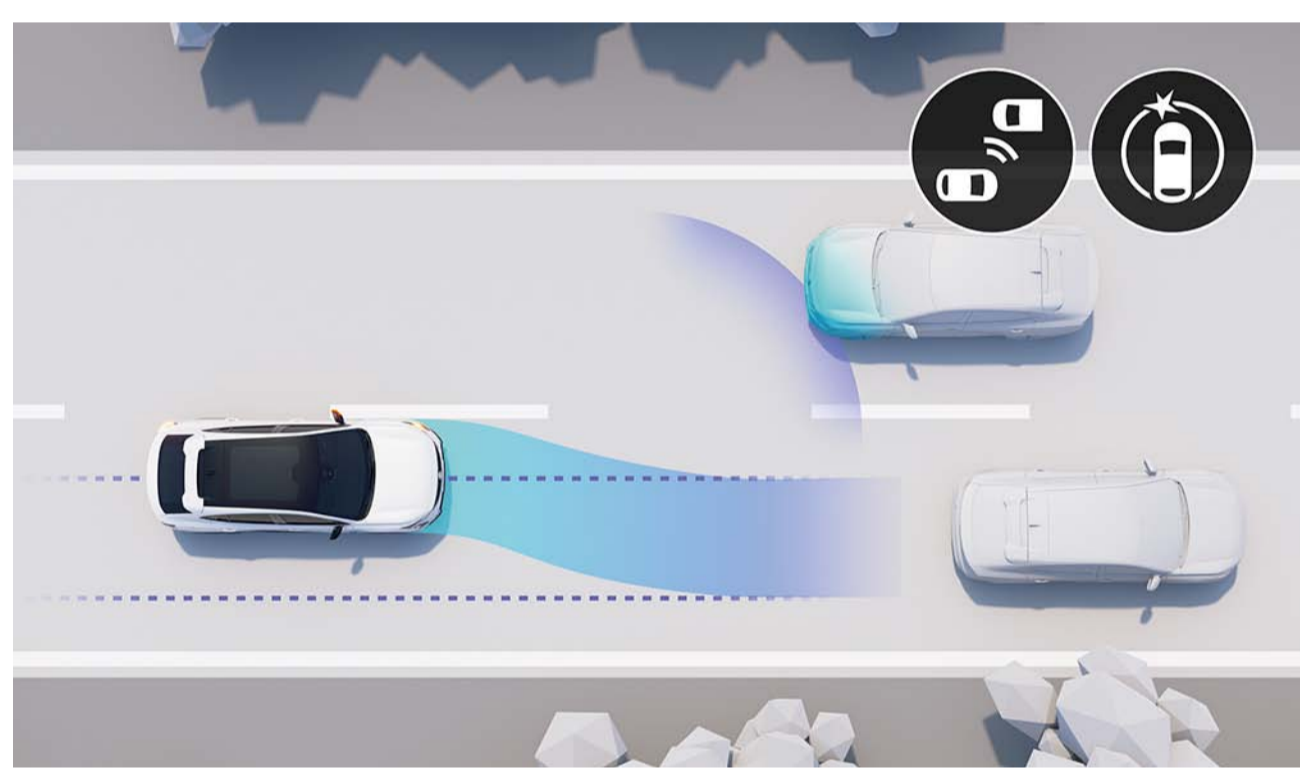

blind spot warning met lane departure prevention

De auto corrigeert automatisch zijn traject als een aanrijding dreigt bij het wisselen van rijstrook. Ook waarschuwt het systeem je voor een mogelijke aanrijding met een inhalend voertuig bij het wisselen van rijstrook.



active emergency braking system urban

Dit systeem detecteert voetgangers die van voren of opzij komen en stopt het voertuig bij gevaar. Rijden door de stad is nog nooit zo veilig geweest, dag en nacht.

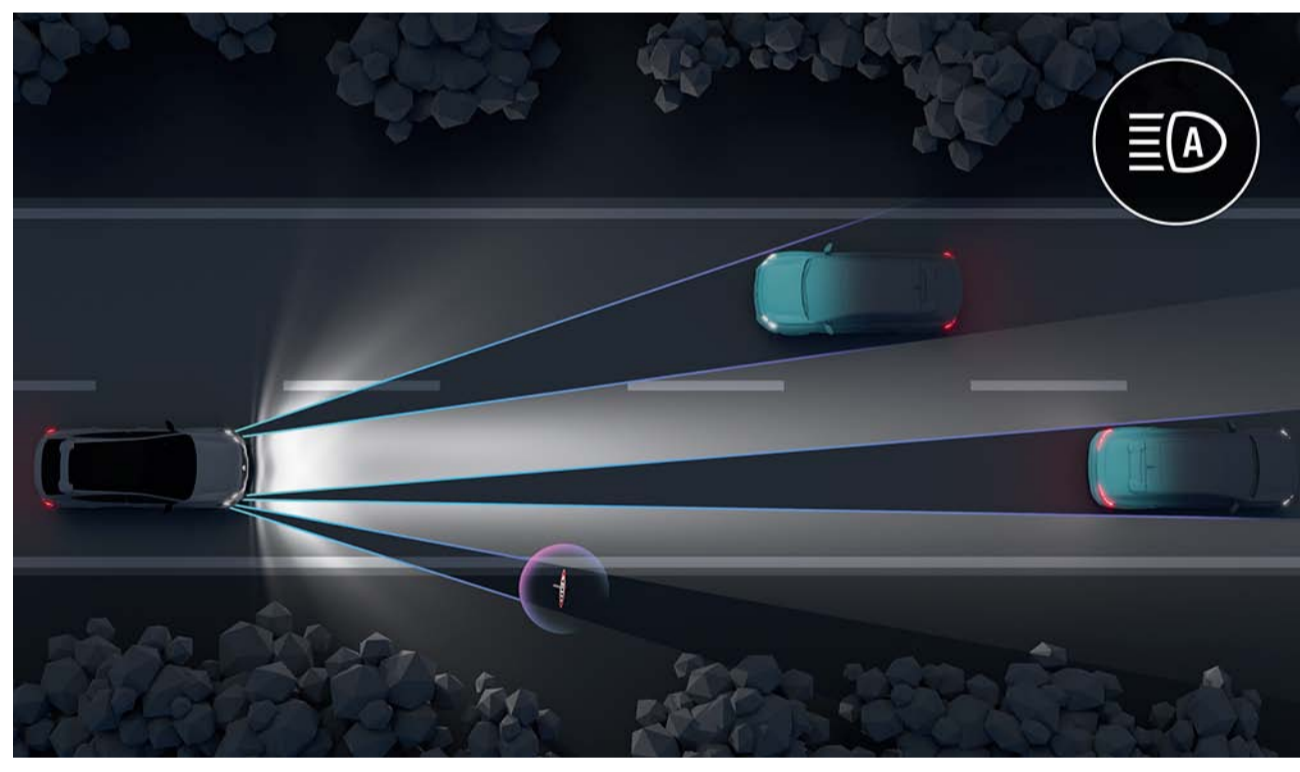

matrix LED adaptive driving beam

Het systeem past de vorm van de lichtbundel automatisch aan het verkeer en de weersomstandigheden aan om verblinding te voorkomen en het nachtzicht te optimaliseren.

driving

- active driver assist⁽¹⁾
- 9,3" head-up display
- hill start assist
- safe distance warning
- trailer stability assist
- grootlichtassistent
- predictive hybrid driving⁽¹⁾
- adaptive vision LED koplampen (met geïntegreerde mistlampfunctie)
- matrix LED adaptive driving beam
- snelheidsbegrenzer
- adaptive cruise control
- intelligent adaptive cruise control

parkeren

- parkeersensoren achter
- parkeersensoren voor
- flank guard protection
- achteruitrijcamera
- 3D around view camera
- easy park assist

veiligheid

- lane departure warning
- occupant safety exit
- blind spot warning
- rear cross traffic alert
- lane keeping assist
- rear active emergency braking system
- emergency lane keeping assist
- active emergency braking system kruisend verkeer
- traffic sign recognition
- over speed prevention
- vermoeidheidsdetectie

(1) inbegrepen gedurende vijf jaar.

samenstellen →

05. personalisatie

kleuren



noir étoilé⁽²⁾



gris schiste⁽²⁾



rouge flamme⁽¹⁾



blanc nacré satin⁽³⁾



bleu sommet⁽¹⁾

(1) speciale metaallak met vernislaag.
(2) metaallak met vernislaag.
(3) speciale matte metaallak met vernislaag alleen beschikbaar op esprit Alpine.
Getoonde kleuren kunnen afwijken van de werkelijkheid.

Two-tone kleurstelling leverbaar op alle kleuren, behalve op noir étoilé.

samenstellen →

05. personalisatie

interieurstijlen



techno⁽¹⁾

- 3D grille met satijngrijze achtergrond en voorbumper met zilvergrijze afwerking
- lichtmetalen velgen 20" 'Sonic'
- elektrisch verstelbare, verwarmbare en inklapbare buitenspiegels
- 40-20-40 deelbare achterbank met skiluiik
- openR link 12": connected multimedia- en navigatiesysteem met Google built-in (Google Maps en Google Assistent) gedurende vijf jaar en (Google Play)⁽²⁾



esprit Alpine

- 3D grille met achtergrond in bleu sommet satin
- lichtmetalen velgen 20" 'Castellet'
- 4CONTROL advanced
- ingenious armsteun achter met smartphone en tablethouder, 2 USB-C poorten en bekerhouders
- Alcantara® bekleding met oplichtend Alpine-logo
- dashboard met leisteenaafwerking

(1) techno-uitvoering medio 2024 bestelbaar. (2) Voor het gebruik van applicaties die zijn gedownload met Google Play is een speciaal datapakket vereist. Om deze apps te gebruiken, deel je de verbinding van je telefoon met je Rafale via tethering. Je kunt ook een abonnement afsluiten bij onze partner Orange, waarbij de eerste 3 GB gratis zijn (6 maanden geldig).



download de prijslijst

05. personalisatie

wielen



lichtmetalen
velgen 20" 'Sonic'



lichtmetalen
velgen 20"
'Castellet'

samenstellen →

05. personalisatie

accessoires



premium sidesteps

Ze versterken de sportieve stijl met de afgeronde randen en originele motieven en passen perfect bij het design van de auto. Een functioneel accessoire dat de toegang tot het dak vergemakkelijkt en de carrosserie beschermt tegen dagelijkse schokken.



hoogglanzzwarte achterklepspoiler

Geef de achterste lijn van de kofferbak een vleugje klasse om het aerodynamische profiel van Renault Rafale te benadrukken.



comfortabele kussens op de achterste hoofdsteunen

Met een combinatie van design, ondersteuning en comfort nodigen ze je uit voor een eersteklas reis.



esprit Alpine vloermatten

Verrijk het interieur van uw esprit Alpine met een set matten geborduurd met de Alpine "A", blauwe vloerbedekking en bijpassende sierstiksels.



elektrisch wegklapbare trekhaak

In ingeklapte toestand is hij onzichtbaar en behoud je het Renault Rafale-design. Zeer eenvoudig te gebruiken, hij wordt automatisch in slechts enkele seconden geactiveerd, met één druk op de knop.



[naar de accessoirepagina](#)

[samenstellen →](#)

het human first-programma is een uitgebreid veiligheidsprogramma dat Renault heeft ontwikkeld in samenwerking met onderzoekers, experts en de brandweer.

omdat verkeersveiligheid alle weggebruikers betreft, of het nu voetgangers, fietsers of automobilisten zijn, verbindt het Human First-programma van Renault zich ertoe:

- 1. het voorkomen van ongevallen door de ontwikkeling van veiligheidsuitrusting en geavanceerde hulp en veiligheidssystemen voor de bestuurder**
tot 36 geavanceerde rijhulpsystemen / meer dan 60 veiligheidsvoorzieningen, tot 7 airbags, kindersitjes (Isofix), Renault Fixe4sure oplossing / meer dan 2.000 veiligheidsoctrooien geregistreerd sinds 1970
- 2. samen met de brandweer ontwikkelde innovaties voor betere hulpverlening bij ongevallen**
QRescue / Fireman Access / meer dan 5000 brandweerlieden hebben in de afgelopen 10 jaar in 19 landen van over de hele wereld getraind met ongeveer 400 auto's per jaar voor de trainingen
- 3. het aantal en de ernst van de ongevallen verminderen door te investeren in R&D**
veiligheidsscore / veiligheidscoach / aangesloten diensten / big data / kunstmatige intelligentie en cyberbeveiligingssystemen

[lees meer over het human first program](#)

Renault care service

Vervang wat nodig is, op het juiste moment. Dankzij de connected en voorspellende onderhoudsfuncties is het eenvoudig om jouw nieuwe Renault Rafale E-Tech full hybrid te onderhouden. En dankzij de My Renault-app zijn offertes, online afspraken en zelfs de onderhoudsgeschiedenis binnen handbereik.

[meer informatie over Renault care service](#)



Alles is in het werk gesteld om juiste en actuele informatie in deze uitgave ten tijde van zijn verschijning (mei 2024) te vermelden. Deze brochure werd samengesteld op basis van voorseries of prototypes. In het kader van zijn streven naar constante verbetering van zijn producten behoudt Renault zich op ieder moment het recht voor om wijzigingen in de specificaties en aan de beschreven en afgebeelde auto's en accessoires door te voeren. Eventuele wijzigingen worden zo snel mogelijk aan de Renault-dealers doorgegeven. Per land kunnen de op de markt gebrachte versies verschillen en kunnen bepaalde uitrustingen niet leverbaar zijn (standaard, optioneel of accessoire). Raadpleeg daarom jouw plaatselijke Renault-dealer voor de meest recente informatie. Vanwege technische beperkingen bij het drukproces kunnen de in deze brochure afgebeelde kleuren verschillen van de echte kleur van de lakken en materialen in het interieur. Alle rechten voorbehouden. Renault is op geen enkele wijze aansprakelijk voor mogelijke gevolgen van onjuistheden of onvolkomenheden van de inhoud van deze brochure. Gehele of gedeeltelijke reproductie van deze publicatie in welke vorm of met welk middel dan ook is verboden zonder voorafgaande schriftelijke toestemming van Renault.

Publicis - photo credits: A. Doroszewicz, © Renault Marketing 3D-Commerce - mei 2024.
RENAULT NEDERLAND - BOEINGAVENUE 275 - 1119 PD SCHIPHOL-RIJK / POSTBUS 75784 - 1118 ZX SCHIPHOL-RIJK /
TEL. 088-303 5333 / HANDELSREGISTER AMSTERDAM

Renault adviseert 



samenstellen →