

# RENAULT AUSTRAL

Prijslijst 2 maart 2026





## belangrijkste standaarduitrusting AUSTRAL

### evolution

#### techniek en veiligheid

- antiblokkeersysteem (abs) met elektronische remkrachtverdeling (ebv) en noodstopbekrachtiging
- active emergency braking system met voetgangers-, fietsers- en kruisend verkeer detectie
- safe distance warning
- elektronische stabiliteits controle (esc) met tractiecontrole (asr)
- vermoeidheidsdetectiesysteem
- automatische parkeerrem met autohold functie
- hill-start assist
- lane departure warning
- emergency lane keeping assist
- intelligent speed assist
- **adaptive cruise control**
- openR instrumentenpaneel met 12,3" tft kleurenscherm voor de bestuurder
- uitschakelbare passagiersairbag
- adaptieve airbags voor bestuurder en passagier vóór
- gordijnairbags vóór en achter
- zijairbags vóór
- grootlichtassistent
- isofix-bevestigingssysteem voor kinderzitjes op de twee buitenste zitplaatsen op de achterbank
- **adaptive vision LED koplampen**
- LED achterlichten met dynamische richtingaanwijzers
- **driver drowsiness monitoring system met camera geïntegreerd in de A-stijl**
- regen- en lichtsensoren
- bandenspanningscontrolesysteem
- bandenreparatieset
- MySafety switch voor persoonlijke ADAS instellingen
- akoestische voorruit

#### multimedia

- **9" openR link multimedia en navigatiesysteem met Google integratie (Google maps, Google assistant, Google play)**
- **high fidelity audiosysteem Arkamys Classic met 3D geluid**
- 2 usb-C aansluitingen aan de achterzijde van de middenconsole
- usb-C aansluiting voor
- wireless Apple Carplay™ en Android Auto™

#### comfort

- **elektronisch geregelde airconditioning**
- elektrisch inklapbare buitenspiegels
- flank guard protection
- **parkeersensoren voor en achter met optische en sonische weergave**
- **achteruitrijcamera**
- stuurwiel in hoogte en diepte verstelbaar
- in hoogte verstelbare voorstoelen
- **Renault handsfree card voor openen, sluiten en starten zonder sleutel)**

#### exterieur

- 18" lichtmetalen velgen 'Maha'
- buitenspiegelkappen in hoogglans zwart
- voor- en achterbumper gedeeltelijk in carrosseriekleur
- chromen lijst boven de zijramen en rond het achterste zijraam

#### interieur

- stuurwiel bekleed met Fraganza tep leder soft touch
- bekleding stof 'Egee'
- zonneklep voor bestuurder en passagier met spiegel en LED-lamp
- hemelbekleding in 'superior marl'
- middenarmsteun vóór
- in ongelijke delen neerklapbare achterbank (1/3 - 2/3)



evolution vanaf € 43.790

<sup>1</sup>De werking van de bluetoothondersteuning kan verschillen, afhankelijk van het type en merk telefoon dat u gebruikt.

## belangrijkste standaarduitrusting AUSTRAL

### techno (extra t.o.v. evolution)

#### techniek en veiligheid

- **Renault Multi-Sense®** Voor een persoonlijk instelbare rijbeleving
- **blind spot warning**
- occupant safety exit
- rear active emergency braking system met rear cross traffic alert

#### comfort

- automatisch dimmende binnenspiegel

#### multimedia

- **12" openR link multimedia en navigatiesysteem met Google integratie (Google maps, Google assistant, Google play)**
- draadloze telefoonlader

#### exterieur

- **lichtmetalen velgen 19" 'Komah'**
- privacy glass
- dakrails in lengterichting

#### interieur

- hoge middenconsole met afsluitbaar opbergvak en verschuifbare handsteun
- bagageruimte met dubbele bodem (full hybrid E-Tech 200)



techno vanaf € 45.390

### esprit Alpine (extra t.o.v. techno)

#### techniek en veiligheid

- **face recognition voor snel oproepen van persoonlijke instellingen**
- active driver assist met intelligent adaptive cruise control

#### comfort

- **elektrisch bedienbare achterklep**
- **gelamineerde zijramen voor**
- elektrisch verstelbare voorstoelen met massagefunctie op de bestuurdersstoel
- **elektrisch verwarmbare voorstoelen**
- elektrisch verwarmbaar stuurwiel

#### exterieur

- dakrails in lengterichting in zwart
- lichtmetalen velgen 20" 'Altitude'
- hoogglans zwarte lijst boven de zijramen en rond het achterste zijraam

#### interieur

- **bekleding alcantara/stof 'Saint-Martin-de-Belleville' met blauwe stiksels**
- verschuifbare achterbank
- stuurwiel esprit Alpine met Fraganza tep leder bekleed en speciale stiksels
- aluminium pedalen
- kinderspiegel



esprit Alpine vanaf € 48.290

## versieprijsen AUSTRAL

MOTOR	UITVOERING	kW/pk	ENERGIELABEL <sup>1</sup>	CO <sub>2</sub> <sup>2</sup>	NETTO CATALOGUSPRIJS €	BTW €	BPM € <sup>3</sup>	FISCALE WAARDE €	CONSUMENTEN-ADVIESPRIJS € <sup>4</sup>	BIJTELLING VANAF € <sup>5</sup>
<b>full hybrid E-Tech</b>										
full hybrid E-Tech 200	evolution	147 / 200	A	106	31.968,60	6.713,40	3.813,00	42.495,00	43.790,00	278,13
	techno	147 / 200	A	106	33.290,91	6.991,09	3.813,00	44.095,00	45.390,00	288,60
	esprit Alpine	147 / 200	A	106	35.687,60	7.494,40	3.813,00	46.995,00	48.290,00	307,58

### BPM BEDRAG IN COMBINATIE MET CO<sub>2</sub>-UITSTOOT

De hier getoonde consumentenadviesprijs is een vanafprijs voor de standaarduitvoering van de versie exclusief eventuele pakketten en/of opties. Het toevoegen van pakketten en/of opties kan van invloed zijn op de CO<sub>2</sub>-uitstoot en het daaraan gekoppelde BPM bedrag. Een hogere CO<sub>2</sub>-uitstoot en BPM bedrag is van invloed op de hier getoonde fiscale waarde, de consumentenadviesprijs en de bijtelling. Voor de actuele consumentenadviesprijs en BPM bedrag van de door u gewenste configuratie van de auto inclusief pakketten en/of opties verwijzen wij u naar de configurator op Renault.nl en/of uw Renault dealer.

<sup>1</sup> Het energielabel is berekend op basis van de CO<sub>2</sub>-uitstoot gebaseerd op de WLTP-testmethode.

<sup>2</sup> Gemiddelde CO<sub>2</sub>-uitstoot g/km (gemeten volgens EG-richtlijn 715/2007). De vermelde waarden voor brandstofverbruik en CO<sub>2</sub>-uitstoot zijn gebaseerd op de WLTP - testmethode voor de standaarduitvoering van de versie zonder opties. Het toevoegen van opties of optiepakketten kan van invloed zijn op de daadwerkelijke hoogte van de CO<sub>2</sub>-uitstoot en het bpm-bedrag. Raadpleeg de configurator op Renault.nl voor de meest actuele prijsstelling en bpm.

<sup>3</sup> In het BPM-bedrag zijn eventuele correcties vanwege de CO<sub>2</sub>-uitstoot verwerkt voor de standaarduitvoering van de versie zonder opties.

<sup>4</sup> Consumentenadviesprijs is inclusief: kosten rijklaar maken (uitgebreide routeservice gedurende de garantieperiode, lifehammer, transportkosten, € 10,- brandstof, nulbeurt, deconserveren, poetsen, kentekenplaten, kentekenhouder, handlings- en administratiekosten, uitleg veiligheidssystemen, uitleg multimedia- en navigatiesysteem t.w.v. € 1.188,74 voor de full hybrid E-Tech of € 1.206,92 voor de mild hybrid (incl. 21% btw), registratiekosten t.w.v. € 63,10 (deels btw-vrij), recyclingsbijdrage t.w.v. € 22,50 (incl. 21% btw) en ARN/Renault beheerbijdrage HEV Lithium-Ion batterij (t.w.v. € 20,66 incl. 21% btw voor de full hybrid E-Tech en € 2,48 voor de mild hybrid).

<sup>5</sup> Netto bijtelling per maand gebaseerd op de fiscale waarde van het voertuig exclusief opties en op een belastingschijf van 35,70%.

## pakketten AUSTRAL

	CONSUMENTENADVIESPRIJS						INCL. BTW EN BPM €
	evolution	techno	esprit Alpine	NETTO €	BTW €	INCL. BTW €	
<b>pakketten</b>							
<b>pack privilège</b> · 3D around view camera · buitenspiegels met geheugenfunctie · easy park assist · active ground illumination · head-up display · elektrisch verwarmbare voorruit · matrix LED koplampen	-	-	○	1900,83	399,17	2300,00	<b>2300,00</b>
<b>pack light &amp; sound</b> · 12" openR link met navigatie, Google integratie en harman kardon premium sound met 12 speakers · panoramisch vast glazen dak	-	-	○	1239,67	260,33	1500,00	<b>1500,00</b>
<b>pack comfort</b> · elektrisch verwarmbare voorstoelen · elektrisch verwarmbare voorruit · elektrisch verwarmbaar stuurwiel · elektrisch bedienbare achterklep · verschuifbare achterbank	-	○	-	1652,89	347,11	2000,00	<b>2000,00</b>
<b>pack look</b> · panoramisch vast glazen dak · kinderspiegel	-	○	-	826,45	173,55	1000,00	<b>1000,00</b>
<b>pack safety</b> · rear cross traffic alert met rear active emergency braking · blind spot warning met lane departure prevention · occupant safety exit	○	●	●	330,58	69,42	400,00	<b>400,00</b>
<b>pack look &amp; extended grip</b> · lichtmetalen velgen 20": zie configurator renault.nl · elektronisch stabiliteits programma met Grip Control · all-seasonbanden	-	○	○	330,58	69,42	400,00	<b>400,00</b>

● = standaard, ○ = optie, - = niet leverbaar

### BPM BEDRAG IN COMBINATIE MET CO<sub>2</sub>-UITSTOOT

De hier getoonde consumentenadviesprijs is de adviesprijs van de optie of het pakket exclusief een eventueel effect op de CO<sub>2</sub>-uitstoot. Het toevoegen van pakketten en/of opties kan van invloed zijn op de totale CO<sub>2</sub>-uitstoot en het daaraan gekoppelde BPM bedrag van de door u gewenste configuratie. Een hogere CO<sub>2</sub>-uitstoot en BPM bedrag is van invloed op de fiscale waarde, de consumentenadviesprijs en de bijtelling. Voor de actuele consumentenadviesprijs en het BPM bedrag van de door u gewenste configuratie van de auto inclusief pakketten en/of opties verwijzen wij u naar de configurator op Renault.nl en/of uw Renault dealer.

## opties AUSTRAL

	evolution	techno	esprit Alpine	CONSUMENTENADVIESPRIJS			INCL. BTW en BPM €
				NETTO €	BTW €	INCL. BTW €	
<b>veiligheid</b>							
4CONTROL advanced	-	-	○	1239,67	260,33	1500,00	1500,00
all-seasonbanden	○	P	P	330,58	69,42	400,00	400,00
ruimtebesparend reservewiel incl. dubbele bodem bagageruimte	○	○	○	247,93	52,07	300,00	300,00
<b>exterieur</b>							
speciale metaallak rouge flamme	●	●	●	0,00	0,00	0,00	0,00
speciale metaallak rouge flamme met two-tone dak in noir étoilé	-	○	○	495,87	104,13	600,00	600,00
speciale metaallak blanc nacré	○	○	○	743,80	156,20	900,00	900,00
speciale metaallak blanc nacré met two-tone dak in noir étoilé	-	○	○	1239,67	260,33	1500,00	1500,00
speciale metaallak bleu naxos	○	○	○	743,80	156,20	900,00	900,00
speciale metaallak bleu naxos met two-tone dak in noir étoilé	-	○	○	1239,67	260,33	1500,00	1500,00
speciale metaallak gris schiste	○	○	○	743,80	156,20	900,00	900,00
speciale metaallak gris schiste met two-tone dak in noir étoilé	-	○	○	1239,67	260,33	1500,00	1500,00
speciale metaallak gris ardoise satin met two-tone dak in noir étoilé	-	-	○	1652,89	347,11	2000,00	2000,00
speciale metaallak gris schiste satin met two-tone dak in noir étoilé	-	-	○	1652,89	347,11	2000,00	2000,00
speciale metaallak noir étoilé	○	○	○	743,80	156,20	900,00	900,00
<b>multimedia</b>							
<b>verlenging connected services met vijf jaar</b>	○	○	○	165,29	34,71	200,00	200,00
totale duur connected services: acht jaar zie pagina connectivity							
<b>verlenging connected services met twee jaar</b>	○	○	○	82,64	17,36	100,00	100,00
totale duur connected services: vijf jaar zie pagina connectivity							

● = standaard, ○ = optie, - = niet leverbaar P = alleen leverbaar in een optiepakket.  
Voor verplichtingen en uitsluitingen verwijzen wij je naar de configurator op [renault.nl](https://www.renault.nl) of naar jouw dealer.

### BPM BEDRAG IN COMBINATIE MET CO<sub>2</sub>-UITSTOOT

De hier getoonde consumentenadviesprijs is de adviesprijs van de optie of het pakket exclusief een eventueel effect op de CO<sub>2</sub>-uitstoot. Het toevoegen van pakketten en/of opties kan van invloed zijn op de totale CO<sub>2</sub>-uitstoot en het daaraan gekoppelde BPM bedrag van de door u gewenste configuratie. Een hogere CO<sub>2</sub>-uitstoot en BPM bedrag is van invloed op de fiscale waarde, de consumentenadviesprijs en de bijtelling. Voor de actuele consumentenadviesprijs en het BPM bedrag van de door u gewenste configuratie van de auto inclusief pakketten en/of opties verwijzen wij u naar de configurator op [Renault.nl](https://www.renault.nl) en/of uw Renault dealer.



gris schiste



gris schiste satin



blanc nacré



rouge flamme



bleu naxos



blanc nacré satin



noir étoilé



1500m

0 km/h

80

N

P

0 km/h

680 km

1500 m

80

N

Sport

Chassis

Charge

Power

AR  
N P <  
VD

harman/kardon

Posture de conduite adaptative

**MULTI-SENSE  
SPORT**

Electrique

Caméra

Qualité de l'air

Driving

Aides au parking

Véhic

20°C | 1

## technische gegevens AUSTRAL

### full hybrid E-Tech 200

<b>carrosserie</b>	
carrosserietype	SUV / 5 zitplaatsen
<b>motor</b>	
aandrijving	voorwiel
cilinderinhoud (cm <sup>3</sup> )	1199
brandstof	benzine
aantal cilinders / kleppen	3 / 12
max. vermogen kW (pk)	147 (200) - gecombineerd
bij toerental (t/min)	4500
max. koppel in N.m. (benzinemotor)	205
bij toerental (t/min)	1750
max. koppel in N.m. (elektromotor)	205
inspuitsysteem	gasoline direct injection
emissienorm	Euro6X
roetfilter	ja
<b>efficiency</b>	
stop & start systeem	Hybride energiemodule
energy smart management <sup>3</sup>	Hybride energiemodule
<b>versnellingsbak</b>	
aantal versnellingen	E-TECH <sup>®</sup>
<b>remsysteem</b>	
ABS met noodstopbekrachtiging	Standaard
vóór: geventileerde schijven Ø (mm)	320 (350 bij 4Control)
achter: massieve schijven Ø (mm)	292 (330 bij 4Control)
<b>wielophanging</b>	
voortrein	McPherson
achtertrein	Flexibele achteras met voorgeprogrammeerde geometrie (MultiLink bij 4Control)
<b>stuurinrichting</b>	
stuurbekrachtiging	Elektrisch variabel
draaicirkel tussen stoepranden (m)	11,4 (10,1 bij 4Control)
<b>banden</b>	
standaard bandenmaat (evolution)	235/55 R18
standaard bandenmaat (techno)	205/55 R19
standaard bandenmaat (esprit Alpine)	235/45 R20
<b>inhoud</b>	
brandstoftank benzine (l)	55
capaciteit tractiebatterij in KWh	2

<sup>1</sup>De CO<sub>2</sub>- en relatieve verbruikscijfers worden officieel gemeten volgens EG-richtlijn 715/2007. Deze testmethode geeft u de mogelijkheid auto's op zuinigheid met elkaar te vergelijken en heeft niet als doel het daadwerkelijke verbruik nauwkeurig weer te geven. Het verbruik van uw auto zal in de praktijk veelal afwijken van de in het kader van de Europese test gemeten waarden en is afhankelijk van zaken als belading, weersomstandigheden en uw rijgedrag. De vermelde waarden voor brandstofverbruik en CO<sub>2</sub>-uitstoot zijn gebaseerd op de WLTP-testmethode.

<sup>2</sup>Dit maximale aanhangergewicht is alleen toegestaan als bovengenoemd treingewicht (beladen auto + beladen aanhanger) niet wordt overschreden.

<sup>3</sup>Terugwinning van energie tijdens het remmen en opslag in de accu, gevolg is minder belasting voor de dynamo en een lager brandstofverbruik

## technische gegevens AUSTRAL

### full hybrid E-Tech 200

#### prestaties

0-100 km/h (s)	8,4
topsnelheid op het circuit (km/u)	175 (elektronisch begrensd)

#### brandstofverbruik in l/100 km (km/l) (volgens EG richtlijn 715/2007)

gecombineerd verbruik op benzine	4,7
verbruik cyclus lage snelheid	4,8
verbruik cyclus gemiddelde snelheid	4
verbruik cyclus hoge snelheid	4,2
verbruik cyclus extra hoge snelheid	5,6
CO <sub>2</sub> (g/km) op benzine	106

#### gewicht (kg)<sup>1</sup> (volgens EG richtlijn 715/2007)

massa rijklaar	1613
massa leeg - basis voor motorrijtuigenbelasting	1513
max. toelaatbaar gewicht	2090
max. toelaatbaar treingewicht	3590
max. toelaatbaar aanhangergewicht (geremd) <sup>2</sup>	1500
max. toelaatbaar aanhangergewicht (ongeremd)	750
max. toelaatbare kogeldruk	85

<sup>1</sup>De CO<sub>2</sub>- en relatieve verbruikscijfers worden officieel gemeten volgens EG-richtlijn 715/2007. Deze testmethode geeft u de mogelijkheid auto's op zuinigheid met elkaar te vergelijken en heeft niet als doel het daadwerkelijke verbruik nauwkeurig weer te geven. Het verbruik van uw auto zal in de praktijk veelal afwijken van de in het kader van de Europese test gemeten waarden en is afhankelijk van zaken als belading, weersomstandigheden en uw rijgedrag. De vermelde waarden voor brandstofverbruik en CO<sub>2</sub>-uitstoot zijn gebaseerd op de WLTP-testmethode.

<sup>2</sup>Dit maximale aanhangergewicht is alleen toegestaan als bovengenoemd treingewicht (beladen auto + beladen aanhanger) niet wordt overschreden.

<sup>3</sup>Terugwinning van energie tijdens het remmen en opslag in de accu, gevolg is minder belasting voor de dynamo en een lager brandstofverbruik

#### CO<sub>2</sub>-UITSTOOT EN BRANDSTOFVERBRUIK

De hier getoonde CO<sub>2</sub>-uitstoot en brandstofverbruiksgegevens zijn gebaseerd op de standaarduitvoering van de versie exclusief eventuele pakketten en/of opties. Het toevoegen van pakketten en/of opties kan van invloed zijn op de totale CO<sub>2</sub>-uitstoot en het brandstofverbruik van de door u gewenste configuratie. Voor de actuele CO<sub>2</sub>-uitstoot van de door u gewenste configuratie van de auto inclusief pakketten en/of opties verwijzen wij u naar de configurator op [Renault.nl](http://Renault.nl) en/of uw Renault dealer.

## connectiviteit, multimedia en navigatie

		looptijd
<b>schermen in de auto</b>		
multimediascherm formaat	9" voor evolution, 12" vanaf techno versies	
cockpitscherm formaat	12,3" voor alle versies	
<b>smartphone in de auto</b>		
smartphonereplicatie / smartphonegebruik in de auto	Ja; Apple CarPlay™ en Android Auto™	onbeperkt
smartphone opladen in de auto	Ja, bekabeld en via draadloze oplader	
<b>navigatie</b>		
openR link navigatie met ingebouwde Google services <sup>1</sup>		
Google Maps	met o.a. actieve aanbevelingen	3 jaar <sup>2</sup>
Google Assistant	te bedienen met spraak en button	3 jaar <sup>2</sup>
Google Play	download je favoriete apps voor in de auto: +50 apps	3 jaar <sup>2</sup>
<b>automatische systeemupdates</b>		
Automatische systeemupdates	systeemupdates van openR link "over the air"	5 jaar
<b>Emergency call (ECALL)</b>		
ECALL	de functie in de auto om een noodoproep te doen	Onbeperkt
<b>Intelligent Speed Assist (ISA)</b>		
Traffic sign recognition met speed alert	herkent de huidige maximale snelheid waarschuwt proactief (audio en visueel) bij overschrijden van de snelheid	14 jaar
<b>Safety score &amp; coach</b>		
safety coach	coaching m.b.t. rijstijl: snelheid, traject en remafstanden	ongelimiteerd
safety score	score / beoordeling na iedere rit van 0 - 100	
<b>Intelligent Adaptive Cruise Control</b>		
Contextual Adaptive Cruise Control	Gebruikt kaartdata om snelheid aan te passen	3 jaar <sup>2</sup>

<sup>1</sup>navigatie standaard op elke Austral. <sup>2</sup>5 jaar standaard beschikbaar, verlengen mogelijk. <sup>3</sup>Via tethering (gebruik data via je telefoonabonnement) of een abonnement via onze externe partner Airnity.

R-DAM\_1449593



## afmetingen AUSTRAL

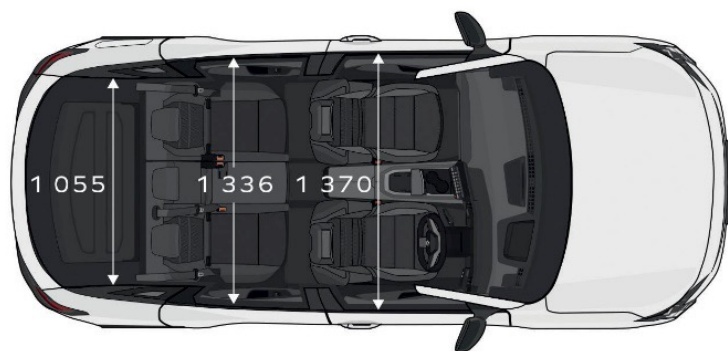
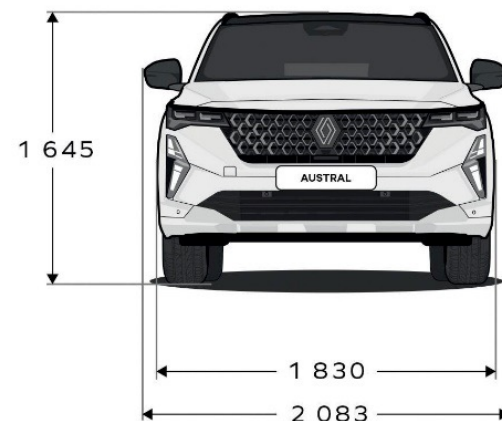
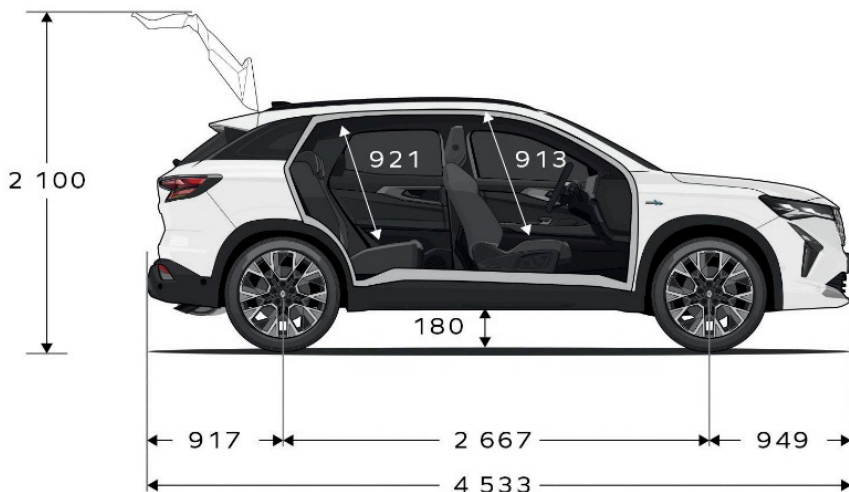

### Volume bagageruimte (in dm<sup>3</sup> volgens iso-norm 3832)

	Austral
Minimale volume kofferruimte (boven dubbele bodem, achterbank in achterste stand)	487 (mild hybrid 150) / 418 (full hybrid E-Tech)
Volume kofferruimte inclusief opbergruimte onder de vloer	517 (mild hybrid 150) / 448 (full hybrid E-Tech)
Volume kofferruimte met neergeklapte achterbank (zonder reservewiel)	1482 (mild hybrid 150) / 1400 (full hybrid E-Tech)

### Afmetingen (mm)

Totale lengte	4533	Hoogte met geopende achterklep	2100
Wielbasis	2667	Knieruimte	274
Overhang voor	949	Langte tussen zitvlak en plafond voor (14°)	913
Overhang achter	917	(min.- max. lengte)	
Totale breedte zonder zijspiegels	1830	Langte tussen zitvlak en plafond achter (14°) (min. - max. lengte)	921
Totale breedte met zijspiegels	2083	Breedte interieur op schouderhoogte voor	1445
Totale hoogte zonder dakrails	1645	Breedte interieur op schouderhoogte achter	1423
Totale hoogte met dakrails	1621		

## algemeen

### BPM Personenauto's

Het BPM-bedrag wordt berekend op basis van de CO<sub>2</sub>-uitstoot van het voertuig:

	2026	
	BENZINE & DIESEL	€ PER GRAM
Vrijgesteld	0	687
1e schijf	1-77 g/km	2
2e schijf	78-100 g/km	82
3e schijf	101-139 g/km	181
4e schijf	140-155 g/km	297
5e schijf	>155 g/km	594

Tevens is voor personenauto's met een dieselmotor een extra dieseltolslag verschuldigd van €114,83 per gram vanaf 70 gram uitstoot.

Naast het BPM-bedrag op basis van de CO<sub>2</sub>-uitstoot moet voor elke personenauto een vast BPM-bedrag van € 687 worden betaald.

Het eventueel uit de gewijzigde BPM-wetgeving voortvloeiende bedrag is verwerkt in de consumentenprijzen van deze prijslijst. In de praktijk kan het voorkomen, dat een in deze prijslijst genoemde energie-efficiëntieklasse, CO<sub>2</sub>-uitstoot en/of fijnstofuit niet overeenkomt met de definitieve door het RDW gehanteerde waarde waardoor het vastgestelde bpm-bedrag op het moment van tenaamstelling van het kenteken kan afwijken van het in deze prijslijst genoemde bedrag. Dit kan ontstaan door wijzigingen in de specificaties van het product of door de aanpassing van de berekeningsmethode van de overheid. Renault Nederland en haar verkooporganisatie zijn in dat (eventuele) geval niet aansprakelijk voor afwijkingen in de prijsstelling. Mogelijke verschillen zijn te allen tijde voor rekening van de koper. Tevens verwijzen wij naar de relevante algemene leveringsvoorwaarden van de BOVAG.

Voor elektrische personenauto's geldt een volledige vrijstelling van BPM. Dit houdt in dat bij aanschaf van een elektrische personenauto de bovengenoemde belastingen niet van toepassing zijn.

### Garantie\*

Renault geeft op al haar nieuwe Austral personenauto's, vanaf de datum van aflevering, standaard 2 jaar fabrieksgarantie en een onbeperkte hoeveelheid kilometers. De Renault-dealer geeft 12 maanden garantie op alle reparaties die hij uitgevoerd en gefactureerd heeft. Renault geeft op al haar personenauto's 12 jaar plaatwerkgarantie en 3 jaar lakgarantie.

**Renault Route Service.** Renault Route Service is 24 uur per dag, 7 dagen per week vanuit vrijwel geheel Europa bereikbaar om u te helpen als uw auto strandt met pech of schade. De Renault-dealer zorgt voor vlotte reparatie en Renault Route Service zorgt voor onderdak of vervangend vervoer\*\*.

**Renault GarantiePlus verzekering\*\*.** Kiest u voor extra rust en zekerheid, dan kiest u voor de Renault GarantiePlus verzekering. Met de Renault GarantiePlus verzekering verlengt u uw standaard garantie van 24 maanden met een aanvullende garantieperiode tot 4 jaar met een maximale kilometerstand van 100.000 km. U kunt gedurende de looptijd van uw GarantiePlus verzekering tevens kosteloos gebruik maken van de diensten van Renault Route -Service. En met de GarantiePlus Pas, die u bij deze verzekering ontvangt, kunt u vrijwel overal in Europa bij elke Renault-dealer terecht.

MODEL	RENAULT GARANTIE PLUS VERZEKERING		
	36 mnd /	48 mnd /	60 mnd /
	60.000 km	80.000 km	100.000 km
<b>Austral full hybrid E-Tech</b>	€ 439	€ 719	€ 1.189

\* Voor nadere informatie verwijzen wij u graag naar uw Renault-dealer

\*\* De voorwaarden van de garantiebepalingen vindt u in het Renault garantie- en onderhoudsboekje

### Financiering - Mobilize Financial services

**Mobilize Financial Services.** Mobilize Financial Services is de huisleverancier van Renault op het gebied van leasing en financiering. Bij de Renault dealer kunt u terecht voor deskundig advies en het beheer van uw wagenpark, maar ook om uw auto te financieren. Voor zowel nieuwe auto's als voor occasions heeft Mobilize Financial Services altijd een passende oplossing voor u.

### Leasing - Renault Business Finance

**Financial Lease** is een object gebonden financiering. Dat wil zeggen dat de aangeschafte auto als onderpand dient. Bij Financial Lease staat de auto op uw balans en bent u dus economisch eigenaar van de auto gedurende de looptijd van het lease contract. Deze financieringsvorm kent een vaste looptijd die volledig is af te stemmen op de gebruiksduur van de auto. De auto kan voor het volledige bedrag, exclusief BTW, gefinancierd worden met eventueel gebruikmaking van een slottermijn. De maandelijkse leasetermijn bestaat uit rente en aflossing. Door aan het einde van het contract de slottermijn te voldoen, wordt u tevens de juridische eigenaar van de auto.

**Full Operational Lease** is de meest complete vorm van leasen. U laat alle financiële, beheersmatige en administratieve taken over aan Renault Business Finance. Verzekering, onderhoud en vervangend vervoer zijn inbegrepen. Bovendien kunt u een contract uitbreiden met het gebruik van een brandstofpas. Full Operational Lease is een "off balance" financieringsnorm waarbij Renault Business Finance al uw zorgen uit handen neemt.

**Vervolg uw Renault Austral ervaring  
op [www.renault.nl](http://www.renault.nl)**

Alles is in het werk gesteld om juiste en actuele informatie in deze uitgave ten tijde van zijn verschijning (maart 2026) te vermelden. Deze brochure werd samengesteld op basis van voorseries of prototypes. In het kader van zijn streven naar constante verbetering van zijn producten behoudt Renault zich op ieder moment het recht voor om wijzigingen in de specificaties en aan de beschreven en afgebeelde auto's en accessoires door te voeren. Eventuele wijzigingen worden zo snel mogelijk aan de Renault-dealers doorgegeven. Per land kunnen de op de markt gebrachte versies verschillen en kunnen bepaalde uitrustingen niet leverbaar zijn (standaard, optioneel of accessoire). Raadpleeg daarom uw plaatselijke Renault-dealer voor de meest recente informatie. Vanwege technische beperkingen bij het drukproces kunnen de in deze brochure afgebeelde kleuren verschillen van de echte kleur van de lakken en materialen in het interieur. Alle rechten voorbehouden. Renault is op geen enkele wijze aansprakelijk voor mogelijke gevolgen van onjuistheden of onvolkomenheden van de inhoud van deze brochure. Gehele of gedeeltelijke reproductie van deze publicatie in welke vorm of met welk middel dan ook is verboden zonder voorafgaande schriftelijke toestemming van Renault.