

RENAULT MEGANE E-TECH ELECTRIC

Prijslijst juni 2024





Een nieuwe generatie is geboren. Nieuwe technologie, gecombineerd met pure emotie en geïntegreerde Google-services zorgen voor een uitzonderlijke ervaring achter het stuur. Met een omhullende cockpit, intuïtieve bedieningselementen en het OpenR link-multimediasysteem was reizen nog nooit zo opwindend. We wisten dat we grenzen moesten verleggen om je zo'n speciale ervaring te bieden, dus dat hebben we gedaan.

Belangrijkste standaarduitrusting MEGANE E-TECH electric

EVOLUTION

Techiek en veiligheid

- Antiblokkersysteem (ABS) met elektronische remkrachtverdeling (EBV) en noodstopbekrachtiging
- Active Emergency Braking System met voetgangers-, fietsers- en kruisend verkeer detectie
- Safe Distance Warning
- Elektronische Stabiliteits Controle (ESC) met tractiecontrole (ASR) (uitschakelbaar)
- Vermoeidheidsdetectiesysteem
- Elektrische handrem met autohold functie
- Hill-Start Assist
- Intelligent Adaptive Cruise Control
- Lane Departure Warning met Lane Keep Assist
- Active Lane Keep Assist
- Traffic Sign Recognition
- OpenR instrumentenpaneel met 12,3" TFT kleurenscherm voor de bestuurder
- E-Shifters versnellingshendel achter het stuurwiel
- Adaptieve airbags voor bestuurder en passagier vóór (uitschakelbare passagiersairbag)
- Gordijnairbags vóór en achter
- Zijairbags vóór en achter
- Centrale airbag tussen de bestuurder en de voorpassagier
- ISOFIX-bevestigingssysteem voor kinderzitjes op passagiersstoel en de twee buitenste zitplaatsen achter
- full LED koplampen
- full LED achterlichten
- LED-dagrijverlichting met specifiek vormgegeven lichtsignatuur
- Bandenspanningcontrolesysteem
- Bandenreparatieset
- E-call

Comfort

- Elektronisch geregelde airconditioning met 2 klimaatzones
- Regen en lichtsensor
- Elektrisch verstelbare en verwarmbare buitenspiegels
- Parkeersensoren achter met optische en sonische weergave
- Achteruitrijcamera
- Elektrisch bedienbare zijruiten voor met sneltoetsbediening
- Elektrisch bedienbare zijruiten achter
- Stuurkolom in hoogte en diepte verstelbaar
- in hoogte verstelbare bestuurdersstoel
- Renault Handsfree Card voor openen, sluiten en starten zonder sleutel
- Richtingaanwijzers met snelwegfunctie
- Warmtepomp
- Handmatig inklapbare, elektrisch verstelbare en verwarmbare buitenspiegels met geïntegreerde richtingaanwijzer en herkenning achteruitversnelling

Multimedia

- 9" OpenR link multimediasysteem
- Audiosysteem Arkamis Classic met 3D-geluid en 4 speakers
- 2 USB C aansluitingen voor
- 12V aansluiting voor
- Wireless Apple CarPlay™ en Android Auto™

Exterieur

- 18" lichtmetalen wielen 'Oston' noir
- Buitenspiegelkappen in hoogglans zwart
- Voor en achterbumper met F1-blade in carrosseriekleur
- Elektische lichtsignatuur en dynamische richtingaanwijzers voor
- Volledig verzonken portiergrepen voor
- Portierhandgrepen achter in zwart, geïntegreerd in C-Stijl
- Onderzijde carrosserie, wielkasten en onderzijde bumper uitgevoerd in glanzend zwart
- Sharkfin antenne

Interieur

- Voorstoelen met in hoogte verstelbare hoofdsteunen
- Stuurwiel bekleed met TEP leder soft touch
- Bekleding stof EVA REC van gerecycled materiaal in grijs en zwart
- Dashboard bekleed met gerecycled textiel, mat verchromde sierstrip en kunststof bekledingsstrook in zwart onder de voorruit
- Bekleding bovenzijde voorportieren in kunststof zwart, mat verchromde sierstrip, armsteun bekleed met TEP leder
- Achterportieren met armsteun in TEP leder
- Hemelbekleding in 'Gris'
- Lage middenconsole tussen de voorstoelen met open opbergvakken in zwart
- Achterportieren met armsteun in TEP leder
- In ongelijke delen neerklapbare achterbank (1/3 - 2/3)

Electric Technology

- 3 fase AC lader met een vermogen van maximaal 22 kW voor AC laden bij publieke oplaadpunten
- type 2 mode 3 'Mennekes' laadkabel tot 22kW voor publieke laadpunten en wallbox (5 meter)
- pedestrian sound: tot 30 km/u zachte hoorbare toon om overige weggebruikers te waarschuwen (geluid te personaliseren)
- regeneratief remsysteem met 2 instelbare niveau's voor maximale regeneratie van remenergie
- Bediening regeneratief remmen via E-Shifters versnellingshendel achter stuur

Electric Connected Services

- Pack remote Services: 5 jaar kosteloze connectiviteit via de gratis My Renault app²

130 pk urban range

- 40kWh Lithium-ion batterij
- 85 kW DC lader met CCS Combo aansluiting voor snelladen
- Elektromotor met 96 kW vermogen (130 pk)
- 313 km actieradius volgens de WLTP testcyclus

130 pk comfort range

- 60kWh Lithium-ion batterij
- 130 kW DC lader met CCS Combo aansluiting voor snelladen
- Elektromotor met 96 kW vermogen (130 pk)
- 480 km actieradius volgens de WLTP testcyclus

evolution 130 pk urban range vanaf € 36.370
evolution 130 pk comfort range vanaf € 39.370

¹ De werking van de bluetoothondersteuning kan verschillen, afhankelijk van het type en merk telefoon dat u gebruikt

² Gratis te downloaden in de Google Play Store of Apple App Store

³ Alleen mogelijk wanneer smartphone voldoet aan Qi charge standaard

Belangrijkste standaarduitrusting MEGANE E-TECH electric

TECHNO (extra t.o.v. Equilibre)

Techniek en veiligheid

- Adaptive Vision LED koplampen met geïntegreerde mistlampfunctie
- Grootlichtassistent

Comfort

- Renault Multi Sense voor een persoonlijke rijbeleving
- frameless automatisch dimmende binnenspiegel
- Elektrisch inklapbare, verstelbare, en verwarmbare buitenspiegels
- Welcome scenario met projectie van het Renault logo onder de buitenspiegels

Multimedia

- 12" OpenR Link multimedia en navigatiesysteem met Google integratie (Google Maps, Google Assistant, Google Play)
- Audiosysteem Arkamis Auditorium met 4 geluidssferen en 6 speakers
- 2 USB C aansluitingen aan de voor- en achterzijde van de middenconsole
- Draadloze lader voor smartphone

Exterieur

- Lichtmetalen wielen 20" 'Soren'
- Buitenspiegelkappen in gekozen kleurstelling van het dak
- LED achterlichten met 3D effect en dynamische richtingaanwijzers
- Puddle light buitenspiegel voor welkomstscenario
- Zijruiten met sierlijst in chroom
- Privacy Glass

Interieur

- bekleding stof/TEP kunstleder EVA REC van gerecycled materiaal in grijs
- Hoge middenconsole met verstelbare armsteun, afsluitbaar opbergvak en bekerhouder
- open opbergvak onder OpenR link scherm met draadloze oplader voor smartphone
- Dashboard in zwart bekleed met gerecycled textiel met sierstrip in mat chroom met sfeerverlichting en bekledingsstrook in 'alcantara gris' onder de voorruit
- Stuurwiel bekleed met leder
- Bovenzijde deurpanelen voor bekleed met insert noir', met sierstrip in mat chroom met sfeerverlichting en armsteun bekleed met TEP leder

Electric Technology

- regeneratief remsysteem met 4 instelbare niveau's voor maximale regeneratie van remenergie
- paddle shifters aan het stuurwiel voor het instellen van het niveau van regeneratief remmen

220 pk comfort range

- 60kWh Lithium-ion batterij
- 130 kW DC lader met CCS Combo aansluiting voor snelladen
- Elektromotor met 160 kW vermogen (220 pk)
- 462 km actieradius volgens de WLTP testcyclus

techno 220 pk comfort range vanaf € 41.870

ICONIC (extra t.o.v. Techno)

Techniek en veiligheid

- Over Speed prevention in combinatie met navigatie

Comfort

- 6-voudig elektrisch verstelbare stoelen met massagefunctie en lendensteunen
- Parkeersensoren voor- en achter en flank protection
- Elektrisch verwarmbare voorstoelen
- Elektrisch verwarmbaar stuurwiel

Multimedia

- Harman Kardon Premium Audio met 5 geluidssferen, 2 tweeters in het dashboard, 2 woofers in de voorportieren, 2 tweeters en 2 woofers in de achterportieren, subwoofer in de bagageruimte

Exterieur

- Two-tone kleurstelling
- 20" lichtmetalen wielen 'Enos'
- F1 blade voor- en achterbumper in licht titanium (vervalt i.c.m. Rouge Flamme)

Interieur

- Bekleding leder Riviera in 'noir titane' met siernaden en biezen in warm titanium
- Dashboard bekleed met TEP leder met dubbele siernaden en sierstrip van zwart suède onder de voorruit
- Bovenzijde deurpanelen voor bekleed met zwart suède

iconic 220 pk comfort range vanaf € 44.870

¹ De werking van de bluetoothhondersteuning kan verschillen, afhankelijk van het type en merk telefoon dat u gebruikt

² Gratis te downloaden in de Google Play Store of Apple App Store

³ Alleen mogelijk wanneer smartphone voldoet aan Qi charge standaard

Versieprijsen MEGANE E-TECH 100% electric

MOTOR	UITVOERING	BATTERIJ	kW / pk	ENERGIE-LABEL	CO ₂ ¹	NETTO CATALOGUSPRIJS €	BTW €	BPM € ²	FISCALE WAARDE €	CONSUMENTEN-ADVIESPRIJS ³ €	BIJTELLING VANAF ⁴ €
Elektrisch											
130 pk urban range AC22	Evolution	40 kWh	96 / 130	A	0	29.173,55	6.126,45	0,00	35.300,00	36.370,00	183,80
130 pk comfort range AC22	Evolution	60 kWh	96 / 130	A	0	31.652,89	6.647,11	0,00	38.300,00	39.370,00	204,14
220 pk comfort range AC22	Techno	60 kWh	160 / 220	A	0	33.719,01	7.080,99	0,00	40.800,00	41.870,00	221,08
220 pk comfort range AC22	Iconic	60 kWh	160 / 220	A	0	36.198,35	7.601,65	0,00	43.800,00	44.870,00	241,41

De **130 pk urban range (EV40)** heeft een maximaal laadvermogen van 22kW AC (wisselstroom) en kan thuis en bij publieke laadpunten worden opgeladen dankzij de type 2 mode 3 Mennekes laadkabel. In één uur kan tot 150 km* actieradius worden bijgeladen, in 2-3 uur kan volledig worden opgeladen*. Met de CCS-combo aansluiting kan op een vermogen van maximaal 85kW DC worden snelgeladen.

De **220 pk comfort range (EV60)** combineert het beste van twee werelden: 130 kW DC lader voor snelladen en tot 22 kW AC (wisselstroom) thuis of bij publieke laadpunten laden dankzij de type 2 mode 3 Mennekes laadkabel. In slechts 30 minuten tot 300 km* actieradius bijladen bij de snellader, of tot 150 km* bij een AC lader.

¹ Gemiddelde CO₂-uitstoot g/km (gemeten volgens EG-richtlijn 715/2007).

² Volledig elektrische voertuigen zijn vrijgesteld van bpm.

³ Consumentenadviesprijs is prijs inclusief: kosten rijklaar maken (uitgebreide routeservice gedurende de garantieperiode, lifehammer, transportkosten, nulbeurt, deconserveren, poetsen, kentekenplaten, kentekenhouder, handlings- en administratiekosten, uitleg veiligheidssystemen, uitleg multimedia- en navigatiesysteem en activatie 60 maanden gratis connectiviteit, type 2 mode 3 Mennekes laadkabel) t.w.v. € 958,85 (incl. 21% btw), registratiekosten (t.w.v. € 60,15, btw-vrij) recyclingsbijdrage (t.w.v. € 20,00 incl. 21% btw) en Renault Beheersbijdrage Lithium-Ion batterij (t.w.v. €31,- incl. 21% btw).

⁴ Netto bijtelling per maand gebaseerd op de fiscale waarde van het voertuig exclusief opties en op een belastingschijf van 36,97%. Voor volledig elektrische voertuigen is de bijtelling tot een fiscale waarde van €30.000,- 16%, over de waarde vanaf €30.000,- bedraagt de bijtelling 22%.



Pakketten MEGANE E-TECH 100% electric

	Evolution	Techno	Iconic	CONSUMENTENADVIESPRIJS IN €			INCL. BTW EXCL. BPM €
				NETTO €	BTW €	BPM ¹ €	
Pakketten							
Pack Navigation • 9" OpenR Link multimedia en navigatiesysteem met Google integratie (Google Maps, Google Assistant, Google Play) • Audiosysteem Arkamis Auditorium met 4 geluidssferen en 6 speakers • 2 USB C aansluitingen • Draadloze lader voor smartphone	○	-	-	495,87	104,13	0,00	600,00
Pack winter comfort • Stuurwiel bekleed met fraganza TEP leder • Elektrisch verwarmbare voorstoelen • Elektrisch verwarmbaar stuurwiel • Bestuurdersstoel met elektrisch verstelbare lendensteun	○	-	●	454,55	95,45	0,00	550,00
Pack winter • Elektrisch verwarmbare voorstoelen • Elektrisch verwarmbaar stuurwiel • Bestuurdersstoel met elektrisch verstelbare lendensteun • In hoogte verstelbare passagiersstoel	-	○	●	413,22	86,78	0,00	400,00
Pack City • Elektrisch inklapbare, verstelbare, en verwarmbare buitenspiegels met herkenning achteruitversnelling • Parkeersensoren voor- en achter en flank protection	○	-	●	371,90	78,10	0,00	450,00

● = standaard, ○ = optie, - = niet leverbaar

Pakketten MEGANE E-TECH 100% electric

	Evolution	Techno	Iconic	CONSUMENTENADVIESPRIJS			INCL. BTW EXCL. BPM €
				NETTO €	BTW €	BPM ¹ €	
Connected Driving							
Pack augmented vision & advanced driving assist	-	o	o	991,74	208,26	0,00	1200,00
• Smart Rear View Mirror							
• Blind Spot Warning en Lane Departure Prevention (bij inhalen)• Full Easy Park Assist							
• Around View Monitor							
• Rear Cross Traffic Alert met Rear Active Emergency Braking							
• Active driver assist							
• Occupant Safety Exit							
• Elektrisch verwarmbaar stuurwiel							
• Traffic Sign Recognition met snelheidswaarschuwing							

● = standaard, ○ = optie, - = niet leverbaar

Opties MEGANE E-TECH 100% electric

	Evolution	Techno	Iconic	CONSUMENTENADVIESPRIJS			INCL. BTW EXCL. BPM €
				NETTO €	BTW €	BPM €	
Techniek en veiligheid							
Noodlaadkabel voor incidenteel gebruik met een maximaal vermogen van 2,3kW voor een regulier stopcontact	○	○	○	413,22	86,78	0,00	500,00
All weather banden	○	○	○	413,22	86,78	0,00	500,00
Multimedia							
Harman Kardon Premium Audio	-	○	●	702,48	147,52	0,00	850,00
Exterieur							
Standaardlak Blanc Glacier (Op Iconic met dak in Noir Etoile)	○	○	○	165,29	34,71	0,00	200,00
Metaallak (op Iconic alleen in two-tone kleurstelling)	○	○	○	661,16	138,84	0,00	800,00
Speciale metaallak Rouge Flamme	●	●	●	0,00	0,00	0,00	0,00
Two-tone metaallak	-	○	●	1074,38	225,62	0,00	1300,00
18" lichtmetalen wielen 'Oston' met diamanteffect	-	○	○	0,00	0,00	0,00	0,00
F1 blade voorbumper in carrosseriekleur	-	-	○	0,00	0,00	0,00	0,00
Interieur							
Bekleding leder zandgrijs 'Gris Sable clair'	-	-	○	247,93	52,07	0,00	300,00

● = standaard, ○ = optie, - = niet leverbaar

Carosseriekleuren MEGANE E-TECH 100% electric

	Evolution	Techno	Iconic
Metaallak			
Blanc Glacier	○	○	-
Noir Etoile	○	○	-
Gris Schiste	○	○	-
Gris Rafale	○	○	-
Rouge Flamme	○	○	-
Bleu Nocturne	○	○	-
Two tone kleurstelling			
Rouge Flamme + Noir Etoile	-	○	○
Blanc Glacier + Noir Etoile	-	○	○
Gris Schiste + Noir Etoile	-	○	○
Gris Rafale + Noir Etoile	-	○	○
Bleu Nocturne + Noir Etoile	-	○	○
Noir Etoile + Gris Schiste	-	○	○

● = standaard, ○ = optie, - = niet leverbaar

Technische gegevens MEGANE E-TECH 100% electric

	R130	R130	R220
Zitplaatsen			
Aantal zitplaatsen		5	
Actieradius en verbruik			
Actieradius (WLTP) ^{1,2}	313	480	458-462
Gemiddeld energieverbruik kWh/km	14,7	15	15,2
CO ₂ emissie g/km		0	
Batterij			
Type		Lithium-ion	
Gewicht (kg)	292		394
Capaciteit	40 kWh		60 kWh
Vermogen DC lader (kW/h) max	85 kW		130 kW
Vermogen lader AC (kW/h) min-max		2,3 - 22 kW	
Oplaadtijden³			
Oplaadtijd (uren) 130 kW snelladen 15-80% uur	n/b		00:32
Oplaadtijd (uren) 22 kW (3 fasen 32A) 0-100% uur			03:10
Oplaadtijd (uren) 11 kW (3 fasen 16A) 0-100% uur			06:25
Oplaadtijd (uren) 7,4 kW (1 fase 32A) 0-100%			09:11
Oplaadtijd (uren) 3,7 kW (1 fase 16A) 0-100%			17:51
Oplaadtijd (uren) 2,3 kW (1 fase 10A) 0-100%			30:28
Motor			
Type		Elektrisch (Synchroonmotor)	
Maximaal vermogen kW (pk)	96 (130)	96 (130)	160 (220)
Maximaal koppel (Nm)	250	250	300
Versnellingsbak			
Type		Automaat met continue overbrenging	
Remsysteem			
ABS met noodstopbekrachtiging		Standaard	
Vóór: geventileerde schijven - Ø (mm)		320	
Achter: geventileerde schijven - Ø (mm)		292	
Wielophanging			
Voortrein		Pseudo McPherson	
Achtertrein		Multilink achterwielophanging	
Stuurinrichting			
Stuurbekrachtiging		Elektronisch variabel	
Draaicirkel tussen stoepanden (m)		10,4	
Banden⁴			
Standaard bandenmaat Equilibre / Evolution / Evolution ER	195/60 R18 96 H	195/60 R18 96 H	195/60 R18 96 H
Standaard bandenmaat Techno / Iconic (optioneel Equilibre)	215/45 R20 J7	215/45 R20 J7	215/45 R20 J7
Inhoud			
Volume bagageruimte minimaal/maximaal (l) volgens ISO norm		440 / 1332	
Prestaties			
Topsnelheid op het circuit (km/h)	150	150	160
0-100 km/h (s)	10	10,5	7,4
Gewicht (kg)			
Massa rijklaar	1612	1725	1719
Massa ledig	1512	1625	1619
Max. toelaatbaar gewicht	2060	2145	2165
Max. toelaatbaar treingewicht	2560	2645	3065
Max. toelaatbaar aanhangergewicht (geremd)	500	500	900
Max. toelaatbaar aanhangergewicht (ongeremd)	500	500	750
Max. toelatabare kogeldruk	75	75	75

¹ WLTP (Worldwide harmonized Light vehicles Test Procedure) is een nieuw Europees testprotocol dat beter aansluit bij de daadwerkelijke verbruikswaarden van het voertuig. De actieradius is afhankelijk van diverse factoren zoals de plaats van gebruik, rijstijl, weersomstandigheden en de belading van de auto.

² De weergegeven waarde is overeenkomstig de versie met de optimale waarden

³ De oplaadtijden en bijgeladen actieradius zijn afhankelijk van temperatuur, vermogen van het laadpunt, rijstijl en laadstatus van de batterij

⁴ De bandenmaat kan van invloed zijn op de actieradius van het voertuig

Afmetingen MEGANE E-TECH 100% electric

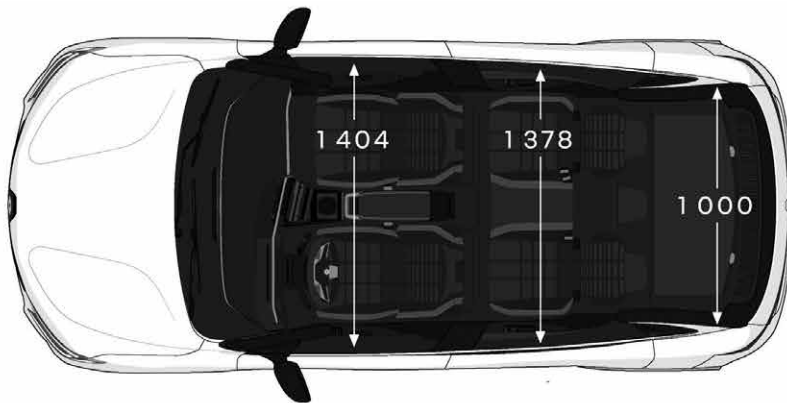
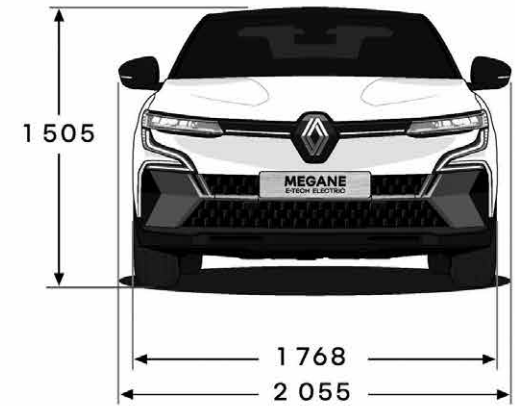
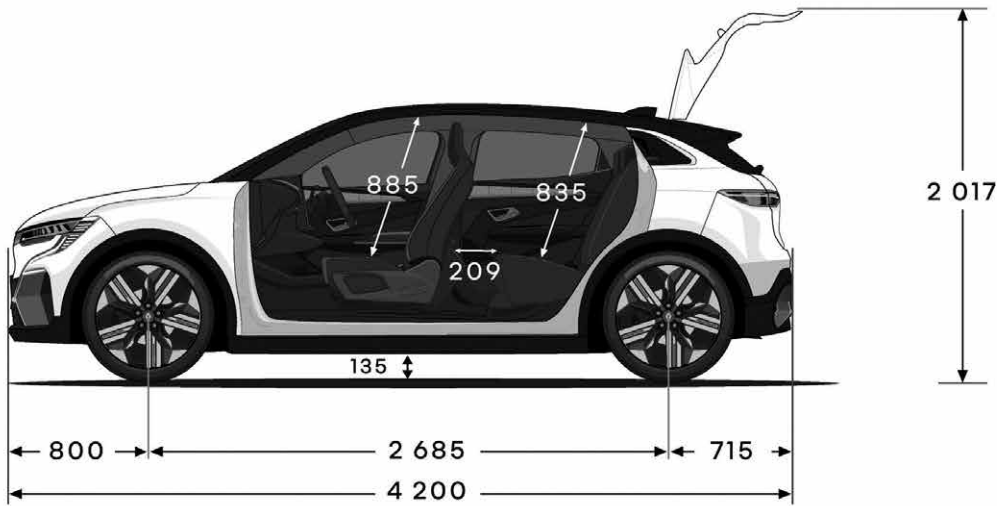

VOLUME BAGAGERUIMTE (in dm³ volgens ISO-norm 3832)

Volume bagageruimte (l)	440
Volume bagageruimte (l) incl extra opbergvak	472
Volume bagageruimte met achterbank neergeklapt (l)	1332

Afmetingen (mm)

Wielbasis	2685
Totale lengte	4199
Overhang voor	800
Overhang achter	715
Spoorbreedte voor	1548
Spoorbreedte achter	1530
Totale breedte zonder zijspiegels	1860
Totale breedte met zijspiegels	2055
Totale hoogte	1501
Hoogte met geopende achterklep	2017

Laadhoogte	784
Grondspeling	171
Lengte binnenruimte	1750
Breedte interieur op ellebooghoogte voor	1404
Breedte interieur op ellebooghoogte achter	1378
Breedte interieur op schouderhoogte voor	1396
Breedte interieur op schouderhoogte achter	1312
Lengte tussen zitvlak en plafond voor (14°)	887
Lengte tussen zitvlak en plafond achter (14°)	835

Breedte toegang tot bagageruimte maximaal	982
Breedte toegang tot bagageruimte onderaan	982
Maximale breedte bagageruimte tussen de wielkasten	963
Hoogte opening bagageruimte	784
Hoogte bagageruimte tot aan de hoedenplank	805
Lengte bagageruimte tot aan de achterbank	452

Bpm personenauto's

Het BPM-bedrag wordt berekend op basis van de CO₂-uitstoot van het voertuig:

	2024	
	BENZINE & DIESEL	€ PER GRAM
Vrijgesteld	0	0
1 ^e schijf	1-80 g/km	2
2 ^e schijf	81-104 g/km	76
3 ^e schijf	105-145 g/km	167
4 ^e schijf	146-161 g/km	274
5 ^e schijf	>162 g/km	549

Tevens is voor personenauto's met een dieselmotor een extra dieselhoeslag verschuldigd van €106,07 per gram vanaf 71 gram uitstoot.

Naast het BPM-bedrag op basis van de CO₂-uitstoot moet voor elke personenauto met een CO₂-uitstoot > 0 gram een vast BPM-bedrag van € 440 worden betaald.

Het eventueel uit de gewijzigde BPM-wetgeving voortvloeiende bedrag is verwerkt in de consumentenprijzen van deze prijslijst. In de praktijk kan het voorkomen, dat een in deze prijslijst genoemde energie-efficiëntieklasse, CO₂ - uitstoot en/of fijnstofuit niet overeenkomt met de definitieve door het RDW gehanteerde waarde waardoor het vastgestelde bpm-bedrag op het moment van tenaamstelling van het kenteken kan afwijken van het in deze prijslijst genoemde bedrag. Dit kan ontstaan door wijzigingen in de specificaties van het product of door de aanpassing van de berekeningsmethode van de overheid. Renault Nederland en haar verkooporganisatie zijn in dat (eventuele) geval niet aansprakelijk voor afwijkingen in de prijsstelling. Mogelijke verschillen zijn te allen tijde voor rekening van de koper. Tevens verwijzen wij u naar de relevante algemene leveringsvoorwaarden van de BOVAG.

Voor elektrische personenauto's geldt een volledige vrijstelling van BPM. Dit houdt in dat bij aanschaf van een elektrische personenauto de bovengenoemde belastingen niet van toepassing zijn.

Garantie*

Renault geeft op haar Megane E-TECH electric personenauto's, vanaf de datum van aflevering, standaard 2 jaar fabrieksgarantie zonder kilometerbeperking. Voor de tractiebatterij geldt een garantietermijn van 8 jaar met een maximum van 160.000 km. Renault geeft op al haar personenauto's 12 jaar plaatwerkgarantie en 3 jaar lakgarantie. De Renault dealer geeft 12 maanden garantie op alle reparaties die hij uitgevoerd en gefactureerd heeft.

Renault Route Service. Renault route service. Renault Route Service is 24 uur per dag, 7 dagen per week vanuit vrijwel geheel Europa bereikbaar om u te helpen als uw auto strandt met pech of schade. De Renault-dealer zorgt voor vlotte reparatie en Renault Route Service zorgt voor onderdak of vervangend vervoer**. In Nederland belt u het gratis telefoonnummer 0800-0303.

Renault GarantiePlus verzekering.** Renault GarantiePlus verzekering**. Kiest u voor extra rust en zekerheid, dan kiest u voor de Renault GarantiePlus verzekering. Met de Renault GarantiePlus verzekering verlengt u uw standaard garantie van 24 maanden met een aanvullende garantieperiode tot 4 jaar met een maximale kilometerstand van 100.000 km. U kunt gedurende de looptijd van uw GarantiePlus verzekering tevens kosteloos gebruik maken van de diensten van Renault Route -Service. En met de GarantiePlus Pas, die u bij deze verzekering ontvangt, kunt u vrijwel overal in Europa bij elke Renault-dealer terecht.

Financiering - Renault Financial services

Renault Financial Services. Renault Financial Services is de huisleverancier van Renault op het gebied van leasing en financiering. Bij de Renault dealer kunt u terecht voor deskundig advies en het beheer van uw wagenpark, maar ook om uw auto te financieren. Voor zowel nieuwe auto's als voor occasions heeft Renault Financial Services altijd een passende oplossing voor u.



Leasing - Renault Business Finance

Financial Lease is een object gebonden financiering. Dat wil zeggen dat de aangeschafte auto als onderpand dient. Bij Financial Lease staat de auto op uw balans en bent u dus economisch eigenaar van de auto gedurende de looptijd van het lease contract. Deze financieringsvorm kent een vaste looptijd die volledig is af te stemmen op de gebruiksduur van de auto. De auto kan voor het volledige bedrag, exclusief BTW, gefinancierd worden met eventueel gebruikmaking van een slottermijn. De maandelijkse leasetermijn bestaat uit rente en aflossing. Door aan het einde van het contract de slottermijn te voldoen, wordt u tevens de juridische eigenaar van de auto.





Full Operational Lease is de meest complete vorm van leasen. U laat alle financiële, beheersmatige en administratieve taken over aan Renault Business Finance. Verzekering, onderhoud en vervangend vervoer zijn inbegrepen. Bovendien kunt u een contract uitbreiden met het gebruik van een brandstofpas. Full Operational Lease is een "off balance" financieringsnorm waarbij Renault Business Finance al uw zorgen uit handen neemt.

Driving Eco²

Duurzame mobiliteit voor iedereen – dat is de droom waar wij bij Renault onvermoeibaar aan werken. Niet alleen het complete gamma van 100% elektrische modellen draagt hieraan bij, maar ook onze modellen met brandstofmotoren sparen het milieu – én uw portemonnee. **Renault eco²** staat voor de betrokkenheid van Renault bij het milieu en richt zich op de totale levenscyclus van de auto. Het overgrote deel van de Renault modellen heeft het **eco²-label**, deze auto's voldoen aan de volgende 3 criteria:

-  **PRODUCTIE** – productie in een ISO 14001 gecertificeerde fabriek die het milieu zo min mogelijk belast
-  **CO₂-UITSTOOT** – een CO₂-uitstoot van minder dan 120 g/km (of een voor biobrandstoffen geschikte motor)
-  **RECYCLING** – gebruik van meer dan 7% gerecyclede kunststoffen en voor minimaal 95% recyclebaar

Renault kan deze droom niet alleen verwezenlijken en heeft uw hulp hierbij nodig. **Driving eco²** is ontwikkeld om u als bestuurder te helpen, door middel van tips en hulpmiddelen in de auto, het verbruik en de uitstoot te optimaliseren. Volg onderstaande tips en reduceer uw brandstofverbruik en uitstoot.

-  **ANTICIPEREN** – Anticipeer zoveel mogelijk in het verkeer, neem uw voet eerder van het gaspedaal en maak zo veel mogelijk gebruik van de remmende kracht van de motor in plaats van het rempedaal. Laat vroegtijdig het gaspedaal los bij drukte, kruispunten en/of verkeerslichten.
-  **SCHAKELEN** – Maak bij voorkeur gebruik van de schakelindicator die het ideale schakelmoment weergeeft. Rol uit in de versnelling, schakel pas terug wanneer de schakelindicator dit aangeeft. Gebruik de hoogst mogelijk versnelling bij constante snelheid of langzaam accelereren. Opschakelen van de 2^e naar de 4^e, of van de 3^e naar de 5^e versnelling kan in sommige gevallen brandstof besparen.
-  **ACCELERATIE** – Probeer niet te fel te accelereren, u verliest hiermee weinig tijd, maar bespaart veel brandstof. Accelereer vlot, maar geleidelijk, om zo snel mogelijk in een hogere versnelling te rijden. Rijd verder met een zo constant mogelijke snelheid en voorkom onnodig accelereren en remmen.
-  **MOTORGEBRUIK** – Maak zoveel mogelijk gebruik van het eventuele stop-/startstelsel. Zet de motor af wanneer langer dan 30 seconden niet gereden wordt. Laat de motor zo min mogelijk stationair draaien, ook niet om warm te draaien in de winter. Het is goedkoper en milieuvriendelijker om deze rustig warm te rijden.
-  **AUTO** – Gebruik de eventuele ECO-mode van de auto om verbruik en uitstoot te optimaliseren. Gebruik de airconditioning alleen wanneer dat echt nodig is, stel het verschil met de temperatuur buiten de auto op maximaal 5 graden verschil. Controleer de bandenspanning elke 3 maanden en houdt deze bij voorkeur op het snelweg- / beladen peil. Rijd niet met overbodige bagage en verwijder imperial of dakkoffer wanneer deze niet gebruikt worden om luchtweerstand te verkleinen.

Renault Z.E.

Een compleet gamma van volledig elektrisch aangedreven voertuigen





vervolg uw Megane E-TECH electric ervaring op www.renault.nl

Alles is in het werk gesteld om juiste en actuele informatie in deze uitgave ten tijde van zijn verschijning (april 2024) te vermelden. Deze brochure werd samengesteld op basis van voorseries of prototypes. In het kader van zijn streven naar constante verbetering van zijn producten behoudt Renault zich op ieder moment het recht voor om wijzigingen in de specificaties en aan de beschreven en afgebeelde auto's en accessoires door te voeren. Eventuele wijzigingen worden zo snel mogelijk aan de Renault-dealers doorgegeven. Per land kunnen de op de markt gebrachte versies verschillen en kunnen bepaalde uitrustingen niet leverbaar zijn (standaard, optioneel of accessoire). Raadpleeg daarom uw plaatselijke Renault-dealer voor de meest recente informatie. Vanwege technische beperkingen bij het drukproces kunnen de in deze brochure afgebeelde kleuren verschillen van de echte kleur van de lakken en materialen in het interieur. Alle rechten voorbehouden. Renault is op geen enkele wijze aansprakelijk voor mogelijke gevolgen van onjuistheden of onvolkomenheden van de inhoud van deze brochure. Gehele of gedeeltelijke reproductie van deze publicatie in welke vorm of met welk middel dan ook is verboden zonder voorafgaande schriftelijke toestemming van Renault.

Alle prijzen gelden bij aflevering na na 1 juni 2024.
Boeingavenue 275-1119 PD Schiphol-Rijk/Postbus 75784-1118 ZX Schiphol/Tel: 0800-0303/Handelsregister Amsterdam 33102829