

# RENAULT AUSTRAL FULL HYBRID E-TECH 200 KM



dostępne również z napędem mild hybrid



# nowa hybrydowa wizja SUV-a

Renault Austral z silnikiem full hybrid E-Tech zmienia reguły gry: jazda w trybie elektrycznym do 80% czasu po mieście<sup>(1)</sup>, wersja esprit Alpine, system 4Control advanced<sup>(2)</sup> z 4 kołami skrętnymi, ekrany openR o powierzchni 774 cm<sup>2(2)</sup>, wyświetlacz head-up o powierzchni 210 cm<sup>2(2)</sup> i wbudowane usługi Google<sup>(2)</sup>.



Na pokładzie Renault Austral full hybrid E-Tech czekają Cię innowacyjne i wciągające doznania.

**silnik full hybrid  
E-Tech 200 KM**

**32  
zaawansowane  
systemy  
wspierające  
kierowcę<sup>(2)</sup>**

**984 cm<sup>2</sup>  
powierzchni  
ekranów openR  
i wyświetlacza  
head-up<sup>(2)</sup>**

**technologia  
4Control<sup>(2)</sup>  
advanced**

**pojemność  
bagażnika  
do 673 l<sup>(2)</sup>**

**wersja esprit  
Alpine**

<sup>(1)</sup> w zależności od poziomu naładowania akumulatora i stylu jazdy / źródło wewnętrzne Renault / 2022  
<sup>(2)</sup> w zależności od wersji lub silnika, z tylną kanapą przesuniętą całkowicie do przodu, 575 dm<sup>3</sup> zgodnie z protokołem VDA

# interaktywne menu

**01. stylistyka**

**02. przyjemność z jazdy**

**03. wrażenia z jazdy**

**04. multimedia**

**05. wnętrze**

**06. zaawansowane systemy  
wspierające kierowcę**

**07. personalizacja**

**pobierz PDF**



**cennik z wyposażeniem**



**akcesoria**

## atletyczny design

Muskularna sylwetka wyróżnia się zrównoważonymi proporcjami, podkreślonymi przez szerokie nadkola i maskę z wyrazistymi przetłoczeniami. Czarny błyszczący dach\* podkreśla elegancję linii nadwozia, a kontrastowe poszerzenia nadkoli uwypuklają wyjątkowe kształty bryły pojazdu.



Wersja esprit Alpine, będąca owocem historycznej współpracy zespołów projektowych Renault i Alpine, nadaje autu jeszcze bardziej dynamiczny wygląd: czarne diamentowane obręcze kół ze stopów lekkich 20" daytona, wyjątkowy satynowy lakier w kolorze szarym schiste, przedni zderzak ze sportowym spojlerem w kolorze grafitowym, satynowe czarne relingi dachowe, unikalne emblematy.



czarne diamentowane obręcze kół ze stopów lekkich 20" daytona



emblemat esprit Alpine

Wyjątkowe akcenty Alpine można znaleźć również we wnętrzu pojazdu: tapicerka z tkaniny łączonej z Alcantarą® zdobiona niebieskimi przeszyciami, ekskluzywne motywy wyszywane na zagłówkach oraz aluminiowy zestaw pedałów dodający wnętrzu sportowego charakteru i energii. Kierownica pokryta skórą nappa i Alcantarą® z trójkolorowym przeszyciem, nawiązującym do francuskich barw narodowych.



\* dostępny w zależności od wersji

[skonfiguruj i zamów →](#)

## 02. przyjemność z jazdy

# zalety technologii hybrydowej<sup>(1)</sup>

**full hybrid  
E-Tech  
200**

do **80%**  
czasu jazdy  
w trybie elektrycznym  
w mieście<sup>(1)</sup>

do **130 km/h**  
w trybie elektrycznym<sup>(1)</sup>

do **1100 km**  
zasięgu<sup>(2)</sup>

**4,6 l/100 km**  
zużycie paliwa<sup>(2)</sup>

**104 g/km**  
emisja CO<sub>2</sub><sup>(2)</sup>



**Odkryj w 100% hybrydową gamę modelu z dwoma dostępnymi jednostkami napędowymi: full hybrid E-Tech<sup>(1)</sup>, jednym z najbardziej wydajnych silników w swojej kategorii, i mild hybrid.**

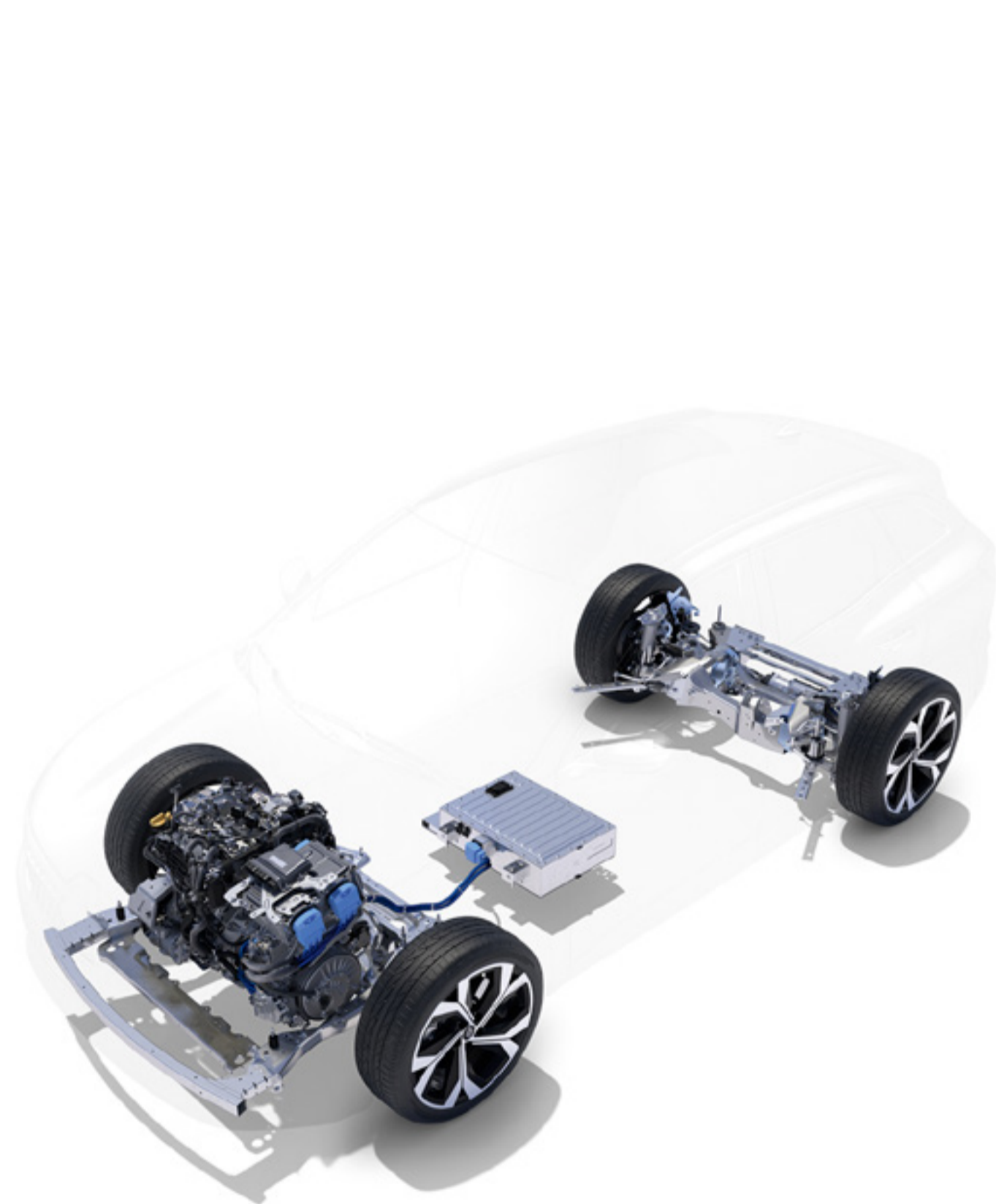

I.

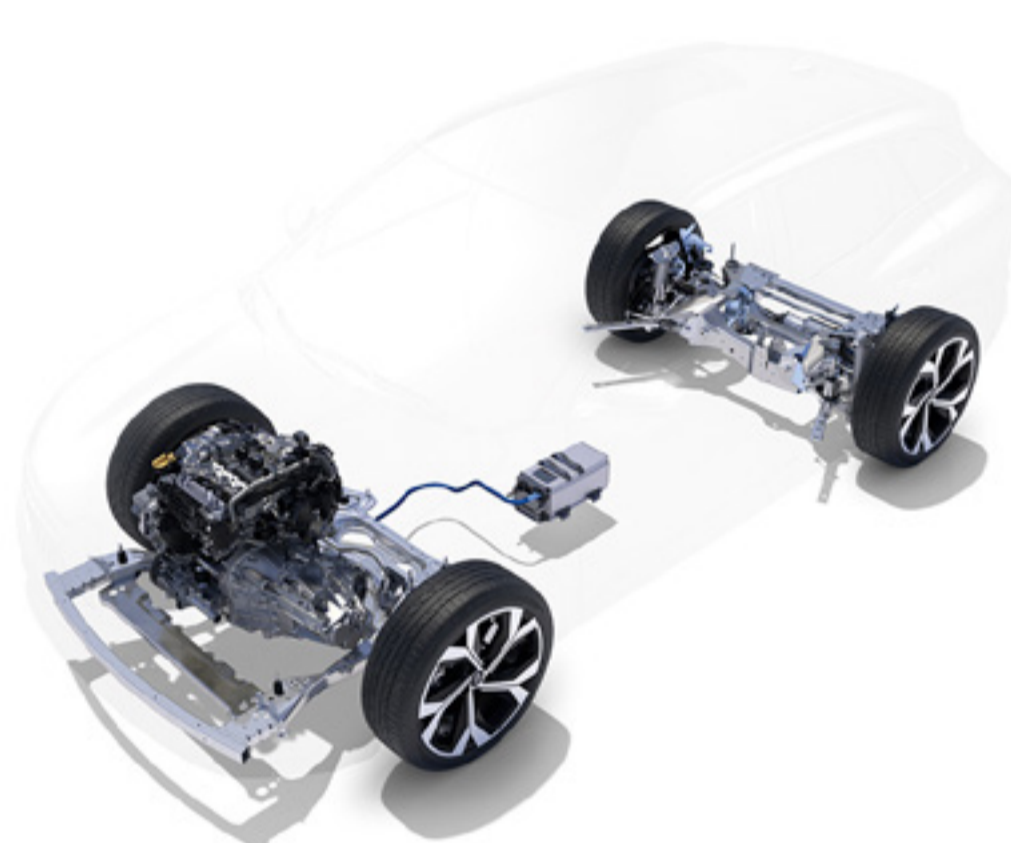

II.

**oszczędność paliwa do 40%<sup>(3)</sup> dzięki silnikowi full hybrid E-Tech<sup>(1)</sup>**

Jazda w trybie elektrycznym do 80% czasu poruszania się po mieście<sup>(2)</sup>. Akumulator ładowany jest podczas zwalniania i hamowania: samochodu nie trzeba podłączać do gniazda ładowania.

**mild hybrid**

Wsparcie silnika elektrycznego układu hybrydowego w fazie przyspieszenia nie tylko potęguje doznania z jazdy, ale również przyczynia się do obniżenia zużycia paliwa.

	<b>full hybrid E-Tech 200</b>	<b>mild hybrid 160 auto</b>
<b>technologia</b>	1 akumulator 400 V + 2 silniki elektryczne + 1 silnik spalinowy	1 akumulator 12 V + 1 silnik spalinowy
<b>oszczędność paliwa<sup>(1),(2)</sup></b>	do 40%	do 8%
<b>zużycie paliwa<sup>(2)</sup></b>	od 4,6 l/100 km	od 6,1 l/100 km
<b>emisja CO<sub>2</sub><sup>(2)</sup></b>	od 102 g/km	od 139 g/km
<b>odzyskiwanie energii podczas zwalniania i hamowania</b>	tak	tak
<b>zarządzanie poziomem odzysku energii</b>	tak	nie
<b>wspomaganie silnika spalinowego przez silnik elektryczny</b>	tak	tak
<b>jazda w trybie elektrycznym w mieście<sup>(2)</sup></b>	do 80% czasu poruszania się po mieście w trybie elektrycznym <sup>(1)</sup>	nie

<sup>(1)</sup> w zależności od poziomu naładowania akumulatora i stylu jazdy / źródło wewnętrzne Renault / 2022

<sup>(2)</sup> wartości homologowane w zależności od wersji / zgodnie z protokołem WLTP / źródło: UTAC / lipiec 2022 r.

<sup>(3)</sup> dla silnika full hybrid E-Tech w porównaniu z silnikiem mild hybrid auto, zgodnie z protokołem WLTP City / źródło: UTAC & IDIADA/ wrzesień 2022 r.

**skonfiguruj i zamów →**

## 02. przyjemność z jazdy

# system 4Control advanced\*

**System 4Control advanced\* z 4 kołami skrętnymi zapewnia bezpieczną jazdę i jeszcze bardziej precyzyjne prowadzenie pojazdu.**



**Średnica zawracania wynosząca 10,1 m jest porównywalna do średnicy w samochodzie miejskim.**

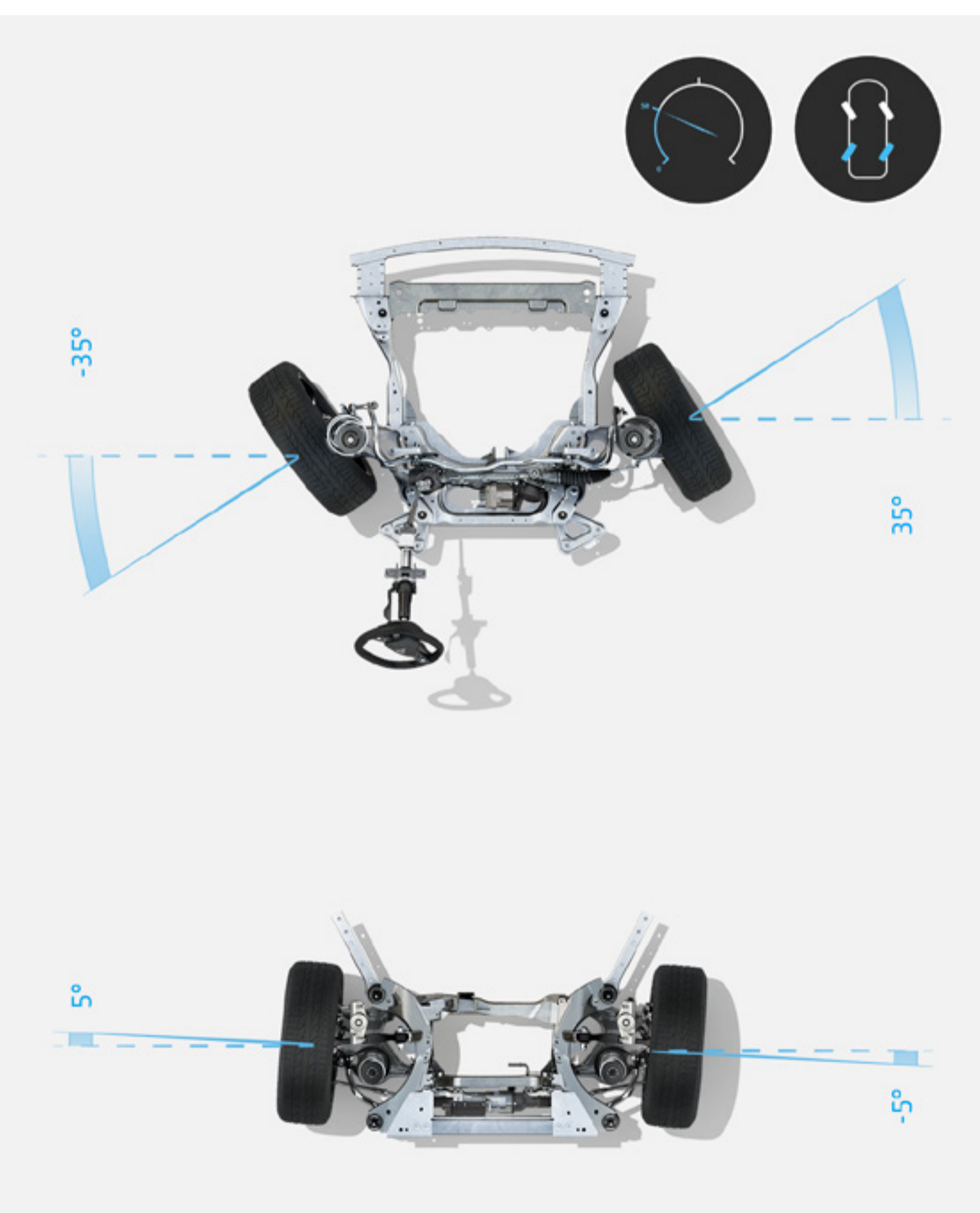

przy prędkościach do 50 km/h tylne koła skręcają w kierunku przeciwnym do przednich, by zmniejszyć promień skrętu

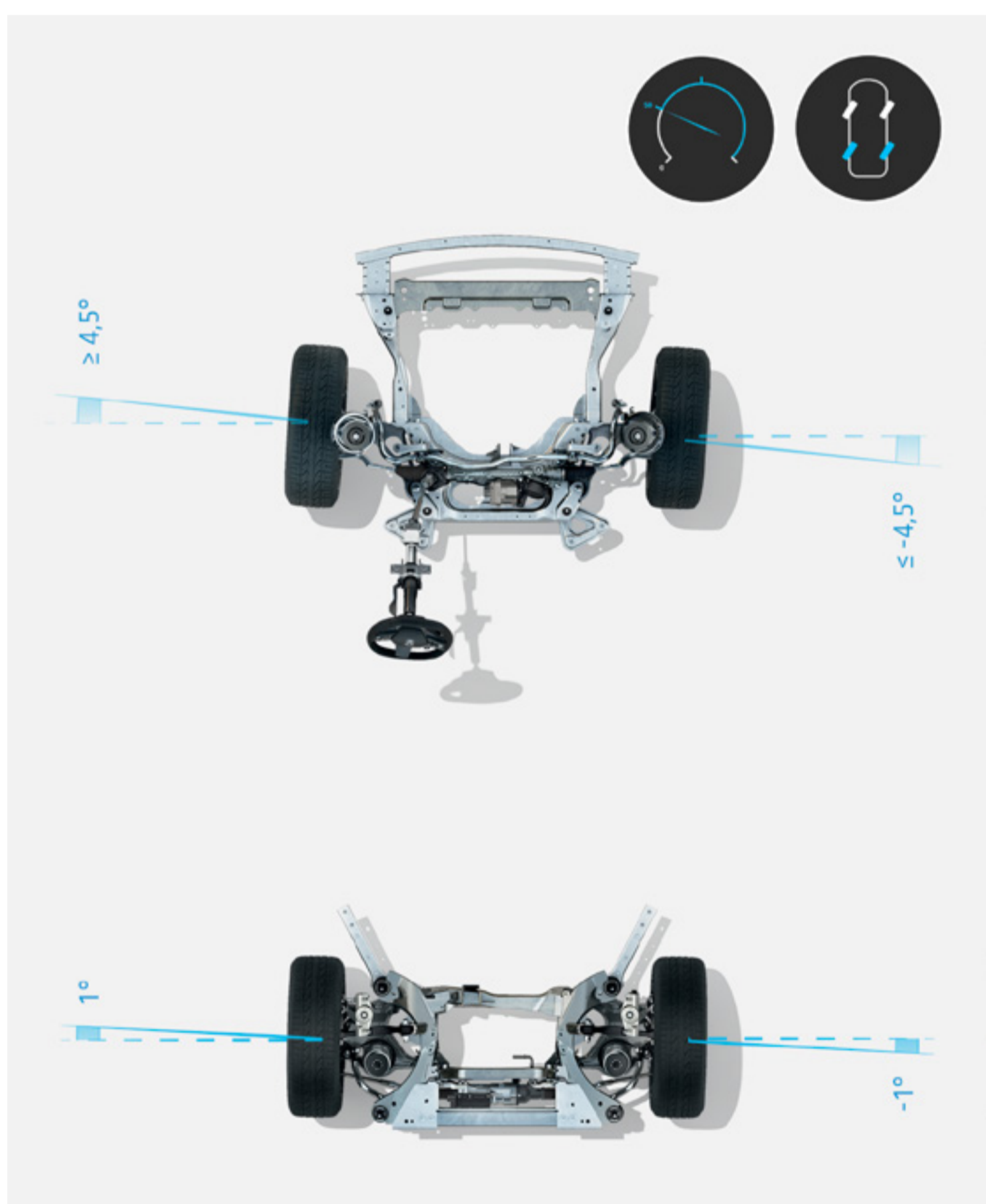

przy prędkościach powyżej 50 km/h wszystkie 4 koła skręcają w tym samym kierunku, co pozwala na poprawę przyczepności i zwiększenie bezpieczeństwa

\* dostępny w zależności od wersji

**skonfiguruj i zamów →**

## technologie pokładowe

Aby ułatwić prowadzenie pojazdu, elementy sterowania są skierowane w stronę kierowcy, a najważniejsze informacje są wyświetlane bezpośrednio przed nim.



Nie spuszczać wzroku z drogi: nowy wyświetlacz head-up o powierzchni 210 cm<sup>2</sup>\* wyświetla istotne informacje na przedniej szybie samochodu.



sprawdź swoją prędkość, informacje o systemach wspierających kierowcę oraz komunikaty nawigacji na wyświetlaczu head-up

Reakcje i dźwięk silnika, siła wspomagania układu kierowniczego, oświetlenie ambientowe i konfiguracja ekranu kierowcy. Dzięki systemowi Multi-Sense możesz wybrać jeden z 4 dostępnych trybów jazdy\* i zapewnić sobie jeszcze bardziej unikalne wrażenia z jazdy.



tryb sport: czysta przyjemność z jazdy



tryb eco: zoptymalizowane zużycie paliwa

\* w zależności od wersji lub silnika

# najwyższa jakość dźwięku systemu audio Harman Kardon\*

Ciesz się wyjątkową jakością dźwięku dzięki nowemu ekskluzywnemu systemowi audio Harman Kardon\*, który zapewnia całkowitą moc 485 W, wykorzystując do tego celu 12 głośników rozmieszczonych w całej kabinie pasażerskiej.

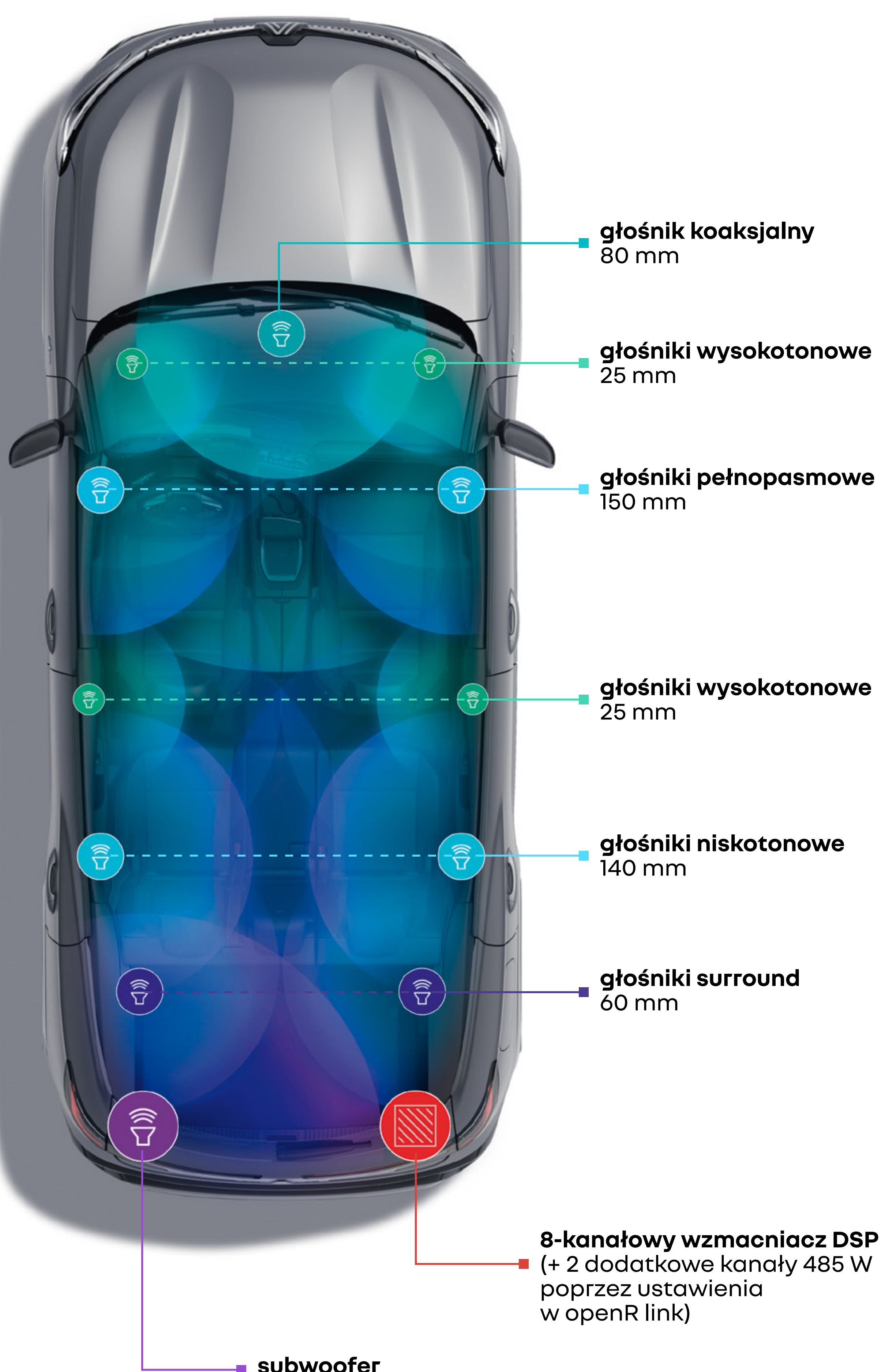

\* w zależności od wersji lub silnika

[skonfiguruj i zamów →](#)



# system multimedialny openR link z wbudowanymi usługami Google

Intuicyjny w obsłudze system multimedialny openR link z ekranami o łącznej powierzchni 774 cm<sup>2</sup>(1) zapewnia dostęp do aplikacji My Renault i usług mobilnych Google<sup>(1), (2)</sup>.



Amazon Music, EasyPark, Radioplayer itp. Do 50 aplikacji z wyjątkowymi treściami dostępnymi za pośrednictwem Google Play<sup>(3)</sup>.



**Waze** jest społecznościową aplikacją nawigacyjną z dostępem do informacji drogowych w czasie rzeczywistym. Podróżowanie z Waze zapewnia większy spokój ducha.



Nadaj rytm Twoim podróżom samochodem dzięki grze muzycznej **SongPop for Renault**. Graj wspólnie z rodziną lub przyjaciółmi i odkrywaj na nowo największe muzyczne szlagiery!



Słuchaj swojej ulubionej muzyki dzięki dostępowi do **Amazon Music** w ramach subskrypcji Amazon Prime.



Śledź najnowsze wiadomości sportowe w czasie podróży samochodem dzięki aplikacji **L'Équipe for Renault**.



**Vivaldi browser** jest skuteczną i szybką przeglądarką internetową, nienaruszającą Twojej prywatności.



Uzyskaj dostęp do wszystkich ulubionych stacji na żywo, zarówno w Polsce, jak i za granicą, dzięki aplikacji **Radioplayer**.



**Kabriol** – pierwszy audioprzewodnik turystyczny z geolokalizacją dla dzieci. Setki historii i informacji geograficznych, które pozwolą wypełnić dzieciom czas w podróży.



Odkrywaj historie wokół siebie dzięki geolokalizowanym komentarzom w aplikacji **Karacal**. Uczyni z każdej podróży niepowtarzalną przygodą.



Gotów do gry? Quizy, zagadki i wyzwania czekają na Ciebie! Dzięki Renault i aplikacji edukacyjnej **Les Incollables** podróżowanie staje się wspólną przygodą dla całej rodziny.



Dzięki aplikacji **EasyPark** z łatwością znajdziesz i zarezerwujesz miejsce parkingowe w całej Europie. Wprowadź adres miejsca docelowego lub nawiguj za pomocą mapy.



**Sybel** to wyjątkowa platforma, na której znajdziesz swoje ulubione podcasty, odkryjesz ekskluzywne treści, audiobooki, serie dokumentalne i wiele innych.

**„Hej, Google” – rozmawiaj ze swoim asystentem głosowym, aby zaplanować trasę, zmienić tryb jazdy lub ustawić temperaturę w kabinie. Asystent głosowy<sup>(2)</sup> jest zawsze do Twojej dyspozycji.**



**Zablokowana droga, nowa ulica jednokierunkowa, objazd... System nawigacji Google Maps<sup>(2)</sup> zapewnia precyzyjną jazdę nawet w przypadku utraty zasięgu sieci.**



<sup>(1)</sup> w zależności od wersji i kraju

<sup>(2)</sup> usługi online My Renault, Google Maps i Google Assistant są oferowane bezpłatnie przez 5 lat od daty wydania pojazdu

<sup>(3)</sup> korzystanie z aplikacji pobranych z Google Play jest możliwe jedynie przez tethering danych z telefonu użytkownika

**skonfiguruj i zamów →**

## komfort i modułowe wnętrze

Dzięki największej przestrzeni na kolana w segmencie<sup>(1)</sup> pasażerowie tylnej kanapy mogą cieszyć się wysokim komfortem podróżowania. Tylne kanapy przesuwają się na odcinku 16 cm<sup>(2)</sup>, umożliwiając dostosowanie pojemności bagażnika.



Zyskaj do 1761 l bagażnika po złożeniu oparcia tylnych siedzeń<sup>(3)</sup>.



przesuń stopę pod tylnym zderzakiem, aby otworzyć bezdotykowo sterowaną elektrycznie klapę bagażnika

Wygodny i ergonomiczny podłokietnik, który można przesunąć w tył i w przód, umożliwia komfortową obsługę dużego ekranu systemu openR o przekątnej 12".



podłokietnik i indukcyjna ładowarka do smartfonów

<sup>(1)</sup> źródło: A2MAC1 i Renault/2022

<sup>(2)</sup> w zależności od wersji

<sup>(3)</sup> w zależności od wersji, 1525 dm<sup>3</sup> zgodnie z protokołem VDA

[skonfiguruj i zamów →](#)

## 06. zaawansowane systemy wspierające kierowcę



# 32 zaawansowane systemy wspierające kierowcę

**Renault Austral full hybrid E-Tech<sup>(1)</sup> oferuje 32 innowacyjne i zaawansowane systemy wspierające kierowcę.**

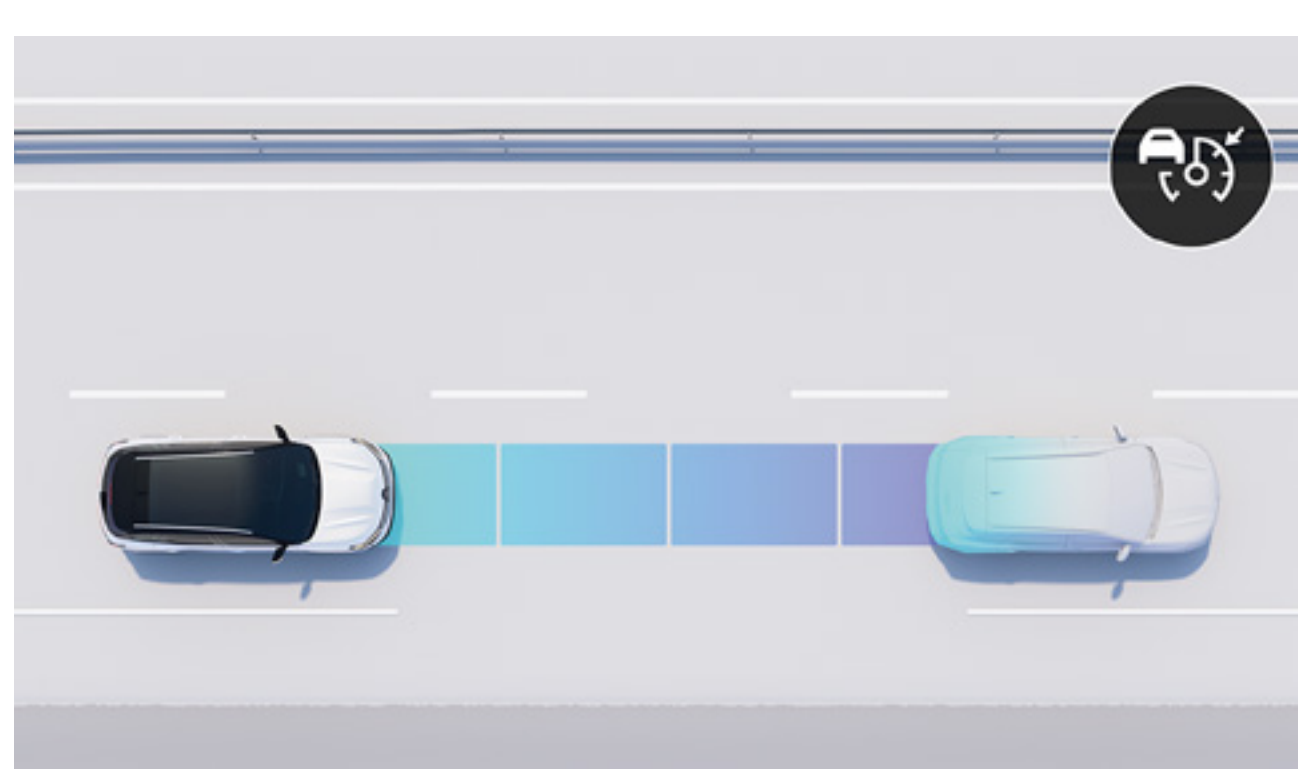

**inteligentny aktywny regulator prędkości (i-ACC)**  
Utrzymuje bezpieczną odległość przed poprzedzającym samochodem, a kiedy za bardzo się do niego zbliżysz, zostaje aktywowany układ hamulcowy. Samochód przyspieszy, kiedy znów będzie miał przed sobą wolną drogę. Rozpoznaje również warunki drogowe, aby z wyprzedzeniem dostosować prędkość jazdy.

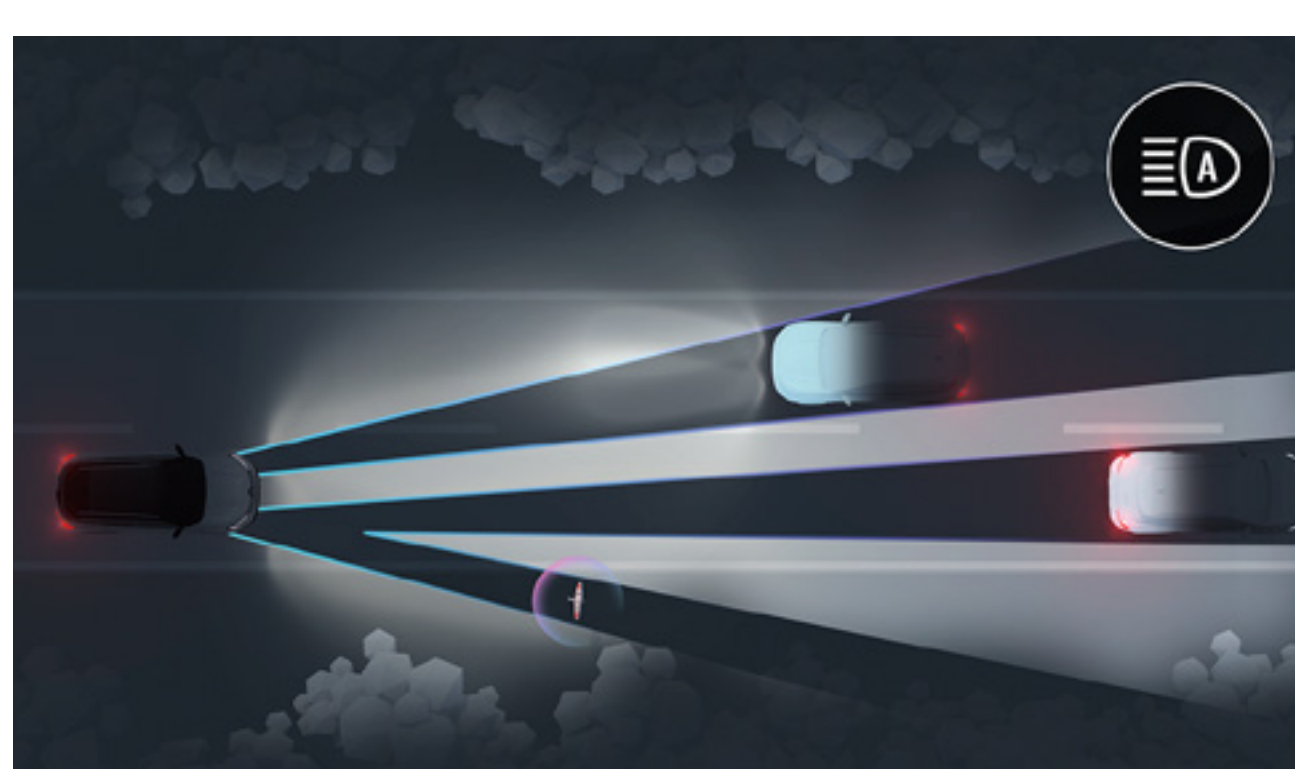

**reflektory LED Matrix vision**  
System automatycznie dostosowuje kształt wiązki światła do ruchu na drodze i warunków pogodowych, aby uniknąć oślepiania innych kierowców i zoptymalizować widoczność w nocy.



**system wspomagania nagłego hamowania podczas jazdy do tyłu (R-AEB)**  
System wykrywa przeszkody znajdujące się z tyłu samochodu. W przypadku zagrożenia nastąpi automatyczne zatrzymanie pojazdu.

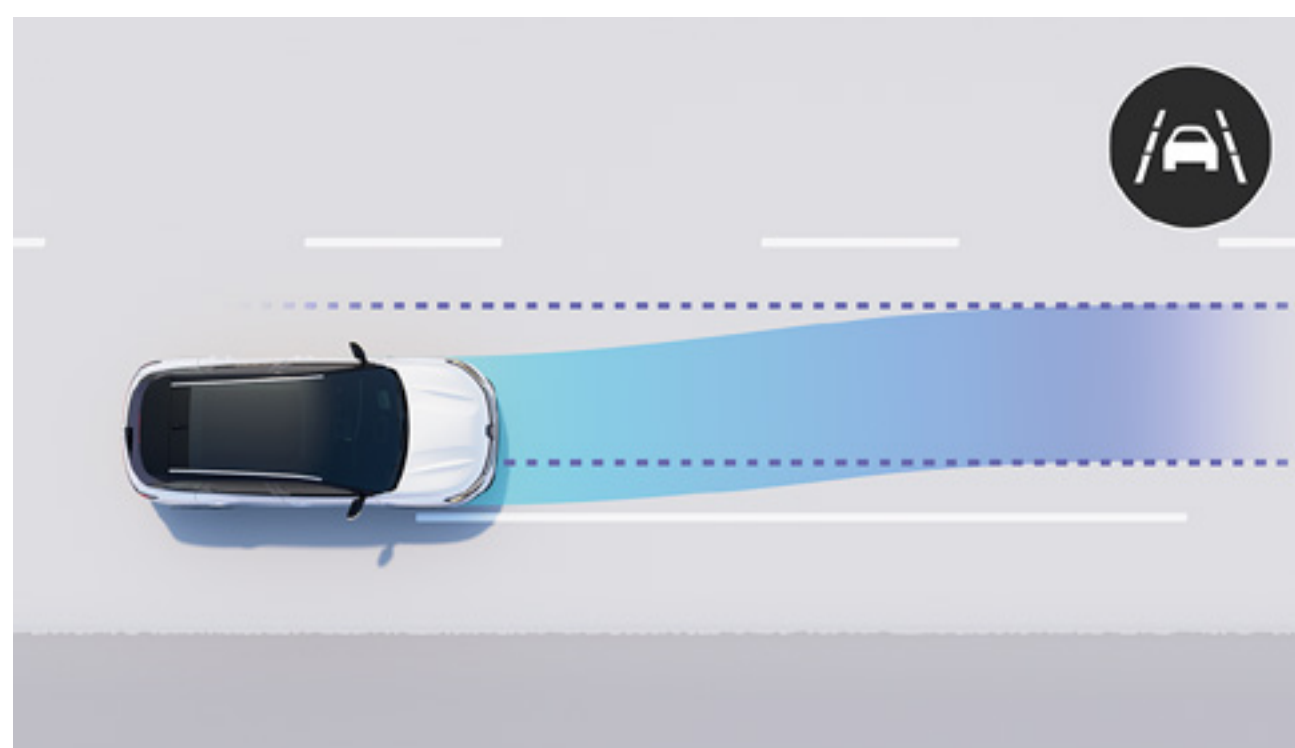

**system utrzymywania pasa ruchu (LKA)**  
Koryguje kąt skrętu kierownicy, sprowadzając samochód z powrotem na dany pas ruchu w przypadku próby zmiany pasa bez włączenia kierunkowskazu.



**kamera 3D 360°**  
4 kamery, których obraz pokazuje bezpośrednie otoczenie wokół pojazdu w promieniu 360°, pozwolą swobodnie wykonać niezbędne manewry.



**funkcja bezpiecznego wysiadania (OSE)**  
System ostrzega użytkownika, który chce otworzyć drzwi, o nadjeżdżającym z tyłu pojeździe.

### prowadzenie

- active driver assist: aktywny inteligentny regulator prędkości\* + funkcja utrzymywania samochodu w osi pasa ruchu
- wyświetlacz przezierny head-up 9,3"
- wspomaganie ruszania pod górę
- system kontroli bezpiecznej odległości
- system stabilizacji toru jazdy przyczepy
- predykcyjny system jazdy w trybie hybrydowym\*
- ogranicznik prędkości
- regulator prędkości
- aktywny regulator prędkości
- inteligentny aktywny regulator prędkości\*
- system Eco Coaching (APO) – predykcyjne wskazówki do eco-drivingu<sup>(1)</sup>

### oświetlenie

- automatyczne przełączanie świateł drogowych/mijania
- światła LED Adaptive Vision (z wbudowaną funkcją przeciwmgłową)
- światła LED matrix vision

### parkowanie

- wspomaganie parkowania tyłem
- wspomaganie parkowania przodem
- boczne czujniki parkowania
- kamera 3D vision 360°
- kamera cofania
- system parkowania Easy Park Assist

### bezpieczeństwo

- asystent zmiany pasa ruchu (BSI)
- system kontroli pasa ruchu (LDW)
- system utrzymywania pasa ruchu (LKA)
- system kontroli martwego pola (BSW)
- aktywny system wspomagania nagłego hamowania z funkcją wspomagania skrętu w lewo (AEBS)
- system wspomagania nagłego hamowania podczas jazdy do tyłu (R-AEB)
- aktywny system wspomagania nagłego hamowania z funkcją wykrywania pieszych, rowerzystów (AEBS)
- system wspomagania wyjeżdżania z miejsca parkingowego tyłem (RCTA)
- system awaryjnego utrzymywania pasa ruchu (ELKA)
- system rozpoznawania znaków drogowych (TSR)
- system ostrzegania o nadmiernej prędkości (OSP)
- funkcja bezpiecznego wysiadania (OSE)
- system kontroli zmęczenia kierowcy (DAA)

<sup>(1)</sup> na 5 lat

[skonfiguruj i zamów →](#)

## 07. personalizacja

# kolory nadwozia



biel alpejska<sup>(1)</sup> (co)



czerwony flamme<sup>(1)</sup> (lm)



biała perła<sup>(1)</sup> (p)



czarny etoile (lm)



niebieski iron (lm)



szary schiste (lm)



szary schiste satin (s)<sup>(1)</sup>

p: perłowy  
s: satynowy  
co: lakier niemetalizowany  
lm: lakier metalizowany  
<sup>(1)</sup> dostępny w zależności od wersji

**skonfiguruj i zamów →**

## 07. personalizacja

# wykończenie wnętrza



### equilibre

- deska rozdzielcza pokryta miękką pianką, elementy dekoracyjne z materiału z recyklingu
- tapicerka materiałowa szara



### techno

- deska rozdzielcza pokryta miękką pianką, satynowana chromowana listwa z ambientowym oświetleniem i elementy dekoracyjne z materiału z recyklingu
- tapicerka materiałowa łączona z elementami skóry ekologicznej, szaro-czarna



### iconic

- deska rozdzielcza pokryta skórą ekologiczną z podwójnymi przeszyciami, elementy dekoracyjne z drewna jesionowego
- tapicerka materiałowa łączona z elementami skóry ekologicznej, czarna



### iconic esprit Alpine

- deska rozdzielcza pokryta miękką pianką, elementy dekoracyjne z Alcantary® przeszyciej niebieską nicią
- tapicerka materiałowa łączona z elementami Alcantary®, czarna z niebieskimi przeszyciami



**pobierz cennik z wyposażeniem  
w formacie PDF**

## 07. personalizacja

# tapicerka



tapicerka materiałowa szara



tapicerka materiałowa łączona z elementami skóry ekologicznej TEP, szaro-czarna



tapicerka materiałowa łączona z elementami skóry ekologicznej TEP, czarna



tapicerka materiałowa łączona z elementami Alcantary®, czarna z niebieskimi przeszyciami

Wszystkie siedzenia opisane w broszurze jako skórzane mają obicia wykonane częściowo ze skóry, a częściowo z tkaniny ze specjalną powłoką. Więcej informacji na temat użytych materiałów można uzyskać u doradcy handlowego.

# obrycze kół



obrycze kół ze stopów lekkich 17" maha<sup>(1)</sup>



czarne diamentowane obrycze kół ze stopów lekkich 19" komah<sup>(2)</sup>



czarne diamentowane obrycze kół ze stopów lekkich 20" effie<sup>(3)</sup>



czarne diamentowane obrycze kół ze stopów lekkich 20" daytona<sup>(4)</sup>

<sup>(1)</sup> dostępne w standardzie w wersji equilibre

<sup>(2)</sup> dostępne w standardzie w wersji techno

<sup>(3)</sup> dostępne w standardzie w wersji iconic

<sup>(4)</sup> dostępne w standardzie w wersji iconic esprit Alpine

[skonfiguruj i zamów →](#)

## 07. personalizacja

# akcesoria



### **pakiety personalizacji nadwozia**

Spersonalizuj wygląd zewnętrzny swojego samochodu, korzystając z jednego z czterech dostępnych pakietów kolorystycznych: karbon, złoto, jasna szarość lub grafit.



### **kufel dachowy Renault nouvelR**

Wybierasz się w podróż z rodziną lub przyjaciółmi? Dodatkowy bagaż bez problemów zmieści się w nowym, bezpiecznym i zamykanym kufelze dachowym Renault nouvelR, dostępnym w trzech różnych wielkościach: 380 l, 480 l lub 630 l.



### **elektryczny składany hak holowniczy**

W 100% elektryczny składany hak holowniczy, który rozkłada się automatycznie po wciśnięciu przycisku umieszczonego w bagażniku. Złożenie lub rozłożenie haka zajmuje zaledwie kilka sekund – hak po złożeniu staje się niewidoczny, nie ingeruje w jakikolwiek sposób w stylistykę nadwozia.



### **stopnie boczne**

Podkreśl masywną sylwetkę swojego Nowego Renault Austral, wyposażając go w stopnie boczne, które nie tylko ułatwiają dostęp do akcesoriów na dachu, ale jednocześnie chronią nadwozie przed drobnymi uszkodzeniami związanymi z codziennym użytkowaniem.



### **dywaniki tekstylne esprit Alpine**

Wybierz pełną ofertę dywaników, by chronić podłogę w kabinie swojego pojazdu. Podkreśl sportowy wygląd swojego samochodu dzięki unikalnym sygnowanym dywanikom dedykowanym do wersji esprit Alpine.



**pobierz katalog z akcesoriami  
w formacie PDF (6 MB)**

**skonfiguruj i zamów →**



## 07. personalizacja

# silniki

<b>full hybrid E-Tech 200 KM</b>	<b>mild hybrid 160 KM auto</b>
<b>rodzaj paliwa</b>	
full hybrid + benzyna bezołowiowa (E10)	benzyna bezołowiowa (E10)
<b>maks. moc w kW EWG (KM) / prędkość obrotowa silnika (obr./min)</b>	
146 (200 KM) / 4500 obr./min (tylko silnik spalinowy)	116 (158 KM) / od 5250 do 5500 obr./min
<b>maksymalny moment obrotowy (Nm EWG) / prędkość obrotowa silnika (obr./min)</b>	
205 + 205 Nm (bez możliwości łączenia) / przy 1750 obr./min	270 Nm / od 1800 do 3750 obr./min
<b>akumulatory</b>	
litowo-jonowy	
<b>osiągi</b>	
<b>prędkość maksymalna (km/h)</b>	
180	
<b>przyspieszenie od 0 do 100 km/h (s)</b>	
8,4	9,7



**pobierz cennik z danymi technicznymi  
w formacie PDF**

# wymiary i pojemność

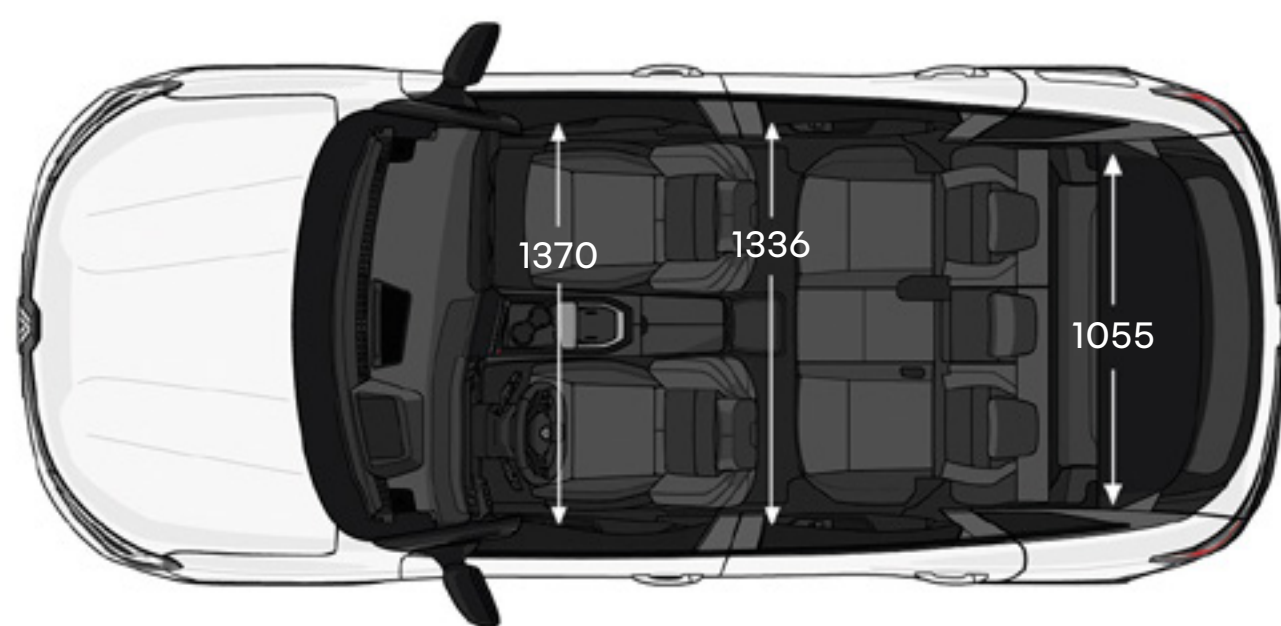
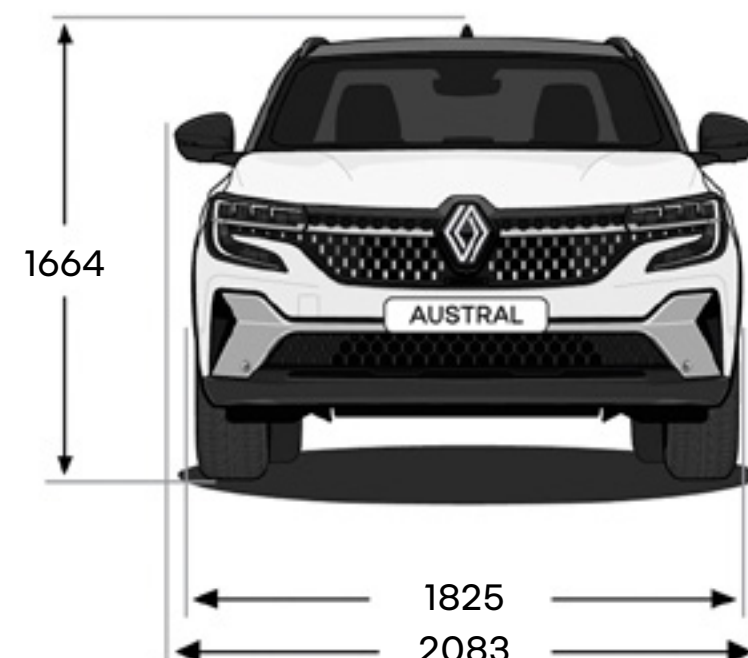
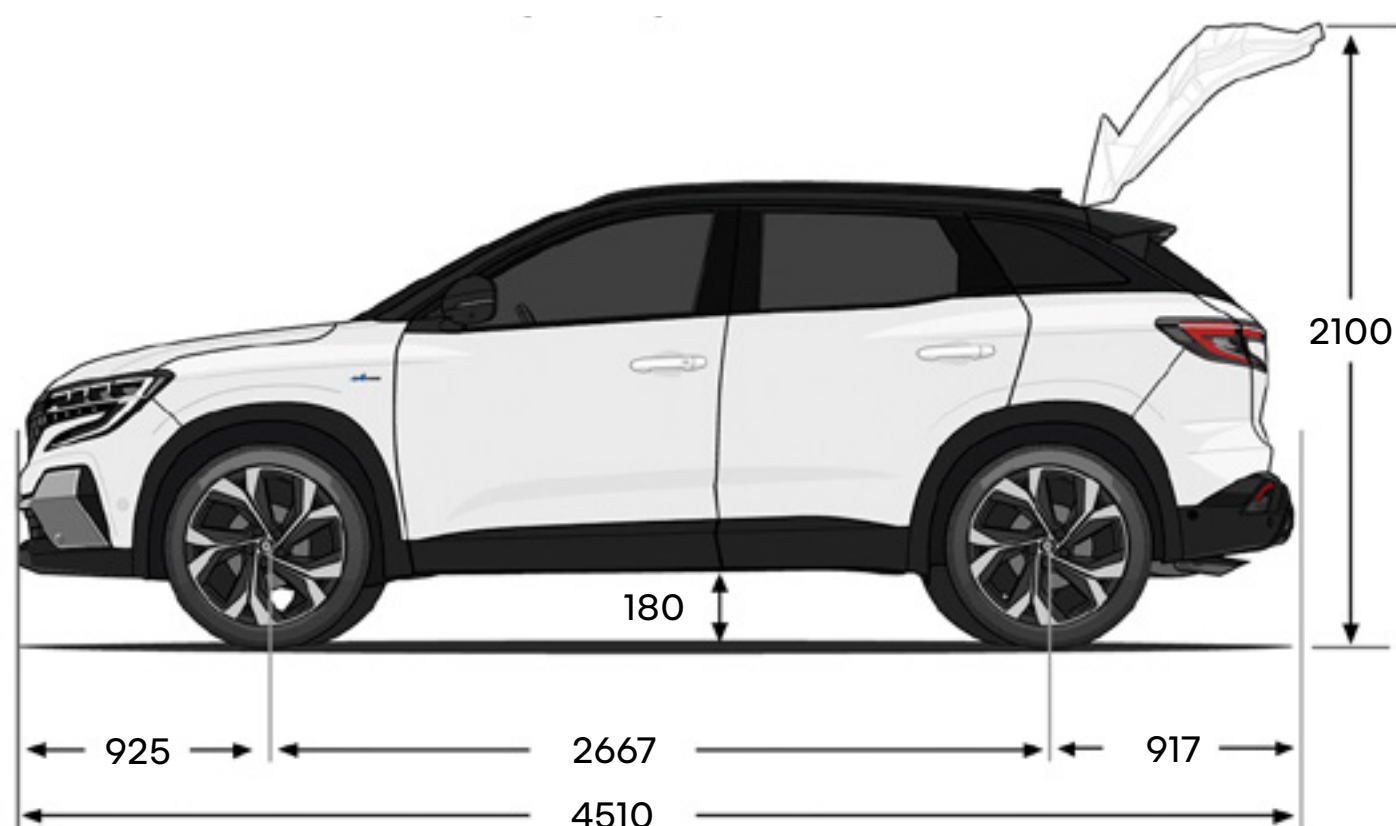

wymiary w mm

pojemność bagażnika w litrach	mild hybrid	full hybrid E-Tech
z nieprzesuwaną tylną kanapą	555	527
z tylną kanapą, którą można przesunąć do tyłu o 16 cm	do 673	do 657
maksymalna pojemność po złożeniu oparcia tylnej kanapy	1761	1736

**skonfiguruj i zamów →**

**Program „human first” jest kompleksowym programem bezpieczeństwa, opracowanym przez Renault we współpracy z badaczami, ekspertami i strażą pożarną.**

**Ponieważ bezpieczeństwo drogowe dotyczy wszystkich użytkowników dróg, zarówno pieszych, rowerzystów, jak i kierowców, program „human first” marki Renault stawia sobie za cel:**

- 1. zapobieganie wypadkom poprzez rozwój zaawansowanych systemów wspomagania prowadzenia i elementów zwiększających bezpieczeństwo**  
do 36 systemów wspomagania prowadzenia / ponad 60 elementów wyposażenia związanych z bezpieczeństwem, do 7 poduszek powietrznych, foteliki dziecięce (Isofix), system Renault Fixe4sure / ponad 2000 rozwiązań w zakresie bezpieczeństwa, opatentowanych przez Renault od 1970 roku
- 2. ułatwianie powypadkowych akcji ratowniczych dzięki opracowanym wspólnie ze strażą pożarną innowacyjnym rozwiązaniom**  
QRescue / Fireman Access / ponad 5000 strażaków przeszkolonych w ciągu ostatnich 10 lat w 19 krajach na całym świecie / około 400 samochodów udostępnianych rocznie straży pożarnej do celów szkoleniowych
- 3. zmniejszanie liczby wypadków i ich wagi poprzez intensywne inwestowanie w prace badawczo-rozwojowe**  
safety score / safety coach / usługi mobilne / big data / systemy sztucznej inteligencji i cyberbezpieczeństwa

**więcej o programie „human first”**

# usługi Renault Care Service

**Wymień to, co konieczne,  
we właściwym czasie. Dzięki  
innovacyjnym rozwiązaniom online  
i ofercie przeglądów zapobiegawczych<sup>(1)</sup>  
serwisowanie Twojego Renault Austral  
full hybrid E-Tech nigdy nie było prostsze.  
Za pośrednictwem aplikacji My Renault  
możesz poznać cenę za wybraną usługę  
serwisową, zarezerwować wizytę  
w serwisie, a nawet uzyskać dostęp do  
historii serwisowej swojego auta.**

<sup>(1)</sup> dostępne wkrótce

**dowiedz się więcej o usługach  
Renault Care Service**



Zostały podjęte wszelkie środki, aby zawarte w niniejszej publikacji informacje były dokładne i aktualne w dniu oddania do druku. Publikacja została przygotowana w oparciu o serie próbne lub prototypy. W ramach polityki stałego ulepszania swoich produktów Renault zastrzega sobie prawo do wprowadzania w każdej chwili zmian w odniesieniu do specyfikacji opisanych lub przedstawionych pojazdów. O zmianach tych Autoryzowani Partnerzy Renault będą powiadamiani w możliwie najkrótszym terminie. Mogą występować pewne różnice między wersjami wprowadzonymi na rynek w poszczególnych krajach, tzn. niektóre elementy wyposażenia nie będą dostępne (w wyposażeniu seryjnym, w opcji lub w akcesoriach). Niektóre elementy wyposażenia opcjonalnego mogą się wykluczać lub być ze sobą powiązane. Nie zawsze zamieszczone zdjęcia należy łączyć z opisem wersji oferowanych na rynku polskim. W celu uzyskania najbardziej aktualnych informacji prosimy o skontaktowanie się z najbliższym Autoryzowanym Partnerem Renault. Ze względu na ograniczenia techniczne druku kolory widoczne na fotografiach lub ilustracjach mogą się nieco różnić od rzeczywistych kolorów lakieru lub materiałów wykończeniowych wnętrza pojazdu. Wszelkie prawa zastrzeżone. Powielanie w jakiegokolwiek postaci oraz jakkolwiek techniką części lub całości niniejszej publikacji bez uprzedniego pisemnego zezwolenia Renault jest zabronione. Niniejsza broszura nie stanowi oferty sprzedaży w rozumieniu przepisów Kodeksu cywilnego.

Publicis – zdjęcia: P. McLean, © Renault Marketing 3D-Commerce  
30.03.2025

Renault zaleca 



**skonfiguruj i zamów →**