

RENAULT CLIO E-TECH FULL HYBRID

145 KM



dostępne również w wersji z silnikiem
benzynowym oraz fabryczną instalacją LPG



inna energia, ta sama magiczna aura

Teraz jeszcze więcej Clio! Ponad 30-letnia historia modelu to nieprzerwane pasmo sukcesów. Renault Clio E-Tech full hybrid dokłada swoją cegiełkę do sukcesów poprzedników i zapewnia zastrzyk nowej, świeżej energii.

Ewolująca tożsamość marki znajduje swój wyraz w sportowej wersji esprit Alpine i jeszcze bardziej wyrazistej stylistyce. Auto oferuje pełen komfort i stałą łączność ze światem zewnętrznym. Do jego stworzenia wykorzystano nie tylko materiały pochodzące z recyklingu, ale również produkty pochodzenia biologicznego.



Ciesz się wyjątkowymi wrażeniami z jazdy, jakie zapewnia 145-konna wersja z napędem E-Tech full hybrid.

silnik E-Tech full hybrid 145 KM

do 900 km zasięgu*

wersja esprit Alpine

materiały pochodzenia biologicznego i z recyklingu

391 l pojemności bagażnika

20 systemów wspomagania prowadzenia

* w zależności od poziomu naładowania akumulatora i stylu jazdy – dane WLTP, marzec 2023 r.

interaktywne menu

01. stylistyka

02. przyjemność z jazdy

03. we wnętrzu

04. multimedia

**05. zaawansowane systemy
wspierające kierowcę**

06. personalizacja

Pobierz PDF



pobierz cennik z wyposażeniem w formacie PDF



akcesoria

nowy impuls

Renault Clio E-Tech full hybrid inspirowane i przyciąga wzrok wyrazistym stylem: powiększony grill z chromowanymi akcentami, światła Full LED z przodu i z tyłu, muskularne boki nadwozia z wyraźnymi przetłoczeniami. Sportowy charakter auta, którego kwintesencją jest wersja esprit Alpine z kultowym już przednim zderzakiem z listwą inspirowaną F1® w kolorze szarym matowym, widać w każdym detalu.



Czarne logo w nowej identyfikacji i światła do jazdy dziennej w kształcie połówki diamentu potęgują wrażenie nowoczesności.



W wersji esprit Alpine wyjątkowe 17-calowe obręcze kół Alpine i charakterystyczny emblemat podkreślają sportowy charakter auta.



Niebieskie przeszycia na tapicerce, motyw logo na oparciach foteli, aluminiowe nakładki na pedały oraz listwy progowe Alpine nadają wnętrzu wersji esprit Alpine wyjątkowy i niepowtarzalny styl. Francuska flaga wyszyta na desce rozdzielczej i tapicerce foteli oraz trójkolorowe niebiesko-biało-czerwone przeszycie na kole kierownicy stanowią ukłon w stronę DNA esprit Alpine.

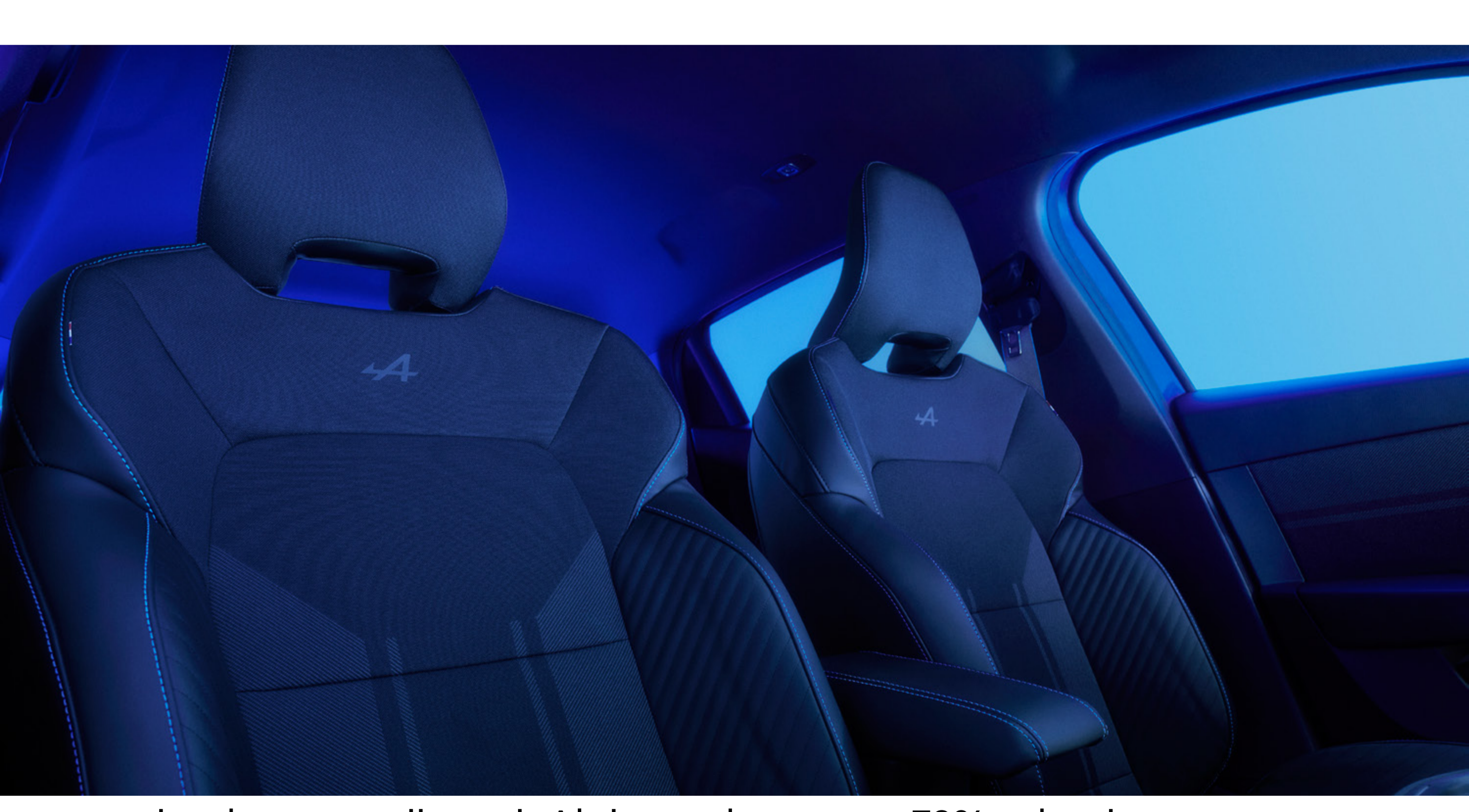

tapicerka w wersji esprit Alpine wykonana w 72% z tkaniny pochodzącej z recyklingu



trójkolorowe niebiesko-biało-czerwone przeszycie na kole kierownicy

[skonfiguruj i zamów →](#)

02. przyjemność z jazdy

bez względu na rodzaj energii to nadal Clio

Renault Clio dostępne jest z szeroką gamą silników. Silnik benzynowy, silnik z fabryczną instalacją LPG oraz E-Tech full hybrid mają wspólną cechę – doskonałe osiągi.



02. przyjemność z jazdy

E-Tech full hybrid

E-Tech
E-Tech full hybrid
145 KM

do
80%
czasu jazdy w trybie
elektrycznym w mieście⁽¹⁾

do
60 km/h
w trybie elektrycznym⁽¹⁾

do
900 km
zasięgu⁽²⁾

od
4,2 l/100 km
zużycie paliwa⁽³⁾

od
95 g/km
emisja CO₂⁽³⁾



W mieście, dzięki jeździe w trybie elektrycznym, możesz zaoszczędzić do 40% paliwa⁽⁴⁾. Akumulator jest doładowywany podczas zwalniania i hamowania.

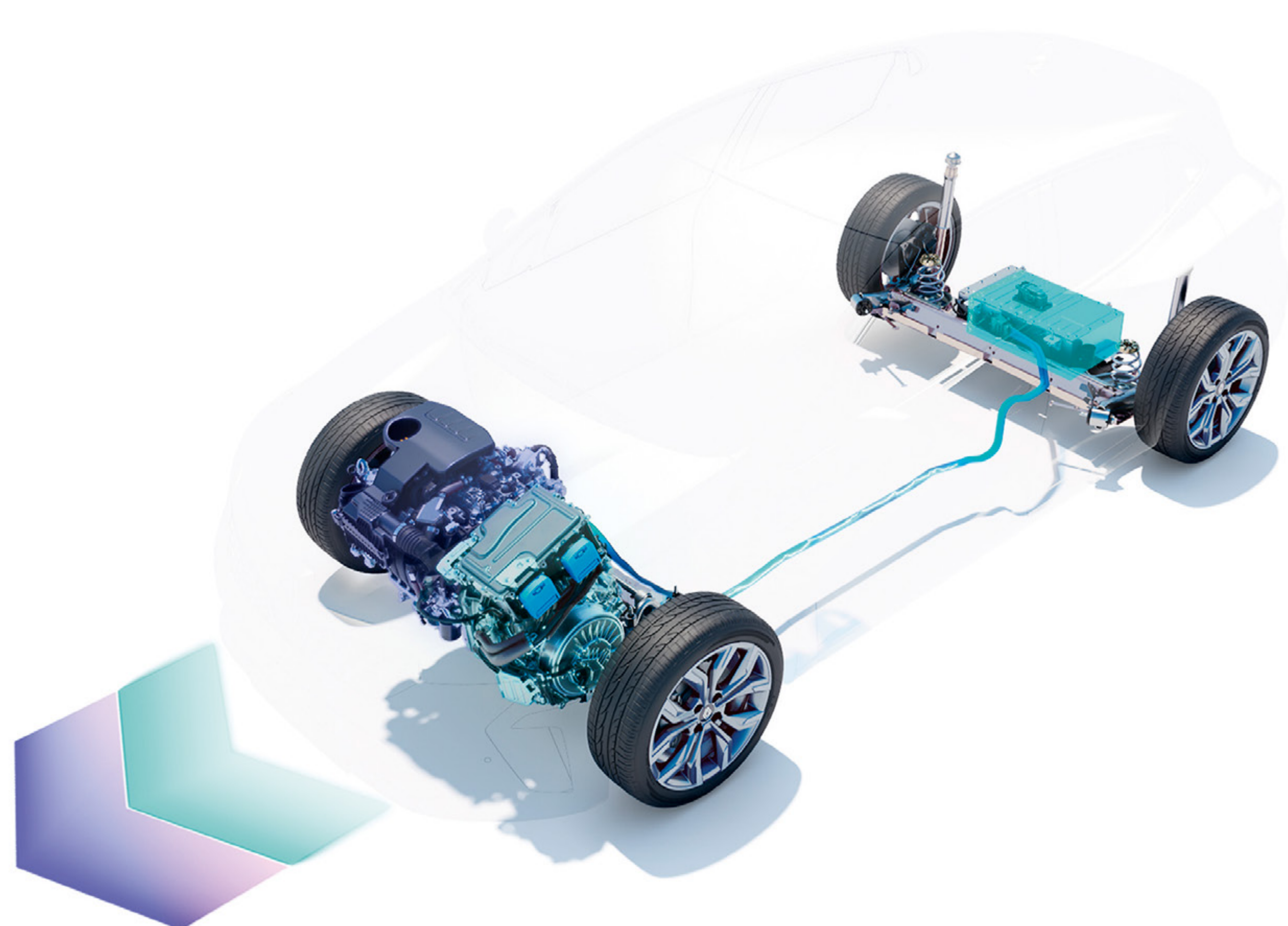

(1) w zależności od stanu naładowania akumulatora i stylu jazdy / źródło: materiały własne Renault / 2023 r.

(2) do 900 km zasięgu na pełnym zbiorniku paliwa, zgodnie z danymi WLTP

(3) zużycie paliwa od 4,2 l do 7,0 l/100 km i emisja CO₂ od 95 g do 122 g/km, wartości homologowane w zależności od wersji / zgodnie z protokołem WLTP / źródło: UTAC / marzec 2023 r.

(4) dla silnika E-Tech full hybrid w porównaniu z silnikiem mild hybrid ze skrzynią automatyczną, zgodnie z protokołem WLTP City / źródło: UTAC & IDIADA/ wrzesień 2022 r.

skonfiguruj i zamów →

nowy wymiar komfortu

Zasiądź w nowoczesnym wnętrzu starannie wykończonym materiałami pochodzenia biologicznego, za kierownicą zaprojektowaną zgodnie z najnowszą stylistyką marki. Dostosuj ustawienia jazdy samochodu do swoich preferencji – wybierz jeden z trzech dostępnych trybów jazdy.

O najwyższą jakość dźwięku w kabinie zadba system nagłośnienia Bose^{®(1)}, który stanowi doskonałe dopełnienie komfortu podróżowania.



Ekologiczna tkanina, stworzona we współpracy z firmą Tencel™ wykorzystana do pokrycia foteli, paneli drzwiowych i deski rozdzielczej, zawiera 60% naturalnych włókien roślinnych⁽²⁾, które powstają z celulozy drzewnej pozyskiwanej z europejskich lasów zarządzanych w sposób zrównoważony.



tapicerka w wersji techno

(1) dostępny w opcji w wersji techno i esprit Alpine

(2) wyłącznie w wersji techno

wnętrze, w którym poczujesz się swobodnie i komfortowo

Przestronne wnętrze oferuje pasażerom drugiego rzędu 16,5 cm miejsca na kolana i optymalną przestrzeń nad głowami oraz zapewnia komfortowe warunki podróżowania zarówno dzieciom, jak i osobom dorosłym.



Dzięki kanapie dzielonej w układzie 1/3-2/3 duży bagażnik, o pojemności 391 l, może zostać dodatkowo powiększony nawet do 1096 l w konfiguracji ze złożonymi oparciami.



[skonfiguruj i zamów →](#)

zawsze online

Renault Clio E-Tech full hybrid zapewni Ci wygodny dostęp do wszystkich usług online.

Korzystaj z systemu multimedialnego easy link z ekranem dotykowym 9,3''⁽¹⁾, z wbudowaną nawigacją i funkcją bezprzewodowej replikacji ekranu smartfona.



Funkcja bezprzewodowej replikacji ekranu smartfona kompatybilna z Android Auto™ i Apple CarPlay™ pozwala wyświetlić wszystkie aplikacje, playlisty, podcasty i połączenia na ekranie systemu multimedialnego.

Zespół wskaźników i zegarów z 10-calowym wyświetlaczem cyfrowym i możliwością personalizacji ustawień zapewnia kierowcy bezpośredni wgląd do najważniejszych informacji dotyczących jazdy.



Pozostań przez cały czas w kontakcie dzięki ładowarce indukcyjnej⁽²⁾, umieszczonej we wnętrzu konsoli środkowej, która umożliwia ładowanie smartfona bez konieczności podłączania go do sieci.



(1) ekran cyfrowy 7" dostępny począwszy od wersji evolution

(2) dostępna w wersji techno i esprit Alpine

Android Auto™ jest znakiem towarowym Google Inc.

Apple CarPlay™ jest znakiem towarowym Apple Inc.

skonfiguruj i zamów →

05. zaawansowane systemy wspierające kierowcę



20 zaawansowanych systemów wspomagających prowadzenie

Zgodnie z założeniami programu „human first” Renault Clio E-Tech full hybrid zostało wyposażone w 20 innowacyjnych i zaawansowanych systemów wspierających kierowcę.



kamera 360°

Cztery kamery, które pokazują bezpośrednie otoczenie wokół pojazdu w promieniu 360°, pozwolą swobodnie wykonać niezbędne manewry.

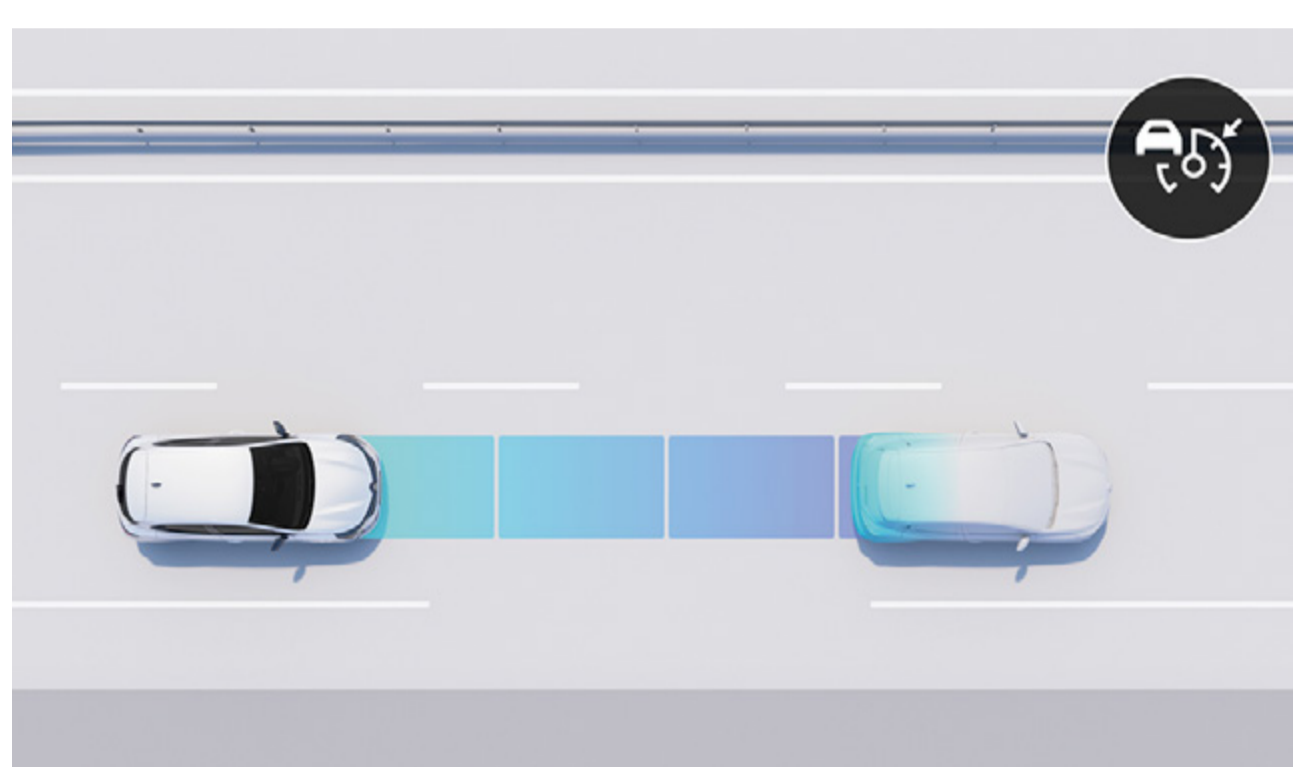

aktywny regulator prędkości

System utrzymuje bezpieczną odległość od poprzedzającego pojazdu. System uruchamia hamulce, gdy odległość od poprzedzającego samochodu staje się zbyt mała, i przyspiesza, gdy droga ponownie jest wolna.

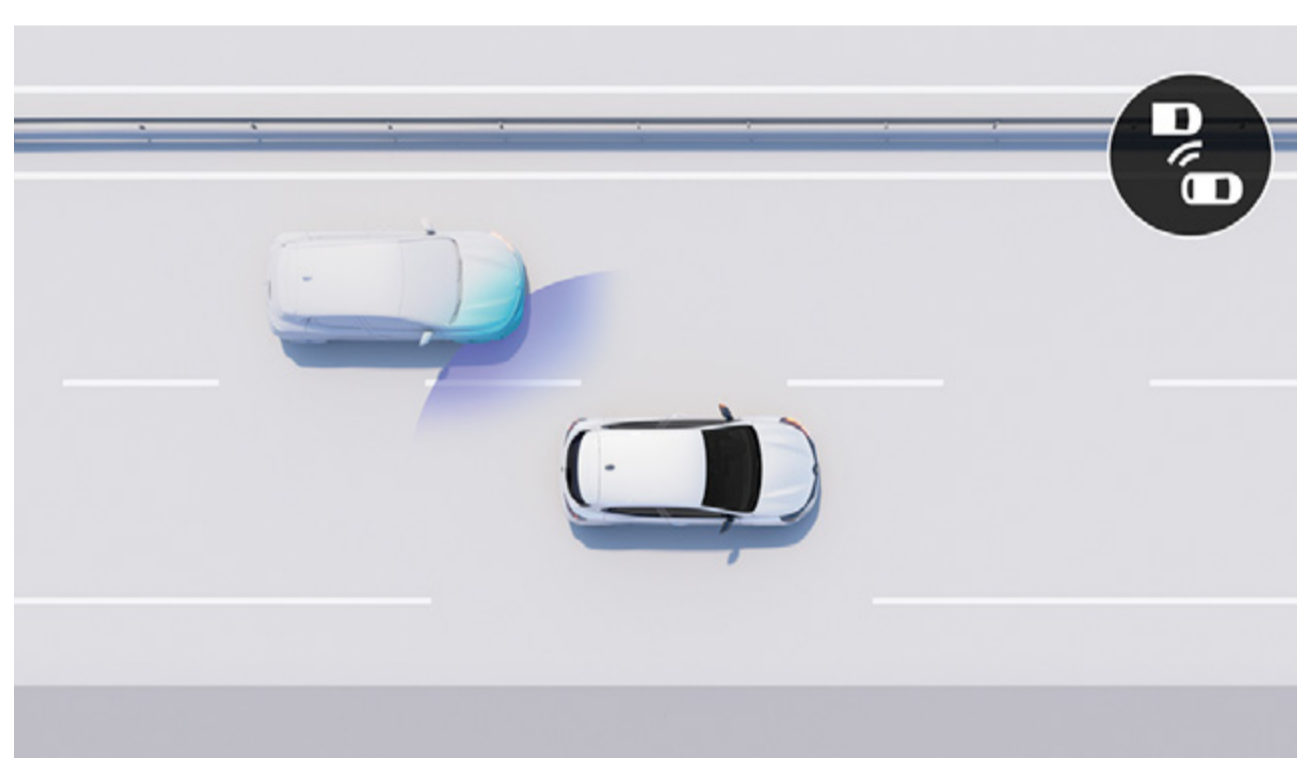

system kontroli martwego pola

System, aktywny powyżej 15 km/h, ostrzega sygnałem świetlnym o obecności samochodów, które znalazły się poza polem widzenia kierowcy.

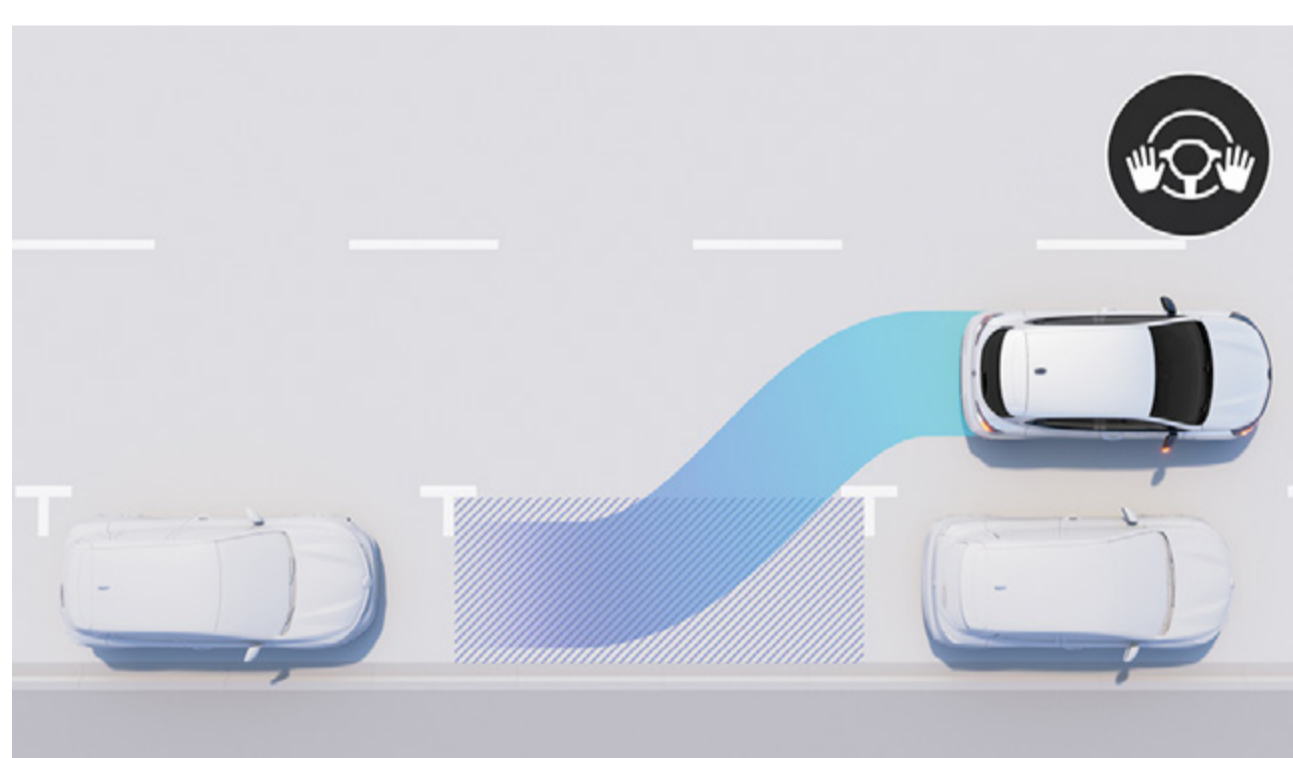

system hands free parking (HFP)

System ułatwia parkowanie. Samochód sam znajduje wolne miejsce parkingowe i w nie wjeżdża. Kierowca musi wyłącznie dostosować prędkość.

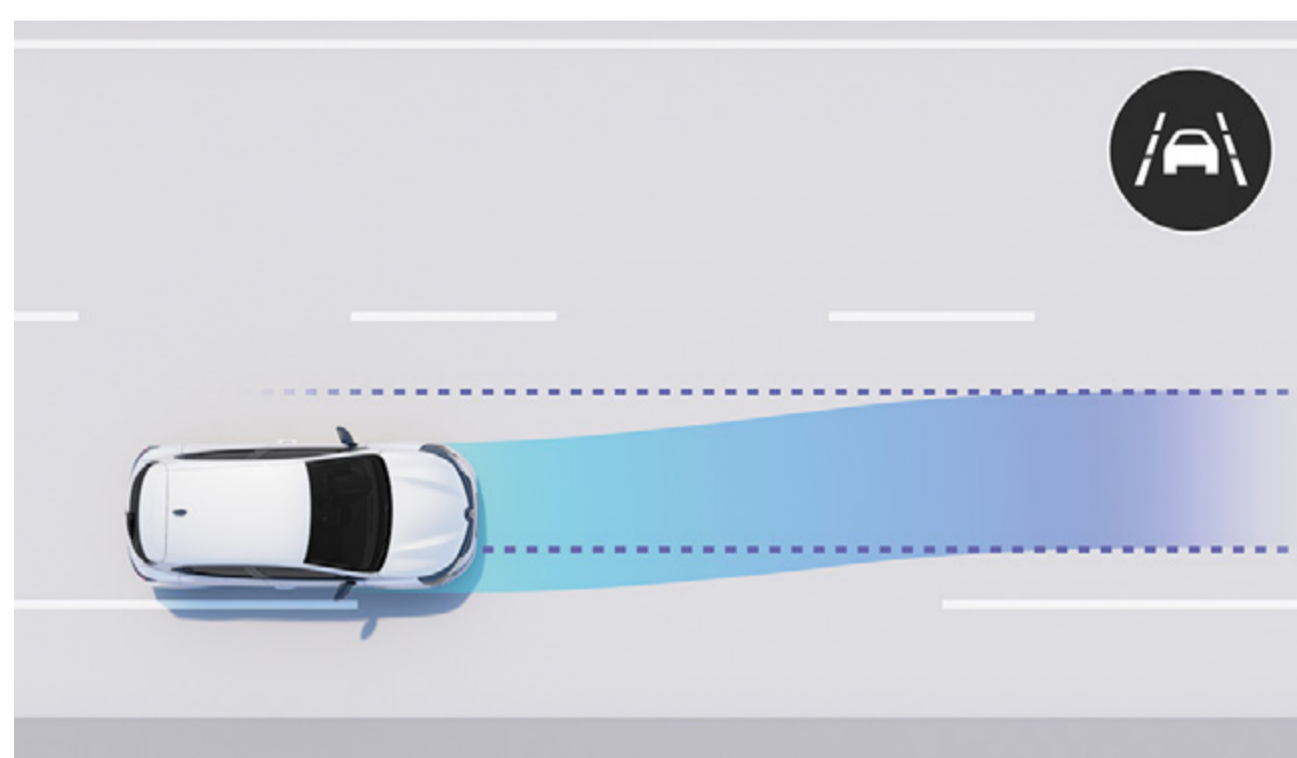

system utrzymywania pasa ruchu (LKA)

System koryguje kąt skrętu kierownicy, by sprowadzić samochód z powrotem na dany pas ruchu w przypadku próby zmiany pasa bez włączenia kierunkowskazu.



automatyczny system wspomagania nagłego hamowania

Ostrzega kierowcę o bezpośrednim ryzyku zderzenia czołowego z nieruchomym pojazdem przy niskich prędkościach. Uruchamia automatyczne hamowanie awaryjne w celu uniknięcia kolizji lub złagodzenia jej skutków.

systemy wspomagania prowadzenia

- system wspomagania ruszania pod górę (HSA)
- system kontroli bezpiecznej odległości (DW)
- ogranicznik prędkości
- regulator prędkości
- aktywny regulator prędkości (ACC)

systemy wspomagania parkowania

- czujniki parkowania przodem
- czujniki parkowania tyłem
- kamera cofania
- kamera 360°
- system hands free parking (HFP)

bezpieczeństwo

- system kontroli pasa ruchu (LDW)
- system utrzymywania pasa ruchu (LKA)
- system kontroli martwego pola (BSW)
- system wspomagania wyjeżdżania z miejsca parkingowego tyłem (RCTA)
- funkcja automatycznego przełączania świateł drogowych na światła mijania
- automatyczny system wspomagania nagłego hamowania
- system rozpoznawania znaków drogowych
- system rozpoznawania znaków drogowych (TSR) i system ostrzegania o nadmiernej prędkości (OSP)
- system kontroli zmęczenia kierowcy

[skonfiguruj i zamów →](#)

06. personalizacja

kolory nadwozia



biel alpejska⁽¹⁾ (co)



szary schiste (lm)



czarny etoile (lm)



czzerwony flamme⁽¹⁾ (lm)



niebieski iron (lm)



szary rafale (p)



pomarańczowy valencia (lm)

co: lakier niemetalizowany
p: lakier perłowy
lm: lakier metalizowany

[skonfiguruj i zamów →](#)

06. personalizacja

wykończenie wnętrza



evolution

- zespół wskaźników i zegarów z kolorowym cyfrowym wyświetlaczem 7"
- światła do jazdy dziennej LED z nową sygnaturą świetlną Renault
- obręcze kół 16" flexwheel wzór amicitia
- panel tylnego zderzaka w kolorze czarnym o ziarnistej fakturze
- tapicerka materiałowa w kolorze szarym z efektem twida 3D



techno (evolution +)

- przedni zderzak z listwą inspirowaną F1® w kolorze nadwozia i dolny grill o konstrukcji plastra miodu
- diamentowane obręcze kół ze stopów lekkich 16" boa vista
- panel tylnego zderzaka w kolorze lśniącej czerni z chromowaną wstawką⁽¹⁾
- tapicerka wykonana w 60% z włókien pochodzenia biologicznego w kolorze melanzowej czerni/szarości łączonej z czarną tkaniną z teksturowaną powłoką i miedzianymi przeszyciami



esprit Alpine (techno +)

- zespół wskaźników i zegarów z kolorowym wyświetlaczem cyfrowym 10"
- diamentowane obręcze kół ze stopów lekkich 17" „la flèche” z kołpaczkiem w kolorze niebieskim lub szarym, w zależności od koloru nadwozia
- panel tylnego zderzaka w kolorze szarym matowym
- czarno-szara tapicerka materiałowa łączona z tkaniną z teksturowaną powłoką z niebieskimi przeszyciami, z wstawką w kształcie litery A na oparciu i wyszywaną francuską flagą



**pobierz cennik z wyposażeniem
w formacie PDF**

06. personalizacja

tapicerka



tapicerka materiałowa w kolorze szarym ze wzorem 3D



tapicerka materiałowa łączona z czarną/szarym tkaniną z teksturowaną powłoką i miedzianymi przeszyciami



szara tapicerka materiałowa łączona z czarną tkaniną z teksturowaną powłoką i niebieskimi przeszyciami

kołpaki i obręcze kół



obręcze kół 16" flexwheel amicitia



obręcze kół 16" boa vista



obręcze kół ze stopów lekkich 16" boa vista czarne diamentowane



obręcze kół 17" monastella



diamentowane obręcze kół ze stopów lekkich 17" Alpine

skonfiguruj i zamów →

06. personalizacja

akcesoria



oświetlenie podwozia

Dzięki niemu nigdy nie zgubisz się na słabo oświetlonym parkingu. Bez trudu rozpoznasz swój samochód, który automatycznie włączy oświetlenie podwozia LED i światła mijania, jak tylko się do niego zbliżysz.



dywaniki esprit Alpine premium

Podkreśl dodatkowo sportowy styl swojego Renault Clio E-Tech full hybrid w wersji esprit Alpine dzięki najwyższej jakości dywanikom tekstylnym kierowcy i pasażera z wytłaczanym logo i niebieskimi przeszyciami.



zestaw z półautomatycznym składanym hakiem holowniczym

Czy chcesz, żeby Twój samochód zawsze prezentował się jak najlepiej? Nic prostszego. Innowacyjny półautomatyczny składany hak holowniczy można rozłożyć w razie potrzeby w zaledwie kilka sekund. Hak staje się niewidoczny po złożeniu i nie zaburza wyglądu samochodu.



poprzeczki dachowe quickfix

Szybki, łatwy i bezpieczny montaż bez użycia narzędzi dzięki innowacyjnemu systemowi mocowania quickfix. Poprzeczki dachowe zapewniają wygodny montaż bagażnika na rowery, uchwytu na narty lub kufra dachowego i zwiększają możliwości transportowe samochodu.



kamera cofania

Dodaj kamerę cofania, aby wyświetlić pochodzący z niej obraz na wyświetlaczu multimedialnym i zapewnić sobie większy komfort przy wykonywaniu wszelkiego rodzaju manewrów. Po włączeniu wstecznego biegu na ekranie wyświetlony zostanie obraz obszaru bezpośrednio za pojazdem.



**pobierz katalog z akcesoriami
w formacie PDF (6 MB)**

skonfiguruj i zamów →

wymiary i pojemność

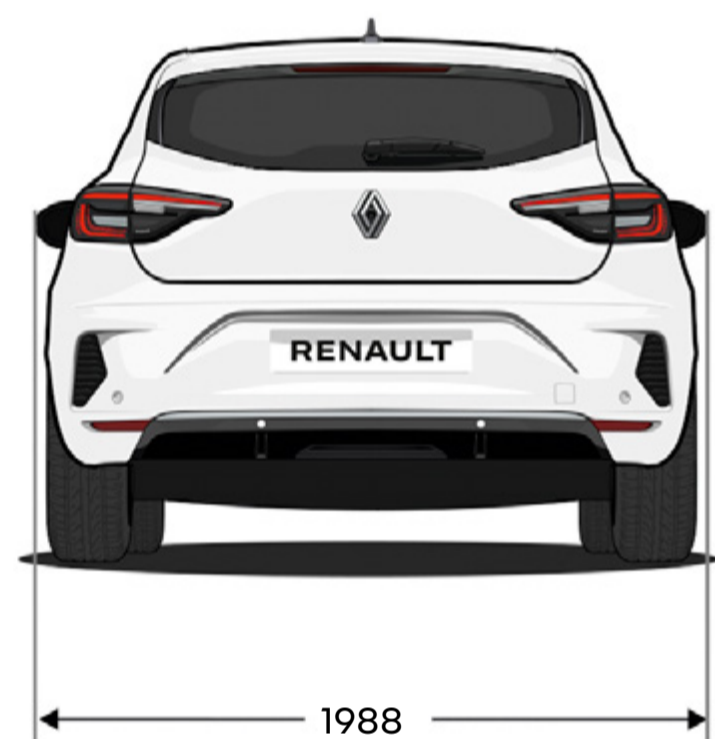
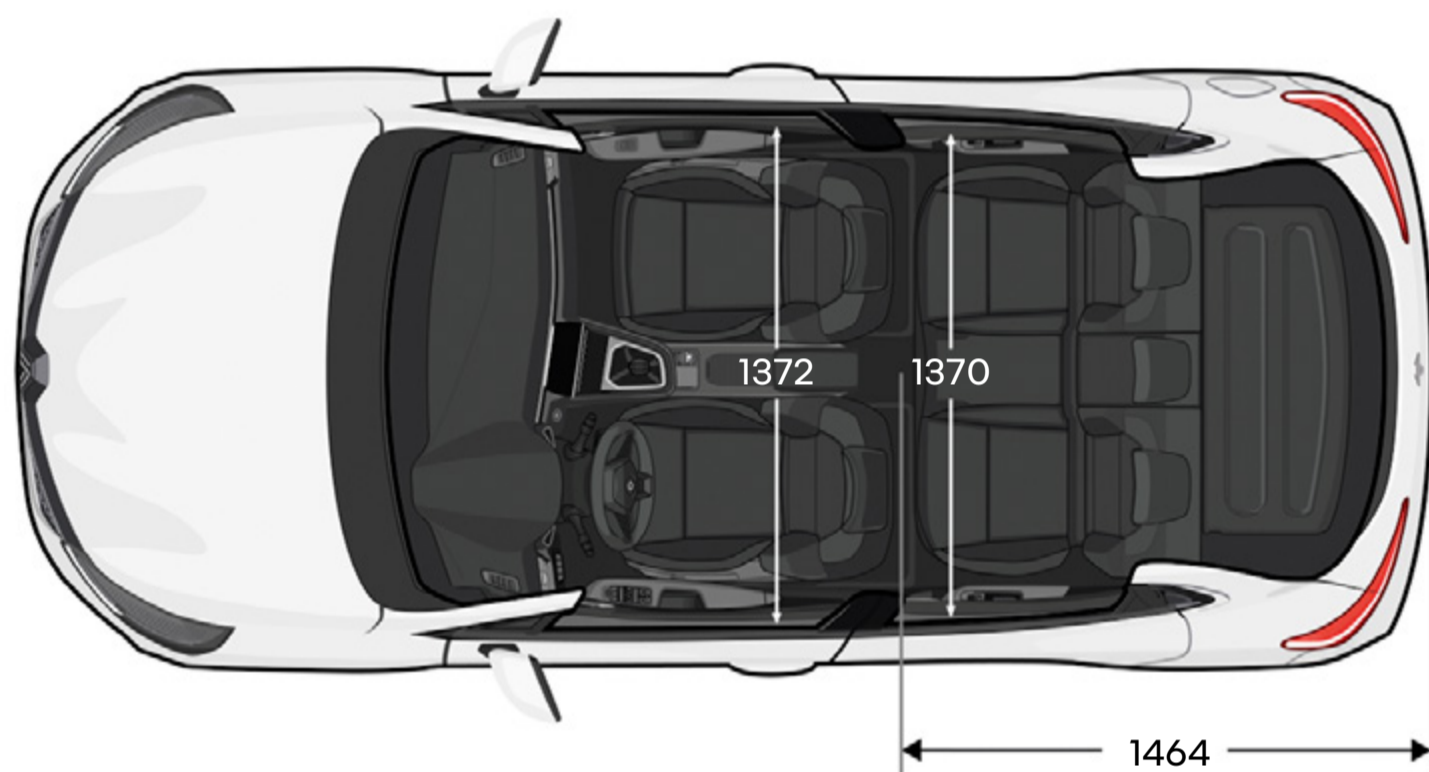
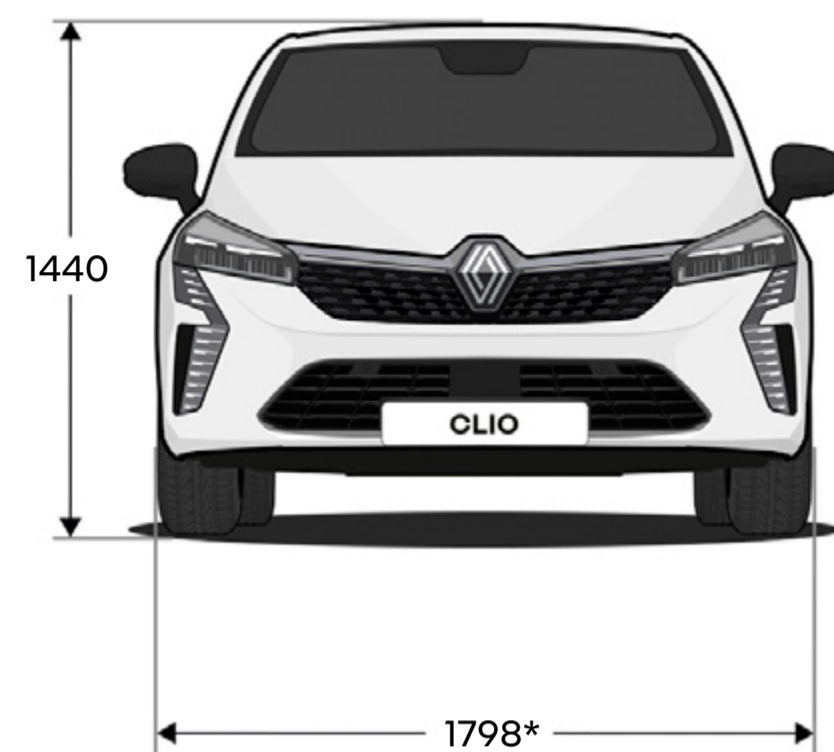
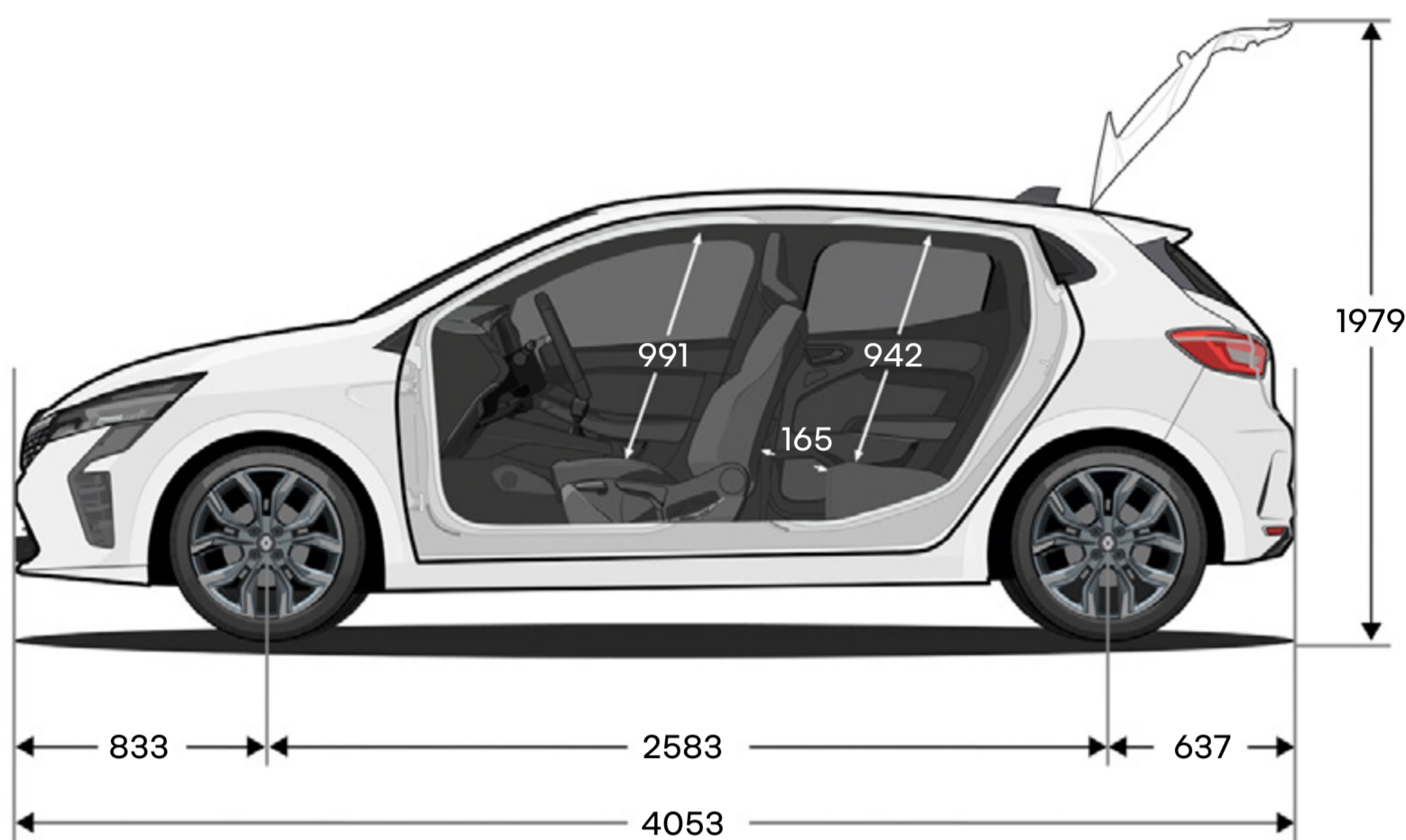

pojemność bagażnika

E-Tech full hybrid

silnik benzynowy

maksymalna pojemność z zestawem do naprawy opon (dm³ VDA¹)

217

317

maksymalna pojemność z zestawem do naprawy opon (l)

301

391

maksymalna pojemność z zestawem do naprawy opon po złożeniu oparcia tylnej kanapy (l)

979

1069

¹ standard VDA (ISO 3832) wymiary w mm
* po złożeniu bocznych lusterek
wymiary w mm

skonfiguruj i zamów →

Program „human first” to program bezpieczeństwa, który został opracowany przez Renault we współpracy z badaczami, ekspertami i służbami ratowniczymi.

Bezpieczeństwo na drodze dotyczy wszystkich jej użytkowników – pieszych, rowerzystów i kierowców, dlatego celem programu „human first” jest:

- 1. zapobieganie wypadkom poprzez opracowanie wyposażenia zwiększającego bezpieczeństwo oraz zaawansowanych systemów wspomagających kierowcę i zwiększających bezpieczeństwo**

do 36 zaawansowanych systemów wspomagania prowadzenia / ponad 60 elementów wyposażenia zwiększającego bezpieczeństwo, do 7 poduszek powietrznych, foteliki dziecięce (Isofix), system Renault Fixe4sure / od 1970 roku ponad 2000 złożonych wniosków patentowych związanych z bezpieczeństwem
- 2. podjęcie sprawnych działań po wypadku przy wykorzystaniu innowacyjnych rozwiązań opracowanych ze służbami ratowniczymi**

QRescue / Fireman Access / ponad 5000 wyszkolonych strażaków w ostatnich 10 latach w 19 krajach na całym świecie / około 400 samochodów przekazywanych każdego roku na cele szkoleniowe służb pożarniczych
- 3. ograniczenie liczby wypadków i siły zderzenia poprzez duże nakłady na prace badawczo-rozwojowe**

wynik oceny bezpieczeństwa / safety coach / usługi mobilne / big data / systemy sztucznej inteligencji i cyberbezpieczeństwo

dowiedz się więcej na temat programu „human first”

usługi Renault Care Service

Jesteśmy zawsze blisko, żeby ułatwić Ci życie i zaoszczędzić czas podczas przeglądów Twojego Renault: wycena i umawianie wizyt online, usługi zryczałtowane, umowy serwisowe, ubezpieczenia i usługi assistance, spersonalizowany program My Renault itp.

Skorzystaj z naszych prostych i szybkich rozwiązań dopasowanych do Twoich potrzeb.

**dowiedz się więcej o usługach
Renault Care Service**



Zostały podjęte wszelkie środki, aby zawarte w niniejszej publikacji informacje były dokładne i aktualne w dniu oddania do druku. Publikacja została przygotowana w oparciu o serie próbne lub prototypy. W ramach polityki stałego ulepszania swoich produktów Renault zastrzega sobie prawo do wprowadzania w każdej chwili zmian w odniesieniu do specyfikacji opisanych lub przedstawionych pojazdów. O zmianach tych Autoryzowani Partnerzy Renault będą powiadamiani w możliwie najkrótszym terminie. Mogą występować pewne różnice między wersjami wprowadzonymi na rynek w poszczególnych krajach, tzn. niektóre elementy wyposażenia nie będą dostępne (w wyposażeniu seryjnym, w opcji lub w akcesoriach). Niektóre elementy wyposażenia opcjonalnego mogą się wykluczać lub być ze sobą powiązane. Nie zawsze zamieszczone zdjęcia należy łączyć z opisem wersji oferowanych na rynku polskim. W celu uzyskania najbardziej aktualnych informacji prosimy o skontaktowanie się z najbliższym Autoryzowanym Partnerem Renault. Ze względu na ograniczenia techniczne druku kolory widoczne na fotografiach lub ilustracjach mogą się nieco różnić od rzeczywistych kolorów lakieru lub materiałów wykończeniowych wnętrza pojazdu. Wszelkie prawa zastrzeżone. Powielanie w jakiegokolwiek postaci oraz jakkolwiek techniką części lub całości niniejszej publikacji bez uprzedniego pisemnego zezwolenia Renault jest zabronione. Niniejsza broszura nie stanowi oferty sprzedaży w rozumieniu przepisów Kodeksu cywilnego.

Publicis – zdjęcia: M. Leuvre, ©Renault Marketing 3D-Commerce
17.04.2024

Renault zaleca



skonfiguruj i zamów →