



Zyskaj do 24 000 zł na Renault Austral z 2024!⁽¹⁾

mobilize financial services

Renault Austral w kredycie easy box
już od **1299 zł/mies. (RRSO 12,32%)⁽²⁾**

poznaj również inne oferty finansowania

kredyt 50/50⁽³⁾

kredyt ulgowy⁽⁴⁾

leasing od 100% dla wersji E-Tech full hybrid⁽⁵⁾

leasing od 101%⁽⁶⁾

renault business plan⁽⁷⁾

gama 2024 / rok produkcji 2024

ceny katalogowe w zł

| silnik | evolution | techno | iconic | iconic esprit Alpine |
|-------------------------------|------------------|---------------|---------------|---------------------------------|
| mild hybrid 160 auto | 149 200 | 160 200 | 175 200 | 182 200 |
| E-Tech full hybrid 200 | 162 900 | 173 900 | 188 900 | 195 900 |



w 100% hybrydowy

Renault Austral jest pierwszym modelem w gamie Renault zbudowanym na platformie CMF-C/D Aliansu Renault-Nissan-Mitsubishi i korzystającym z jej atutów. Zaprojektowano ją z myślą o różnych typach napędu hybrydowego, aby umożliwić wykorzystanie innowacyjnych zelektryfikowanych zespołów napędowych: układu E-Tech full hybrid 2. generacji oraz silnika mild hybrid z akumulatorem 12V. Dzięki zastosowaniu tych nowoczesnych napędów zużycie paliwa i emisja CO₂ osiągają zupełnie nowy poziom.



reflektory LED Matrix vision

W przypadku świateł LED Matrix Vision kierowca ma możliwość jazdy ze stale włączonymi światłami drogowymi, zapewniającymi ciągle maksymalne oświetlenie drogi niezależnie od natężenia ruchu. Jest to możliwe dzięki zapobiegającej oślepianiu technologii z układem diod elektroluminescencyjnych, która umożliwia zmianę geometrii wiązki światła w sposób zapewniający kierowcom i pasażerom otaczających pojazdów maksimum komfortu i bezpieczeństwa.



system multimedialny openR link

Wnętrze Australa wita kierowcę dużym ekranem openR, który składa się z 12,3" wyświetlacza wskaźników i zegarów oraz 12" ekranem centralnym. Ta duża powierzchnia (774 cm²) pozwala w pełni wykorzystać możliwości nowego systemu multimedialnego openR Link z wbudowanymi usługami Google. Najlepsza nawigacja na rynku - Google Maps poprowadzi Cię do celu, asystent głosowy Google Assistant zmieni tryb jazdy, a sklep Google Play zapewni Ci rozrywkę i pozwoli na słuchanie ulubionej muzyki przez Spotify, bez wykorzystania aplikacji na Twoim smartfonie.

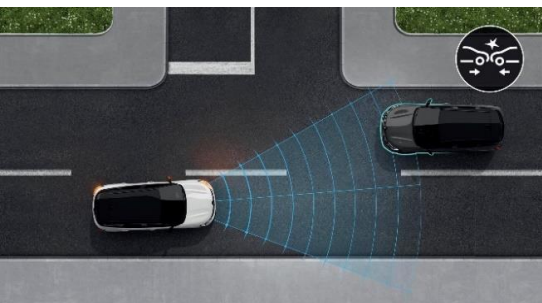

32 systemy wspomagania prowadzenia

Renault Austral jest wyposażony we wszystkie najnowsze zdobycze technologii. Jego użytkownicy mają do swojej dyspozycji 32 systemy wspomagania prowadzenia (ADAS), system multi-sense oraz najnowszą generację układu czterech kół skrętnych Renault 4Control advanced. Wszystkie przydatne, proaktywne i inteligentne technologie podnoszą poziom komfortu, przyjemności z jazdy i zapewniają jeszcze większe bezpieczeństwo.



esprit Alpine

Renault Austral to pierwszy samochód nowej generacji Renault, który otrzymał wyjątkową wersję sygnowaną logiem marki Alpine. Dzięki logotypom, zmienionemu, usportowionemu designowi podkreśla sportowy styl, elegancję i technologię. 20" felgi daytona i czarne elementy nadwozia dodają dynamiki linii nadwozia, a tapicerka z Alcantary, niebieskie akcenty oraz przeszycie kierownicy niemi w kolorach francuskiej flagi dyskretnie podkreślają sportowy charakter wnętrza.



wykończenia najwyższej próby

Wnętrze Renault Austral zostało wykonane z najwyższą precyzją i dbałością o szczegóły. W wersji esprit Alpine pasażerowie korzystają z elementów wykończonych Alcantarą, skórą oraz ciemnym błyszczącym aluminium. Tapicerki zostały przeszycie niebieską nicią, a szara melanżowa podsufitka przywodzi na myśl miękką, wygodną kanapę.



satynowy lakier

Wersja esprit Alpine może być wykończona specjalnym dedykowanym kolorem nadwozia - szary schiste satin. Lakier o specjalnie dobranym składzie nadaje nadwoziu satynowy wygląd – pośredni pomiędzy lakierem błyszczącymi i matowym. Jest przy tym niezwykle odporny na zarysowania. Daje jedyny w swym rodzaju efekt wykończenia, niespotykany na rynku wśród marek popularnych. Niezwykle przyjemny w dotyku świetnie podkreśla muskularne i zarazem dynamiczne linie samochodu.



felgi aluminiowe 20" daytona

Dedykowane do wersji esprit Alpine felgi aluminiowe 20" daytona podkreślają jednocześnie sportowy charakter oraz idealnie wypełniają wnęki kół nowego SUV-a Renault. Wykończone w ciemnym grafitowym kolorze, oprócz kołpaczka z logotypem Renault posiadają wygrawerowany emblemat Alpine, aby również ten element wyglądu nadwozia informował o powiązaniach z tą francuską marką samochodów sportowych.

evolution

wybrane elementy wyposażenia standardowego:

- zespół zegarów i wskaźników z kolorowym 12,3-calowym ekranem TFT
- karta Renault Hands Free z odblokowaniem przy zbliżeniu
- czujniki parkowania z tyłu i z przodu + kamera cofania
- światła przednie full LED Pure vision
- funkcja bezprzewodowej replikacji ekranu smartfona Android Auto / Apple Carplay
- openR link 9" DAB z wbudowaną nawigacją Google Maps, system Arkamys Auditorium z 6 głośnikami + 4 gniazda USB-C + zdalne aktualizacje oprogramowania i nawigacji (FOTA)
- system kontroli zmęczenia kierowcy (DDAW)
- system ostrzegania o nadmiernej prędkości z funkcją rozpoznawania znaków drogowych i funkcją inteligentnej zmiany prędkości (OSP/TSR/ISA)
- system awaryjnego utrzymywania pasa ruchu (ELKA)
- aktywny system wspomagania nagłego hamowania z funkcją wykrywania pieszych, rowerzystów oraz wspomagania skrętu w lewo (AEBS)
- system kontroli bezpiecznej odległości (DW)
- funkcja automatycznej zmiany świateł drogowych na mijania (AHL)
- funkcja połączenia alarmowego eCall
- felgi aluminiowe 17" maha



techno

wybrane elementy wyposażenia standardowego (evolution+):

- światła przednie full LED Adaptive vision w kształcie litery C + AFS
- lusterko wewnętrzne bezramkowe elektrochromatyczne z funkcją "child assist"
- wysoka konsola Grand Comfort między przednimi fotelami
- podświetlenie ambiente
- kierownica pokryta skórą TEP Fraganza
- tylna kanapa przesuwana o 160 mm
- podwójna podłoga bagażnika
- szyby tylne barwione / przyciemniane
- ładowarka indukcyjna
- openR link 12" DAB z nawigacją, system Arkamys Auditorium z 6 głośnikami
- felgi aluminiowe 19" komah



iconic

wybrane elementy wyposażenia standardowego (techno+):

- system kontroli martwego pola (BSW) z asystentem zmiany pasa ruchu (BSI)
- czujniki parkowania z tyłu, z przodu i z boku + system hands free parking (HFP)
- system wspomagania wyjeżdżania z miejsca parkingowego tyłem (RCTA) z systemem wspomagania nagłego hamowania podczas jazdy do tyłu (R-AEB)
- system kamer 360° (przednia, tylna i 2 kamery w lusterkach bocznych)
- światła tylne LED morowane z efektem włókien 3D
- elektrycznie bezdotykowo podnoszona kłapa bagażnika
- fotel kierowcy z regulacją elektryczną w 6-kierunkach oraz elektryczną regulacją podparcia lędźwiowego i masażem
- fotele przednie i kierownica podgrzewane
- lakier metalizowany czerwony flamme
- felgi aluminiowe 20" effie



iconic esprit Alpine

wybrane elementy wyposażenia standardowego (iconic+):

- deska rozdzielcza pokryta miękką pianką, elementy dekoracyjne z alcantary przeszytej niebieską nicią
- tapicerka materiałowa łączona z elementami Alcantary czarna z niebieskimi przeszyciami
- relingi dachowe w kolorze czarny etoile
- listwa w górnej części szyb w kolorze czarny etoile
- listwa F1 w kolorze grafitowym
- logotypy Renault w kolorze Ice Black
- felgi aluminiowe 20" daytona
- system ostrzegania o nadmiernej prędkości z funkcją rozpoznawania znaków drogowych i funkcją inteligentnej zmiany prędkości (OSP/TSR/ISA)
- system active driver assist (ADA)
- fotel pasażera z regulacją elektryczną w 6-kierunkach



| | evolution | techno | iconic | iconic esprit Alpine |
|---|-----------|--------|----------------------|----------------------|
| bezpieczeństwo czynne i bierne | | | | |
| ABS z systemem wspomagania nagłego hamowania (AFU) | • | • | • | • |
| system dynamicznej kontroli toru jazdy (ESC) | • | • | • | • |
| system wspomagania przy ruszaniu pod górę (HSA) | • | • | • | • |
| 7 poduszek powietrznych (przednie, boczne, kurtynowe, przednia centralna) | • | • | • | • |
| 3-punktowe pasy bezpieczeństwa na przednich (regulowane) i tylnych miejscach | • | • | • | • |
| zaglówki z regulacją wysokości na przednich i tylnych miejscach | • | • | • | • |
| system mocowania fotelika dla dziecka Isofix na bocznych, tylnych miejscach | • | • | • | • |
| system kontroli ciśnienia w oponach (pośredni) | • | • | • | • |
| instalacja do montażu alarmu | • | • | • | • |
| prowadzenie pojazdu | | | | |
| elektryczne wspomaganie układu kierowniczego | • | • | • | • |
| dźwignia zmiany biegów e-shifter umieszczona za kierownicą | • | • | • | • |
| łopatki do zmiany biegów za kierownicą | • | • | • | • |
| automatyczny hamulec postojowy, elektromechaniczny z funkcją Auto-Hold | • | • | • | • |
| komputer pokładowy | • | • | • | • |
| zespół zegarów i wskaźników z kolorowym 12,3-calowym ekranem TFT | • | • | • | • |
| wyświetlacz przezierny Head-Up 9,3" z informacjami wyświetlanymi na szybie przedniej | - | - | P | 3 000 |
| karta Renault Hands Free | • | • | • | • |
| system multi-sense 3. generacji | - | • | • | • |
| system 4. kół skrętnych 4Control advanced z zawieszeniem wielowahaczowym na tylnej osi (tylko E-Tech full hybrid) | - | - | 7 000 | 7 000 |
| system kontroli zmęczenia kierowcy (DDAW) | • | • | • | • |
| funkcja bezpiecznego wysiadania (OSE) | P | P | • | • |
| system ostrzegania o nadmiernej prędkości z funkcją rozpoznawania znaków drogowych i funkcją inteligentnej zmiany prędkości(OSP/TSR/ISA) | • | • | • | • |
| system awaryjnego utrzymywania pasa ruchu (ELKA) | • | • | • | • |
| aktywny system wspomagania nagłego hamowania z funkcją wykrywania pieszych, rowerzystów oraz wspomagania skrętu w lewo (AEBS) | • | • | • | • |
| system multi collision brake (MCB) | • | • | • | • |
| system kontroli bezpiecznej odległości (DW) | • | • | • | • |
| aktywny regulator prędkości (ACC) | • | • | • | • |
| inteligentny aktywny regulator prędkości (i-ACC) | - | - | - / P ⁽²⁾ | • |
| system active driver assist (ADA) | - | - | P | • |
| system kontroli martwego pola (BSW) | P | P | • | • |
| system wspomagania wyjeżdżania z miejsca parkingowego tyłem (RCTA) z systemem wspomagania nagłego hamowania podczas jazdy do tyłu (R-AEB) | P | P | • | • |
| system Eco Coaching (APO) - predykcyjne wskazówki do eco-drivingu (dla wersji mild hybrid) | - | - | P ⁽¹⁾ | • |
| inteligentny tryb hybrydowy (dla wersji E-Tech full hybrid) | - | • | • | • |
| funkcja połączenia alarmowego eCall | • | • | • | • |
| czujniki parkowania z tyłu i z przodu | • | • | - | - |
| czujniki parkowania z tyłu, z przodu i z boku + system hands free parking (HFP) | - | P | • | • |
| kamera cofania | • | • | - | - |
| system kamer 360° (przednia, tylna i 2 kamery w lusterkach bocznych) | - | P | • | • |

Renault Austral

| | evolution | techno | iconic | iconic esprit Alpine |
|---|-----------|--------|--------|----------------------|
| widoczność - oświetlenie | | | | |
| światła przednie full LED Pure vision | ● | - | - | - |
| światła przednie full LED Adaptive vision w kształcie litery C + AFS | - | ● | ● | ● |
| światła przednie full LED Matrix vision + kierunkowskazy sekwencyjne | - | - | 4 000 | 4 000 |
| funkcja świateł przeciwmgłowych zintegrowana z reflektorami głównymi | - | ● | ● | ● |
| światła tylne LED / morowane z efektem włókien 3D | ● / - | ● / - | ● / ● | ● / ● |
| kierunkowskazy sekwencyjne przednie / tylne | - | - | P / ● | P / ● |
| czujnik deszczu i światła | ● | ● | ● | ● |
| funkcja automatycznej zmiany świateł drogowych na mijania (AHL) | ● | ● | ● | ● |
| lusterko wewnętrzne z 2. położeniami dzień/noc | ● | - | - | - |
| lusterko wewnętrzne bezramkowe elektrochromatyczne z funkcją "child assist" | - | ● | ● | ● |
| podświetlane lusterka w osłonach przeciwsłonecznych | ● | ● | ● | ● |
| podświetlenie ambiente | - | ● | ● | ● |
| komfort | | | | |
| klimatyzacja automatyczna dwustrefowa z nawiewami dla drugiego rzędu siedzeń | ● | ● | ● | ● |
| lusterka boczne elektrycznie sterowane i składane oraz podgrzewane | ● | ● | - | - |
| lusterka boczne elektrycznie sterowane i składane oraz podgrzewane z pamięcią ustawień i oświetleniem podłoża logotypem Renault | - | P | ● | ● |
| elektrycznie podnoszone szyby przednie i tylne | ● | ● | ● | ● |
| kierownica pokryta skórą ekologiczną TEP Fraganza | ● | ● | ● | ● |
| kierownica podgrzewana | - | P | ● | ● |
| przednia szyba akustyczna / podgrzewana | ● / - | ● / P | ● / ● | ● / ● |
| elektrycznie podnoszona kłapa bagażnika | - | 2 100 | - | - |
| elektrycznie bezdotykowo podnoszona kłapa bagażnika | - | - | ● | ● |
| fotele - schowki | | | | |
| fotel kierowcy z manualną regulacją wysokości | ● | ● | - | - |
| fotel pasażera z manualną regulacją wysokości | - | ● | ● | - |
| fotel kierowcy z regulacją elektryczną w 6 kierunkach oraz elektryczną regulacją podparcia lędźwiowego i masażem | 1 500 | - | - | - |
| fotel kierowcy z regulacją elektryczną w 6 kierunkach oraz elektryczną regulacją podparcia lędźwiowego, pamięcią ustawień i masażem | - | P | ● | ● |
| fotel pasażera z regulacją elektryczną w 6 kierunkach | - | - | - | ● |
| fotele przednie podgrzewane | 1 000 | P | ● | ● |
| wysoka konsola Grand Comfort między przednimi fotelami z podpórką pod nadgarstek | - | ● | ● | ● |
| schówek na okulary w podsufitce (wyklucza panoramiczny szklany dach) | - | ● | ● | ● |
| tylna kanapa przesuwana o 160 mm z regulowanym oparciem | - | ● | ● | ● |
| tylna kanapa w układzie 1/3-2/3 / z podłokietnikiem | ● / - | ● / ● | ● / ● | ● / ● |
| podwójna podłoga bagażnika | P | ● | ● | ● |
| multimedia | | | | |
| funkcja bezprzewodowego Android Auto / Apple Carplay | ● | ● | ● | ● |
| openR link 9" DAB z nawigacją, system Arkamys Auditorium z 6 głośnikami | ● | - | - | - |
| openR link 12" DAB z nawigacją, system Arkamys Auditorium z 6 głośnikami | - | ● | ● | ● |
| openR link 12" DAB z nawigacją, system Harman Kardon z 12 głośnikami | - | - | P | P |
| nawigacja Google Maps, Asystent Google, Sklep Play z aplikacjami | ● | ● | ● | ● |
| zdalne aktualizacje oprogramowania i nawigacji (FOTA) | ● | ● | ● | ● |
| funkcja łączności z usługami online na 5 lat | ● | ● | ● | ● |
| ładowarka indukcyjna | - | ● | ● | ● |
| 2 gniazda USB-C z przodu + 12V i 2 gniazda USB-C z tyłu | ● | ● | ● | ● |

Renault Austral

| | evolution | techno | iconic | iconic esprit Alpine |
|---|-----------|---------------|---------------|----------------------|
| wygląd wnętrza | | | | |
| podsufitka w kolorze grafitowym | • | • | • | • |
| deska rozdzielcza pokryta miękką pianką, elementy dekoracyjne z materiału z recyklingu | • | - | - | - |
| deska rozdzielcza pokryta miękką pianką, satynowana chromowana listwa z ambientowym oświetleniem i elementy dekoracyjne z materiału z recyklingu | - | • | - | - |
| deska rozdzielcza pokryta skórą ekologiczną z podwójnymi przeszyciami, elementy dekoracyjne z drewna jesionowego | - | - | • | - |
| deska rozdzielcza pokryta miękką pianką, elementy dekoracyjne z ałcantary przesytej niebieską nicią | - | - | - | • |
| tapicerka materiałowa szara | • | - | - | - |
| tapicerka materiałowa łączona z elementami skóry ekologicznej szaro-czarna | - | • | - | - |
| tapicerka materiałowa łączona z elementami skóry ekologicznej czarna | - | - | • | - |
| tapicerka materiałowa łączona z elementami Alcantary czarna z niebieskimi przeszyciami | - | - | - | • |
| wygląd zewnętrzny | | | | |
| obudowy lusterek bocznych w kolorze czarnym | • | • | • | • |
| relingi dachowe srebrne | - | P | • | - |
| relingi dachowe w kolorze czarny etoile | - | - | - | • |
| listwa w górnej części szyb bocznych chromowana / w kolorze czarny etoile | • / - | • / - | • / - | - / • |
| listwa F1 w kolorze nadwozia / w kolorze grafitowym | - | - | • / - | - / • |
| logotypy Renault w kolorze Ice Black | - | - | - | • |
| spoiler na tylnej klapie | • | • | • | • |
| antena w kształcie płetwy rekina | • | • | • | • |
| panoramiczny stały szklany dach z elektryczną roletą przeciwsłoneczną | - | P | 4 500 | 4 500 |
| szyby przednie barwione / tylne przyciemniane | - | • / • | • / • | • / • |
| szyby przednie laminowane | - | - | • | • |
| felgi aluminiowe 17" maha | • | - | - | - |
| felgi aluminiowe 19" komah | - | • | - | - |
| felgi aluminiowe 20" effie | - | - | • | - |
| felgi aluminiowe 20" daytona | - | - | - | • |
| zestaw do naprawy uszkodzenia opony / koło zapasowe dojazdowe | • / P | • / 700 | • / 700 | • / 700 |
| nadwozie jednokolorowe | • | • | • | • |
| dach w kolorze czarny etoile | - | 3 000 | 3 000 | 3 000 |
| lakier niemetalizowany biel alpejska | • | • | - | - |
| lakier metalizowany czerwony flamme | - | 3 800 | • | • |
| lakier specjalny szary schiste satin | - | - | - | 7 500 |
| lakier metalizowany / lakier metalizowany specjalny | 3 000 / - | 3 000 / 3 800 | 3 000 / 3 800 | 3 000 / 3 800 |
| pakiety wyposażenia | | | | |
| pakiet spare wheel koło zapasowe dojazdowe (wyklucza zestaw do naprawy uszkodzenia opony) podwójna podłoga bagażnika | 700 | - | - | - |
| pakiet city premium system kamer 360° system hands free parking (HFP) lusterka boczne elektrycznie sterowane i składane oraz podgrzewane z pamięcią ustawień oświetlenie podłoga z logo Renault z lusterek bocznych | - | 4 000 | - | - |

| | evolution | techno | iconic | iconic esprit Alpine |
|--|-----------|--------|----------------------|-------------------------|
| pakiety wyposażenia | | | | |
| pakiet winter premium fotele przednie podgrzewane podgrzewana przednia szyba podgrzewana kierownica fotel kierowcy z regulacją elektryczną w 6-kierunkach oraz elektryczną regulacją podparcia lędźwiowego i masażem | - | 3 800 | - | - |
| pakiet sunroof relingi dachowe panoramiczny szklany dach | - | 5 000 | - | - |
| pakiet safety system wspomagania wyjeżdżania z miejsca parkingowego tyłem (RCTA) z systemem wspomagania nagłego hamowania podczas jazdy do tyłu (R-AEB) system kontroli martwego pola (BSW) z asystentem zmiany pasa ruchu (BSI) funkcja bezpiecznego wysiadania (OSE) | 2 000 | 2 000 | - | - |
| pakiet advanced driving assist system active driver assist (ADA) inteligentny aktywny regulator prędkości (i-ACC) wyświetlacz przezierny Head-Up 9,3" z informacjami wyświetlanymi na szybie przedniej | - | - | 5 000 ⁽²⁾ | - |
| pakiet advanced driving assist system active driver assist (ADA) system Eco Coaching (APO) - predykcyjne wskazówki do eco-drivingu (dla wersji mild hybrid) wyświetlacz przezierny Head-Up 9,3" z informacjami wyświetlanymi na szybie przedniej | - | - | 4 500 ⁽¹⁾ | - |
| pakiet Harman Kardon system Harman Kardon z 12 głośnikami | - | - | 4 500 | 4 500 |

● = seryjne ○ = w opcji P = element pakietu - = niedostępne

(1) dla wersji mild hybrid 160 (2) dla wersji E-Tech full hybrid

Niektóre opcje nie są dostępne dla wszystkich wersji silnikowych, a także wymagają zamówienia dodatkowego wyposażenia opcjonalnego lub wykluczają się wzajemnie. Szczegóły u Autoryzowanych Partnerów Renault.

akcesoria



skonfiguruj swój samochód na stronie internetowej



zapoznaj się z katalogiem akcesoriów do modelu Austral

pakiety personalizacji nadwozia

Cztery pakiety kolorystyczne, które umożliwiają personalizowanie wyglądu zewnętrznego pojazdu: sportowy styl z efektem karbonu, eleganckie złote akcenty, wyrafinowana jasna szarość lub wyrazista satynowa metaliczna szarość.



wygodny transport

Obsługa w pełni elektrycznego składanego haka holowniczego jest automatyczna i bardzo intuicyjna. I nie wymaga żadnych narzędzi. Złożenie lub rozłożenie haka zajmuje zaledwie kilka sekund - hak po złożeniu staje się niewidoczny i nie wpływa w jakikolwiek sposób na wygląd nadwozia.



atletyczny design

Podkreśl masywną sylwetkę swojego nowego SUV-a Renault Austral - wyposaż go w stopnie boczne, które nie tylko ułatwiają dostęp do akcesoriów na dachu, ale jednocześnie chronią nadwozie przed drobnymi uszkodzeniami związanymi z codziennym użytkowaniem.



wyróżniające się wnętrze

Wybieraj spośród pełnej gamy dywaników, aby chronić podłogę w kabinie pasażerskiej swojego samochodu. Nadaj wnętrzu bardziej sportowy look, dzięki ekskluzywnym dywanikom tekstylnym Premium z oznaczeniem esprit Alpine.



Renault Austral

| silnik | mild hybrid 160 auto | E-Tech full hybrid 200 |
|--|---|-------------------------------------|
| rodzaj paliwa | benzyna / miękka hybryda 12V | benzyna / hybryda |
| norma emisji spalin | Euro 6 D Full | |
| rodzaj napędu | przedni | |
| typ skrzyni biegów | automatyczna CVT (7 biegów w trybie ręcznym) | automatyczna Multi-mode MMT |
| silnik | benzynowy | elektryczny |
| pojemność skokowa (cm ³) | 1332 | 1199 |
| liczba cylindrów / zaworów | 4 / 16 | 3 / 12 |
| maksymalna moc w kW CEE (KM DIN) przy (obr./min.) | 116 (158) przy 5250 | 96 (130) 50 (68) + 25 (34) |
| maksymalny moment obrotowy Nm CEE przy (obr./min.) | 270 przy 1800 | 205 przy 1750 205 + 50 |
| max. moc systemowa układu hybrydowego kW (KM) | 146 (199) | |
| system Stop & Start | tak | |
| akumulator trakcyjny | | |
| typ | litowo-jonowy | |
| napięcie / pojemność brutto | 12 V / 0,15 kWh | 400 V / 2 kWh |
| układ kierowniczy | | |
| typ wspomagania układu kierowniczego | zmiennie, elektryczne | |
| średnica zawracania między krawężnikami | 11,4 | 11,4 / 10,1 (z 4Control advanced) |
| osiągi | | |
| współczynnik SCx (m ²) | 0,825 | 0,82 |
| prędkość maksymalna (km/h) | 175 | 175 |
| 0-100 km/h (s) | 9,7 | 8,4 |
| zużycie paliwa i emisja CO ₂ wltp | | |
| zużycie paliwa w cyklu mieszanym (l/100 km) | 6,2 - 6,5 | 4,6 - 4,8 |
| emisja CO ₂ w cyklu mieszanym (g/km) | 138 - 147 | 104 - 109 |
| pojemność zbiornika paliwa | 55 | 55 |
| koła i opony | | |
| wymiary opon | 205/55 R19; 235/45 R20 | |
| zawieszenie | | |
| przednie | typu Mac-Pherson | |
| tylne | oś półsztywna | oś półsztywna / wielowahaczowe |
| układ hamulcowy | | |
| przód: tarcze wentylowane (TW) | 296 mm | 320 mm (350 mm z 4Control advanced) |
| tył: tarcze pełne (TP) | 292 mm | 292 mm (330 mm z 4Control advanced) |
| masy (kg) | | |
| masa własna min. | 1464 | 1517 |
| dopuszczalna masa całkowita | 2003 | 2101 |
| maksymalna masa całkowita przyczepy z hamulcem | 1800 | 1500 |
| maksymalna ładowność | 539 | 584 |
| pojemność bagażnika (dm ³ / litry) | | |
| pojemność bagażnika z tylną kanapą stałą | 500 / 555 | 430 / 527 |
| pojemność bagażnika z tylną kanapą przesuwaną | 575 / 673 | 555 / 657 |
| pojemność bagażnika po złożeniu tylnych siedzeń | 1525 / 1761 | 1455 / 1736 |
| pojemność bagażnika z zestawem do naprawy uszkodzenia opony. | | |

Wartości zużycia paliwa dla modelu Renault Austral, w zależności od wariantu i wersji wynoszą w cyklu mieszanym od 4,6 do 6,5 l/100 km, a emisja CO₂ od 104 do 147 g/km (dane na podstawie świadectw homologacji typu). Zużycie i emisja CO₂ zostały określone zgodnie z procedurą WLTP. Podane wartości mogą się różnić od rzeczywistych, na które wpływają m. in. styl i warunki jazdy, dodatkowe wyposażenie samochodu zainstalowane po rejestracji pojazdu, jego stan techniczny. Sprawdź szczegóły u Autoryzowanych Partnerów Renault lub na stronie wltp.renault.pl. Informacje dotyczące odzysku i recyklingu pojazdów wycofanych z eksploatacji na stronie www.renault.pl

Renault Austral

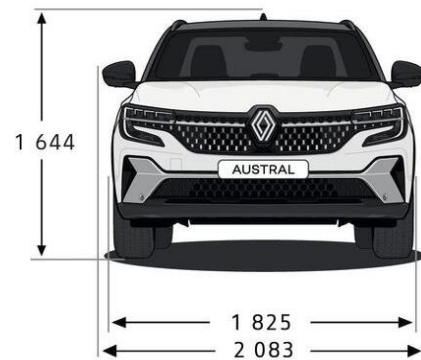
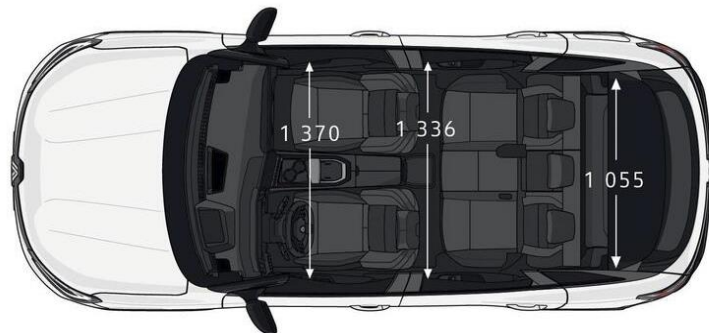
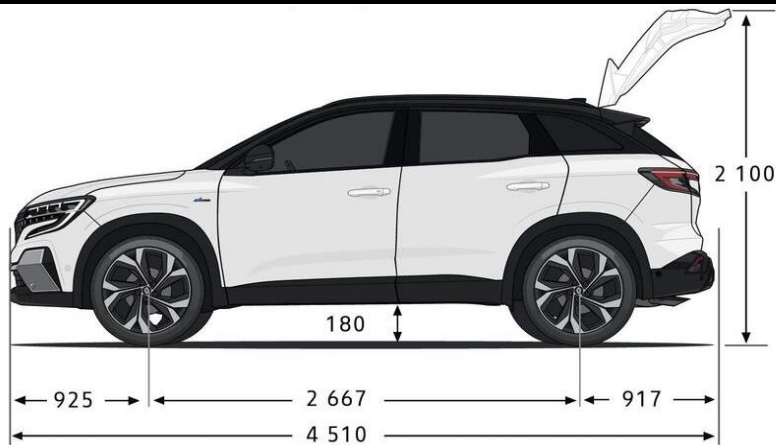

Niniejsza oferta jest wyłącznie informacją handlową i nie stanowi oferty w rozumieniu przepisów kodeksu cywilnego. Czas promocji i liczba samochodów objętych promocją ograniczone. Podane ceny obejmują podatek VAT (23%). Niniejszy cennik anuluje wszystkie poprzednie edycje. Dane techniczne mogą ulec zmianie w zależności od wyposażenia samochodu.

- (1) Zysk do 24000 zł dla modelu Renault Austral wyprodukowanego w 2024 roku dla wersji z silnikiem E-Tech full hybrid 200 km. Dostępność pojazdu może się różnić w zależności od dostępności w salonie.
- (2) RRSO dla Kredytu Renault Easy Box wynosi 12,32% dla następującego reprezentatywnego przykładu: cena auta 149 200,00 zł, okres 37 miesięcy, wpłata własna 43 800,64 zł (w tym dopłata Importera 17 000,00 zł), oprocentowanie stałe nominalne w skali roku 8,79%, finansowane: prowizja bankowa: 4 215,97 zł i ubezpieczenie kredytobiorcy: 4 096,33 zł. Miesięczna rata kredytowa 1299,00 zł. Ostatnia rata 94 592,80 zł. Całkowita kwota kredytu: 105 399,36 zł. Całkowita kwota do zapłaty: 141 356,80 zł.
- (3) RRSO dla Kredytu 50/50 wynosi 6,27% dla następującego reprezentatywnego przykładu: cena auta 124 497,00 zł, okres 12 miesięcy, wpłata własna 62 248,50 zł, oprocentowanie stałe nominalne w skali roku 0,00%, finansowane: prowizja bankowa: 3 112,43 zł i ubezpieczenie kredytobiorcy: 792,17 zł. Rata kredytu do spłaty po 12 miesiącach wynosi 66 153,10 zł. Całkowita kwota kredytu: 62 248,50 zł. Całkowita kwota do zapłaty: 66 153,10 zł.
- (4) RRSO dla Kredytu Ulgowego wynosi 13,88% dla następującego reprezentatywnego przykładu: cena auta 126 192,17 zł, okres 60 miesięcy, wpłata własna 52874,52 zł, oprocentowanie stałe nominalne w skali roku 8,79%, finansowane: prowizja bankowa: 2 932,71 zł i ubezpieczenie kredytobiorcy: 4 620,77 zł. Miesięczna rata kredytowa 1 670,52 zł. Całkowita kwota kredytu: 73 317,65 zł. Całkowita kwota do zapłaty: 100 231,27 zł.
- (5) Leasing od 100% to przykładowa suma opłat leasingowych dla przedsiębiorstw. Szczegółowe warunki leasingu oferowanego przez RCI Leasing Polska Sp. z o.o. (Mobilize Financial Services) dostępne u Autoryzowanych Partnerów Renault. Zawarcie umowy leasingu uzależnione jest od posiadania zdolności leasingowej. Mobilize Financial Services to marka handlowa dla RCI Banque S.A. Oddział w Polsce i RCI Leasing Polska Sp. z o.o.
- (6) Leasing od 101% to przykładowa suma opłat leasingowych dla przedsiębiorstw. Szczegółowe warunki leasingu oferowanego przez RCI Leasing Polska Sp. z o.o. (Mobilize Financial Services) dostępne u Autoryzowanych Partnerów Renault. Zawarcie umowy leasingu uzależnione jest od posiadania zdolności leasingowej. Mobilize Financial Services to marka handlowa dla RCI Banque S.A. Oddział w Polsce i RCI Leasing Polska Sp. z o.o.
- (7) Miesięczna rata netto dla modelu Renault Austral w ofercie Business Plan LIGHT/FULL dla przedsiębiorców na 48 miesięcy z całkowitym limitem przebiegu 60000 km i opłatą wstępną 10%. Szczegółowe warunki Business Plan oferowanego przez RCI Leasing Polska Sp. z o.o. (Mobilize Financial Services) dostępne u Autoryzowanych Partnerów Renault. Mobilize Financial Services to marka handlowa dla RCI Banque S.A. Oddział w Polsce i RCI Leasing Polska Sp. z o.o.

Usługi finansowania oferowane są przez RCI Banque S.A. Oddział w Polsce (Mobilize Financial Services) i dostępny u pośredników kredytowych wykonujących czynności faktyczne związane z zawieraniem umów kredytowych na podstawie umowy z RCI Banque S.A. Oddział w Polsce z siedzibą w Warszawie. Mobilize Financial Services to marka handlowa dla RCI Banque S.A. Oddział w Polsce i RCI Leasing Polska Sp. z o.o. Wysokość raty zależy m.in. od okresu kredytowania, wysokości wpłaty własnej i wybranego limitu kilometrów.

Podane ceny obowiązują przy stanie prawnym na dzień publikacji. Ceny mogą ulegać zmianie w przypadku zmiany przepisów prawnych, w tym w szczególności zmian w przepisach podatkowych mogących mieć wpływ na wysokość ceny pojazdu lub innych ofertowanych towarów i usług. Szczegóły u Autoryzowanych Partnerów Renault.

Stan na dzień 04.03.2025 r.