

# Renault Captur



**zyskaj nawet 7000 zł na Renault Captur z gamy 2026!<sup>(1)</sup>**  
**sprawdź również jak zyskać ubezpieczenie za 1%<sup>(6)</sup>**

**skorzystaj z dodatkowego rabatu w finansowaniu  
mobilize financial services<sup>(2)</sup>**

**Renault Captur dla Ciebie**

**w kredycie niska rata**

**już od 1 261 zł mies. (RRSO 12,67%)<sup>(3)</sup>**

**Renault Captur dla Twojej firmy**

**w najmie**

**już od 881 zł netto mies.<sup>(4)</sup>**

rok produkcji 2026 / gama 2026

cenę katalogowe w zł

silnik	evolution	techno	esprit Alpine
TCe 115	95 000	107 000	-
Eco-G 120	95 000	107 000	-
mild hybrid 140 aut.	-	122 000	130 000
full hybrid E-Tech 160	-	127 000	135 000

Cennik obowiązuje od 08.06.2026 r. Podane ceny katalogowe są cenami zalecanymi (sugerowanymi) przez Renault Polska i mogą zostać zmienione przez poszczególne salony Renault. Oferta dotyczy samochodów Renault Captur z gamy 2026 wyprodukowanych w 2026 r. Szczegóły w salonach Renault.



## metamorfoza przodu

Nowy design przodu jest bardziej elegancki i technologiczny. Nadaje Renault Captur mocną osobowość. W górnej części grilla wielokształtne wyprofilowania w połączeniu z kontrastem błyszczącej czerni przezierającej przez ażurowe, pionowe elementy tworzą ciekawą grę światłocieni. Migotliwe refleksy ożywiają grill jak fala, która rozchodzi się od centralnie umieszczonego logo w stronę reflektorów i wciną się lawiną drobnych równoległoboków w zderzaki. Starannie dopracowana gra światła, materii i płaszczyzn nadwozia tworzy wręcz hipnotyzujący efekt.



## przestronny bagażnik

Pojemność bagażnika Renault Captur plasuje się na najlepszym poziomie na rynku i wynosi 616 litrów (536 dm<sup>3</sup> zgodnie z normą VDA) w przypadku konfiguracji z tylną kanapą maksymalnie przesuniętą do przodu (czyli o 132 litry lub 114 dm<sup>3</sup> VDA więcej). Regulację wielkości bagażnika umożliwia tylna kanapa przesuwana w zakresie 16 cm i wyjmowana podłoga bagażnika, która zapewnia płaską powierzchnię załadunku.



## system multimedialny openR link

W środku Renault Captur pojawia się system multimedialny openR link z wbudowaną wyszukiwarką Google. Pośrodku centralnej konsoli pojawia się nowy, pionowy ekran dotykowy o przekątnej 10,4", który pozwala w pełni korzystać z licznych usług. OpenR link jest intuicyjny i prosty w użyciu, i ułatwia codzienne korzystanie z auta. Jest tak intuicyjny jak smartfon. Interfejs można całkowicie spersonalizować. System łączy się przewodowo i bezprzewodowo ze smartfonami wyposażonymi w Android Auto lub Apple Carplay.



## systemy bezpieczeństwa najnowszej generacji

Renault Captur plasuje się w czołówce pod względem bezpieczeństwa biernego i czynnego. Jest wyposażony w 28 systemów wspomagania prowadzenia (ADAS) najnowszej generacji, w trzech kategoriach: systemy podnoszące bezpieczeństwo, wspomagające jazdę i wspomagające parkowanie. Z kolei system Safety Coach dostarcza spersonalizowanych porad promujących bardziej odpowiedzialną jazdę.



**skorzystaj z dodatkowego rabatu do 10%  
w finansowaniu mobilize financial services<sup>(2)</sup>**

### Kredyt Niska Rata

Finansowanie dla Ciebie.  
Niska miesięczna rata i elastyczna  
forma zakończenia umowy.

### Leasing Niska Rata

Rozwiązanie dla Twojej firmy.  
Pakiet usług zawarty w niskiej  
miesięcznej racie.  
Koniec umowy - zwracasz  
samochód lub go wykupujesz

### Najem

dla Twojej firmy.  
Niska miesięczna opłata, a w niej  
pakiet usług, które wybierasz Ty.  
Na koniec umowy zwracasz  
samochód.

silnik	Kredyt Niska Rata (PLN brutto / miesiąc) <sup>(3)</sup>	Leasing Niska Rata (PLN netto/ miesiąc) <sup>(5)</sup>	Najem dla przedsiębiorców (PLN netto/ miesiąc) <sup>(4)</sup>
evolution TCe 115	1 261 zł	1 001 zł	882 zł
evolution Eco-G 120	1 261 zł	1 001 zł	881 zł
techno TCe 115	1 421 zł	1 143 zł	992 zł
techno Eco-G 120	1 421 zł	1 143 zł	991 zł
techno mild hybrid 140 aut.	1 621 zł	1 320 zł	1 129 zł
techno full hybrid E-Tech 160	1 648 zł	1 366 zł	1 165 zł
esprit Alpine mild hybrid 140 aut.	1 728 zł	1 415 zł	1 203 zł
esprit Alpine full hybrid E-Tech 160	1 754 zł	1 463 zł	1 242 zł

### Jak to działa?



Wybierasz samochód, ustalasz wpłatę  
własną, przebieg i czas trwania umowy



Korzystasz z samochodu płacąc tylko  
niską, miesięczną ratę



Pod koniec umowy wybierasz czy  
zwracasz auto czy wymienisz je na nowe  
w ramach nowej umowy!

## evolution

### wybrane elementy wyposażenia standardowego:

- klimatyzacja manualna
- stalowe obręcze kół typu Flexwheel 17", wzór nymphaea
- system multimedialny openR link 10,4"
- wyświetlacz wskaźników i zegarów 7"
- aktualizacja oprogramowania over the air
- tapicerka materiałowa z przeszyciami
- funkcja inteligentnej zmiany prędkości (ISA)
- system kontroli zmęczenia kierowcy (DDAW)
- czujniki parkowania tyłem
- kamera cofania
- system wspomagania nagłego hamowania
- funkcja połączenia alarmowego e-Call
- system awaryjnego utrzymywania pasa ruchu (ELKA)
- aktywny system wspomagania nagłego hamowania z funkcją wykrywania pieszych i rowerzystów
- system kontroli bezpiecznej odległości



## techno

### wybrane elementy wyposażenia standardowego (evolution+):

- klimatyzacja automatyczna
- felgi aluminiowej 18", wzór techno black
- szyby tylna i boczne przyciemniane
- system multimedialny openR link 10,4" z nawigacją i wbudowanymi usługami Google
- cyfrowy wyświetlacz wskaźników i zegarów 10,25"
- czujniki parkowania przód/tył/bok
- wyjmowana podłoga bagażnika
- karta Renault Hands Free
- tapicerka materiałowa ze wstawkami ze skóry ekologicznej
- lusterko wewnętrzne elektrochromatyczne
- lusterka boczne elektrycznie składane i sterowane, podgrzewane, z czujnikiem temperatury zewnętrznej
- tylne światła LED
- czujnik deszczu



## esprit Alpine

### wybrane elementy wyposażenia standardowego (techno+):

- felgi aluminiowe 19", wzór elixir
- elementy wyglądu wewnętrznego i zewnętrznego esprit Alpine
- dwukolorowe nadwozie
- tapicerka ze skóry syntetycznej
- kierownica pokryta skórą
- kierownica podgrzewana
- ładowarka indukcyjna do smartfona
- lusterko bezramkowe
- inteligentny aktywny regulator prędkości (i-ACC)



	evolution	techno	esprit Alpine
<b>bezpieczeństwo czynne i bierne</b>			
aktywny system wspomagania nagłego hamowania z funkcją wykrywania pieszych i rowerzystów (AEBS)	•	•	•
system kontroli bezpiecznej odległości	•	•	•
system kontroli zmęczenia kierowcy	•	•	•
regulator-ogranicznik prędkości (RV)	•	-	-
aktywny regulator prędkości (ACC)	-	•	•
inteligentny aktywny regulator prędkości (i-ACC) <sup>(a,b)</sup>	-	P	•
active driver assist - asystent jazdy w korku i na autostradzie <sup>(a,b)</sup>	-	P	•
system ABS ze wspomaganie nagłego hamowania	•	•	•
system wspomagania ruszania pod górę (Hill Start Assist) + system stabilizacji toru jazdy ESP	•	•	•
system awaryjnego utrzymywania pasa ruchu (ELKA)	•	•	•
system kontroli martwego pola (BSW)	-	P	•
funkcja połączenia alarmowego eCall	•	•	•
poduszki powietrzne kierowcy i pasażera, boczne, kurtynowe	•	•	•
sygnał dźwiękowy niezapięcia pasa bezpieczeństwa na przednich miejscach	•	•	•
przednie pasy bezpieczeństwa z regulacją wysokości, ogranicznikiem napięcia i napinaczem	•	•	•
tylne pasy bezpieczeństwa: 3-punktowe, z ogranicznikami napięcia na bocznych miejscach	•	•	•
system mocowania fotelików dziecięcych ISOFIX	•	•	•
funkcja bezpiecznego wysiadania (OSE)	-	P	•
<b>prowadzenie pojazdu i urządzenia kontrolne</b>			
centralny zamek	•	•	•
kluczyk składany Renault	•	-	-
karta Renault Hands Free	-	•	•
czujniki parkowania tyłem	•	-	-
czujniki parkowania przód/tył/bok	-	•	•
czujniki parkowania przód/tył/bok z systemem hands free parking (HFP) <sup>(a,b)</sup>	-	P	P
kamera cofania	•	•	•
kamera 360°	-	P	P
zestaw do naprawy uszkodzenia opony (nieдоступny dla wersji z kołem zapasowym)	•	•	•
koło zapasowe dojazdowe (nieдоступne dla LPG)	900	900	900
system wspomagania wyjeżdżania z miejsca parkingowego tyłem	-	P	P
system kontroli ciśnienia w oponach	•	•	•
<b>wygląd zewnętrzny</b>			
nadwozie jednokolorowe	•	•	0
nadwozie dwukolorowe (obudowy lusterek bocznych w kolorze dachu)	1500	1500	•
obudowy lusterek bocznych w kolorze dachu lub czarne (czarne dla nadwozia jednokolorowego)	0	•	•
oświetlenie podłoża logo Renault z lusterek bocznych	-	P	P
zewnętrzne klamki drzwi w kolorze nadwozia	•	•	•
szyby tylne boczne i tylna dodatkowo przyciemniane	P	•	•
oznakowanie esprit Alpine	-	-	•
relingi dachowe	-	800	800
dach szklany otwierany (wyklucza relingi dachowe)	-	-	4 000
felgi stalowe typu Flexwheel 17", wzór nympha	•	-	-
felgi aluminiowe 17", wzór edridis	P	-	-
felgi aluminiowe 18", wzór techno black	-	•	P <sup>(a)</sup>
felgi aluminiowe 19", wzór elixir	-	-	•
lakier metalizowany/metalizowany specjalny	2 400/2 600 /3 000	2 400/2 600 /3 000	2 400/2 600 /3 000
lakier metalizowany czerwony flamme	0	0	0

	evolution	techno	esprit Alpine
<b>widoczność i oświetlenie</b>			
przednie światła LED "pure vision"	●	●	●
tylne światła LED	●	●	●
światła do jazdy dziennej LED	●	●	●
czujnik zmierzchu	●	●	●
czujnik deszczu	P	●	●
lusterka boczne elektrycznie sterowane, podgrzewane, z czujnikiem temperatury zewnętrznej	●	-	-
lusterka boczne elektrycznie składane i sterowane, podgrzewane, z czujnikiem temperatury zewnętrznej	-	●	●
oświetlenie sufitowe dwa punkty + lusterka w osłonie przeciwsłonecznej bez oświetlenia + uchwyt na bilet parkingowy	●	-	-
oświetlenie sufitowe dwa punkty + lusterka w osłonie przeciwsłonecznej bez oświetlenia + uchwyt na bilet parkingowy	-	●	-
oświetlenie sufitowe LED, lusterka w osłonie przeciwsłonecznej z oświetleniem + uchwyt na bilet parkingowy	-	0	●
lusterko wewnętrzne dzień/noc	●	-	-
lusterko wewnętrzne elektrochromatyczne	-	●	-
lusterko wewnętrzne elektrochromatyczne bezramkowe	-	-	●
<b>wygląd wewnętrzny</b>			
tapicerka materiałowa w kolorze ciemno-szarym z niebieskimi przeszyciami	●	-	-
tapicerka materiałowa z żółtymi przeszyciami w ciemnym kolorze	-	●	-
tapicerka materiałowa z niebieskimi przeszyciami	-	-	●
kierownica pokryta skórą ekologiczną	-	●	●
kierownica podgrzewana	-	● <sup>(b)</sup> / P	●
<b>komfort</b>			
klimatyzacja manualna	●	-	-
klimatyzacja automatyczna	P	●	●
szyby przednie regulowane elektrycznie z włącznikiem impulsowym	●	●	●
szyby tylne regulowane elektrycznie	●	●	●
kierownica z regulacją wysokości i głębokości	●	●	●
fotel kierowcy z regulacją manualną wzdłużną/oparcia (+wysokości w fotelu kierowcy)	●	-	-
fotel kierowcy i pasażera z regulacją manualną wysokości/wzdłużną/oparcia	-	●	●
fotel kierowcy z regulacją elektryczną (pasażera z regulacją manualną) wysokości/wzdłużną/oparcia	-	-	*
kanapa tylna przesuwana, dzielona w układzie 1/3 - 2/3	●	●	●
automatyczny hamulec postojowy z funkcją Auto-Hold	-	●	●
konsola centralna "pływająca" <sup>(a,b)</sup>	-	P	●
fotele przednie podgrzewane	1 000	1000 <sup>(b)</sup> / P	P
zagiętki przednie z regulacją wysokości	●	●	●
zagiętki tylne z regulacją wysokości	●	●	●
<b>multimedia</b>			
kolorowy, cyfrowy wyświetlacz na zespole wskaźników i zegarów 7"	●	-	-
kolorowy, cyfrowy wyświetlacz wskaźników i zegarów 10,25"	P	●	●
system multi-sense	-	●	●
ładowarka indukcyjna do smartfona	-	600 / P <sup>(a,b)</sup>	●
antena w kształcie płetwy rekina	●	●	●
aktualizacja oprogramowania over-the-air	●	●	●
system multimedialny openR link 10,4" z dotykowym ekranem, z radioodtworaczem DAB, nagłośnieniem Arkamys Classic, 6 głośnikami, 2x USB-C, 1x 12V	●	-	-
system multimedialny openR link 10,4" z nawigacją z dotykowym ekranem, z radioodtworaczem DAB, nagłośnieniem Arkamys Classic, 6 głośnikami, 2x USB-C, 1x 12V	P	●	●
system multimedialny openR link 10,4" z nawigacją, z nagłośnieniem Harman Kardon, z dotykowym ekranem, z radioodtworaczem DAB, 9 głośnikami, 2x USB-C, 1x 12V	-	-	3 600
usługi łączności na 3 lata	●	●	●
przedłużenie usług łączności do 5 lat	400	400	400
przedłużenie usług łączności do 8 lat	800	800	800

	evolution	techno	esprit Alpine
<b>pakiety</b>			
<b>pakiet comfort:</b> klimatyzacja automatyczna + czujnik deszczu	2 100	-	-
<b>pakiet spare wheel:</b> koło zapasowe, dojazdowe + wyjmowana podłoga bagażnika (nie dotyczy LPG)	1 500	-	-
<b>pakiet look:</b> felgi aluminiowe 17", wzór edridis + szyby tylne boczne i tylna dodatkowo przyciemniane	1 300	-	-
<b>pakiet infotainment 10,4":</b> czujniki parkowania przód/tył/bok + cyfrowy wyświetlacz wskaźników i zegarów 10,25" + system multimedialny openR link 10,4" z nawigacją + mapa Europy wersja standardowa	3 600	-	-
<b>pack winter techno:</b> kierownica podgrzewana + fotele przednie, podgrzewane <sup>(a,c,d)</sup>	-	1 600	-
<b>pakiet safety &amp; parking:</b> funkcja bezpiecznego wysiadania (OSE) + system kontroli martwego pola (BSW) + system wspomagania wyjeżdżania z miejsca parkingowego tyłem (RCTA) + kamera 360 + oświetlenie podłoża logo Renault z lusterek bocznych <sup>(c,d)</sup>	-	5 600	-
<b>pakiet safety driving &amp; parking:</b> funkcja bezpiecznego wysiadania (OSE) + system kontroli martwego pola (BSW) + system wspomagania wyjeżdżania z miejsca parkingowego tyłem (RCTA) + system hands free parking (HFP) + kamera 360 + active driver assist + oświetlenie podłoża logo Renault z lusterek bocznych	-	6 500	-
<b>pakiet driving &amp; safety:</b> funkcja bezpiecznego wysiadania (OSE) + system kontroli martwego pola (BSW) + system wspomagania wyjeżdżania z miejsca parkingowego tyłem + active driver assist <sup>(a,b)</sup>	-	3 200	-
<b>pack charging:</b> konsola centralna "pływająca" + ładowarka indukcyjna do smartfona <sup>(a,b)</sup>	-	1 000	-
<b>pakiet parking 360:</b> system hands free parking (HFP) + kamera 360 + oświetlenie podłoża logo Renault z lusterek bocznych	-	-	2 800
<b>pakiet winter premium:</b> przednia szyba podgrzewana + fotel kierowcy z regulacją elektryczną (pasażera z regulacją manualną) wysokości/wzdłużną/oparcia + przednie fotele podgrzewane	-	-	2 300
<b>pakiet extended grip:</b> system extended grip + opony wielosezonowe + felgi aluminiowe 18" wzór techno black <sup>(a)</sup>	-	-	1 600

● = seryjne ○ = w opcji P = element pakietu - = niedostępne

(a) dotyczy silnika full hybrid E-Tech 160

(b) dotyczy silnika mild hybrid 140 aut.

(c) dotyczy silnika Eco-G 100

(d) dotyczy silnika TCe 115

Niektóre opcje nie są dostępne dla wszystkich wersji silnikowych, a także wymagają zamówienia dodatkowego wyposażenia opcjonalnego lub wykluczają się wzajemnie. Szczegóły u Autoryzowanych Partnerów Renault.

# Renault Captur

silniki	Eco-G 120		TCe 115
rodzaj paliwa	benzyna	LPG	benzyna
norma emisji spalin	Euro 6e bis		
typ skrzyni biegów	manualna 6b.		
rodzaj wtrysku	bezpośredni		
pojemność skokowa (cm <sup>3</sup> )	1199		
liczba cylindrów / zaworów	3/12		
moc maksymalna w kW EWG (KM) przy obr./min	90 (120) przy 4500		84 (115) przy 4350
maksymalny moment obrotowy Nm EWG przy obr./min	200 przy 1750		190 przy 1750
układ kierowniczy			
układ kierowniczy	zmiennie, elektryczne wspomaganie układu kierowniczego (w standardzie)		
średnica min. zawracania (m)	11,1		
osiągi			
prędkość maksymalna (km/h)	180		
przysp. od 0 do 100 km/h(s)	12,6	12,0	12,3
zużycie paliwa i emisja CO <sub>2</sub> WLTP (VLow / VHigh)			
emisja CO <sub>2</sub> (g/km)	133	117	130-132
cykl mieszany (l/100 km)	5,9	7,2	5,7-5,8
pojemność zbiornika paliwa (l)	48	50	48
koła i opony			
wymiary opon	17": 215/60 R17 96 H 18": 215/55 R18 95 H 19" : 225/45 R19 92 V		
zawieszenie			
przednie	McPherson		
tylne	oś półsztywna ze sprężyną i amortyzatorem		
układ hamulcowy			
przód:	tarcze 280x24 mm		
tył:	bęben 9" (tarcze 280x9,6" z opcją automatycznego hamulca)		
masy (kg)			
masa własna min (kg)	1307		1248
dopuszczalna masa całkowita	1805		1770
maksymalna masa całkowita przy czepcy z hamulcem	1200		1200
pojemność bagażnika (dm <sup>3</sup> VDA) <sup>1</sup>			
pojemność z kanapą odsuniętą maksymalnie do przodu (dm <sup>3</sup> )	425		536
pojemność z kanapą odsuniętą maksymalnie do tyłu (dm <sup>3</sup> )	311		422
pojemność ze złożonymi siedzeniami z tyłu	1282		1363
pojemność bagażnika (l) <sup>1</sup>			
pojemność z kanapą odsuniętą maksymalnie do przodu	487		616
pojemność z kanapą odsuniętą maksymalnie do tyłu	355		484
pojemność ze złożonymi siedzeniami z tyłu	1465		1596

<sup>1</sup> z zestawem do naprawy uszkodzenia opony

Wartości zużycia paliwa dla modelu Renault Captur, w zależności od wariantu i wersji wynoszą w cyklu mieszanym od 4,3 do 8,1 l/100 km, a emisja CO<sub>2</sub> od 99 do 143 g/km (dane na podstawie świadectw homologacji typu). Zużycie i emisja CO<sub>2</sub> zostały określone zgodnie z procedurą WLTP. Podane wartości mogą się różnić od rzeczywistych, na które wpływają m. in. styl i warunki jazdy, dodatkowe wyposażenie samochodu zainstalowane po rejestracji pojazdu, jego stan techniczny. Sprawdź szczegóły u Autoryzowanych Partnerów Renault lub na stronie [wltpl.renault.pl](http://wltpl.renault.pl). Informacje dotyczące odzysku i recyklingu pojazdów wycofanych z eksploatacji na stronie [www.renault.pl](http://www.renault.pl)

# Renault Captur

silniki	mild hybrid 140 aut.	full hybrid E-Tech 160
rodzaj paliwa	benzyna	benzyna elektryczny
norma emisji spalin	Euro 6e bis	
typ skrzyni biegów	automatyczna EDC 7b.	automatyczna Multi-mode
rodzaj wtrysku	bezpośredni	bezpośredni
pojemność skokowa (cm <sup>3</sup> )	1333	1789 -
liczba cylindrów / zaworów	4/16	4/16 -
moc maksymalna w kW EWG (KM) przy obr./min	104 (140) przy 5000	80 (109) przy 5600 E-Motor = 36 kW HSG = 15 kW
moc maksymalna (układ hybrydowy) w kW EWG (KM)	-	116 (160)
maksymalny moment obrotowy Nm EWG przy obr./min	245 przy 2500	270 przy 3750
układ kierowniczy		
układ kierowniczy	zmiennie, elektryczne wspomaganie układu kierowniczego (w standardzie)	
średnica min. zawracania (m)	11,1	
osiągi		
prędkość maksymalna (km/h)	180	180
przysp. od 0 do 100 km/h(s)	9,3	8,9
akumulator trakcyjny		
typ	litowo-jonowy	litowo-jonowy
napięcie / pojemność	12V / 0,13 kWh	230 V / 1,4 kWh
zużycie paliwa i emisja CO <sub>2</sub> WLTP (VLow / VHigh)		
emisja CO <sub>2</sub> (g/km)	135-137	98-102
cykl mieszany (l/100 km)	5,9-6,0	4,3-4,5
pojemność zbiornika paliwa (l)	48	
koła i opony		
wymiary opon	215/60 R17 96H 215/55 R18 95H 225/45 R19 92V	
zawieszenie		
przednie	McPherson	
tylne	oś półsztywna ze sprężyną i amortyzatorem	
układ hamulcowy		
przód:	tarcze 280x24 mm	tarcze 296x26 mm
tył:	tarcze 280x9,6"	tarcze 280x9,6"
masy (kg)		
masa własna min (kg)	1287	1366
dopuszczalna masa całkowita	1815	1890
maksymalna masa całkowita przyczepy z hamulcem	1200	1000
pojemność bagażnika (dm <sup>3</sup> VDA) <sup>1</sup>		
pojemność z kanapą odsuniętą maksymalnie do przodu	536	440
pojemność z kanapą odsuniętą maksymalnie do tyłu	422	326
pojemność ze złożonymi siedzeniami z tyłu	1363	1276
pojemność bagażnika (l) <sup>1</sup>		
pojemność z kanapą odsuniętą maksymalnie do przodu	616	480
pojemność z kanapą odsuniętą maksymalnie do tyłu	484	348
pojemność ze złożonymi siedzeniami z tyłu	1596	1458

<sup>1</sup>z zestawem do naprawy uszkodzenia opony

# Renault Captur

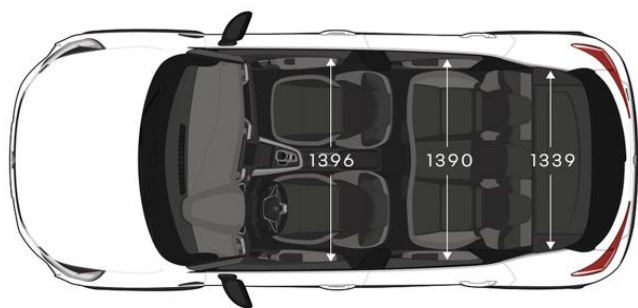
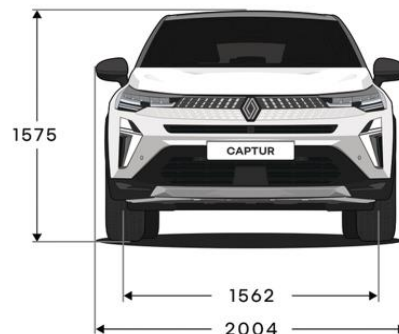
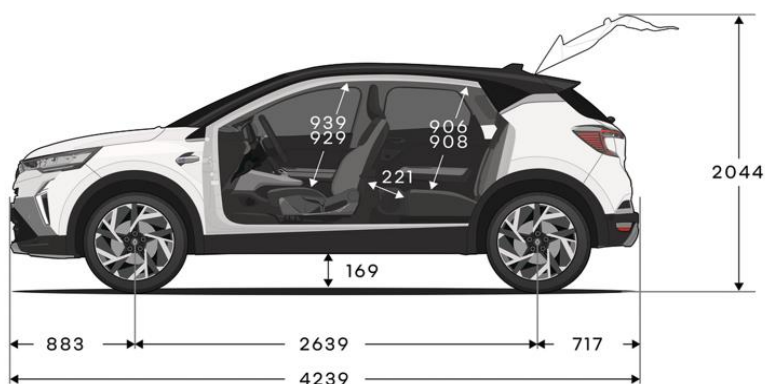

Niniejsza oferta jest wyłącznie informacją handlową i nie stanowi oferty w rozumieniu przepisów kodeksu cywilnego. Liczba samochodów ograniczona. Podane ceny obejmują podatek VAT (23%). Niniejszy cennik anuluje wszystkie poprzednie edycje. Dane techniczne mogą ulec zmianie w zależności od wyposażenia samochodu.

- (1) 7 000 zł to maksymalny rabat dla aut modelu Renault Captur z silnikiem hybrydowym full hybrid E-Tech 160, 5 000 zł dla aut z silnikami TCe 115, Eco-G 120 oraz mild hybrid 140 aut. Rabaty dotyczą wszystkich wersji modelu Renault Captur z gamy 2026 wyprodukowanych w 2026 roku. Dostępność pojazdów może się różnić w zależności od dostępności w salonie.
- (2) Warunkiem otrzymania rabatu jest skorzystanie z produktów oferowanych przez Mobilize Financial Services (RCI Banque S.A. Oddział w Polsce oraz RCI Leasing Polska Sp. z o.o.). Wysokość rabatu uzależniona jest od wybranego produktu finansowego.
- (3) RRSO dla Kredytu Niska Rata wynosi 12,67%. Całkowita kwota kredytu (bez kredytowanych kosztów): 72450 zł. Całkowita kwota do zapłaty: 95220,64 zł. dla następującego reprezentatywnego przykładu: oprocentowanie stałe nominalne w skali roku 9,29%, całkowity koszt kredytu: 22770,64 zł (w tym: prowizja bankowa: 2000 zł, ubezpieczenie kredytobiorcy: 2782,2 zł, odsetki 17988,45 zł). Okres kredytu 37 miesięcy. Miesięczna rata kredytowa 1260,87 zł. Ostatnia rata 49829,5 zł. Stan na dzień 01.04.2026
- (4) Miesięczna rata netto dla modelu Renault Captur w ofercie Najem Serwis/Serwis+ dla przedsiębiorców na 36 miesięcy z całkowitym limitem przebiegu 60000 km i opłatą wstępną 10%. Szczegółowe warunki Najmu oferowanego przez RCI Leasing Polska Sp. z o.o. (Mobilize Financial Services) dostępne u Autoryzowanych Partnerów Renault. Mobilize Financial Services to marka handlowa dla RCI Banque S.A. Oddział w Polsce i RCI Leasing Polska Sp. z o.o.
- (5) Miesięczna rata netto dla modelu Renault Captur w ofercie Leasing Niska Rata dla przedsiębiorców na 36 miesięcy z całkowitym limitem przebiegu 60000 km i opłatą wstępną 10%. Szczegółowe warunki Business Plan oferowanego przez RCI Leasing Polska Sp. z o.o. (Mobilize Financial Services) dostępne u Autoryzowanych Partnerów Renault. Mobilize Financial Services to marka handlowa dla RCI Banque S.A. Oddział w Polsce i RCI Leasing Polska Sp. z o.o.
- (6) Roczny pakiet ubezpieczeniowy w programie ERGO HESTIA oraz PZU ze składką dla klienta w cenie 1% wartości samochodu dla modelu Renault Captur. Skierowany jest do klientów indywidualnych oraz osób prowadzących działalność gospodarczą. Wszelkie ewentualne zwwyżki za użytkowanie pojazdu opłaca klient. Szczegółowe warunki ubezpieczenia, w tym ograniczenia i wyłączenia odpowiedzialności, zawarte są w Ogólnych Warunkach Ubezpieczenia (OWU) dostępnych u autoryzowanych dealerów oraz na stronie ergohestia.pl.

Usługi finansowania oferowane są przez RCI Banque S.A. Oddział w Polsce (Mobilize Financial Services) i dostępny u pośredników kredytowych wykonujących czynności faktyczne związane z zawieraniem umów kredytowych na podstawie umowy z RCI Banque S.A. Oddział w Polsce z siedzibą w Warszawie. Mobilize Financial Services to marka handlowa dla RCI Banque S.A. Oddział w Polsce i RCI Leasing Polska Sp. z o.o. Wysokość raty zależy m.in. od okresu kredytowania, wysokości wpłaty własnej i wybranego limitu kilometrów. Podane ceny obowiązują przy stanie prawnym na dzień publikacji. Ceny mogą ulegać zmianie w przypadku zmiany przepisów prawnych, w tym w szczególności zmian w przepisach podatkowych mogących mieć wpływ na wysokość ceny pojazdu lub innych ofertowanych towarów i usług. Szczegóły u Autoryzowanych Partnerów Renault. Stan na dzień 08.06.2026 r.