



zyskaj 7000 zł na Renault Clio z 2025! ⁽¹⁾

**skorzystaj z finansowania
mobilize financial services**

Renault Clio dla Ciebie

w kredycie RRSO 0%

od 787 zł mies. (RRSO 0%)⁽²⁾

Renault Clio dla Twojej firmy

w najmie

od 847 zł netto mies.⁽³⁾

lub w leasingu od 101% ⁽⁴⁾

rok produkcji 2025, gama 2025

cenę katalogowe w zł

silnik	evolution	techno	generation	esprit Alpine
TCe 90	77 800	86 500	wyprzedane	-
TCe 90 X-Tronic	-	wyprzedane	92 200	-
Eco-G 100	79 200	87 900	85 800	-
full hybrid E-Tech 145	-	108 900	wyprzedane	wyprzedane

Cennik obowiązuje od 22.05.2026 r. Podane ceny katalogowe są cenami zalecanymi (sugerowanymi) przez Renault Polska i mogą zostać zmienione przez poszczególne salony Renault. Oferta dotyczy samochodów Renault Clio wyprodukowanych w 2025 r., brak możliwości składania zamówień na rocznik modelowy 2025, produkty dostępne do wyczerpania zapasów. Szczegóły w salonach Renault.



**skorzystaj z dodatkowego rabatu do 10%
w finansowaniu mobilize financial services⁽⁵⁾**

Kredyt RRSO 0%

Finansowanie dla Ciebie.
0% miesięczne oprocentowanie i
elastyczna forma zakończenia
umowy.

Najem

dla Twojej firmy.
Niska miesięczna opłata, a w niej
pakiet usług, które wybierasz Ty.
Na koniec umowy zwracasz
samochód.

Leasing od 101%

Rozwiązanie dla Twojej firmy z
atrakcyjną sumą opłat.

Jak to działa?



Wybierasz samochód, ustalasz
wpłatę własną, przebieg i czas



Korzystasz z samochodu płacąc tylko
niską, miesięczną ratę



Pod koniec umowy wybierasz czy
zwracasz auto czy wymienisz je na



wyrazista linia nadwozia

Renault Clio, zaprojektowane zgodnie z założeniami nowej stylistyki Renault, skupionej na człowieku i technologiach. Pośrodku całkowicie zmienionego przodu króluje nowe logo Renault. Wprowadzone zmiany świadczą o nawiązaniu do tradycyjnych wartości Renault. Clio jest bardziej nowoczesne i charakterne ale również zgodne z zasadami zrównoważonego rozwoju.



największy bagażnik w segmencie

Clio posiada liczne schowki rozmieszczone we wnętrzu o łącznej pojemności 26 litrów, które z łatwością pomieszczą wszystkie niezbędne przedmioty. Przestronny bagażnik o zoptymalizowanym kształcie zbliżonym do sześciangu, pozwoli Ci w pełni wykorzystać jego pojemność aż 391 litrów!

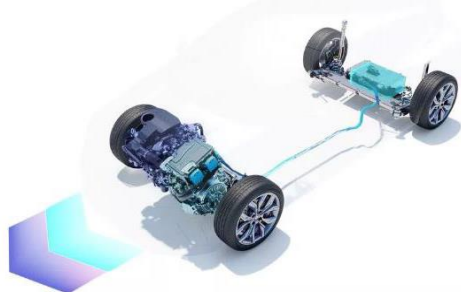

dynamiczne i oszczędne silniki, w tym fabryczna instalacja LPG!

Dzięki dwupaliwowemu zasilaniu benzyną i fabryczną instalacją LPG, silnik ma zdecydowanie lepsze osiągi przy znacznie niższym zużyciu paliwa i emisji CO₂ (o 8% niższa emisja CO₂ w porównaniu z równoważnym silnikiem benzynowym). Zasięg samochodu na dwóch pełnych zbiornikach wynosi łącznie ponad 1000 km.



system multimedialny easy link

Zespół zegarów i wskaźników nowego Clio został zmodernizowany. Jest wyposażony w nowy cyfrowy wyświetlacz bez obramowania o przekątnej od 7 do 10 cali, w zależności od wersji wyposażenia. Clio we wszystkich wersjach posiada system multimedialny Renault easy link. Logo Nouvel'R na kierownicy podkreśla elegancką linię kokpitu.

evolution

wybrane elementy wyposażenia standardowego:

- klimatyzacja manualna
- aktywny system wspomagania nagłego hamowania z funkcją wykrywania pieszych i rowerzystów (AEBS)
- system kontroli bezpiecznej odległości (DW)
- system kontroli pasa ruchu (LDW)
- system utrzymania pasa ruchu (LKA)
- tapicerka materiałowa czarno-szara z przetłoczeniami
- stalowe obręcze kół typu Flexwheel 16", wzór amicitia
- tylne czujniki parkowania
- światła przednie Full LED Pure Vision
- czujnik zmierzchu (ALS)
- zespół wskaźników i zegarów z kolorowym wyświetlaczem 7"
- system EASY LINK z ekranem dotykowym 7", Bluetooth®, 2xUSB, 1xJack, funkcja bezprzewodowej replikacji ekranu smartfona (Apple CarPlay™ i Android Auto™)



techno

wybrane elementy wyposażenia standardowego (evolution+):

- klimatyzacja automatyczna
- kierownica pokryta skórą ekologiczną
- tapicerka materiałowa z elementami skóry ekologicznej
- czujnik deszczu
- karta Renault Hands Free
- system multi-sense
- kamera cofania
- antena w kształcie płetwy rekina
- fotel kierowcy z regulacją wysokości
- światła tylne Full LED Pure Vision w kształcie litery C z pojedynczym światłem cofania
- obręcze kół ze stopu metali lekkich 16", wzór boa vista czarna



generation

wybrane elementy wyposażenia standardowego (evolution+):

- podgrzewana kierownica
- podgrzewane fotele przednie
- fotel kierowcy i pasażera z regulacją wysokości
- wzór felg aluminiowych 17" Monastella
- chromowane obramowanie okien bocznych



bezpieczeństwo czynne i bierne

ABS z systemem wspomagania nagłego hamowania (AFU)	•	•	•
regulator - ogranicznik prędkości	•	•	•
aktywny regulator prędkości (ACC)	-	P	P
systemy automatycznej regulacji prędkości (OSP/TSR/ISA)	•	•	•
system utrzymywania pasa ruchu (LKA)	•	•	•
funkcja połączenia alarmowego eCall	•	•	•
funkcja automatycznej zmiany świateł drogowych na mijania (AHL)	-	P	P
system wspomagania przy ruszaniu pod górę (HSA)	•	•	•
system dynamicznej kontroli toru jazdy (ESC) z funkcją zapobiegania poślizgowi kół napędzanych przy ruszaniu (ASR)	•	•	•
system kontroli martwego pola (BSW)	-	P	P
przednie poduszki powietrzne kierowcy i pasażera	•	•	•
boczne poduszki i kurtyny powietrzne	•	•	•
dezaktywacja poduszki powietrznej pasażera z przodu	•	•	•
sygnał niezapiętych pasów bezpieczeństwa (na wszystkich miejscach)	•	•	•
przednie pasy bezpieczeństwa z regulacją wysokości, ogranicznikiem napięcia i napinaczem	•	•	•
tylne pasy bezpieczeństwa: 3-punktowe, z ogranicznikami napięcia na bocznych miejscach	•	•	•
system mocowania fotelików dla dziecka Isofix na miejscu pasażera z przodu oraz bocznych miejscach z tyłu	•	•	•

wygląd zewnętrzny

zderzak przedni i tylny w kolorze nadwozia	•	•	•
chromowane elementy grilla	P	•	•
chromowana końcówka układu wydechowego (nie dotyczy wersji hybrydowej)	-	•	•
tylne zewnętrzne klamki drzwi ukryte przy tylnym słupku	•	•	•
tylny spojler dachowy	•	•	•
szyby tylne lekko przyciemniane	P	•	•
obrace kół typu Flexwheel 16", wzór amicitia	•	-	-
felgi aluminiowe 16", wzór boa vista srebrna	P	-	-
felgi aluminiowe 16", wzór boa vista czarna	-	•	-
felgi aluminiowe 17", wzór monastella	-	-	•
lakier metalizowany: pomarańczowy valencia	0	0	0
lakier niemetalizowany biel alpejska	1200	1200	0
lakier metalizowany: szary rafale, szary schiste, czarny etoile	2400	2400	0
lakier metalizowany specjalny: niebieski iron	3000	3000	0

wygląd wnętrza

tapicerka materiałowa szara ze wzorem 3D	•	-	-
tapicerka materiałowa czarna z elementami skóry ekologicznej	-	•	•
kierownica ze skóry wegańskiej z chromowanymi elementami	•	•	•
kierownica podgrzewana	-	P	•
wewnętrzne klamki drzwi chromowane	•	•	•
ciemne wnętrze z jasną podsufitką	•	-	-
ciemne wnętrze z ciemną podsufitką	-	•	•

komfort

klimatyzacja manualna	•	-	-
klimatyzacja automatyczna	-	•	•
szyby przednie regulowane elektrycznie z włącznikiem impulsowym	•	•	•
szyby tylne regulowane elektrycznie z włącznikiem impulsowym	•	•	•
fotel kierowcy z regulacją wysokości	•	-	-
fotel kierowcy i pasażera z regulacją wysokości	-	P	•
fotele przednie podgrzewane	1000	P	•
konsola centralna z podłokietnikiem	-	•	•
zagłówki przednie z regulacją	•	•	•
tylna kanapa dzielona w układzie 1/3-2/3 (oparcie) z 3 zagłówkami z regulacją	•	•	•

	evolution	techno	generation
widoczność - oświetlenie			
światła do jazdy dziennej LED	•	•	•
światła przednie full LED "C shape" z efektem oczu	•	•	•
tylne światła LED basic, pojedyncze światło cofania	•	-	-
tylne światła Full LED 3D, pojedyncze światło cofania	-	•	•
tylne światła Full LED 3D, dwa światła cofania	-	P	P
funkcja automatycznej zmiany świateł drogowych na mijania	-	P	P
lusterka sterowane i składane elektrycznie, podgrzewane, z czujnikiem temperatury	P	•	•
lusterko wewnętrzne dzień/noc	•	-	-
elektrochromatyczne lusterko wewnętrzne / bezramkowe	-	• / -	•
podświetlane lusterka w osłonach przeciwsłonecznych	•	•	•
lampka sufitowa przednia z żarówkami - podwójna	•	-	-
lampka sufitowa przednia i tylna LED - podwójna	-	•	•
czujnik zmierzchu	•	•	•
czujnik deszczu	-	•	•
wycieraczki przednie o zmiennej częstotliwości pracy	•	•	•
automatyczne włączanie tylnej wycieraczki podczas cofania	•	•	•
przewodzenie pojazdu			
centralny zamek zdalnie sterowany kluczykiem (kluczyk Renault, składany)	•	-	-
karta Renault Hands Free	700	•	•
elektryczne, zmienne wspomaganie układu kierowniczego	•	•	•
kierownica z regulacją wysokości i głębokości	•	•	•
czujniki parkowania tyłem	•	•	•
czujniki parkowania tyłem/przodem	-	P	P
kamera cofania	700	•	•
kamera 360°	-	P	P
komputer pokładowy	•	•	•
zespół wskaźników i zegarów z cyfrowym 7" ekranem TFT	•	•	•
zespół wskaźników i zegarów z wyświetlaczem cyfrowym 10,25"	-	P	P
wskaźnik zmiany biegów z informacją o jeździe ECO	•	•	•
tryb ECO	•	•	•
system kontroli ciśnienia w oponach - pośredni	•	•	•
zestaw do naprawy uszkodzenia opony (nieдоступny dla wersji z kołem zapasowym)	•	•	•
koło zapasowe dojazdowe 15" (nieдоступne dla wersji LPG, oraz dla wersji full hybrid E-Tech)	900	900	900
koło zapasowe dojazdowe 16" (nieдоступne dla wersji LPG, oraz dla wersji z silnikiem TCe 90)	900	900	900
multimedia			
ładowarka indukcyjna	-	P	P
system multimedialny Radio Display 7", z radioodtwarzaczem DAM, Bluetooth®	•	-	-
system easy link z ekranem dotykowym 7", nawigacją, radioodtwarzaczem DAB, Bluetooth®	P	•	•
system multimedialny easy link z ekranem 9,3" z nawigacją, radioodtwarzaczem DAB, Bluetooth®, 6 głośnikami	-	P	P
system multimedialny easy link z ekranem 9,3" z nawigacją, radioodtwarzaczem DAB, system nagłośnienia BOSE®, Bluetooth®, 9 głośnikami	-	P	P
funkcja kompatybilności smartfona z Apple CarPlay™ i Android Auto™, połączenie bezprzewodowe bądź przewodowe	•	•	•
system multi-sense z oświetleniem ambientowym	-	•	•

pakiety dodatkowe

pakiet media evolution: system easy link z ekranem dotykowym 7", nawigacją, radioodtworaczem DAB, Bluetooth® + mapy Europy wschodniej w wersji podstawowej	2000	-	-
pakiet comfort evolutiuon: karta Renault Hands Free + lusterka sterowane i składane elektrycznie, podgrzewane, z czujnikiem temperatury + czujnik deszczu	1300	-	-
pakiet look: wzór felg aluminiowych 17" Monastella + chromowane obramowanie okien bocznych	-	-	●
pakiet winter techno: podgrzewane siedzenia+ podgrzewana kierownica* + fotel pasażera z regulacją wysokości	-	1200	●
pakiet multimedia: system multimedialny easy link z ekranem 9,3" z nawigacją, radioodtworaczem DAB, Bluetooth®, 6 głośnikami + cyfrowy wyświetlacz zegarów o przekątnej 10,25 + ładowarka indukcyjna	-	2900	2900
pakiet multimedia BOSE: system multimedialny easy link z ekranem 9,3" z nawigacją, radioodtworaczem DAB, system nagłośnienia BOSE®, Bluetooth®, 9 głośnikami + cyfrowy wyświetlacz zegarów o przekątnej 10,25 + ładowarka indukcyjna	-	3600	3600
pakiet augmented vision: tylne światła LED wysokiej jakości + kamera 360 + system wspomagania parkowania przód/tył + automatyczny hamulec postojowy z funkcją auto-hold	-	3500	3500
pakiet driving: system kontroli martwego pola + system wspomagania wyjeżdżania z miejsca parkingowego tyłem + aktywny regulator prędkości + funkcja automatycznej zmiany świateł drogowych na mijania	-	3200	3200
pakiet driving x-tronic: system kontroli martwego pola + system wspomagania wyjeżdżania z miejsca parkingowego tyłem + funkcja automatycznej zmiany świateł drogowych na mijania	-	1200	1200

* wyklucza system Easy pilot

silniki	TCe 90	Tce 90 X-Tronic	Eco-G 100		full hybrid E-Tech 145
rodzaj paliwa	benzyna	benzyna	benzyna	LPG	benzyna / hybryda HEV
norma emisji spalin	Euro6	Euro6	Euro6		Euro6
typ skrzyni biegów	manualna 6b.	automatyczna	manualna 6b.		automatyczna Multi-mode
rodzaj wtrysku	wielopunktowy				
pojemność skokowa (cm ³)	999	999	999		1598
liczba cylindrów / zaworów	3/12	3/12	3/12		4/16
moc maksymalna (układ hybrydowy) w kW EWG (KM)	-	-	-	-	105 (145)
moc maksymalna w kW EWG (KM) przy (obr./min)	67 (90) przy 4500-5000	67 (90) przy 4800-5000	67 (90) przy 4800-5000	74 (100) przy 4600-5000	E-Motor = 36 kW HSG = 15 kW
maksymalny moment obrotowy w Nm EWG przy (obr./min)	160 przy 2000-3750	142 przy 2000-3750	160 przy 2100-3750	170 przy 2000-3750	E-Motor = 205Nm HSG = 50Nm
Stop & Start	tak				
układ kierowniczy					
układ kierowniczy	zmiennie elektryczne wspomaganie układu kierowniczego (w standardzie)				
średnica min. zawracania (m)	10,4				
osiągi					
prędkość maksymalna (km/h)	180	180	180	180	180
przyśpieszenie od 0 do 100 km/h (s)	12,2	11,8	12,5	11,8	9,3
zużycie paliwa i emisja CO₂ WLTP (VLow / VHigh)					
emisja CO ₂ (g/km)	118-119	130	122-123	108-109	95-97
cykl mieszany (l/100 km)	5,2 - 5,3	5,7-5,8	5,4-5,4	7,0-7,0	4,2-4,3
pojemność zbiornika paliwa (l)	42	42	39	32	39
koła i opony					
wymiary opon	195/55 R16 87 H (16") 205/45 R17 88 H XL (17")				
zawieszenie					
przednie	McPherson				
tylne	oś półsztywna ze sprężyną i amortyzatorem				
układ hamulcowy					
przód: tarcze wentylowane (TW)	280x24 mm				
tył	bez el. hamulca postojowego z elektr. hamulcem postojowym		bęben wentylowany 8" dysk lity 260x8 mm		
masy (kg)					
masa własna min (kg)	1082	1125-1138	114-1161		1238
dopuszczalna masa całkowita	1609	1610-1635	1601-1641		1758
maksymalna masa całkowita przyczepy z hamulcem	900				
pojemność bagażnika					
pojemność bagażnika	391				300

Wartości zużycia paliwa dla modelu nowe Renault Clio, w zależności od wariantu i wersji wynoszą w cyklu mieszanym od 4,2 do 7,0 l/100 km, a emisja CO₂ od 95 do 123 g/km (dane na podstawie świadectw homologacji typu). Zużycie i emisja CO₂ zostały określone zgodnie z procedurą WLTP. Podane wartości mogą się różnić od rzeczywistych, na które wpływają m. in. styl i warunki jazdy, dodatkowe wyposażenie samochodu zainstalowane po rejestracji pojazdu, jego stan techniczny. Sprawdź szczegóły u Autoryzowanych Partnerów Renault lub na stronie wltpl.renault.pl. Informacje dotyczące odzysku i recyklingu pojazdów wycofanych z eksploatacji na stronie www.renault.pl

Renault Clio

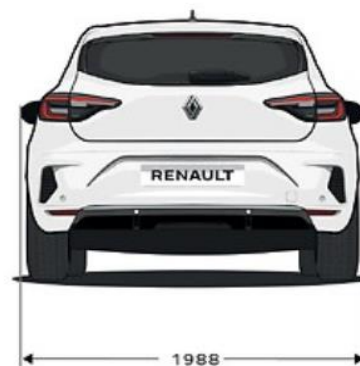
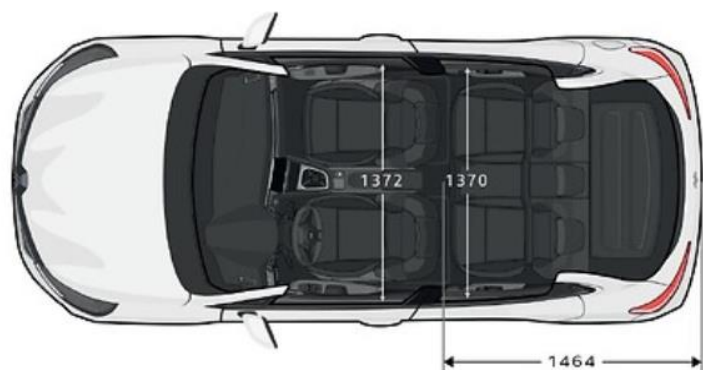
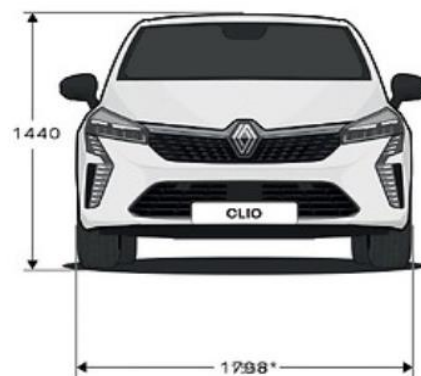
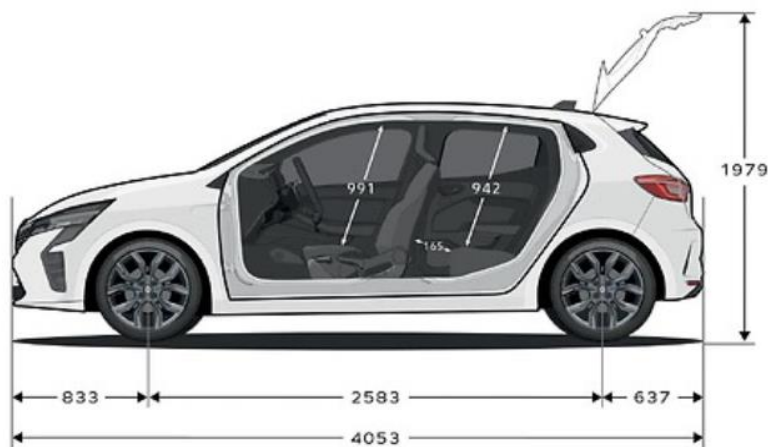

Niniejsza oferta jest wyłącznie informacją handlową i nie stanowi oferty w rozumieniu przepisów kodeksu cywilnego. Czas promocji i liczba samochodów objętych promocją ograniczone. Podane ceny obejmują podatek VAT (23%). Niniejszy cennik anuluje wszystkie poprzednie edycje. Dane techniczne mogą ulec zmianie w zależności od wyposażenia samochodu.

- (1) 7 000 zł to maksymalny rabat dla aut modelu Renault Clio 5. generacji. Rabaty dotyczą wszystkich wersji modelu Renault Clio wyprodukowanych w 2025 roku. Brak możliwości składania zamówień na rocznik modelowy 2025, produkty są dostępne do wyczerpania zapasów. Dostępność pojazdu może się różnić w zależności od dostępności w salonie.
- (2) RRSO dla Kredytu Renault Ulgowego wynosi 0% dla następującego reprezentatywnego przykładu: cena auta 77 800,00 zł, okres 36 miesięcy, wpłata własna 42 480,00 zł, oprocentowanie stałe nominalne w skali roku 0%, finansowane: prowizja bankowa: 0 zł. Miesięczna rata kredytowa 786,67 zł. Całkowita kwota kredytu: 28 320,00 zł. Całkowita kwota do zapłaty: 28 320,00 zł.
- (3) Miesięczna rata netto dla modelu Renault Clio w ofercie Najem Serwis/Serwis+ dla przedsiębiorców na 36 miesięcy z całkowitym limitem przebiegu 60000 km i opłatą wstępną 10%. Szczegółowe warunki Najmu oferowanego przez RCI Leasing Polska Sp. z o.o. (Mobilize Financial Services) dostępne u Autoryzowanych Partnerów Renault. Mobilize Financial Services to marka handlowa dla RCI Banque S.A. Oddział w Polsce i RCI Leasing Polska Sp. z o.o.
- (4) Miesięczna rata netto dla modelu Renault Clio w ofercie Leasing 101% dla przedsiębiorców na 36 miesięcy z opłatą wstępną 45%. Szczegółowe warunki Leasingu 101% oferowanego przez RCI Leasing Polska Sp. z o.o. (Mobilize Financial Services) dostępne u Autoryzowanych Partnerów Renault. Mobilize Financial Services to marka handlowa dla RCI Banque S.A. Oddział w Polsce i RCI Leasing Polska Sp. z o.o.
- (5) Warunkiem otrzymania rabatu jest skorzystanie z produktów oferowanych przez Mobilize Financial Services (RCI Banque S.A. Oddział w Polsce oraz RCI Leasing Polska Sp. z o.o.). Wysokość rabatu uzależniona jest od wybranego produktu finansowego oraz wersji silnikowej samochodu.

Usługi finansowania oferowane są przez RCI Banque S.A. Oddział w Polsce (Mobilize Financial Services) i dostępny u pośredników kredytowych wykonujących czynności faktyczne związane z zawieraniem umów kredytowych na podstawie umowy z RCI Banque S.A. Oddział w Warszawie. Mobilize Financial Services to marka handlowa dla RCI Banque S.A. Oddział w Polsce i RCI Leasing Polska Sp. z o.o. Wysokość raty zależy m.in. od okresu kredytowania, wysokości wpłaty własnej i wybranego limitu kilometrów. Podane ceny obowiązują przy stanie prawnym na dzień publikacji. Ceny mogą ulegać zmianie w przypadku zmiany przepisów prawnych, w tym w szczególności zmian w przepisach podatkowych mogących mieć wpływ na wysokość ceny pojazdu lub innych ofertowanych towarów i usług. Szczegóły u Autoryzowanych Partnerów Renault.
Stan na dzień 22.05.2026 r.