

RENAULT KANGOO E-TECH electric



Renault KANGOO E-TECH electric już od 174 900 zł

Dostępny z dopłatą w ramach programu
NaszEauto

**RABAT NA ROCZNIK 2025
do 20%**

leasing z niską ratą - business plan
już od 1210 zł netto miesięcznie

MOBILIZE FINANCIAL SERVICES

POZNAJ OFERTY FINANSOWANIA

kredyt 50/50⁽²⁾
kredyt ulgowy⁽³⁾
leasing od 101%⁽⁴⁾
business plan⁽⁵⁾
najem dla firm⁽⁵⁾

CENA KATALOGOWA BRUTTO W ZŁ

WERSJA

EV45 11kW

EV45 22kW

EV45 22kW (Grand - 7 osobowy)

EQUILIBRE

174 900

183 900

192 900

TECHNO

183 900

192 900

-

Cennik obowiązuje od 06.10.2025. Prezentowane ceny są cenami katalogowymi. Prezentowana oferta dotyczy samochodów z roku produkcji 2025. Liczba aut w promocji ograniczona. Oferta ważna do wyczerpania zapasów. Szczegóły w salonach Renault.

RENAULT KANGOO E-TECH electric



LEASING Z NISKĄ RATĄ - BUSINESS PLAN

Finansowanie dla Twojej firmy.

Niska, miesięczna rata z pakietem usług dopasowanym do Twoich potrzeb.
Sprawdź wersję BASIC (bez usług) oraz SERWIS z pakietem dodatkowych usług.

rata miesięczna wersja	Leasing z niską ratą business plan basic	Leasing z niską ratą business plan serwis	Najem dla firm plan serwis
EV45 11kW EQUILIBRE	1206 zł	1251 zł	1935 zł
EV45 22kW EQUILIBRE	1268 zł	1309 zł	2 034 zł
EV45 11kW TECHNO	1268 zł	1309 zł	2 034 zł
EV45 22kW TECHNO	1330 zł	1367 zł	2 134 zł

Jak to działa?



Wybierasz samochód, ustalasz
wpłatę własną, przebieg i czas
trwania umowy



Korzystasz z samochodu płacąc
tylko niską stałą miesięczną ratę



Pod koniec umowy sam wybierasz
czy pozostawisz auto czy wymienisz
je na nowe!

RENAULT KANGOO E-TECH electric



14 systemów ADAS

Aktywny system wspomagania nagłego hamowania (AEBS), asystent utrzymania pasa ruchu, system kontroli martwego pola. Zapewnij bezpieczeństwo swoich podróży dzięki naszym nowoczesnym i innowacyjnym systemom wspomagania jazdy. Dzięki asystentowi drogowemu i adaptacyjnemu regulatorowi prędkości stop & go, możesz cieszyć się spokojem podczas jazdy.



innowacyjne relingi

Długi przedmiot? Skorzystaj z innowacyjnych relingów dachowych z możliwością zmiany położenia z wzdłużnego na poprzeczne bez użycia narzędzi i bez wysiłku.



system multimedialny easy link

Wystarczy, że podłączysz swojego smartfona, aby uzyskać dostęp do swoich aplikacji i usług online na ekranie centralnym 8" systemu multimedialnego easy link kompatybilnego z Android Auto™ i Apple Carplay™.



zasięg do 285 km

Zoptymalizuj swój zasięg dzięki 3 trybom hamowania regeneracyjnego i pompie ciepła. Aplikacja MyRenault pozwala wstępnie ustawić temperaturę kabiny pasażerskiej i zaprogramować zdalne ładowanie. Dzięki ładowaniu DC 80kW, 27 minut wystarczy odzyskać nawet 170 km zasięgu.



praktyczna przestrzeń ładunkowa

Dzięki modułowej przestrzeni wewnętrznej, składanej i przesuwanej ławce w drugim rzędzie oraz dużej pojemności bagażnika (od 600 l do 2500 l), możesz przewieźć co tylko chcesz.



rodzinne wnętrze

Rodzinna przejażdżka? Gniazda USB, kieszenie w oparciach przednich foteli, stoliki lotnicze... Nie martw się! Dzieci nie będą się nudzić.

RENAULT KANGOO E-TECH electric

PROWADZENIE I BEZPIECZEŃSTWO	EQUILIBRE	TECHNO
poduszka powietrzna kierowcy i pasażera	•	•
poduszki powietrzne boczne przednie i kurtynowe przednie i tylne	•	•
przystosowanie pod montaż alarmu	300	300
systemy ESP + Hill Start Assist	•	•
system monitorowania ciśnienia w oponach	•	•
czujnik deszczu oraz zmierzchu	•	•
centralny zamek z blokadą antywłamaniową	500	500
regulator prędkości	•	•
adaptacyjny regulator prędkości	P	P
elektryczny hamulec postojowy	•	•
aktywny system utrzymania pasa ruchu	•	•
system monitorowania zmęczenia kierowcy	•	•
inteligentny system rozpoznawania znaków drogowych	•	•
system aktywnego hamowania awaryjnego (AEBS)	•	•
system ostrzegania o ruchu poprzecznym podczas cofania	P	P
automatyczne światła drogowe	•	•
czujniki parkowania tył	•	-
czujniki parkowania przód/tył/bok	P	•
czujniki parkowania przód/tył/bok + Hands Free Parking	P	1000
kamera cofania	P	•
pakiet autostradowy 0 (adaptacyjny regulator prędkości, system kontroli martwego pola BSW, cyfrowy panel kierowcy TFT 10", system ostrzegania o ruchu poprzecznym podczas cofania)	-	4000
pakiet autostradowy 1 (adaptacyjny regulator prędkości, system kontroli martwego pola BSW, cyfrowy panel kierowcy TFT 10", system ostrzegania o ruchu poprzecznym podczas cofania, czujniki parkowania przód/tył/bok + Hands Free Parking)	-	6000
pakiet autostradowy 2 - tylko dla Equilibre Grand 7 os. (adaptacyjny regulator prędkości, system kontroli martwego pola BSW, cyfrowy panel kierowcy TFT 10", system ostrzegania o ruchu poprzecznym podczas cofania, system Easy Link 8" z nawigacją)	7500	-
pakiet autostradowy 3 - tylko dla Equilibre Grand 7 os. (adaptacyjny regulator prędkości, system kontroli martwego pola BSW, cyfrowy panel kierowcy TFT 10", system ostrzegania o ruchu poprzecznym podczas cofania, system Easy Link 8" z nawigacją, czujniki parkowania przód/tył/bok + Hands Free Parking)	7500	-
pakiet autostradowy 4 (adaptacyjny regulator prędkości, system kontroli martwego pola BSW, cyfrowy panel kierowcy TFT 10", system ostrzegania o ruchu poprzecznym podczas cofania, system Easy Link 8" z nawigacją, czujniki parkowania przód/tył/bok + Hands Free Parking, kamera cofania)	8500	-
pakiet autostradowy 5 (adaptacyjny regulator prędkości, system kontroli martwego pola BSW, cyfrowy panel kierowcy TFT 10", system ostrzegania o ruchu poprzecznym podczas cofania, system Easy Link 8" z nawigacją, czujniki parkowania przód/tył/bok, kamera cofania)	8700	-
pakiet parking (kamera cofania, czujniki parkowania przód/tył/bok)	2200	-
MULTIMEDIA	EQUILIBRE	TECHNO
system Easy Link 8" z nawigacją	1500	•
ładowarka indukcyjna do smartfona	500/P	500
uchwyt na telefon	300	300
cyfrowy panel kierowcy TFT 7"	•	•
cyfrowy panel kierowcy TFT 10"	P	P
WIDOCZNOŚĆ I OŚWIETLENIE	EQUILIBRE	TECHNO
światła FULL LED	•	•
światła przeciwmgłowe LED	500	500
lusterka zewnętrzne elektryczne, podgrzewane i składane	•	•
kierunkowskazy LED	•	•
lusterko elektrochromatyczne	900/P	•
dodatkowe lusterko wsteczne	P	•
KLIMATYZACJA	EQUILIBRE	TECHNO
Klimatyzacja manualna (wyposażenie standardowe z ładowarką pokładową 11kW)	•/-	•/-
klimatyzacja automatyczna dwustrefowa (wyposażenie standardowe z ładowarką pokładową 22kW)	•/-	•/-
dodatkowe nawiewy na tylny rząd siedzeń	•	•

RENAULT KANGOO E-TECH electric

WYGLĄD WNĘTRZA I KOMFORT	EQUILIBRE	TECHNO
kierownica obszyta skórą	250/P	•
podgrzewana kierownica	500/P	500/P
szyby przednie sterowane elektrycznie, z włącznikiem impulsowym po stronie kierowcy	•	•
szyby tylne sterowane elektrycznie	P	•
podgrzewana szyba przednia	1700/P	P
fotel kierowcy z regulacją wysokości	•	-
fotel kierowcy z regulacją wysokości i regulacją lędźwiową	P	•
fotel pasażera z regulacją wysokości	P	•
podgrzewane przednie fotele	800	•
konsola centralna z podłokietnikiem	•	•
stoliki "lotnicze" w oparciach foteli przednich	-	•
szuflada EASY LIFE przed fotelem pasażera	P	•
iKey (karta Hands Free)	500/P	•
kanapa tylna składana, dzielona w proporcji 1/3 do 2/3	•	•
siatka oddzielająca przestrzeń bagażową	550	550
Pakiet Funkcjonalny (lusterko elektrochromatyczne, stoliki "lotnicze" w oparciach foteli przednich, dodatkowe lusterko wsteczne, szuflada EASY LIFE przed fotelem pasażera)	1300	-
Pakiet Hands-Free (iKey (karta Hands Free), szyby tylne sterowane elektrycznie)	1200	-
Pakiet Komfort (podgrzewana szyba przednia, podgrzewana kierownica)	1800	1500
Pakiet Komfort Plus (podgrzewana szyba przednia, podgrzewana kierownica, podgrzewane przednie fotele, fotel kierowcy z regulacją wysokości i regulacją lędźwiową, fotel pasażera z regulacją wysokości, iKey (karta Hands Free), skórzana kierownica)	1500	-
Pakiet Wnętrzne LCV (zintegrowana wykładzina podłogowa z tworzywa (kabina), zintegrowana wykładzina podłogowa z tworzywa (bagażnik))	400	400
WYGLĄD ZEWNĘTRZNY	EQUILIBRE	TECHNO
zderzaki w kolorze nadwozia	•	•
lusterka zewnętrzne lakierowane	•	•
listwa drzwi odsuwanych w kolorze nadwozia	•	•
klamki w kolorze nadwozia	•	•
przesuwne drzwi prawe przeszklone z szybą otwieraną	•	•
przesuwne drzwi lewe przeszklone z szybą otwieraną	•	•
przeszklona klapa tylna	•	•
ogrzewania szyba tylna	•	•
wycieraczka szyby tylnej	•	•
przeszklone drzwi tylne otwierane pod kątem 180	800/P	800/P
koła stalowe 16"	•	P
koła aluminiowe 16" - tylko dla Equilibre Grand 7 os.	•	-
koła aluminiowe 17"	-	•
przyciemniane szyby tylne	•	•
innovacyjne relingi dachowe	1000	•
WYPOSAŻENIE SPECJALISTYCZNE	EQUILIBRE	TECHNO
kabel do ładowania tryb3 (do stacji publicznej AC lub Wallboxa)	•	•
kabel do ładowania z gniazdka 230V	2000	2000
kabel do ładowania z wzmocnionego gniazdka 230V (3,7 kW)	2500	2500
ładowarka pokładowa prądu stałego DC 80kW (wyposażenie standardowe w wersjach z ładowarką pokładową 22kW)	•/-	•/-
ESP + Hill Start Assist + Extended Grip	P	P
opony wielosezonowe	2000/P	P
przystosowanie pod montaż haka	1000	1000
opcja do zabudowy: moduł złączy	800	800
opcja do zabudowy: konektor 6 PIN	250	250
LAKIERY	EQUILIBRE	TECHNO
lakier metalizowany	2700	2700

(•) - wyposażenie standardowe, (-) - wyposażenie niedostępne, (P) - wyposażenie dostępne w pakiecie

RENAULT KANGOO E-TECH electric

DANE TECHNICZNE

Silnik	EV45 11kW	EV45 22kW
Typ silnika	synchroniczny z uzwojonym wirnikiem	
Moc maksymalna w kW EWG (KM) / przy obr./min	90 (120)	
Maksymalny moment obrotowy w Nm	245	
Skrzynia biegów	reduktor (automatyczna skrzynia biegów z tylko jednym biegiem) napędzający przednie koła	
Bateria	EV45 11kW	EV45 22kW
Typ	litowa-jonowa	
Napięcie (V)	240 V ~ 408 V	
Pojemność (kWh)	45	
Waga (kg)	320	
Czas ładowania	EV45 11kW	EV45 22kW
Gniazdo 230V (10-100%)	23h	23h
Gniazdo 230V wzmocnione 3,7kW (10-100%)	13,1h	13,1h
Wallbox 7,4 kW / Stacja ładowania AC 7,4 kW (10–100%)	14h	6,3h
Wallbox 11 kW / Stacja ładowania AC 11 kW (10–100%)	3,7h	3,7h
Wallbox 22 kW / Stacja ładowania AC 22 kW (15–80%)	3h	1,5h
Stacja ładowania DC 80kW (15–80%)	-	0h37
Osiągi	EV45 11kW	EV45 22kW
Zasięg maksymalny WLTP(km)	do 285	
Prędkość maksymalna (km/h)	135	
Przyspieszenie od 0 do 100 km/h (s)	12,6	
Przyspieszenie od 0 do 50 km/h (s)	4,7	
Przyspieszenie od 80 do 120 km/h (s)	10,5	
Zużycie energii emisja CO2	EV45 11kW	EV45 22kW
Protokół homologacji ⁽²⁾	WLTP	
Zużycie energii WLTP (kWh/100km)	19,3 - 20,4	
Emisja CO2 (l/100 km)	0	
Układ kierowniczy	EV45 11kW	EV45 22kW
Średnica zawracania między krawężnikami / ścianami (m)	10,93 / 11,11	
Układ hamulcowy	EV45 11kW	EV45 22kW
System zapobiegający blokowaniu kół podczas hamowania (ABS) z układem wspomagania nagłego hamowania i systemem dynamicznej kontroli toru jazdy ESC	w standardzie	
Przednie tarcze wentylowane: średnica x grubość (mm) / Tylne tarcze pełne: średnica x grubość (mm)	tarcze wentylowane –D296 x 26 / tarcze pełne D292 x 16	
Koła i opony	EV45 11kW	EV45 22kW
Rozmiar opon/kół	205/60 R16 / 205/55R17 (w zależności od rozmiaru kół)	
Masa i ładowność	EV45 11kW	EV45 22kW
Masa (kg)	1795 - 1918	
Masa przyczepy hamowanej / niehamowanej	1500 / 750	
Ładowność (kg)	do 575 kg	

⁽¹⁾ Zużycie energii, podobnie jak emisja CO₂, jest homologowane zgodnie ze standardową metodą pomiaru, określoną przez obowiązujące przepisy. Metoda jest identyczna dla wszystkich producentów, dzięki czemu umożliwia porównanie różnych modeli. ⁽²⁾ WLTP (Światowa zharmonizowana procedura badania pojazdów lekkich, ang. Worldwide Harmonized Light Vehicles Test Procedures): nowy protokół, który w porównaniu z protokołem NEDC umożliwia uzyskanie wyników bardziej zbliżonych do wyników obserwowanych w rzeczywistych warunkach eksploatacji.

RENAULT KANGOO E-TECH electric

WYMIARY

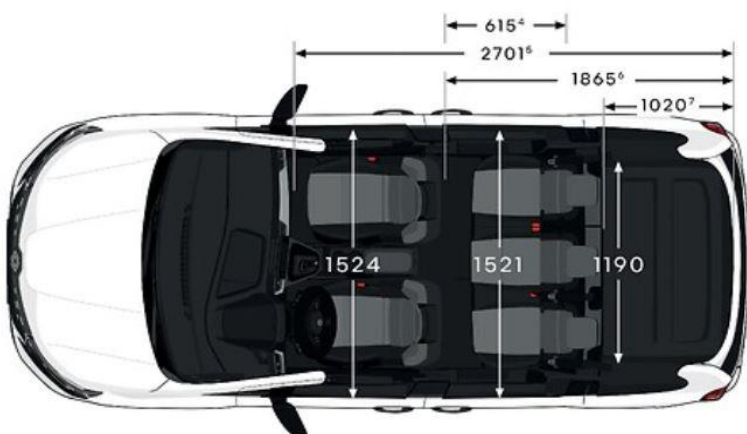
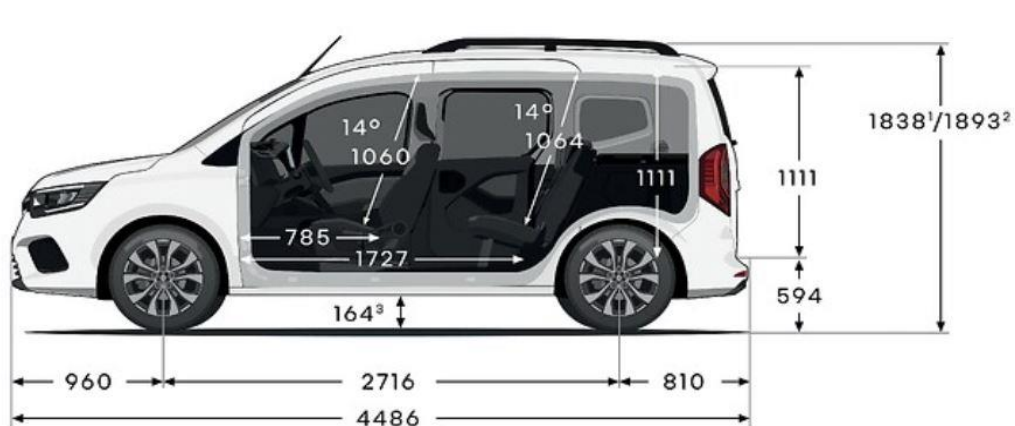

WERSJA GRAND - 7 osobowa

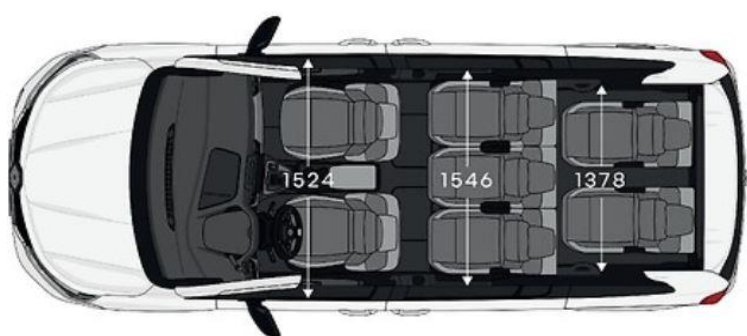
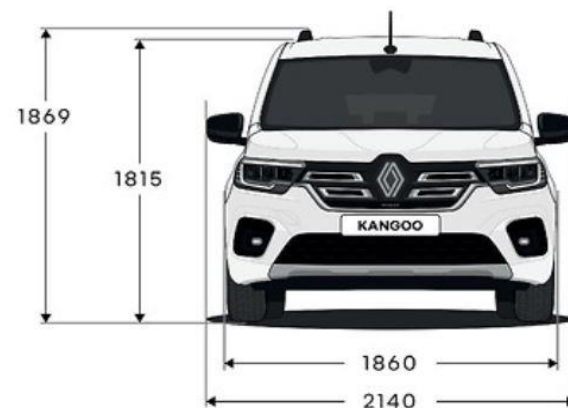
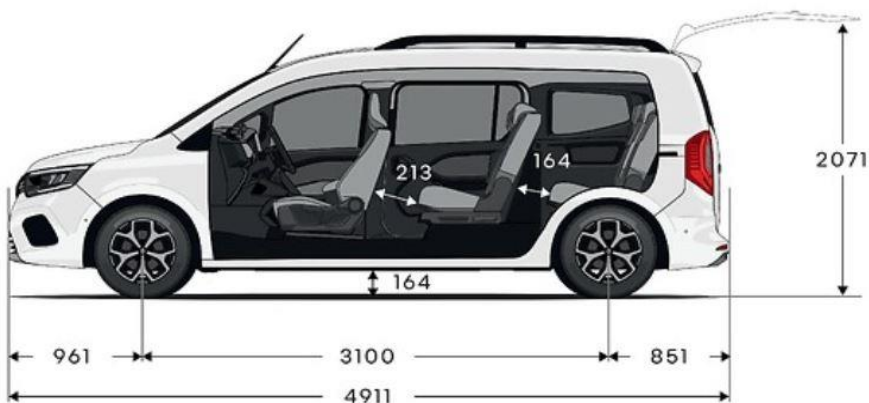

Wymiary są podane w mm.

RENAULT KANGOO E-TECH electric

INFORMACJA PRAWNA

Niniejsza oferta jest wyłącznie informacją handlową i nie stanowi oferty w rozumieniu przepisów kodeksu cywilnego. Czas promocji i liczba samochodów objętych promocją ograniczone. Podane ceny obejmują podatek VAT (23%). Niniejszy cennik anuluje wszystkie poprzednie edycje. Dane techniczne mogą ulec zmianie w zależności od wyposażenia samochodu.

(1) RRSO dla Kredytu 50/50 wynosi 7,21% dla następującego reprezentatywnego przykładu: cena auta 115 631,00 zł, okres 12 miesięcy, wpłata własna 57 815,50 zł, oprocentowanie stałe nominalne w skali roku 0,00%, finansowane: prowizja bankowa: 3 468,93 zł i ubezpieczenie kredytobiorcy: 742,77 zł. Rata kredytu do spłaty po 12 miesiącach wynosi 62 027,20 zł. Całkowita kwota kredytu: 57 815,50 zł. Całkowita kwota do zapłaty: 62 027,20 zł. Stan na dzień 02.04.2025 r. Kredyt oferowany jest przez RCI Banque S.A. Oddział w Polsce (Mobilize Financial Services) i dostępny u pośredników kredytowych wykonujących czynności faktyczne związane z zawieraniem umów kredytowych na podstawie umowy z RCI Banque S.A. Oddział w Polsce z siedzibą w Warszawie. Mobilize Financial Services to marka handlowa dla RCI Banque S.A. Oddział w Polsce i RCI Leasing Polska Sp. z o.o.

(2) RRSO dla Kredytu Ulgowego wynosi 14,64% dla następującego reprezentatywnego przykładu: cena auta 114 742,00 zł, okres 60 miesięcy, wpłata własna 48 191,64 zł, oprocentowanie stałe nominalne w skali roku 8,99%, finansowane: prowizja bankowa: 2 662,01 zł i ubezpieczenie kredytobiorcy: 4 983,29 zł. Miesięczna rata kredytowa 1 539,82 zł. Całkowita kwota kredytu: 66 550,36 zł. Całkowita kwota do zapłaty: 92 389,19 zł. Stan na dzień 02.04.2025 r. Kredyt oferowany jest przez RCI Banque S.A. Oddział w Polsce (Mobilize Financial Services) i dostępny u pośredników kredytowych wykonujących czynności faktyczne związane z zawieraniem umów kredytowych na podstawie umowy z RCI Banque S.A. Oddział w Polsce z siedzibą w Warszawie. Mobilize Financial Services to marka handlowa dla RCI Banque S.A. Oddział w Polsce i RCI Leasing Polska Sp. z o.o.

(3) Leasing od 101% to przykładowa suma opłat leasingowych dla przedsiębiorstw. Szczegółowe warunki leasingu oferowanego przez RCI Leasing Polska Sp. z o.o. (Mobilize Financial Services) dostępne u Autoryzowanych Partnerów Renault. Zawarcie umowy leasingu uzależnione jest od posiadania zdolności leasingowej. Mobilize Financial Services to marka handlowa dla RCI Banque S.A. Oddział w Polsce i RCI Leasing Polska Sp. z o.o.

(4) Miesięczna rata netto dla modelu Renault Kangoo E-Tech electric w ofercie Business Plan dla przedsiębiorców na 48 miesięcy z całkowitym limitem przebiegu 60 000 km i opłatą wstępną 10%. Szczegółowe warunki Business Plan oferowanego przez RCI Leasing Polska Sp. z o.o. (Mobilize Financial Services) dostępne u Autoryzowanych Partnerów Renault. Mobilize Financial Services to marka handlowa dla RCI Banque S.A. Oddział w Polsce i RCI Leasing Polska Sp. z o.o.

Stan oferty na dzień 29.07.2025. Szczegóły w salonach Renault

Usługi finansowania oferowane są przez RCI Banque S.A. Oddział w Polsce (Mobilize Financial Services) i dostępne u pośredników kredytowych wykonujących czynności faktyczne związane z zawieraniem umów kredytowych na podstawie umowy z RCI Banque S.A. Oddział w Polsce z siedzibą w Warszawie. Mobilize Financial Services to marka handlowa dla RCI Banque S.A. Oddział w Polsce i RCI Leasing Polska Sp. z o.o.

Podane ceny obowiązują przy stanie prawnym na dzień publikacji. Renault Polska Sp. z o.o. / Sprzedający zastrzega możliwość zmiany ceny w każdym czasie w przypadku zmiany przepisów prawnych, w tym w szczególności zmian w przepisach podatkowych mogących mieć wpływ na wysokość ceny pojazdu. W takim przypadku, Kupujący – Konsument ma prawo odstąpić od umowy sprzedaży, zgodnie z postanowieniami Ogólnych warunków Sprzedaży. Szczegóły u Autoryzowanych Partnerów Renault.

dynamiczny wygląd

Podkreśl swój styl wybierając chromowane obudowy lusterek i klamki drzwi.



spersonalizowane wnętrze

Dodaj odrobinę stylu i zapewnij wnętrzu kabiny dodatkową ochronę dzięki przypinanym dywanikom tekstylnym Premium.



spokój ducha na długi czas

Wodoodporny i spersonalizowany wkład do bagażnika daje się szybko zamontować i oferuje ochronę i funkcjonalność, które sprawdzą się każdego dnia.



całkowita wolność

Korzystaj z haka holowniczego demontowanego bez użycia narzędzi – pozwoli on na bezpieczne holowanie i transport sprzętu.

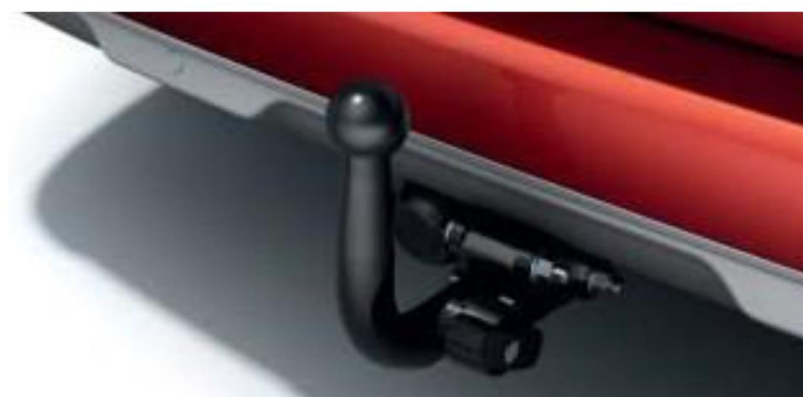

**NOWE
RENAULT
KANGOO**
akcesoria

