

RENAULT KANGOO VAN E-TECH electric



Renault KANGOO VAN E-TECH electric już od 146 700 zł

dostępny z dopłatą w ramach programu rządowego Mój Elektryk

EASY SERVICE

już od 2 999 netto zł⁽¹⁾

RENAULT FINANSOWANIE

KREDYT 50/50⁽²⁾

KREDYT ULGOWY⁽³⁾

LEASING OD 101%⁽⁴⁾

RENAULT BUSINESS PLAN

CENA KATALOGOWA NETTO W ZŁ

SILNIK	FURGON			
	EXTRA L1	EXTRA L2	BRYGADOWY ADVANCE L2	EXTRA L1 OPEN SESAME by RENAULT
EV45 11kW	146 700	151 700	158 700	150 700
EV45 22kW	151 700	156 700	163 700	155 700

Cennik obowiązuje od 16.05.2024. Prezentowane ceny są cenami katalogowymi netto. Liczba aut w promocji ograniczona. Oferta ważna do wyczerpania zapasów. Szczegóły w salonach i na odreki.renault.pl.

RENAULT KANGOO VAN E-TECH electric



Mobilność w abonamencie Skorzystaj z naszych atrakcyjnych produktów finansowych z gwarancją stałej raty.

Renault Business Plan to mobilność w abonamencie dla Twojej firmy.

Pakiety usług dopasowane do Twoich potrzeb:

wersja LIGHT z podstawowym pakietem mobilności lub FULL rozszerzona o dodatkowe opcje

rata miesięczna wersja	Renault Business Plan light (PLN/mc netto) ⁽⁵⁾	Renault Business Plan full (PLN/mc netto) ⁽⁵⁾
EV45 11kW EXTRA L1	1 707 zł	1 812 zł
EV45 22kW EXTRA L1	1 779 zł	1 885 zł
EV45 11kW EXTRA OPEN SESAME by RENAULT L1	1 765 zł	1 871 zł
EV45 22kW EXTRA OPEN SESAME by RENAULT L1	1 837 zł	1 944 zł

Jak to działa?



Wybierasz samochód, ustalasz wpłatę własną, przebieg i czas trwania umowy



Korzystasz z samochodu płacąc tylko niską stałą miesięczną ratę



Kiedy umowa dobiega końca możesz wykupić samochód, oddać go lub wymienić na nowy

RENAULT KANGOO VAN E-TECH electric

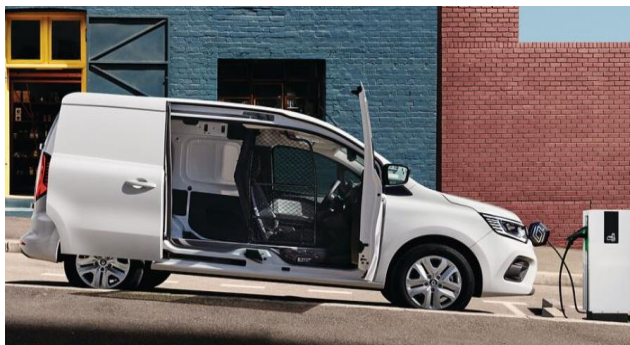

system open sesame by renault

To innowacyjne rozwiązanie polega na wbudowaniu słupka centralnego z prawej strony w przesuwne drzwi boczne i drzwi przednie, co zapewnia niezwykle szeroki dostęp boczny do przestrzeni ładunkowej - 1446 mm.



easy inside rack

Składany stelaż wewnętrzny, który pozwala na lepsze wykorzystanie przestrzeni ładunkowej poprzez ułożenie długich przedmiotów pod dachem (nawet 2,09 m).

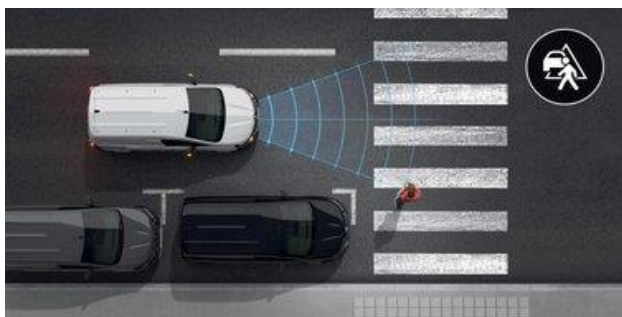

17 systemów wspomagania jazdy

W 100% elektryczne Kangoo Van E-Tech jest wyposażone w innowacyjne technologie zapewniające jazdę bez stresu. Miej oko na to, co się dzieje wokół samochodu dzięki wspomaganiu nadzorowania widoku z tyłu. Aby stawić czoła zmiennym warunkom atmosferycznym, zaufaj systemowi utrzymania toru jazdy w przypadku podmuchu bocznego wiatru.



1500 kg zdolności holowania

Kangoo Van E-Tech w 100% elektryczne posiada rekordową zdolność holowania do 1500 kg.



przestrzeń ładunkowa

Wymiary przestrzeni ładunkowej w wersji L1 na najlepszym poziomie - długość użyteczna 3,05 m oraz szerokość między nadkolami 1248 mm. Pojemność ładunkowa w wersji L1, od 3,3 do 3,9 m³.



system easy link

Kolorowy, dotykowy ekran pojemnościowy 8", przewodowa replikacja ekranu smartfona: Android Auto™ i Apple CarPlay®, port USB służący do ładowania urządzeń mobilnych i przesyłu danych, kompatybilność z systemem poleceń głosowych smartfona, Bluetooth® i przyciski zdalnego sterowania w kierownicy.

RENAULT

KANGOO VAN E-TECH electric

BEZPIECZEŃSTWO I PROWADZENIE	EXTRA	FURGON BRYGADOWY ADVANCE	EXTRA OPEN SESAME by Renault
poduszka powietrzna kierowcy i pasażera	•	•	•
poduszki powietrzne boczne i kurtynowe	•	•	•
przystosowanie pod montaż alarmu	300	300	300
centralny zamek z blokadą antywłamaniową	400	400	400
regulator prędkości	•	•	•
adaptacyjny regulator prędkości	2500	2500	2500
elektryczny hamulec postojowy	•	•	•
aktywny system utrzymania pasa ruchu	•	•	•
aktywny system kontroli martwego pola	•	•	•
system wykrywania zmęczenia kierowcy	•	•	•
system rozpoznawania znaków drogowych	•	•	•
system aktywnego hamowania awaryjnego (AEBS)	•	•	•
automatyczne światła drogowe	•	1000	•
system jazdy autonomicznej (2 poziom, asystent utrzymania pozycji na pasie ruchu)	1500	-	1500
czujniki parkowania tył	•	•	•
czujniki parkowania przód/tył/bok	1000	1000	1000
kamera cofania	•	•	•
kamera Rear View Assist (zamiast lusterka wewnętrznego)	2000	2000	2000
lusterko Wide View Mirror	250	250	250
MULTIMEDIA	EXTRA	FURGON BRYGADOWY ADVANCE	EXTRA OPEN SESAME by Renault
system EASY LINK + nawigacja, z ekranem dotykowym 8", kompatybilny z Android Auto™ oraz Apple CarPlay™, Bluetooth®, z gniazdem USB w desce rozdzielczej, 2 gniazdamy USB i jednym gniazdem 12 V w schowku nad kierownicą	1900	1900	1900
ładowarka indukcyjna	800	-	800
uchwyt na telefon	200	200	200
WIDOCZNOŚĆ I OŚWIETLENIE	EXTRA	FURGON BRYGADOWY ADVANCE	EXTRA OPEN SESAME by Renault
światła FULL LED	2000/P	2000/P	2000/P
światła przeciwmglowe LED	500/P	500/P	500/P
lusterka zewnętrzne elektryczne, podgrzewane i składane	200	-	200
kierunkowskazy LED	•	-	•
lusterko wewnętrzne standardowe	100	-	100
lusterko elektrochromatyczne	900/P	•	900
pakiet LED (światła FULL LED, światła przeciwmglowe LED)	2000	2000	2000

RENAULT

KANGOO VAN E-TECH electric

KLIMATYZACJA	EXTRA	FURGON BRYGADOWY ADVANCE	EXTRA OPEN SESAME by Renault
klimatyzacja automatyczna jednostrefowa	•	•	•
WYGLĄD WNĘTRZA I KOMFORT	EXTRA	FURGON BRYGADOWY ADVANCE	EXTRA OPEN SESAME by Renault
pompa ciepła	•	•	•
tapicerka KILYA	500	-	500
wzmocniona tapicerka EKKE	600	-	600
fotel kierowcy z regulacją wysokości	•	•	•
fotel kierowcy z regulacją wysokości i regulacją lędźwiową	200/P	200	200/P
wzmocniony fotel kierowcy z regulacją wysokości i lędźwiową	200	-	200
fotel pasażera z regulacją wysokości	200/P	200/P	-
składany fotel pasażera	2000/P	2000/P	•
podgrzewany fotel kierowcy	500/P	-	500/P
podgrzewane przednie fotele	650	650	-
podgrzewana szyba przednia	700	-	700
konsola centralna bez podłokietnika	250	•	250
konsola centralna z podłokietnikiem	•	-	•
ławka dwuosobowa	1300	-	-
ławka dwuosobowa typu "Mobilne Biuro"	1600	-	-
skórzana kierownica	200/P	200/P	200/P
podgrzewana kierownica	400/P	400/P	400/P
iKey (karta Hands Free) z funkcją niezależnego otwierania przestrzeni ładunkowej	800	-	-
iKey (karta Hands Free)	500	500	500
szyba przednia kierowcy elektryczna z funkcją sterowania impulsowego	•	•	•
pakiet Hands-Free 1 (iKey -karta Hands Free, klamki w kolorze nadwozia)	500	-	500
pakiet Hands-Free 2 (klamki w kolorze nadwozia, iKey - karta Hands Free, z funkcją niezależnego otwierania przestrzeni ładunkowej)	700	-	-
pakiet Fotel Kierowcy - (podgrzewany fotel kierowcy, fotel kierowcy z regulacją wysokości i regulacją lędźwiową)	800	-	800
pakiet Kierownica (kierownica obszyta skórą, podgrzewana)	600	600	600
pakiet Siedzenia (fotel kierowcy z regulacją wysokości i regulacją lędźwiową, fotel pasażera z regulacją wysokości)	400	-	-
pakiet Drzwi Tylne 1 (ogrzewania szyba tylna, wycieraczka szyby tylnej, przesuwne drzwi lewe przeszklone z szybą otwieraną, przesuwne drzwi prawe przeszklone z szybą otwieraną, przeszklone drzwi tylne otwierane pod kątem 180)	2500	-	-
pakiet Drzwi Tylne 2 (ogrzewania szyba tylna, wycieraczka szyby tylnej, przeszklone drzwi tylne otwierane pod kątem 180, ściana działowa z okienkiem, lusterko elektrochromatyczne)	800	-	-
WYGLĄD ZEWNĘTRZNY	EXTRA	FURGON BRYGADOWY ADVANCE	EXTRA OPEN SESAME by Renault
listwy ochronne nadwozia	500	500	500
zderzaki w kolorze nadwozia	500/P	-	500/P
listwa drzwi odsuwanych w kolorze nadwozia	100	-	100
klamki w kolorze nadwozia	200/P	200	200/P
ścianka nieprzeszklona po prawej stronie (usunięcie drzwi bocznych)	0	-	-
przesuwne drzwi prawe przeszklone z szybą otwieraną	400/P	•	-
przesuwne drzwi lewe nieprzeszklone	1200	-	-
przesuwne drzwi lewe przeszklone z szybą otwieraną	1600/P	•	-
przeszklone drzwi tylne otwierane pod kątem 180	400	-	400
koła stalowe 16"	•	•	•
przyciemniane szyby tylne	200	200	200
obudowy lusterek zewnętrznych w kolorze czarnym błyszczącym	•	-	•
pakiet Felgi (felgi aluminiowe 16", czujnik ciśnienia w oponach, elektryczny hamulec postojowy)	2000	-	-
pakiet Wizualny (zderzaki w kolorze nadwozia, listwa drzwi odsuwanych w kolorze nadwozia)	600	-	600

RENAULT

KANGOO VAN E-TECH electric

PRZESTRZEŃ ŁADUNKOWA	EXTRA	FURGON BRYGADOWY ADVANCE	EXTRA OPEN SESAME by Renault
wykończenie przestrzeni ładunkowej Maxi	500	•	500
drewniane wykończenie ścian	1500	-	1500
polipropylenowe wykończenie ścian	2000	-	2000
podłoga drewniana	1300	-	1300
zintegrowana wykładzina podłogowa z tworzywa	450	450	450
ruchoma kratka działowa	500	-	•
ściana działowa z okienkiem	300	-	-
oświetlenie LED przestrzeni ładunkowej	•	•	•
punkty mocujące ładunku w ścianach bocznych	100	100	100
gniazdo 12V w przestrzeni ładunkowej	•	•	•
WYPOSAŻENIE SPECJALISTYCZNE	EXTRA	FURGON BRYGADOWY ADVANCE	EXTRA OPEN SESAME by Renault
kabel do ładowania tryb3 (do stacji publicznej AC lub Wallboxa)	•	•	•
kabel do ładowania z gniazdka 230V	1600	1600	1600
kabel do ładowania z wzmocnionego gniazdka 230V (3,7 kW)	2000	2000	2000
ładowarka pokładowa prądu stałego DC 80kW	3500	3500	3500
ESP + Hill Start Assist + Extended Grip	100	100	100
opony wielosezonowe	900	900	900
blaszana osłona podwozia	600	600	600
koło zapasowe	500	500	-
przystosowanie pod montaż haka	1000	-	1000
hak holowniczy	3000	3000	3000
opcja do zabudowy: moduł złączy	500	500	500
opcja do zabudowy: konektor 6 PIN	250	250	250
Inside Easy Rack - wewnętrzna gareryjka podsufitowa	2000	-	-
pakiet Cargo (podłoga drewniana, drewniane wykończenie ścian, oświetlenie LED przestrzeni ładunkowej)	2400	-	2400
pakiet Space (ruchoma kratka działowa, składany fotel pasażera)	2500	-	-
LAKIERY	EXTRA	FURGON BRYGADOWY ADVANCE	EXTRA OPEN SESAME by Renault
Lakier niemetalizowany - biały	0	0	0
Lakier niemetalizowany - szary urban	900	900	900
Lakier metalizowany	2200	2200	2200

RENAULT

KANGOO VAN E-TECH electric

Silnik	EV45 11kW	EV45 22kW
Typ silnika	synchroniczny z uzwojonym wirnikiem	
Moc maksymalna w kW EWG (KM) / przy obr./min	90 (120)	
Maksymalny moment obrotowy w Nm	245	
Skrzynia biegów	reduktor (automatyczna skrzynia biegów z tylko jednym biegiem) napędzający przednie koła	
Bateria	EV45 11kW	EV45 22kW
Typ	litowa-jonowa	
Napięcie (V)	240 V ~ 408 V	
Pojemność (kWh)	45	
Waga (kg)		
Czas ładowania	EV45 11kW	EV45 22kW
Gniazdo 230V (0-100%)	22h30	22h30
Gniazdo 230V wzmocnione 3,7kW (0-100%)	15h	15h
Wallbox 7,4 kW / Stacja ładowania AC 7,4 kW (15-100%)	14h	7h
Wallbox 11 kW / Stacja ładowania AC 11 kW (15-80%)	2h40	2h40
Wallbox 22 kW / Stacja ładowania AC 22 kW (15-80%)	2h40	1h30
Stacja ładowania DC 80kW (15-80%)	-	0h37
Osiągi	EV45 11kW	EV45 22kW
Zasięg maksymalny WLTP(km)	262-292	262-292
Prędkość maksymalna (km/h)	135	135
Przyspieszenie od 0 do 100 km/h (s)		
Przyspieszenie od 0 do 50 km/h (s)		
Przyspieszenie od 80 do 120 km/h (s)		
Zużycie energii emisja CO2	EV45 11kW	EV45 22kW
Protokół homologacji ⁽²⁾		
Zużycie energii WLTP (kWh/100km)	18,4 - 20,1	18,7 - 21,1
Emisja CO2 (l/100 km)		
Układ kierowniczy	EV45 11kW	EV45 22kW
Średnica zawracania między krawężnikami / ścianami (m)	L1 11,31 / 11,75 L2 12,51 / 12,8	
Układ hamulcowy	EV45 11kW	EV45 22kW
System zapobiegający blokowaniu kół podczas hamowania (ABS) z układem wspomagania nagłego hamowania i systemem dynamicznej kontroli toru jazdy ESC	w standardzie	
Przednie tarcze wentylowane: średnica x grubość (mm) / Tylne tarcze pełne: średnica x grubość (mm)	tarcze wentylowane – D280 x 24 lub D296 x 26 / tarcze pełne D274 x 11 lub D292 x 16 (w zależności od rozmiaru kół)	
Koła i opony	EV45 11kW	EV45 22kW
Rozmiar opon/kół	195/65R15 / 205/60 R16 96 H / 195/65 R16 100 H	
Masa i ładowność	EV45 11kW	EV45 22kW
Masa (kg)	1608 - 1880	
Masa przyczepy hamowanej / niehamowanej	1500 / 750	
Ładowność (kg)	L1 do 600 kg L2 do 800 kg	

⁽¹⁾ Zużycie energii, podobnie jak emisja CO2, jest homologowane zgodnie ze standardową metodą pomiaru, określoną przez obowiązujące przepisy. Metoda jest identyczna dla wszystkich producentów, dzięki czemu umożliwia porównanie różnych modeli. ⁽²⁾ WLTP (Światowa zharmonizowana procedura badania pojazdów lekkich, ang. Worldwide Harmonized Light Vehicles Test Procedures): nowy protokół, który w porównaniu z protokołem NEDC umożliwia uzyskanie wyników bardziej zbliżonych do wyników obserwowanych w rzeczywistych warunkach eksploatacji.

RENAULT KANGOO VAN E-TECH electric

WERSJA L1

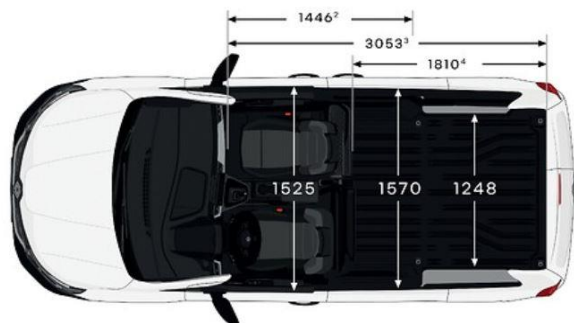
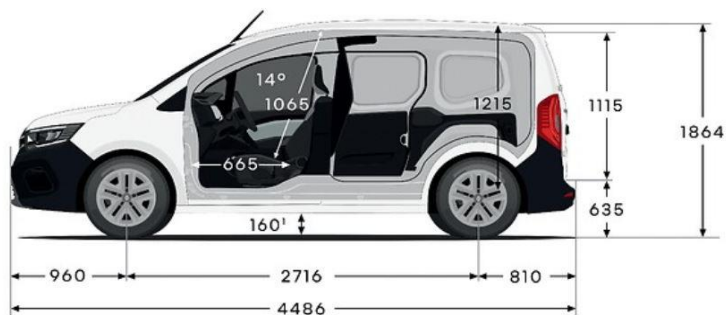

WERSJA L2

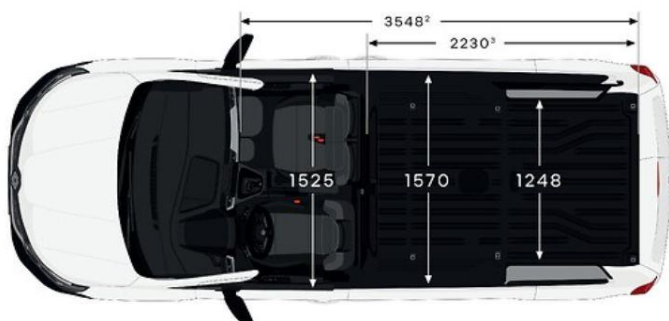
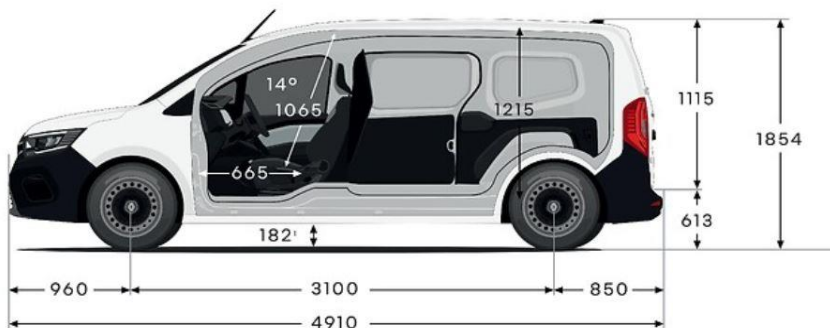

(1) Prześwit pojazdu nieobciążonego (2) Szerokość otworu bocznego (3) Długość przedziału ładunkowego po złożeniu przegrody i siedzenia pasażera (4) Długość przedziału ładunkowego do przegrody zajmującej całą szerokość kabiny (5) Szerokość w odległości 700 mm od progu bagażnika (6) Szerokość w odległości 100 mm od progu bagażnika

Wymiary są podane w mm.

INFORMACJA PRAWNA

Niniejsza oferta jest wyłącznie informacją handlową i nie stanowi oferty w rozumieniu przepisów kodeksu cywilnego. Czas promocji i liczba samochodów objętych promocją ograniczone. Podane ceny są cenami netto tj. nie zawierają podatku VAT (23%). Niniejszy cennik anuluje wszystkie poprzednie edycje. Dane techniczne mogą ulec zmianie w zależności od wyposażenia samochodu.

⁽¹⁾ Klient nabywając umowę serwisową Easy Service dla modelu Renault Kangoo Van E-Tech, uzyskuje prawo do określonych napraw, wykonywania usług serwisowych oraz Assistance od momentu zawarcia tej umowy. Umowa obowiązuje do 1 roku po zakończeniu gwarancji fabrycznej lub do przebiegu 90 tys. km w zależności od tego, co nastąpi pierwsze. Szczegółowy zakres usług określony jest w Ogólnych Warunkach Umowy Serwisowej Easy Service, dostępnych u Autoryzowanych Partnerów Renault.

⁽²⁾ RRSO dla Kredytu 50/50 wynosi 6,75% dla następującego reprezentatywnego przykładu: cena auta 135 419,00 zł, okres 12 miesięcy, wpłata własna 67 709,50 zł, oprocentowanie stałe nominalne w skali roku 0,00%, finansowane: prowizja bankowa: 3 385,48 zł i ubezpieczenie kredytobiorcy: 1 200,79 zł. Rata kredytu do spłaty po 12 miesiącach wynosi 72 295,77 zł. Całkowita kwota kredytu: 67 709,50 zł. Całkowita kwota do zapłaty: 72 295,77 zł. Stan na dzień 05.01.2024 r. Kredyt oferowany jest przez RCI Banque S.A. Oddział w Polsce i dostępny u pośredników kredytowych wykonujących czynności faktyczne związane z zawieraniem umów kredytowych na podstawie umowy z RCI Banque S.A. Oddział w Polsce z siedzibą w Warszawie.

⁽³⁾ RRSO dla Kredytu Ulgowego wynosi 13,46% dla następującego reprezentatywnego przykładu: cena auta 124 020,00 zł, okres 60 miesięcy, wpłata własna 57 173,22 zł, oprocentowanie stałe nominalne w skali roku 7,99%, finansowane: prowizja bankowa: 2 673,87 zł i ubezpieczenie kredytobiorcy: 5 005,49 zł. Miesięczna rata kredytowa 1 510,76 zł. Całkowita kwota kredytu: 66 846,78 zł. Całkowita kwota do zapłaty: 90 645,88 zł. Stan na dzień 05.01.2024 r. Kredyt oferowany jest przez RCI Banque S.A. Oddział w Polsce i dostępny u pośredników kredytowych wykonujących czynności faktyczne związane z zawieraniem umów kredytowych na podstawie umowy z RCI Banque S.A. Oddział w Polsce z siedzibą w Warszawie.

⁽⁴⁾ Leasing od 101% to przykładowa suma opłat leasingowych dla przedsiębiorstw. Szczegółowe warunki leasingu oferowanego przez RCI Leasing Polska Sp. z o.o. dostępne u Autoryzowanych Partnerów Renault. Zawarcie umowy leasingu uzależnione jest od posiadania zdolności leasingowej.

⁽⁵⁾ Miesięczna rata netto dla modelu Renault Kangoo Van E-Tech electric w ofercie Renault Business Plan LIGHT/FULL dla przedsiębiorców na 48 miesięcy z całkowitym limitem przebiegu 60000 km i opłatą wstępną 10%. Szczegółowe warunki Renault Business Plan oferowanego przez RCI Leasing Polska Sp. z o.o. dostępne u Autoryzowanych Partnerów Renault.

Stan oferty na dzień 16.05.2024. Szczegóły w salonach Renault

Podane ceny obowiązują przy stanie prawnym na dzień publikacji. Renault Polska Sp. z o.o. / Sprzedający zastrzega możliwość zmiany ceny w każdym czasie w przypadku zmiany przepisów prawnych, w tym w szczególności zmian w przepisach podatkowych mogących mieć wpływ na wysokość ceny pojazdu. W takim przypadku, Kupujący – Konsument ma prawo odstąpić od umowy sprzedaży, zgodnie z postanowieniami Ogólnych warunków Sprzedaży. Szczegóły u Autoryzowanych Partnerów Renault.

RENAULT KANGOO VAN

akcesoria

SERWIS RENAULT. Ciesz się jazdą. Ciesz się życiem.



popularne akcesoria

* koszt montażu wg stawek Dealera

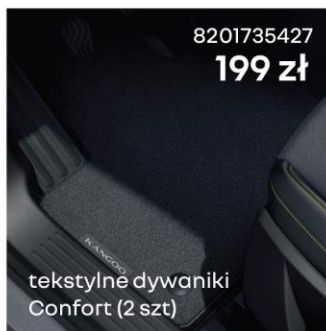

przygodę czas zacząć

bagażniki rowerowe już od **599 zł**

oryginalne akcesoria dla Twojego Renault
Cena brutto za uchwyt rowerowy Prioride 80. Oferta ważna do końca września 2023 lub do
wyczerpania zapasów. Zdjęcie użyte w ulotce służy do celów poglądowych i może się różnić od
rzeczywistego wyglądu produktu. Aby poznać pełną ofertę bagażników rowerowych skontaktuj się
ze sprzedawcą w najbliższym Autoryzowanym Serwisie Renault.



Prezentowane w ulotce zdjęcia akcesoriów mają charakter poglądowy. Kolory i niektóre zewnętrzne lub wewnętrzne elementy mogą różnić się od rzeczywistych. Podane ceny pakietów oraz akcesoriów to cena brutto bez kosztów montażu. Parametry i specyfikacja akcesoriów, ceny oraz koszty usług serwisowych są aktualizowane i ulegają zmianom. Podane w ulotce informacje nie stanowią oferty w rozumieniu art. 66 i kolejnych Kodeksu cywilnego. Nabywanie akcesoriów, określenie ich właściwości i specyfikacji następuje w indywidualnie zawieranej umowie z Autoryzowanym Partnerem Renault. Wszystkie szczegóły oraz dostępność akcesoriów do sprawdzenia u Autoryzowanego Partnera Renault. ** Rzeczywista roczna stopa oprocentowania (RRSO) wynosi 0%. Oferta dostępna jest u Autoryzowanych Partnerów Renault, którzy w imieniu Credit Agricole Bank Polska S.A. wykonują czynności faktyczne związane z zawarciem umowy kredytu na zakup towarów/usług. Udzielenie kredytu i jego wysokość zależą od oceny zdolności kredytowej klienta. Materiał ma charakter informacyjny.