

# RENAULT KANGOO VAN E-TECH electric



## Renault KANGOO VAN E-TECH electric już od 120 900 netto

**RABAT NA ROCZNIK 2026  
do 10%**

**EASY SERVICE już od 2999 zł netto <sup>(1)</sup>**

**leasing niska rata  
już od 2048 zł netto miesięcznie**

### MOBILIZE FINANCIAL SERVICES

POZNAJ OFERTY FINANSOWANIA

kredyt promo <sup>(2)</sup>

leasing od 101% <sup>(3)</sup>

leasing promo <sup>(4)</sup>

leasing niska rata <sup>(4)</sup>

najem dla firm <sup>(4)</sup>

CENA KATALOGOWA NETTO W ZŁ

	EXTRA L1	EXTRA L2	FURGON BRYGADOWY ADVANCE L2
SILNIK			
EV45 22kW 80kW MY26	120 900	125 900	wkrótce

Cennik obowiązuje od 07.05.2026. Prezentowane ceny są cenami katalogowymi netto. Liczba aut w promocji ograniczona. Oferta ważna do wyczerpania zapasów. Szczegóły w salonach i na [odreki.renault.pl](http://odreki.renault.pl).

**RENAULT**  
**KANGOO VAN E-TECH electric**



**LEASING NISKA RATA**

Finansowanie dla Twojej firmy.

Niska, miesięczna rata z pakietem usług dopasowanym do Twoich potrzeb.  
Sprawdź wersję SERWIS oraz SERWIS PLUS z pakietem dodatkowych usług.

rata miesięczna wersja	Leasing niska rata serwis	Leasing niska rata serwis plus	Najem dla firm plan serwis
extra EV45 22AC 80DC MY26	2 048 zł	2 020 zł	1 873 zł
extra L2 EV45 22AC 80DC MY26	2 132 zł	2 098 zł	2 084 zł

**Jak to działa?**



Wybierasz samochód, ustalasz  
wpłatę własną, przebieg i czas  
trwania umowy



Korzystasz z samochodu płacąc  
tylko niską stałą miesięczną ratę



Pod koniec umowy sam wybierasz  
czy pozostawisz auto czy  
wymienisz je na nowe!

## RENAULT KANGOO VAN E-TECH electric



### kamera rear view assist

Lusterko wsteczne w kabinie, którego nie ma w samochodach typu van, zostało zastąpione 7" ekranem (największym w kategorii), który zapewnia obraz kamery umieszczonej nad asymetrycznymi drzwiami tylnymi.



### easy inside rack

Składany stelaż wewnętrzny, który pozwala na lepsze wykorzystanie przestrzeni ładunkowej poprzez ułożenie długich przedmiotów pod dachem (nawet 2,09 m).



### 17 systemów wspomagania jazdy

W 100% elektryczne Kangoo Van E-Tech jest wyposażone w innowacyjne technologie zapewniające jazdę bez stresu. Miej oko na to, co się dzieje wokół samochodu dzięki wspomaganie nadzorowania widoku z tyłu. Aby stawić czoła zmiennym warunkom atmosferycznym, zaufaj systemowi utrzymania toru jazdy w



### 1500 kg zdolności holowania

Kangoo Van E-Tech w 100% elektryczne posiada rekordową zdolność holowania do 1500 kg.



### przestrzeń ładunkowa

Wymiary przestrzeni ładunkowej w wersji L1 na najlepszym poziomie - długość użyteczna 3,05 m oraz szerokość między nadkolami 1248 mm. Pojemność ładunkowa w wersji L1, od 3,3 do 3,9 m<sup>3</sup>.



### system easy link

Kolorowy, dotykowy ekran pojemnościowy 8", przewodowa replikacja ekranu smartfona: Android Auto™ i Apple CarPlay®, port USB służący do ładowania urządzeń mobilnych i przesyłu danych, kompatybilność z systemem poleceń głosowych smartfona, Bluetooth® i przyciski

# RENAULT

## KANGOO VAN E-TECH electric

BEZPIECZEŃSTWO I PROWADZENIE	EXTRA	FURGON BRYGADOWY ADVANCE
poduszki powietrzne kierowcy i pasażera	•	•
poduszki powietrzne boczne i kurtynowe	•	•
funkcja odłączenia poduszki powietrznej pasażera	•	•
centralny zamek	•	•
centralny zamek z blokadą antywłamaniową	P	400
wzmocnione zamki	P	-
pakiet Blokady Antywłamaniowej: centralny zamek z blokadą antywłamaniową + wzmacnione zamki	1400	-
przypomnienie o zapięciu pasów bezpieczeństwa kierowcy i pasażera	•	-
przypomnienie o zapięciu pasów bezpieczeństwa w drugim rzędzie siedzeń	-	•
3-punktowe pasy bezpieczeństwa dla tylnych siedzeń	-	•
mocowanie ISOFIX (dotyczy standardowych foteli)	P	P
eCall	•	•
przygotowanie do montażu akcesoryjnej blokady alkoholowej	•	•
rejestrator danych na temat zdarzeń EDR	•	•
system aktywnego hamowania awaryjnego (AEBS)	•	•
ESP z asystą ruszania pod górę	•	•
ESP z Extended Grip i asystą ruszania pod górę	P/100	100
elektryczny hamulec postojowy	•	•
regulator prędkości	•	•
aktywny system utrzymania pasa ruchu	•	•
aktywny system kontroli martwego pola	P	P
system monitorowania zmęczenia kierowcy	•	•
system ostrzegania o nadmiernej prędkości z funkcją rozpoznawania znaków drogowych	•	•
system wspomagania wyjeżdżania z miejsca parkingowego tyłem (RCTA)	P	P
czujniki parkowania z tyłu	•	•
czujniki parkowania przód/tył/bok	P	P
kamera cofania	•	•
kamera Rear View Assist (typ B)	2000	2000
pakiet Navi 8" & Parking: system Easy Link 8" z nawigacją + czujniki parkowania przód/tył/bok	2900	2900
pakiet Tech 8: nawigacja 8" + czujniki przód/tył/bok + adaptacyjny tempomat + skórzana kierownica + system kontroli martwego pola + kierunkowskazy LED + obudowy lusterek lakierowane + system wyjeżdżania z parkingu	3800	3800
<b>MULTIMEDIA</b>		
system Easy Link 8"	•	•
system Easy Link 8" z nawigacją	P	P
replikacja smartphona	•	•
7" kolorowy ekran wskaźników kierowcy	•	•
uchwyt na smartfon + 2 gniazda USB w zamkniętym schowku na górnej części deski rozdzielczej	•	200
ładowarka indukcyjna	800	800
gniazdo 220 V w kabinie	1000	1000
gniazdo 12V w przestrzeni ładunkowej	•	•
<b>OŚWIETLENIE I WIDOCZNOŚĆ</b>		
pakiet Światła LED: światła FULL LED + światła przeciwmglowe LED	2000	2000
przednie światła LED do jazdy dziennej (DRL)	•	•
reflektory halogenowe	•	•
światła FULL LED	P	P
przednie światła przeciwmgielne LED	P	P
kierunkowskazy LED	P	P
automatyczne światła drogowe	•	-
automatyczne światła i wycieraczki	•	•
lusterko wewnętrzne standardowe	100/*	100
lusterko elektrochromatyczne	900	900
elektrycznie sterowane i podgrzewane lusterka boczne	•	•
elektrycznie składane, podgrzewane lusterka boczne	200	-

# RENAULT

## KANGOO VAN E-TECH electric

WYGLĄD WNĘTRZA I KOMFORT	EXTRA	FURGON BRYGADOWY ADVANCE
klimatyzacja automatyczna	•	•
nawiewy na tył w podłodze	-	•
podłoga kabiny kompatybilna z dywanikami akcesoryjnymi	•	•
fotel kierowcy z regulacją wysokości	•	•
fotel kierowcy z regulacją wysokości i regulacją lędźwiową	P	P
wzmocniony fotel kierowcy z regulacją wysokości i lędźwiową	200	-
pakiet Komfort: podgrzewane fotele + fotel kier. z reg. wys. i reg. lędź. + fotel pas. z reg. wys. + isofix	1050	1050
skórzana kierownica	200	200
podgrzewany fotel kierowcy	500	-
podgrzewane przednie fotele	P	P
fotel pasażera bez regulacji wysokości	•	•
fotel pasażera z regulacją wysokości	P	P
składany fotel pasażera	P	-
ławka dwuosobowa z funkcją "mobilne biuro"	P	-
kanapa brygadowa w drugim rzędzie	-	•
trzy zagłówki w drugim rzędzie	-	•
osłona przeciwsłoneczna kierowcy bez zasuwanego lusterka, z uchwytem na karty	•	•
osłona przeciwsłoneczna pasażera bez lusterka	•	•
drzwi tylne otwierane pod kątem 180	•	•
przeszklona kłapa tylna	P	-
kluczyk 3-przyciskowy, składany	-	•
iKey (karta Renault Hands-Free z funkcją działania strefowego)	•	-
iKey (karta Renault Hands-Free)	500	P
pakiet iKey: karta hands-free + klamki w kolorze nadwozia	-	500
lusterko szerokokątne	•	500
elektryczne szyby z włącznikiem impulsowym po stronie kierowcy	•	•
przednie oświetlenie kabiny	•	•
konsola centralna z podłokietnikiem	•	250
konsola centralna bez podłokietnika	P	•
standardowy schowek pasażera	-	•
schowek pasażera EasyLife (w formie szuflady)	•	-
pakiet przeszklona tylna kłapa: kłapa tylna przeszklona + podgrzewana tylna szyba + tylna wycieraczka	400	-
pakiet przeszklona tylna kłapa 2: ściana działowa z oknem + lusterko wewnętrzne + kłapa tylna przeszklona + podgrzewana tylna szyba + tylna wycieraczka	1100	-
pakiet Glass: przeszklone drzwi tylne otwierane pod kątem 180 + ogrzewana szyba tylna + wycieraczka szyby tylnej	700	700
pakiet Glass View: : przeszklone drzwi tylne otwierane pod kątem 180 + ogrzewana szyba tylna + wycieraczka szyby tylnej + ściana działowa z oknem + lusterko wewnętrzne standardowe	800	-
pakiet Mobilne Biuro: ławka dwuosobowa z funkcją "mobilne biuro" + konsola centralna bez podłokietnika	1100	-
pakiet Space: ruchoma ścianka działowa + składany fotel pasażera	2500	-
pakiet Vision & Space: ruchoma ścianka działowa + składany fotel pas. + przeszklone drzwi tylne 180 + ogrzewana szyba tylna + wycieraczka szyby tylnej + lusterko wewnętrzne standardowe	3200	-

# RENAULT

## KANGOO VAN E-TECH electric

WYGLĄD ZEWNĘTRZNY	EXTRA	FURGON BRYGADOWY ADVANCE
czarne zderzaki	•	•
zderzaki w kolorze nadwozia	500	-
czarne klamki	-	•
klamki w kolorze nadwozia	•	P
czarne, nielakierowane obudowy lusterek bocznych	•	•
czarne błyszczące obudowy lusterek bocznych	P	P
listwa prowadnicy drzwi przesuwanych w kolorze nadwozia	100	-
pakiet Style: zderzaki w kolorze nadwozia + listwa drzwi odsuwanych w kolorze nadwozia+kołpaki LIMA	-	-
przygotowanie pod montaż galeryjki dachowej	•	•
galeryjka wewnętrzna (Easy Inside Rack)	P	-
podgrzewana tylna szyba	P	P
wycieraczka szyby tylnej	P	P
przeciwniane szyby tylne	200	•
zestaw zabezpieczający przed uderzeniami żwiru	•	•
blaszana osłona podwozia	P	600
listwy ochronne nadwozia	500	500
PRZESTRZEŃ ŁADUNKOWA	EXTRA	FURGON BRYGADOWY ADVANCE
ścianka nieprzeszkłona po lewej stronie (bez przesuwanych drzwi po lewej stronie)	•	-
przesuwne drzwi lewe nieprzeszkłone	1200	-
przesuwne drzwi lewe przeszkłone z szybą otwieraną	1600	•
ścianka nieprzeszkłona po prawej stronie (bez przesuwanych drzwi)	-	-
przesuwne drzwi prawe nieprzeszkłone	•	-
przesuwne drzwi prawe przeszkłone z szybą otwieraną	400	•
pełne panele boczne tylne	•	•
przeszkłone tylne panele boczne	-	300
pełna ściana grodziowa	•	-
ściana grodziowa z oknem	P	-
ruchoma krata grodziowa	P	-
oświetlenie LED przestrzeni ładunkowej	•	•
punkty mocujące w podłodze przestrzeni ładunkowej	•	•
punkty mocowania na ścianach bocznych	P	-
pakiet Cargo 1: polipropylenowe wykończenie ścian + podłoga drewniana + punkty mocowania na ścianach bocznych	3800	-
pakiet Cargo 2: drewniane wykończenie ścian + podłoga drewniana + punkty mocowania na ścianach bocznych	2500	-
pakiet EASY INSIDE RACK (galeryjka wewnętrzna + schowek podufitowy)	2000	-
specjalna ławka siedzeń do wersji brygadwej z mobilną przegrodą	-	•
3 miejsca w drugim rzędzie	-	•
schowek podsufitowy	•	•
schowek podsufitowy (Easy Inside Rack)	P	-
zintegrowana wykładzina podłogowa z tworzywa	450	450
drewniana podłoga przestrzeni ładunkowej	P	-
wykończenie dolnej części ścian panelem bazowym typu Isorel MINI	•	-
plastikowe wykończenie dolnej części ścian MAXI	500	•
drewniane wykończenie górnej części ścian	P	-
polipropylenowe wykończenie całych ścian	P	-

**RENAULT**  
**KANGOO VAN E-TECH electric**

KOŁA I WYPOSAŻENIE SPECJALISTYCZNE	EXTRA	FURGON BRYGADOWY ADVANCE
felgi stalowe 16"	•	•
felgi aluminiowe 16"	P	P
16" stalowe felgi w kolorze szarym z kołpakami CARTEN (średnimi)	•	•
16" czarne felgi typu Flexwheel z kołpakami w stylu LIMAN	-	-
16" felgi aluminiowe PURNA	P	P
pakiet Felgi Purna (RALU16 RDIF22)	2000	2000
pakiet Ochrony Podwozia: pakiet osłon + blaszana osłona podwozia	850	-
pakiet AllRoad: Extended Grip + opony wielosezonowe + blaszana osłona podwozia + dodatkowe osłony	1850/-	-
opony wielosezonowe	900	900
pakiet osłon	P	300
pakiet osłon plus	-	-
system pośredni kontroli ciśnienia w oponach	•	•
zestaw naprawczy do opon	•	•
koło zapasowe	700	700
pakiet Złączy: opcja do zabudowy, moduł złączy (BOIADP) + opcja do zabudowy, konektor 6 PIN (CABADP)	750	750
opcja do zabudowy: moduł złączy	P	*
opcja do zabudowy: konektor 6 PIN	250/P	250/P
zwiększona ładowność	-	-
masa przyczepy hamowanej 1500 kg	•	•
kabel do ładowania tryb3 (do stacji publicznej AC lub Wallboxa)	•	•
kabel do ładowania z wzmocnionego gniazdka 230V (3,7 kW)	2000	2000
ładowarka pokładowa prądu stałego DC 80kW	•	•
TAPICERKI	EXTRA	FURGON BRYGADOWY ADVANCE
tapicerka materiałowa	•	•
tapicerka INTI	0	•
tapicerka KILYA	•	-
wzmocniona tapicerka EKKE	600	-
LAKIERY	EXTRA	FURGON BRYGADOWY ADVANCE
Lakier niemetalizowany - biały	0	0
Lakier niemetalizowany - szary urban	900	900
Lakier metalizowany	2200	2200

S- wyposażenie seryjne, O- opcja, P - element pakietu, - wyposażenie niedostępne

**RENAULT**  
**KANGOO VAN E-TECH electric**

<b>Silnik</b>	
Typ silnika	EV45 22kW
Moc maksymalna w kW EWG (KM) / przy obr./min	synchroniczny z uzwojonym wirnikiem 90 (120)
Maksymalny moment obrotowy w Nm	245
Skrzynia biegów	reduktor (automatyczna skrzynia biegów z tylko jednym biegiem) napędzający przednie koła
<b>Bateria</b>	
Typ	EV45 22kW litowa-jonowa
Napięcie (V)	240 V ~ 408 V
Pojemność (kWh)	45
Waga ( kg )	320
<b>Czas ładowania</b>	
Gniazdo 230V (0-100%)	EV45 22kW 22h30
Gniazdo 230V wzmocnione 3,7kW (0-100%)	15h
Wallbox 7,4 kW / Stacja ładowania AC 7,4 kW (15-100%)	7h
Wallbox 11 kW / Stacja ładowania AC 11 kW (15-80%)	2h40
Wallbox 22 kW / Stacja ładowania AC 22 kW (15-80%)	1h30
Stacja ładowania DC 80kW (15-80%)	0h37
<b>Osiągi</b>	
Zasięg maksymalny WLTP(km)	EV45 22kW 262-292
Prędkość maksymalna (km/h)	135
Przyspieszenie od 0 do 100 km/h (s)	L1 11,6 L2 12,3
Przyspieszenie od 0 do 50 km/h (s)	4
Przyspieszenie od 80 do 120 km/h (s)	L1 9,8 L2 10,3
<b>Zużycie energii emisja CO2</b>	
Protokół homologacji <sup>(2)</sup>	EV45 22kW WLTP
Zużycie energii WLTP (kWh/100km)	18,7 - 21,1
Emisja CO2 (l/100 km)	0
<b>Układ kierowniczy</b>	
Średnica zawracania między krawężnikami / ścianami (m)	EV45 22kW L1 11,31 / 11,75 L2 12,51 / 12,8
<b>Układ hamulcowy</b>	
System zapobiegający blokowaniu kół podczas hamowania (ABS) z układem wspomagania nagłego hamowania i systemem dynamicznej kontroli toru jazdy ESC	EV45 22kW w standardzie
Przednie tarcze wentylowane: średnica x grubość (mm) / Tylne tarcze pełne: średnica x grubość (mm)	tarcze wentylowane – D280 x 24 lub D296 x 26 / tarcze pełne D274 x 11 lub D292 x 16 (w zależności od rozmiaru kół)
<b>Koła i opony</b>	
Rozmiar opon/kół	EV45 22kW 195/65R15 / 205/60 R16 96 H / 195/65 R16 100 H
<b>Masa i ładowność</b>	
Masa (kg)	EV45 22kW 1608 - 1880
Masa przyczepy hamowanej / niehamowanej	1500 / 750
Ładowność (kg)	L1 do 600 kg L2 do 800 kg

<sup>(1)</sup> Zużycie energii, podobnie jak emisja CO2, jest homologowane zgodnie ze standardową metodą pomiaru, określoną przez obowiązujące przepisy. Metoda jest identyczna dla wszystkich producentów, dzięki czemu umożliwia porównanie różnych modeli. <sup>(2)</sup> WLTP (Światowa zharmonizowana procedura badania pojazdów lekkich, ang. Worldwide Harmonized Light Vehicles Test Procedures): nowy protokół, który w porównaniu z protokołem NEDC umożliwia uzyskanie wyników bardziej zbliżonych do wyników obserwowanych w rzeczywistych warunkach eksploatacji.

# RENAULT KANGOO VAN E-TECH electric

## WERSJA L1

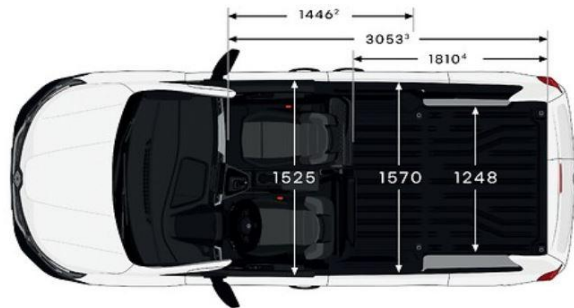
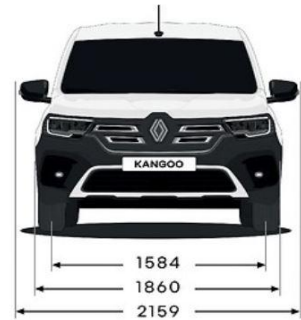
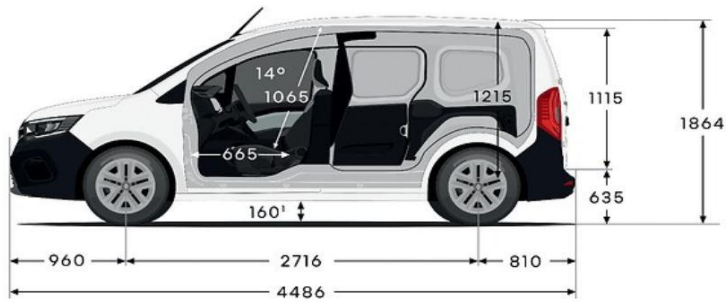

## WERSJA L2

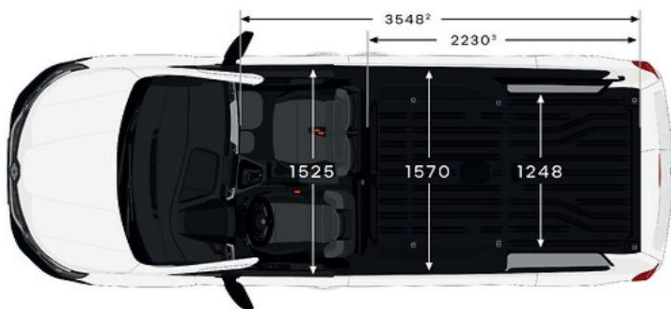
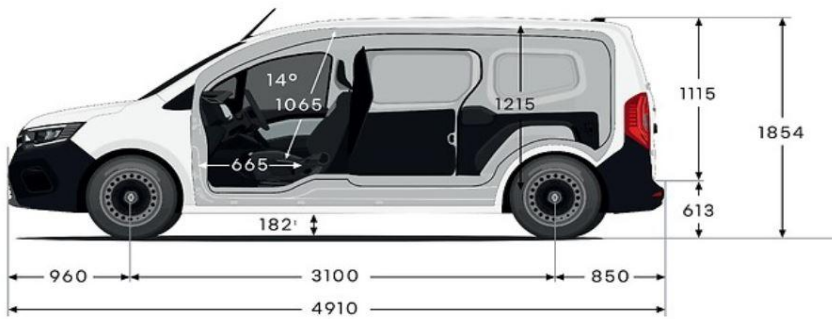

(1) Prześwit pojazdu nieobciążonego (2) Szerokość otworu bocznego (3) Długość przedziału ładunkowego po złożeniu przegrody i siedzenia pasażera (4) Długość przedziału ładunkowego do przegrody zajmującej całą szerokość kabiny (5) Szerokość w odległości 700 mm od progu bagażnika (6) Szerokość w odległości 100 mm od progu bagażnika  
Wymiary są podane w mm.

## INFORMACJA PRAWNA

Niniejsza oferta jest wyłącznie informacją handlową i nie stanowi oferty w rozumieniu przepisów kodeksu cywilnego. Czas promocji i liczba samochodów objętych promocją ograniczone. Podane ceny są cenami netto tj. nie zawierają podatku VAT (23%). Niniejszy cennik anuluje wszystkie poprzednie edycje. Dane techniczne mogą ulec zmianie w zależności od wyposażenia samochodu.

(1) Klient nabywając umowę serwisową Easy Service dla modelu Renault Kangoo Van E-Tech electric, uzyskuje prawo do określonych napraw, wykonywania usług serwisowych oraz Assistance od momentu zawarcia tej umowy. Umowa obowiązuje do 1 roku po zakończeniu gwarancji fabrycznej lub do przebiegu 90 tys. km w zależności od tego, co nastąpi pierwsze. Szczegółowy zakres usług określony jest w Ogólnych Warunkach Umowy Serwisowej Easy Service, dostępnych u Autoryzowanych Partnerów Renault.

(2) RRSO dla Kredytu Promo wynosi 13,29% dla następującego reprezentatywnego przykładu: cena auta 109 839,00 zł, okres 60 miesięcy, wpłata własna 9 446,15 zł, oprocentowanie stałe nominalne w skali roku 8,99%, finansowane: prowizja bankowa: 2 000,00 zł i ubezpieczenie kredytobiorcy: 5 273,13 zł. Miesięczna rata kredytowa 1 915,31 zł. Całkowita kwota kredytu: 85 015,39 zł. Całkowita kwota do zapłaty: 114 918,60 zł. Stan na dzień 06.05.2026 r. Kredyt oferowany jest przez RCI Banque S.A. Oddział w Polsce i dostępny u pośredników kredytowych wykonujących czynności faktyczne związane z zawieraniem umów kredytowych na podstawie umowy z RCI Banque S.A. Oddział w Polsce z siedzibą w Warszawie.

(3) Leasing od 101% to przykładowa suma opłat leasingowych dla przedsiębiorstw. Szczegółowe warunki leasingu oferowanego przez RCI Leasing Polska Sp. z o.o. (Mobilize Financial Services) dostępne u Autoryzowanych Partnerów Renault. Zawarcie umowy leasingu uzależnione jest od posiadania zdolności leasingowej. Mobilize Financial Services to marka handlowa dla RCI Banque S.A. Oddział w Polsce i RCI Leasing Polska Sp. z o.o.

(4) Miesięczna rata netto dla modelu Renault Kangoo Van Etech w ofercie Leasing Niska Rata dla przedsiębiorców na 48 miesięcy z całkowitym limitem przebiegu 60 000 km i opłatą wstępną 10%. Szczegółowe warunki Business Plan oferowanego przez RCI Leasing Polska Sp. z o.o. (Mobilize Financial Services) dostępne u Autoryzowanych Partnerów Renault. Mobilize Financial Services to marka handlowa dla RCI Banque S.A. Oddział w Polsce i RCI Leasing Polska Sp. z o.o.

Stan oferty na dzień 07.05.2026. Szczegóły w salonach Renault

Usługi finansowania oferowane są przez RCI Banque S.A. Oddział w Polsce (Mobilize Financial Services) i dostępne u pośredników kredytowych wykonujących czynności faktyczne związane z zawieraniem umów kredytowych na podstawie umowy z RCI Banque S.A. Oddział w Polsce z siedzibą w Warszawie. Mobilize Financial Services to marka handlowa dla RCI Banque S.A. Oddział w Polsce i RCI Leasing Polska Sp. z o.o.

Podane ceny obowiązują przy stanie prawnym na dzień publikacji. Renault Polska Sp. z o.o. / Sprzedający zastrzega możliwość zmiany ceny w każdym czasie w przypadku zmiany przepisów prawnych, w tym w szczególności zmian w przepisach podatkowych mogących mieć wpływ na wysokość ceny pojazdu. W takim przypadku, Kupujący – Konsument ma prawo odstąpić od umowy sprzedaży, zgodnie z postanowieniami Ogólnych warunków Sprzedaży. Szczegóły u Autoryzowanych Partnerów Renault.