

NOWE RENAULT MASTER E-Tech electric



Nowe Renault MASTER E-Tech electric

dostępny z dopłatą nawet do 70 000 PLN w ramach programu „Mój Elektryk”

MOBILIZE FINANCIAL SERVICES

POZNAJ OFERTY FINANSOWANIA
KREDYT 50/50 ⁽¹⁾
KREDYT ULGOWY ⁽²⁾
PREMIEROWY LEASING OD 100% ⁽³⁾
BUSINESS PLAN ⁽⁴⁾

CENY KATALOGOWE NETTO W PLN

| NOWY MASTER E-Tech electric FURGON | | | |
|--|--------------|---------|---------|
| SILNIK | TYP NADWOZIA | DMC | EXTRA |
| E-Tech 100% electric 140 KM long range 87 kWh 22 kW AC / 130 kW DC | L2H2 | 3500 kg | 237 000 |
| | L3H2 | | 238 200 |
| | L2H2 | 4000 kg | 239 000 |
| | L3H2 | | 240 200 |

NOWE RENAULT MASTER E-TECH ELECTRIC



konstrukcja aerovan

Nowe Renault Master, zaprojektowano od podstaw w tunelu aerodynamicznym w celu poprawy kluczowych parametrów i efektywności. Charakteryzuje się niskim współczynnikiem oporu powietrza, a dzięki zmniejszeniu rozstawu osi znacznie poprawiona została jego zwrotność.



zasięg i ładowanie

Bateria trakcyjna 87 kWh o wadze 520 kg, który zapewnia realny zasięg ponad 410 km i niższe zużycie energii wynoszące 21 kWh/100 km. Szybkie ładowanie prądem zmiennym o mocy 22kW oraz prądem stałym o mocy 130 kW.



system multimedialny openR link 10"

Teraz w standardzie do dyspozycji jest 10-calowy ekran z systemem multimedialnym openR link z funkcją bezprzewodowej replikacji ekranu smartfona, a także ładowarkę indukcyjną do swojego urządzenia mobilnego. Płynny i intuicyjny interfejs oraz integracja z usługami Google pomagają w pracy za kierownicą.



wnętrze zwrócone ku kierowcy

Zaprojektowane na nowo atrakcyjne wnętrze jest teraz zwrócone ku kierowcy i jeszcze bardziej ergonomiczne. Na pokładzie znajdują się schowki o pojemności do 135 litrów oraz ulepszona funkcja mobilnego biura.



przestrzeń ładunkowa

Wzorowa użyteczność przestrzeni ładunkowej dzięki bardziej pionowej przegrodzie oraz najszerszym w segmencie drzwiom bocznym (1312 mm) pozwalającym na załadunek europalety od boku.



systemy ADAS

Renault Master wpisuje się w założenia programu „Human First” – model może być wyposażony w 20 systemów wykorzystujących zaawansowane technologie i opracowanych z myślą o bezpieczeństwie kierowcy i pasażerów.

NOWE RENAULT MASTER E-TECH ELECTRIC



finansowanie z niską ratą
skorzystaj z naszych atrakcyjnych produktów finansowych.

business plan to finansowanie z niską ratą dla Twojej firmy.

Pakiety usług dopasowane do Twoich potrzeb:

wersja LIGHT z podstawowym pakietem lub FULL rozszerzona o dodatkowe opcje

| rata miesięczna wersja | | Business Plan light (PLN/mc netto) ⁽⁴⁾ | Business Plan full (PLN/mc netto) ⁽⁴⁾ |
|--|------|--|---|
| E-Tech 100% electric 140 KM long range 87 kWh 22 kW AC / 130 kW DC | L2H2 | 2 755 zł | 2 888 zł |
| | L3H2 | 2 768 zł | 2 902 zł |

Jak to działa?



Wybierasz samochód, ustalasz
wpłatę własną, przebieg i czas
trwania umowy



Korzystasz z samochodu płacąc
tylko niską stałą miesięczną ratę



Pod koniec umowy sam wybierasz
czy pozostawisz auto czy
wymienisz je na nowe!

NOWE RENAULT MASTER E-TECH ELECTRIC

| bezpieczeństwo - adas - specjalistyczne | EXTRA |
|--|----------|
| ładowarka pokładowa AC 22kW oraz DC 130kW | • |
| kabel do ładowania mode 3 (do wallboxów oraz ładowarek publicznych AC) | • |
| kabel mode 2 do ładowania okazjonalnego (z gniazda 230V) | 2000 |
| Pakiet Vision (światła przeciwmgłowe, asystent świateł drogowych) | 900 |
| Pakiet Parking (czujniki parkowania tylne przednie i boczne, kamera cofania) | 2500 |
| system ABS | • |
| czujnik parkowania tylne | • |
| czujniki parkowania tylne przednie i boczne | 1000 / P |
| kamera cofania | 2000 / P |
| regulator prędkości z ogranicznikiem | • |
| system hamowania awaryjnego | • |
| czujnik deszczu i zmierzchu | • |
| system utrzymania pasa ruchu | • |
| system ostrzegania o poj. w martwym polu (opcja dla wersji 3,5T, standard dla wersji 4T) | 1000 / • |
| system ostrzegania o zmęczeniu kierowcy | • |
| system rozpoznawania znaków drogowych | • |
| system RCall | • |
| poduszka powietrzna kierowcy | • |
| poduszka powietrzna kierowcy i pasażera | 1250 |
| wyłącznik poduszki pow. pasażera | 0 |
| boczna poduszka powietrzna kierowcy | 700 |
| boczna poduszka powietrzna kierowcy i pasażera | 1350 |
| światła mijania oraz do jazdy dziennej LED | • |
| światła przeciwmgłowe | P |
| asystent świateł drogowych | P |
| kamera "Rear View Assist" | 2500 |
| centralny zamek | • |
| centralny zamek z blokadą antywłamaniową | 450 |
| elektryczny hamulec postojowy | 1000 |
| światła obrysowe boczne (w listwie z boku nadwozia dla wersji L3) | • |
| system monitorowania ciśnienia w oponach | • |
| lusterko wewnętrzne "Wide View" | • |
| chłapacze przednie | 100 |
| chłapacze przednie i tylne | 300 |
| koło zapasowe pełnowymiarowe | • |
| zestaw naprawczy do opon (usunięcie koła zapasowego) | 0 |
| opony wielosezonowe 215/75 R16 | 1000 |
| hak holowniczy | 2000 |
| wzmocniony akumulator 95Ah 850 A | 500 |
| sygnalizacja dźwiękowa pod czas cofania | 200 |
| tachograf | 3500 |
| wskaźnik zużycia klocków hamulcowych | 300 |

• - wyposażenie standardowe P - dostępne jako element pakietu

NOWE RENAULT MASTER E-TECH ELECTRIC

| wygląd | EXTRA |
|--|-------|
| wykończenie deski rozdzielczej TITANE | • |
| tapicerka materiałowa UPPER | • |
| tapicerka wzmocniona SIMILI, ze skóry syntetycznej TEP | 800 |
| koła stalowe 16" | • |
| kołpaki vango | •/- |
| kołpaki pełne airna | •/800 |
| zderzak przedni częściowo lakierowany (dostępny z wybranymi lakierami) | 0 |
| lakier biały mineral | 0 |
| lakier czerwony energy | 1300 |
| lakier szary gwiazdny pył - metalizowany | 2500 |
| lakier szaroniebieski - metalizowany | 2500 |
| lakier niebieski agave | 1300 |
| lakier szary urban | 1300 |
| lakier czarny perłowy - metalizowany | 2500 |

| multimedia | EXTRA |
|---|-------|
| system multimedialny OpenR link 10" z bezprzewodową replikacją smartfona | • |
| system multimedialny OpenR link 10" z wbudowanymi usługami Google (nawigacja) | 2000 |
| ładowarka bezprzewodowa do smartfona | • |

| komfort - kabina kierowcy | EXTRA |
|---|---------|
| klimatyzacja sterowana manualnie | • |
| klimatyzacja sterowana automatycznie | 1500 |
| szyba przednia ogrzewana | 800 / P |
| lusterka boczne sterowane elektrycznie, podgrzewane, składane manualnie | • |
| kierownica z tworzywa sztucznego z regulacją w dwóch płaszczyznach | • |
| regulacja wysokości pasa bezpieczeństwa | • |
| kluczyk składany | • |
| stalowa dolna osłona silnika | • |
| kierownica z tworzywa sztucznego | • |
| lusterko wsteczne środkowe | 200 / P |
| szyby przednie sterowane elektrycznie z wł. impulsowym | • |
| siedzenia przednie podgrzewane | 700 / P |
| fotel kierowcy z podłokietnikiem i reg. odcinka lędźwiowego | • |
| fotel kierowcy amortyzowany (opcja dostępna w terminie późniejszym) | 3000 |
| kanapa 2-miejscowa "mobilne biuro" ze schowkiem | • |
| fotel pasażera z podłokietnikiem i reg. odcinka lędźwiowego | 500 |
| oświetlenie kabiny LED | 300 |
| gniazda 12V w kabinie oraz przestrzeni ładunkowej | • |
| dodatkowy kluczyk | 250 |
| wyłożenie przegrody od strony kabiny wykładziną | • |
| zamykany schowek na desce rozdzielczej | • |
| cyfrowy ekran wskaźników kierowcy 7" | • |
| Pakiet Comfort (szyba przednia ogrzewana , siedzenia przednie podgrzewane) | 1200 |

• - wyposażenie standardowe **P** - dostępne jako element pakietu

NOWE RENAULT MASTER E-TECH ELECTRIC

| przestrzeń ładunkowa | EXTRA |
|--|----------|
| szyba tylna ogrzewana | 500 / P |
| przegroda stalowa pełna | • |
| przegroda stalowa z oknem z kratką | 550 / P |
| okno nieotwierane po lewej stronie środkowej części nadwozia | 300 / P |
| drzwi przesuwne po lewej stronie z oknem nieotwieranym | 2200 / P |
| drzwi przesuwne po lewej stronie | 1900 |
| okno nieotwierane zamiast drzwi przesuwnych po prawej stronie (usunięcie drzwi przesuwnych) | 250 |
| usunięcie drzwi przesuwnych po prawej stronie | 0 |
| drzwi przesuwne po prawej stronie z oknem nieotwieranym | 300 / P |
| drzwi przesuwne po prawej stronie | • |
| klamka wewnętrzna drzwi tylnych w przestrzeni ładunkowej | 300 |
| zabezpieczenie podłogi przestrzeni ładunkowej z tworzywa | 500 |
| antypoślizgowe wykończenie podłogi przestrzeni cargo płytą wiórową | 1200 / P |
| wykończenie ścian przestrzeni ładunkowej - full | 3500 / P |
| wykończenie ścian przestrzeni ładunkowej polipropylen | 2500 / P |
| wykończenie ścian przestrzeni ładunkowej - medium | 2100 / P |
| drzwi tylne otwierane pod kątem 180 stopni | • |
| drzwi tylne otwierane pod kątem 270 stopni | 1200 |
| przeszkłone drzwi tylne otwierane pod kątem 180 stopni | 1000 / P |
| przeszkłone drzwi tylne otwierane pod kątem 270 stopni | 1400 / P |
| punkty mocowania ładunku w podłodze (8 dla L2/ 10 dla L3) | 1000 |
| 4 punkty mocowania ładunku na ścianach bocznych przy drzwiach tylnych | • |
| przeszklenie w tylnej części nadwozia po bokach | 300 / P |
| oświetlenie przestrzeni ładunkowej | 700 / P |
| oświetlenie przestrzeni ładunkowej LED | • |
| tylny stopień ułatwiający wchodzenie | 300 / P |
| plastikowa osłona progu załadunkowego | 600 |
| gniazda 230V w kabinie oraz w przestrzeni ładunkowej | • |
| pakiet cargo poly - (antypoślizgowe wykończenie podłogi przestrzeni cargo płytą wiórową, wykończenie ścian przestrzeni ładunkowej polipropylen) | 3500 |
| pakiet cargo 0 - (antypoślizgowe wykończenie podłogi przestrzeni cargo płytą wiórową, 4 punkty mocowania ładunku na ścianach bocznych przy drzwiach tylnych) | 3000 |
| pakiet cargo 1 (antypoślizgowe wykończenie podłogi przestrzeni cargo płytą wiórową, wykończenie ścian przestrzeni ładunkowej - medium) | 3500 |
| pakiet cargo 2 (antypoślizgowe wykończenie podłogi przestrzeni cargo płytą wiórową, wykończenie ścian przestrzeni ładunkowej - medium, 4 punkty mocowania ładunku na ścianach bocznych przy drzwiach tylnych, oświetlenie przestrzeni ładunkowej LED) | 4400 |
| pakiet cargo 3 (antypoślizgowe wykończenie podłogi przestrzeni cargo płytą wiórową, wykończenie ścian przestrzeni ładunkowej - full) | 4900 |
| pakiet cargo 4 - (antypoślizgowe wykończenie podłogi przestrzeni cargo płytą wiórową, 4 punkty mocowania ładunku na ścianach bocznych przy drzwiach tylnych, oświetlenie przestrzeni ładunkowej LED, wykończenie ścian przestrzeni ładunkowej - full) | 1100 |
| pakiet glass 3 (szyba tylna ogrzewana, drzwi przesuwne po lewej stronie z oknem nieotwieranym, przeszklenie w tylnej części nadwozia po bokach, lusterko wsteczne środkowe, przeszkłone drzwi tylne otwierane pod kątem 180 stopni) | 1800 |
| pakiet glass 5 - (szyba tylna ogrzewana, drzwi przesuwne po lewej stronie z oknem nieotwieranym, przeszklenie w tylnej części nadwozia po bokach, lusterko wsteczne środkowe, przeszkłone drzwi tylne otwierane pod kątem 270 stopni, przegroda stalowa z oknem z kratką) | 3650 |

• - wyposażenie standardowe **P** - dostępne jako element pakietu

dywanik podłogowy tekstylny

dzięki dopasowanym wymiarom, wysokiej jakości wykładzinie i klipsom mocującym, dywanik podłogowy z materiału tekstylnego zapewni ochronę, komfort i bezpieczeństwo



galeryjka dachowa, pomost i drabina

dzięki wyposażeniu pojazdu w lekką aluminiową galeryjkę dachową z tylną drabinką umożliwiającą dostęp i pomostem zapewniającym bezpieczny załadunek, można przewieźć do 160 kg więcej



zabezpieczenie nadkoli z przodu i z tyłu

chroni nadkola przed ścieraniem i uderzeniami błota i żwiru na placach budowy



hak holowniczy mieszany z 4 otworami

wszechstronny, odporny na korozję. Ten mieszany hak umożliwia holowanie profesjonalnego sprzętu za pomocą zaczepu kulowego lub oczkowego, w zależności od potrzeb i zgodnie z obowiązującymi normami



NOWE RENAULT MASTER E-TECH ELECTRIC

| silnik | | E-Tech 100% electric 140 KM long range |
|--|--|--|
| typ silnika | synchroniczny z uzwojonym wirnikiem | |
| moc maksymalna w kW EWG (KM) | 105 (140) | |
| moment obrotowy (Nm) | 300 | |
| prędkość maksymalna (km/h) | 120 (wersja 3,5T) | |
| typ napędu | na przednie koła | |
| bateria | | |
| pojemność (kWh) | 87 | |
| napięcie (V) | 400 | |
| waga (kg) | 520 | |
| typ | litowo jonowa | |
| liczba modułów/ogniw | 12 / 16 | |
| ładowarka pokładowa - moc | 22kW AC / 130 kW DC | |
| czas ładowania | | |
| gniazdo domowe 2,3 kW (230 V) | 10-100% | 39,7 godz. |
| wallbox lub publiczna stacja AC 11 kW | 10-100% | 7,8 godz. |
| wallbox lub publiczna stacja AC 22 kW | 10-100% | 3,8 godz. |
| stacja szybkiego ładowania DC 130 kW | 15-80% | 38 min |
| zużycie energii i zasięg ⁽¹⁾ | | |
| protokół homologacji ⁽²⁾ | WLTP | |
| cykl mieszany (kWh/100 km) (min/maks.) | 24,5 / 25,4 | |
| zasięg WLTP - cykl mieszany (km) | 404 / 416 | |
| układ kierowniczy | | |
| średnica zawracania między krawężnikami / ścianami (m) | L2 12,8 / 13,4 L3 14,9 / 15,6 | |
| układ hamulcowy | | |
| system zapobiegający blokowaniu kół podczas hamowania (ABS) z układem wspomagania nagłego hamowania i systemem dynamicznej kontroli toru jazdy ESC | W standardzie | |
| przednie tarcze wentylowane: średnica x grubość (mm) – hamulce tylne bębnowe: średnica (") | Tarcze wentylowane D305x28 - Tarcze pełne D300x20 | |
| koła i opony | | |
| rozmiar opon/kół | 205/75 R16C (standardowe) lub 215/75 R16 (wielosezonowe) | |
| ładowność | | |
| ładowność (kg) | do 1050 (wersja L2H2 3,5T, bez opcji dodatkowych) | |

⁽¹⁾ Zużycie energii, zasięg, podobnie jak emisja CO₂, jest homologowane zgodnie ze standardową metodą pomiaru, określoną przez obowiązujące przepisy. Metoda jest identyczna dla wszystkich producentów, dzięki czemu umożliwia porównanie różnych modeli. ⁽²⁾ WLTP (Światowa zharmonizowana procedura badania pojazdów lekkich, ang. Worldwide Harmonized Light Vehicles Test Procedures): nowy protokół, który w porównaniu z protokołem NEDC umożliwia uzyskanie wyników bardziej zbliżonych do wyników obserwowanych w rzeczywistych warunkach eksploatacji.

NOWE RENAULT MASTER E-TECH ELECTRIC

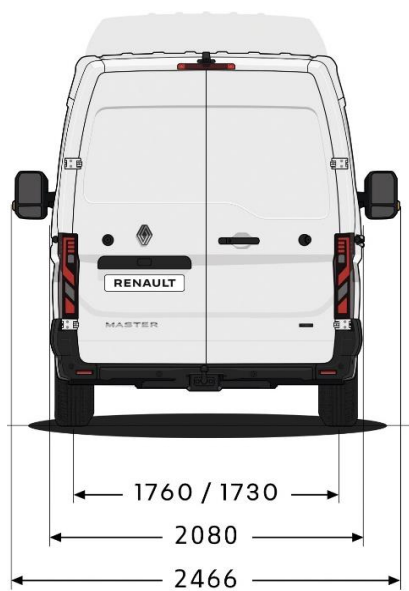
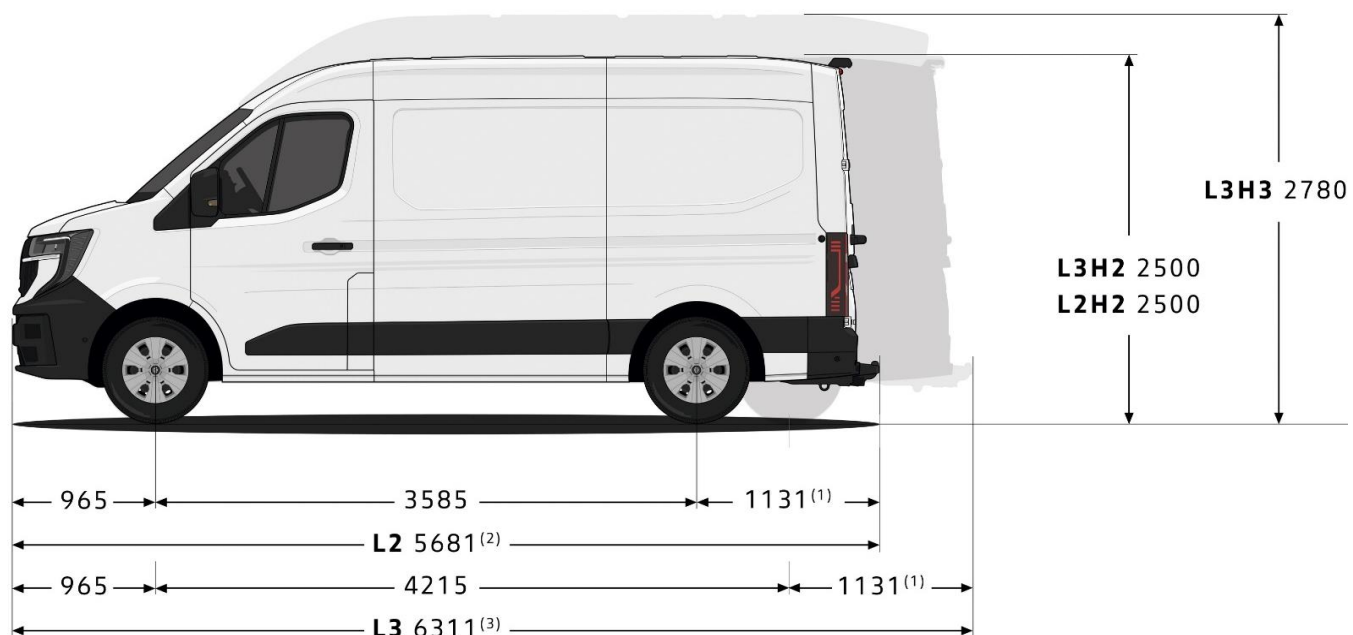

⁽¹⁾ 1227 z opcjonalnym stopniem ułatwiającym wchodzenie do przestrzeni ładunkowej

⁽²⁾ 5777 z opcjonalnym stopniem ułatwiającym wchodzenie do przestrzeni ładunkowej

⁽³⁾ 6407 z opcjonalnym stopniem ułatwiającym wchodzenie do przestrzeni ładunkowej

Wymiary podane w mm.

Wersje H3 dostępne w terminie późniejszym.

NOWE RENAULT MASTER E-TECH ELECTRIC

Niniejsza oferta jest wyłącznie informacją handlową i nie stanowi oferty w rozumieniu przepisów kodeksu cywilnego. Czas promocji i liczba samochodów objętych promocją ograniczone. Podane ceny są cenami netto tj. nie zawierają podatku VAT (23%). Niniejszy cennik anuluje wszystkie poprzednie edycje. Dane techniczne mogą ulec zmianie w zależności od wyposażenia samochodu.

(1)RRSO dla Kredytu 50/50 wynosi 6,77% dla następującego reprezentatywnego przykładu: cena auta 121 491 zł, okres 12 miesięcy, wpłata własna 60 745,5 zł, oprocentowanie stałe nominalne w skali roku 0%, finansowane: prowizja bankowa: 3 037,28 zł i ubezpieczenie kredytobiorcy: 1 077,29 zł. Rata kredytu do spłaty po 12 miesiącach wynosi 64 860,07 zł. Całkowita kwota kredytu: 60 745,5 zł. Całkowita kwota do zapłaty: 64 860,07 zł. Stan na dzień 03.07.2024 r. Kredyt oferowany jest przez RCI Banque S.A. Oddział w Polsce (Mobilize Financial Services) i dostępny u pośredników kredytowych wykonujących czynności faktyczne związane z zawieraniem umów kredytowych na podstawie umowy z RCI Banque S.A. Oddział w Polsce z siedzibą w Warszawie. Mobilize Financial Services to marka handlowa dla RCI Banque S.A. Oddział w Polsce i RCI Leasing Polska Sp. z o.o.

(2) RRSO dla Kredytu Ulgowego wynosi 14,63% dla następującego reprezentatywnego przykładu: cena auta 118 653 zł, okres 60 miesięcy, wpłata własna 53 393,85 zł, oprocentowanie stałe nominalne w skali roku 8,99%, finansowane: prowizja bankowa: 2 610,37 zł i ubezpieczenie kredytobiorcy: 4 886,61 zł. Miesięczna rata kredytowa 1 509,94 zł. Całkowita kwota kredytu: 65 259,15 zł. Całkowita kwota do zapłaty: 90 596,66 zł. Stan na dzień 03.07.2024 r. Kredyt oferowany jest przez RCI Banque S.A. Oddział w Polsce (Mobilize Financial Services) i dostępny u pośredników kredytowych wykonujących czynności faktyczne związane z zawieraniem umów kredytowych na podstawie umowy z RCI Banque S.A. Oddział w Polsce z siedzibą w Warszawie. Mobilize Financial Services to marka handlowa dla RCI Banque S.A. Oddział w Polsce i RCI Leasing Polska Sp. z o.o.

(3) Leasing od 100% to przykładowa suma opłat leasingowych dla przedsiębiorstw. Szczegółowe warunki leasingu oferowanego przez RCI Leasing Polska Sp. z o.o. (Mobilize Financial Services) dostępne u Autoryzowanych Partnerów Renault. Zawarcie umowy leasingu uzależnione jest od posiadania zdolności leasingowej. Mobilize Financial Services to marka handlowa dla RCI Banque S.A. Oddział w Polsce i RCI Leasing Polska Sp. z o.o. Oferta ważna do dnia 31 grudnia 2024 r. (data złożenia i zaakceptowania wniosku o zawarcie umowy leasingu).

(4) Miesięczna rata netto dla modelu Nowe Renault Master E-Tech electric w ofercie Business Plan LIGHT/FULL dla przedsiębiorców na 48 miesięcy z całkowitym limitem przebiegu 60 000 km i opłatą wstępną 10%. Szczegółowe warunki Business Plan oferowanego przez RCI Leasing Polska Sp. z o.o. (Mobilize Financial Services) dostępne u Autoryzowanych Partnerów Renault. Mobilize Financial Services to marka handlowa dla RCI Banque S.A. Oddział w Polsce i RCI Leasing Polska Sp. z o.o.

Stan oferty na dzień 17.12.2024. Szczegóły w salonach Renault

Usługi finansowania oferowane są przez RCI Banque S.A. Oddział w Polsce (Mobilize Financial Services) i dostępne u pośredników kredytowych wykonujących czynności faktyczne związane z zawieraniem umów kredytowych na podstawie umowy z RCI Banque S.A. Oddział w Polsce z siedzibą w Warszawie. Mobilize Financial Services to marka handlowa dla RCI Banque S.A. Oddział w Polsce i RCI Leasing Polska Sp. z o.o.

Podane ceny obowiązują przy stanie prawnym na dzień publikacji. Renault Polska Sp. z o.o. / Sprzedający zastrzega możliwość zmiany ceny w każdym czasie w przypadku zmiany przepisów prawnych, w tym w szczególności zmian w przepisach podatkowych mogących mieć wpływ na wysokość ceny pojazdu. W takim przypadku, Kupujący – Konsument ma prawo odstąpić od umowy sprzedaży, zgodnie z postanowieniami Ogólnych warunków Sprzedaży. Szczegóły u Autoryzowanych Partnerów Renault.