

NOVO
RENAULT ESPACE
E-TECH FULL HYBRID
200 CV



o verdadeiro luxo será sempre o espaço

Sexta geração de um conceito intemporal, o Novo Renault Espace reinventa o SUV de 5 a 7 lugares. O seu design alia uma silhueta fluida e linhas bem esculpidas.

A motorização E-Tech full hybrid 200 cv, o conforto e as tecnologias avançadas convidam a conhecer um novo conceito de viagem.



Com a motorização E-Tech full hybrid 200 cv, poderá desfrutar de uma autonomia até 1100 km⁽¹⁾.

5 a 7 lugares

até 777 L⁽²⁾
de volume
de bagageira

984 cm²
de ecrãs openR
e head-up
display⁽³⁾

motorização
E-Tech full
hybrid 200 cv

até
1100 km de
autonomia⁽¹⁾

32 sistemas
de ajuda à
condução

(1) com um depósito de gasolina cheio, de acordo com os dados WLTP.

(2) na versão de 5 lugares com o banco traseiro avançado.

(3) ecrã openR de 774 cm² e, em opção consoante a versão, head-up display de 210 cm².

menu interativo

01. design

02. vida a bordo

03. prazer de condução

04. multimédia

05. sistemas avançados de ajuda à condução

06. personalização

pdf a transferir

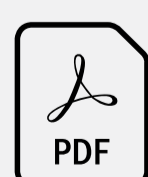

harmonias interiores e motorização

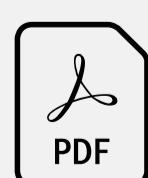

acessórios

um design elegante

Face dianteira bem esculpida, silhueta fluida, linhas agressivas, teto panorâmico de vidro⁽¹⁾. O Novo Renault Espace E-Tech full hybrid renova o SUV premium.



Assinatura luminosa em forma de C com iluminação full LED.



(1) disponível em opção consoante a versão.

versão esprit Alpine

A versão esprit Alpine é reconhecida pela cor cinzento shiste acetinado, lâmina dianteira F1 e grelha preta axadrezada. As jantes em liga leve de 20" daytona pretas com acabamento de verniz fumado cinzento e inscrição esprit Alpine realçam uma personalidade absolutamente exclusiva.



O toque Alpine também está no habitáculo: os estofos em tecido / Alcântara® são realçados pelos pespontos em azul, os apoios de cabeça exibem elementos bordados exclusivos e os pedais de alumínio dinamizam o habitáculo. O volante é revestido de couro Nappa / Alcântara® com costuras em azul, branco e vermelho.



[configure e encomende →](#)

conforto premium

Entre num espaço onde tudo foi concebido a pensar no seu bem-estar. Iluminado graças ao amplo teto panorâmico de vidro⁽¹⁾ com mais de 1m², deixe-se envolver pelo interior cuidado e pronto a receber até 7 pessoas. O habitáculo adapta-se às suas necessidades, para lhe oferecer o máximo conforto.



Instale-se a bordo. O banco com função de massagem⁽²⁾, com sistema de aquecimento⁽²⁾, em couro⁽³⁾ e acolchoado cinza areia claro⁽²⁾, convida a viajar em primeira classe. O posto de condução com uma ergonomia elegante dispõe de até 984 cm²⁽⁴⁾ de ecrãs.



(1) disponível em opção consoante a versão.

(2) de série na versão iconic.

(3) os bancos mencionados em couro são constituídos por uma parte de couro verdadeiro e uma parte em tecido com efeito granulado. Para mais informações sobre os materiais utilizados, contacte o seu Conselheiro Comercial.

(4) ecrãs openR de 774 cm² e, em opção consoante a versão, head-up display de 210 cm².

espaço interior

Na configuração 5 ou 7 lugares, os passageiros beneficiam de uma surpreendente liberdade de movimentos; o banco traseiro, deslizante em 22 cm, oferece um dos melhores espaços da sua categoria⁽¹⁾ ao nível das pernas.



Na segunda fila, o espaço para as pernas é de 32 cm e os encostos dos bancos podem inclinar até 31°. Na terceira fila, o espaço é de 13 cm e os encostos dos bancos podem inclinar até 14°.



A porta traseira elétrica abre-se automaticamente quando o pé passa sob a soleira da bagageira. O volume da bagageira adapta-se às suas necessidades: até 777 L na versão 5 lugares⁽²⁾ com o banco traseiro avançado; 1818 L com os bancos da segunda fila rebatidos.



Mais de 40 L de locais de arrumação inteligentemente repartidos pelo habitáculo, dos quais 25 L à frente. Atrás, os passageiros dispõem de generosas bolsas nas costas dos bancos dianteiros, cada uma de 2,2 L, e de porta-bebidas no apoio de braço central.



(1) fonte de estudo A2MAC1 e Renault / 2022

(2) 677 L na versão 7 lugares.

Harman Kardon[®], o som de alta fidelidade

Entre num ambiente sonoro semelhante ao de uma sala de espetáculos. Os 12 altifalantes do sistema Harman Kardon[®] de 485 W, instalados nos painéis das portas, nas faces laterais do painel de instrumentos e na bagageira revelam todas as potencialidades da distribuição do som no espaço.



2 tweeters nas faces laterais do painel de instrumentos, 2 woofers nos painéis das portas dianteiras e 2 nos painéis das portas traseiras, 2 surrounds, 1 unidade central dianteira, 2 tweeters e 1 subwoofer na bagageira.

configure e encomende →

03. prazer de condução

motorização E-Tech full hybrid

E-Tech
full hybrid
200 cv

até
80%
de condução elétrica
na cidade⁽¹⁾

até
130 km/h
em condução elétrica⁽¹⁾

até
1100 km
de autonomia⁽²⁾

a partir de
4,6 L/100 km
de consumo⁽³⁾

a partir de
104 g/km
de emissões de CO₂⁽³⁾



Na cidade, circule até 80% do tempo em modo elétrico⁽¹⁾ e poupe até 40%⁽⁴⁾ de combustível. A bateria recarrega-se durante as fases de desaceleração e travagem, sem necessidade de se ligar à corrente para recarregar.

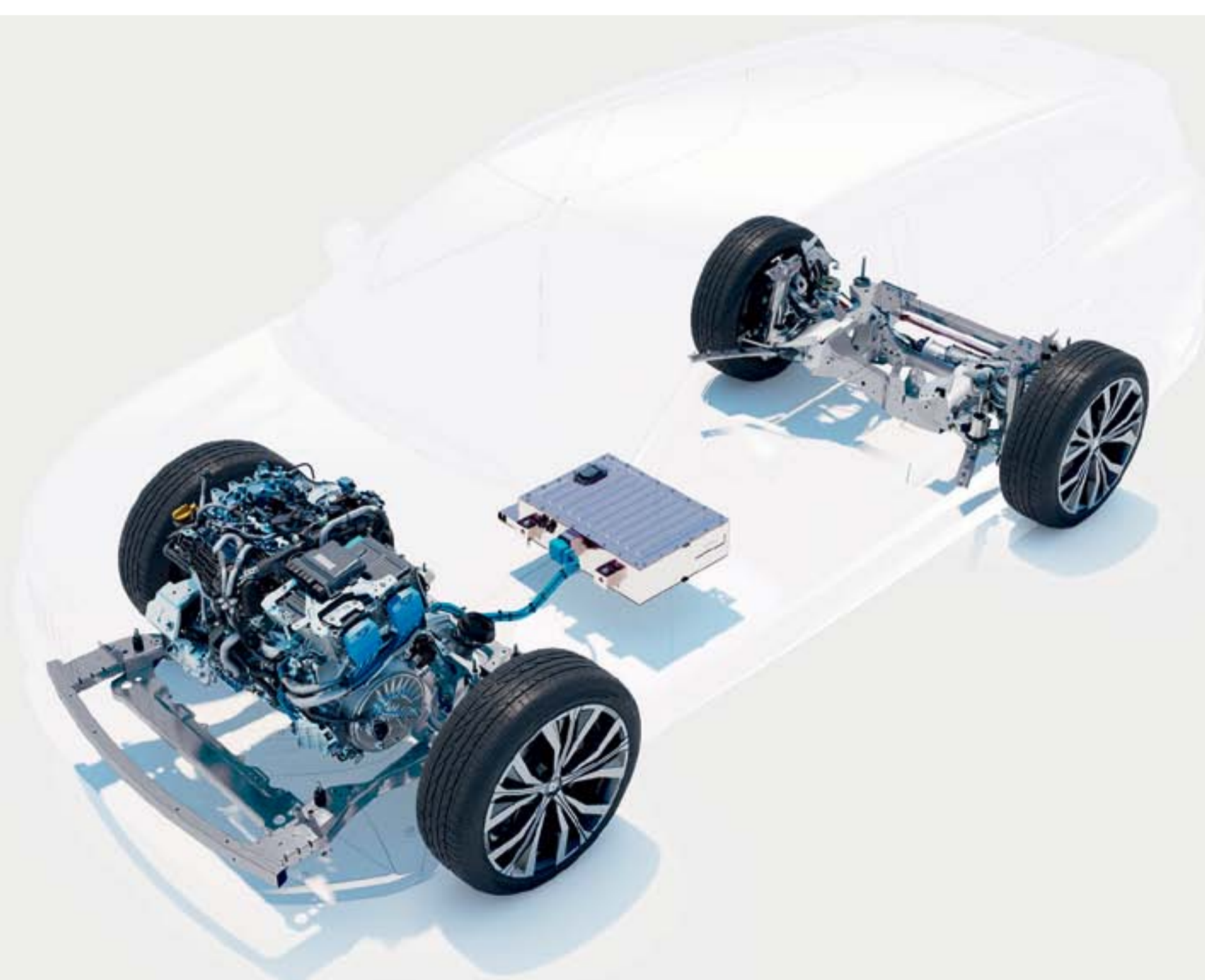

(1) tempo de condução, consoante o estado de carga da bateria e o estilo de condução / fonte interna Renault.

(2) com um depósito de gasolina cheio, de acordo com os dados WLTP.

(3) 4,6 L a 4,9 L / 100 km de consumo e 104 g a 110 g/km de emissões de CO₂, valores homologados consoante a versão / de acordo com os dados WLTP / fonte UTAC / julho 2022.

(4) para uma motorização E-Tech full hybrid comparada com uma motorização mild hybrid, de acordo com os dados WLTP City / fonte UTAC & IDIADA / setembro 2022.

4Control advanced⁽¹⁾

As 4 rodas direcionais do sistema 4Control advanced⁽¹⁾ tornam as trajetórias nítidas, precisas e seguras. Curvas e contracurvas controladas.



O diâmetro de viragem de 10,4 m é idêntico ao de um cidadão.

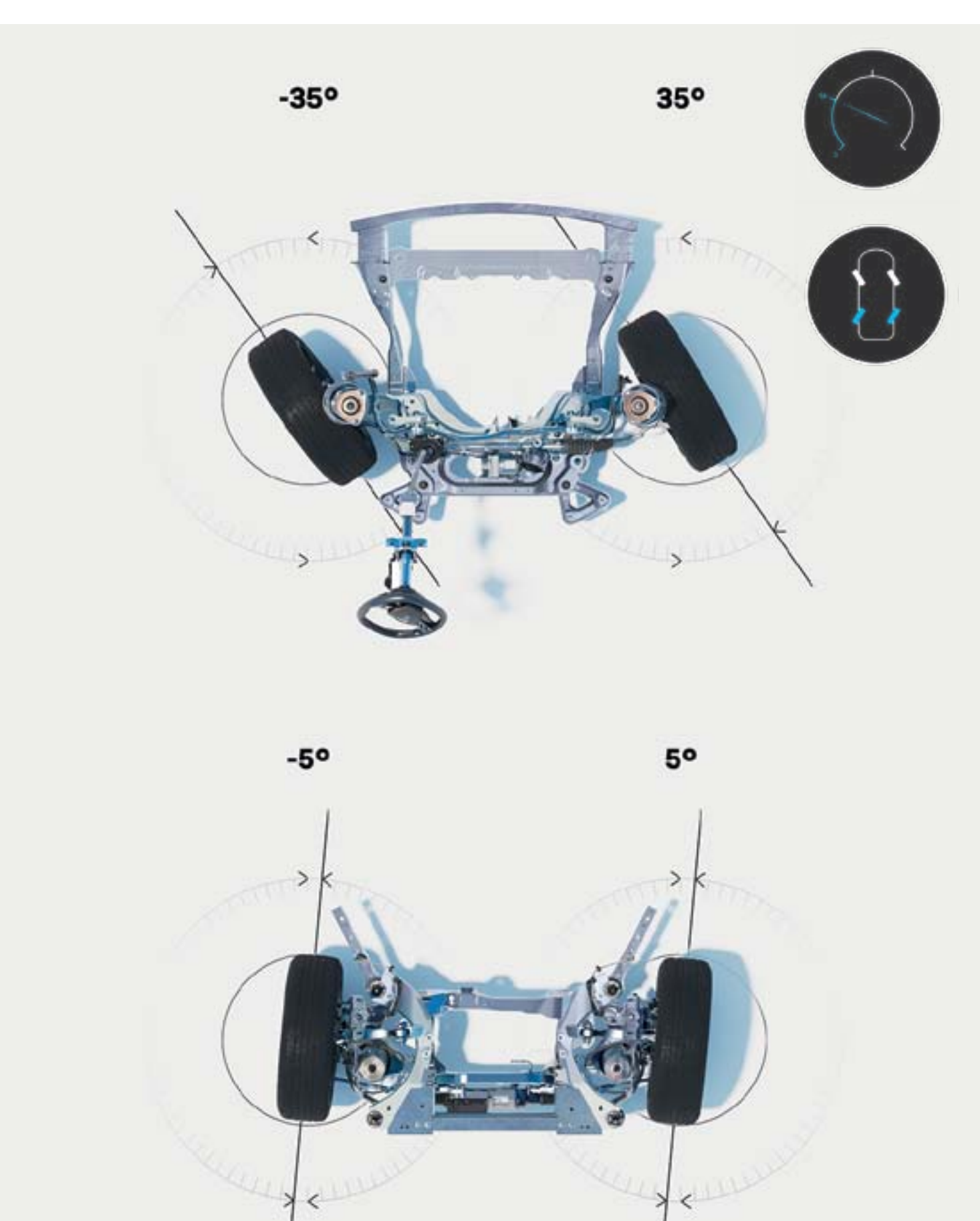

até 50 km/h, as rodas traseiras viram no sentido oposto ao das rodas dianteiras para reduzir o diâmetro de viragem e facilitar as manobras.

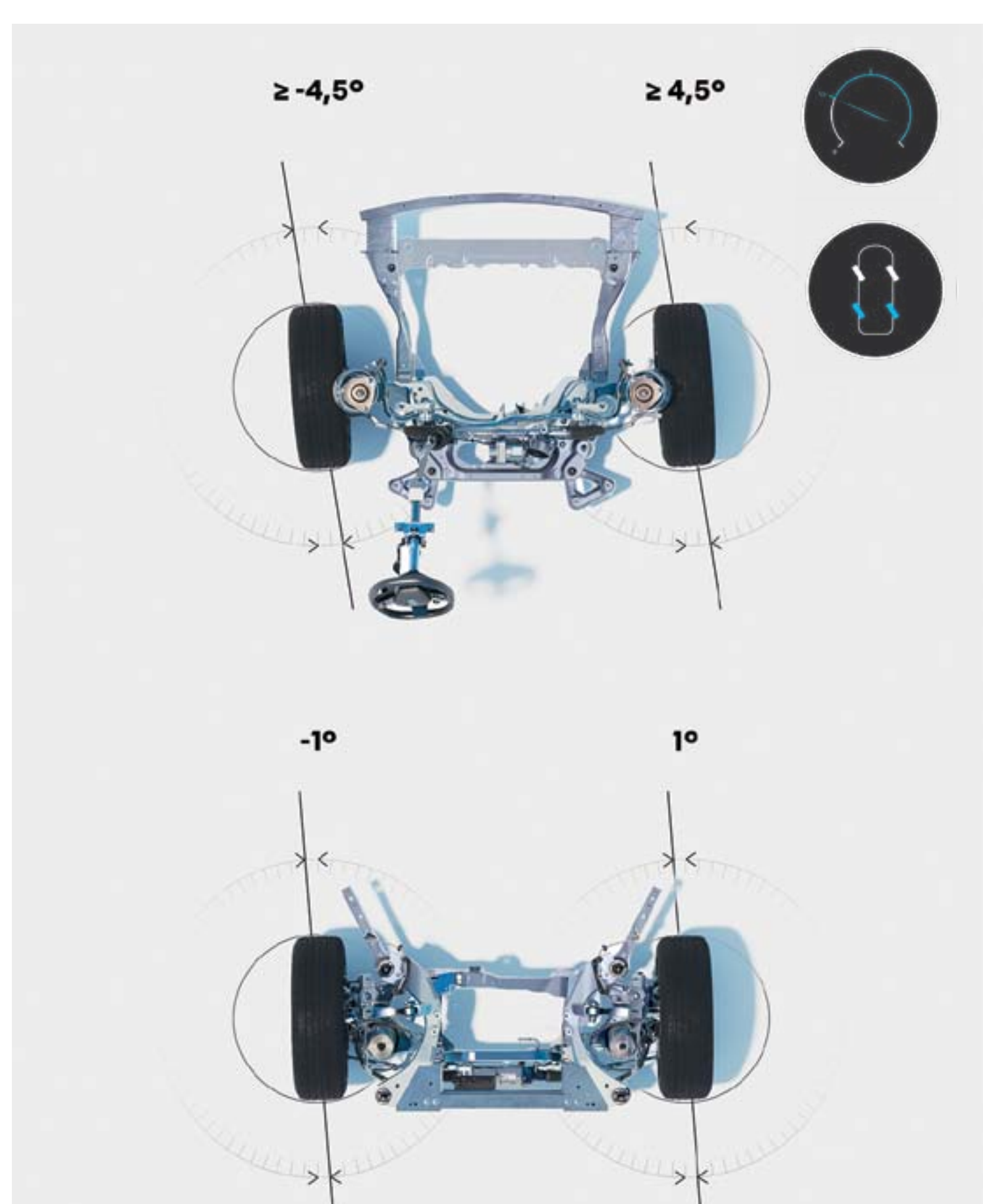

acima de 50 km/h, as rodas traseiras viram no mesmo sentido que as rodas dianteiras, para reforçar a aderência e melhorar a segurança.

(1) consoante a versão.

[configure e encomende →](#)

sistema multimédia openR link com Google integrado⁽¹⁾

Proporcione a si próprio uma das melhores experiências de condução conectada com o sistema multimédia openR link⁽¹⁾ com Google integrado⁽¹⁾. 774 cm² de ecrãs de alta resolução dão-lhe acesso a uma ampla seleção de serviços e conteúdos conectados.



Waze, SongPop for Renault, EasyPark e mais de 50 aplicações⁽²⁾ com conteúdos exclusivos estão disponíveis através do Google Play.



Waze é uma aplicação de navegação baseada numa comunidade que partilha informações em tempo real. Com o Waze, saberá tudo o que se passa na estrada e circulará mais serenamente.



Dê ritmo às suas viagens de carro com o nosso jogo musical interativo **SongPop for Renault**. Em família ou com amigos, jogue e descubra diversas curiosidades sobre música!



Vivaldi browser é um navegador de Internet eficaz, rápido e personalizável para respeitar a sua vida privada.



Com o **EasyPark**, planeie e reserve o seu lugar de estacionamento, por toda a Europa. Insira o endereço do destino ou navegue no mapa.

(1) os serviços conectados My Renault, Google Maps e o Assistente Google são gratuitos durante 5 anos a partir da data de entrega do seu automóvel.

(2) consoante o país.

Google, Google Maps, Google Notícias, Waze e outras marcas são marcas da Google LLC.

«Hey Google...» Fale com ele para planejar uma viagem, mudar de modo de condução ou regular a temperatura. O assistente de voz⁽¹⁾ está à sua disposição.



O Google Maps⁽¹⁾ garante-lhe uma navegação precisa, mesmo se ficar sem rede, ao informar eventuais estradas fechadas, novos sentidos de circulação ou obras na estrada.



(1) os serviços conectados My Renault, Google Maps e o Assistente Google são gratuitos durante 5 anos a partir da data de entrega do seu automóvel.

Google, Google Maps, Google Notícias, Waze e outras marcas são marcas da Google LLC.

tecnologia multi-sense

Resposta e som do motor, firmeza da direção, iluminação ambiente e configuração do ecrã do condutor. A tecnologia multi-sense propõe 4 modos de condução para uma experiência personalizada.



configure e encomende →

05. sistemas avançados de ajuda à condução



32 sistemas avançados de ajuda à condução

No âmbito do «Human First Program», o Novo Renault Espace E-Tech full hybrid dispõe de 32 sistemas que utilizam tecnologias avançadas para aumentar a sua segurança e a dos seus passageiros.



condução híbrida preditiva

O seu automóvel antecipa a condução térmica, híbrida ou 100% elétrica, analisando continuamente o seu percurso para saber se se encontra numa cidade ou se existe o risco de se deparar com uma topografia particular ou um engarrafamento. Desta forma, otimizará o consumo e os desempenhos do seu automóvel.

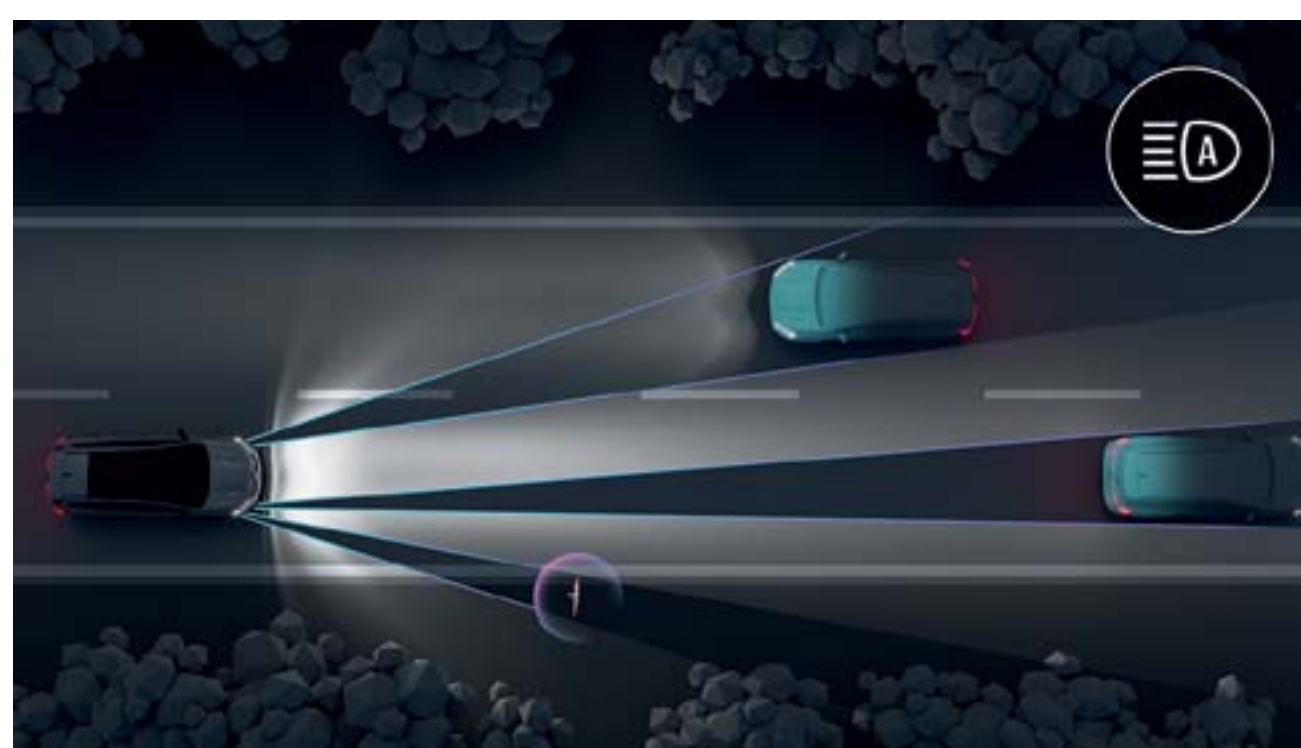

faróis matrix LED vision

O sistema ajusta automaticamente a forma do feixe luminoso ao estado do trânsito e às condições meteorológicas, para evitar o encandeamento e otimizar a visão noturna.

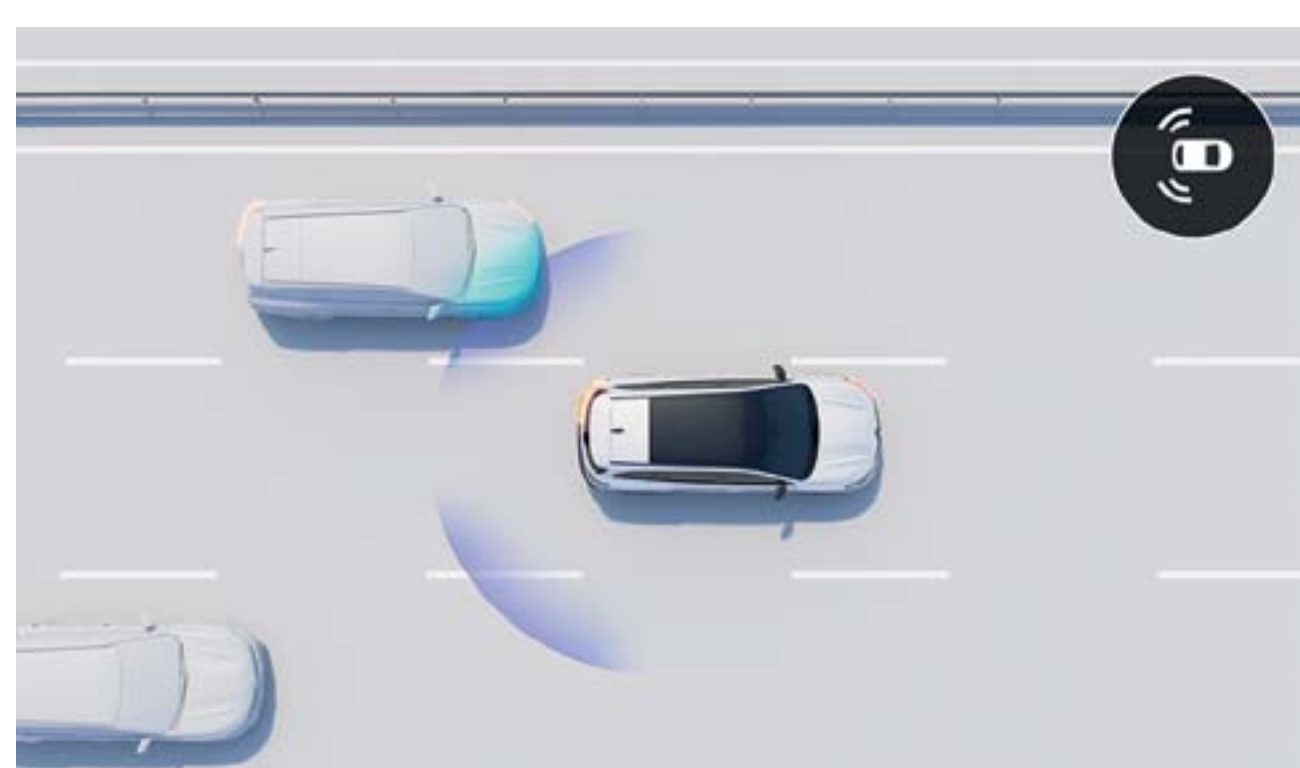

alerta de ângulo morto e prevenção de saída da faixa de rodagem em ultrapassagem

O automóvel alerta-o para um potencial perigo de colisão, ao mudar de via, para ultrapassar um veículo que circula na via adjacente. Se a colisão for iminente, o automóvel efetua uma correção de emergência da trajetória, de forma automática.

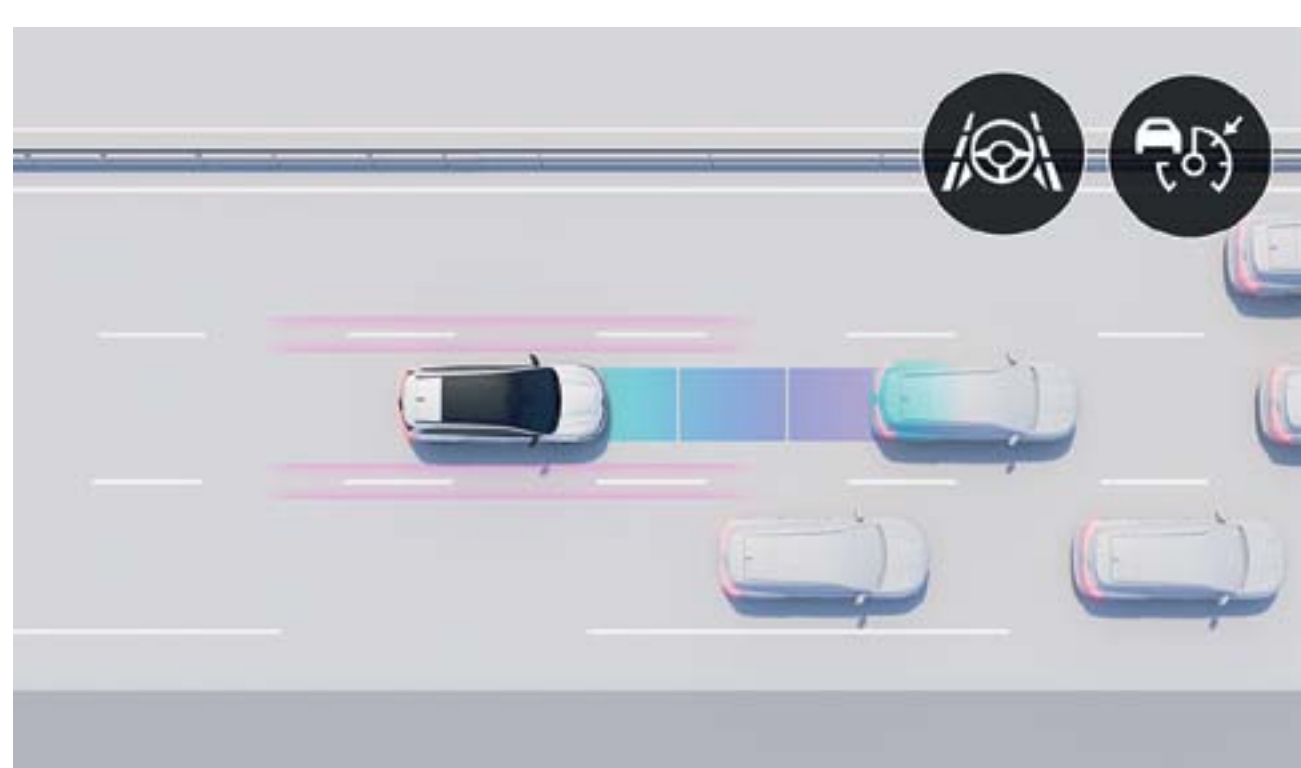

active driver assist

Regula a velocidade, tendo em conta o contexto da estrada, mantém as distâncias de segurança e assegura a centralização na via. Quando o fluxo de trânsito abranda, o automóvel para e reorganiza automaticamente.



câmara 3D com visão 360°

As 4 câmaras, cujas imagens reconstituem o ambiente 360° em torno do automóvel, permitem-lhe realizar as manobras sem o mínimo esforço.



sistema de travagem ativa de emergência em manobras de marcha-atrás

Deteta os obstáculos atrás do automóvel e imobiliza-o automaticamente em caso de perigo.

condução

- active driver assist: regulador de velocidade adaptativo inteligente* + sistema de assistência de centralização na via
- head-up display de 9,3"
- sistema de ajuda ao arranque em subida
- alerta de distância de segurança
- sistema de controlo de estabilidade do reboque
- condução híbrida preditiva*
- limitador de velocidade
- regulador de velocidade
- regulador de velocidade adaptativo
- regulador de velocidade adaptativo inteligente*

iluminação

- comutação automática de luzes de estrada/cruzamento
- faróis LED adaptive vision (com função nevoeiro integrada)
- faróis matrix LED vision

estacionamento

- sistema de ajuda ao estacionamento dianteiro, traseiro e lateral
- câmara 3D com visão 360°
- câmara de marcha-atrás
- sistema de estacionamento mãos-livres

segurança

- alerta de mudança de via de trânsito
- alerta de transposição involuntária de via
- saída segura dos ocupantes
- sistema de assistência de centralização na via
- alerta de ângulo morto
- alerta de ângulo morto e de prevenção de saída da faixa de rodagem em ultrapassagem
- alerta de obstáculo traseiro em manobras de marcha-atrás
- sistema de travagem ativa de emergência em manobras de marcha-atrás
- sistema de travagem ativa de emergência com função de cruzamento
- sistema de travagem ativa de emergência com deteção de peões e ciclistas
- reconhecimento dos sinais de trânsito
- reconhecimento dos sinais de trânsito com alerta de excesso de velocidade*
- alerta de fadiga do condutor

* incluído durante 5 anos.

[configure e encomende →](#)

06. personalização

cores



azul noturno (pm)



cinzento shiste acetinado (s)⁽¹⁾



branco nacarado (n)



cinzento shiste (pm)



vermelho flamme (pm)



preto estrela (pm)

n: nacarado.

s: acetinado.

pm: pintura metalizada.

(1) disponível apenas na versão esprit Alpine.

imagens não contratuais.

configure e encomende →

06. personalização

harmonias interiores



techno

- banco traseiro deslizante em 22 cm
- porta traseira elétrica com função mãos-livres
- jantes em liga leve de 19" komah
- openR: sistema multimédia conectado openR link com Google integrado, que inclui pack de navegação⁽¹⁾



esprit Alpine

- 4Control advanced
- emblemas esprit Alpine
- jantes em liga leve de 20" daytona
- estofos em tecido/Alcântara® com costuras em azul
- cor exclusiva cinzento shiste acetinado



iconic

- 4Control advanced
- jantes em liga leve de 20" effie
- estofos em couro⁽²⁾ cinza areia claro com efeito perfurado, costuras e frisos em âmbar
- bancos do condutor e dos passageiros elétricos e aquecidos

(1) o pack de navegação inclui: Google Maps e Assistente Google durante 5 anos.

(2) os bancos mencionados em couro são constituídos por uma parte de couro verdadeiro e uma parte em tecido com efeito granulado. Para mais informações sobre os materiais utilizados, contacte o seu Conselheiro Comercial.

Google, Google Maps, Google Notícias, Waze e outras marcas são marcas da Google LLC.



**transfira o pdf (6 mb)
das harmonias interiores**

06. personalização

estofos



estofos mistos em tecido cinzento com costuras cor chocolate / tecido com efeito granulado



estofos mistos em tecido carbono / Alcantara® com costuras em azul



estofos em couro* cinza areia claro com efeito perfurado, costuras e frisos em âmbar

jantes



jante em liga leve de 19" koma



jante em liga leve de 20" daytona



jante em liga leve de 20" effie

* os bancos mencionados em couro são constituídos por uma parte de couro verdadeiro e uma parte em tecido com efeito granulado. Para mais informações sobre os materiais utilizados, contacte o seu Conselheiro Comercial.

configure e encomende →

06. personalização

acessórios

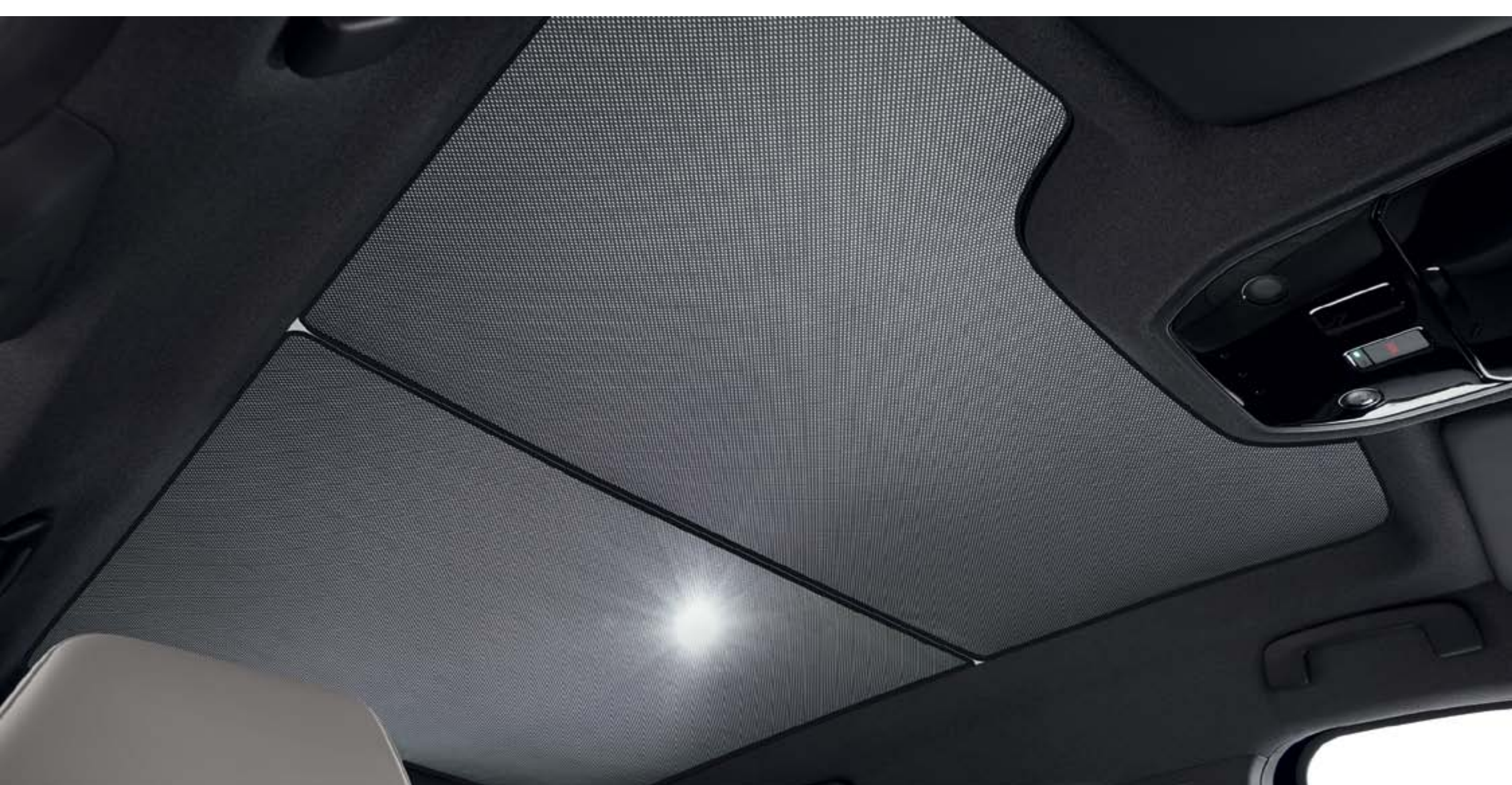

cortina para-sol para teto panorâmico

Quando está sol, crie um ambiente acolhedor com a cortina para-sol que cobre o teto panorâmico de vidro. Contém duas cortinas para-sol para a totalidade do teto panorâmico.



organizador multifunções nas costas do banco dianteiro

Facilite a organização dos seus objetos no habitáculo. Monte-o num instante e arrume os seus pertences. Um acessório inteligente e útil.



apoio de braço traseiro multifunções

Para o bem-estar dos passageiros dos bancos traseiros, porque não optar pelo apoio de braço nómada, que oferece um espaço de arrumação suplementar. Multifuncional, transforma-se numa elegante mochila, permitindo-lhe transportar todos os seus objetos pessoais no interior e no exterior.



gancho de reboque retrátil elétrico

O gancho de reboque retrátil elétrico aciona-se automaticamente em poucos segundos ao pressionar um botão localizado na bagageira. Uma vez recolhido, torna-se invisível e preserva na perfeição o design do seu automóvel.



personalização exterior em cinzento claro

A personalização exterior em cinzento claro torna o seu Renault Espace E-Tech full hybrid único, ao cobrir elementos da grelha superior dianteira, a lâmina do para-choques traseiro e as capas dos retrovisores.



**transfira o pdf (6 mb)
da brochura de acessórios**

configure e encomende →

06. personalização

motorização

E-Tech full hybrid 200 cv

energia

gasolina sem chumbo (E10) + elétrico

potência máxima kW CEE (cv) / regime (rpm)

146 (200 cv) / 4500 rpm

binário máximo (N.m CEE) / regime (rpm)

205 + 205 (não acumulável) / 1750 rpm

bateria

tipo

íons de lítio

desempenhos

velocidade máxima (km/h)

175

0 - 100 km/h (s)

8,8

aceleração: 80 km/h a 120 km/h (s)

5,8



**transfira o pdf (6 mb)
relativo aos motores**

dimensões e volumes

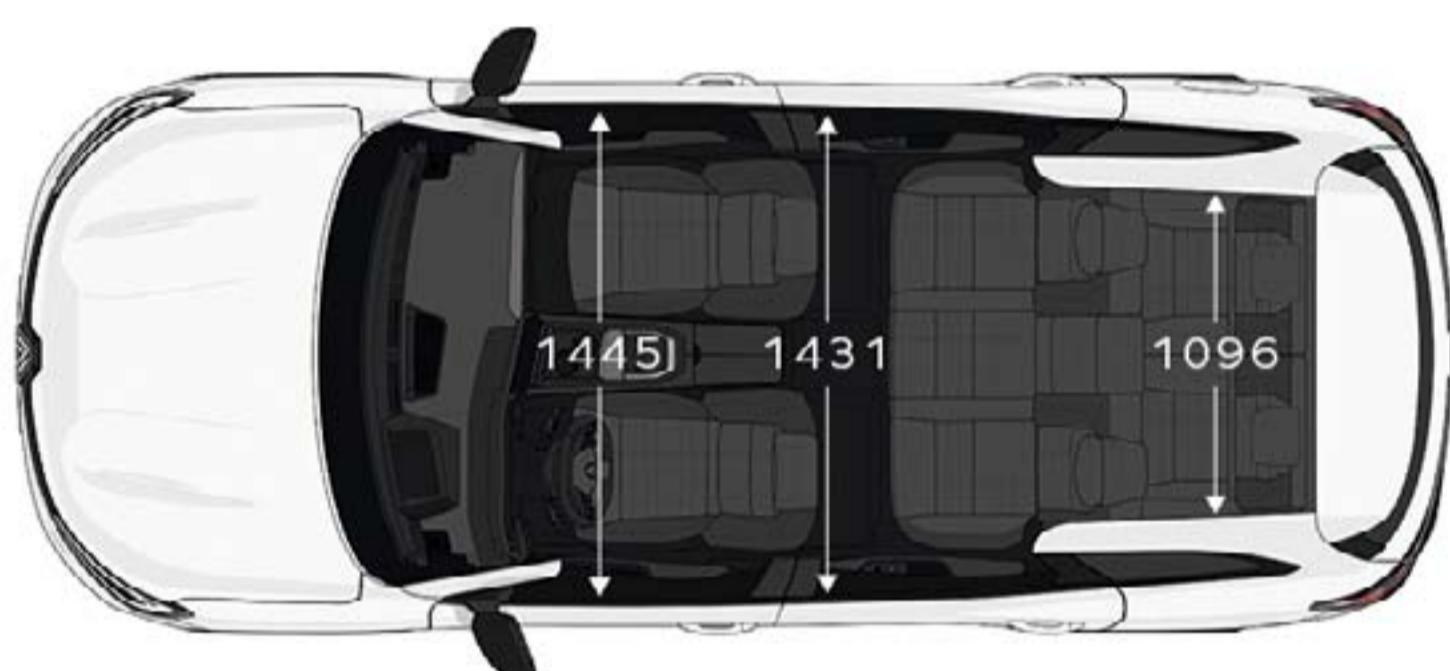
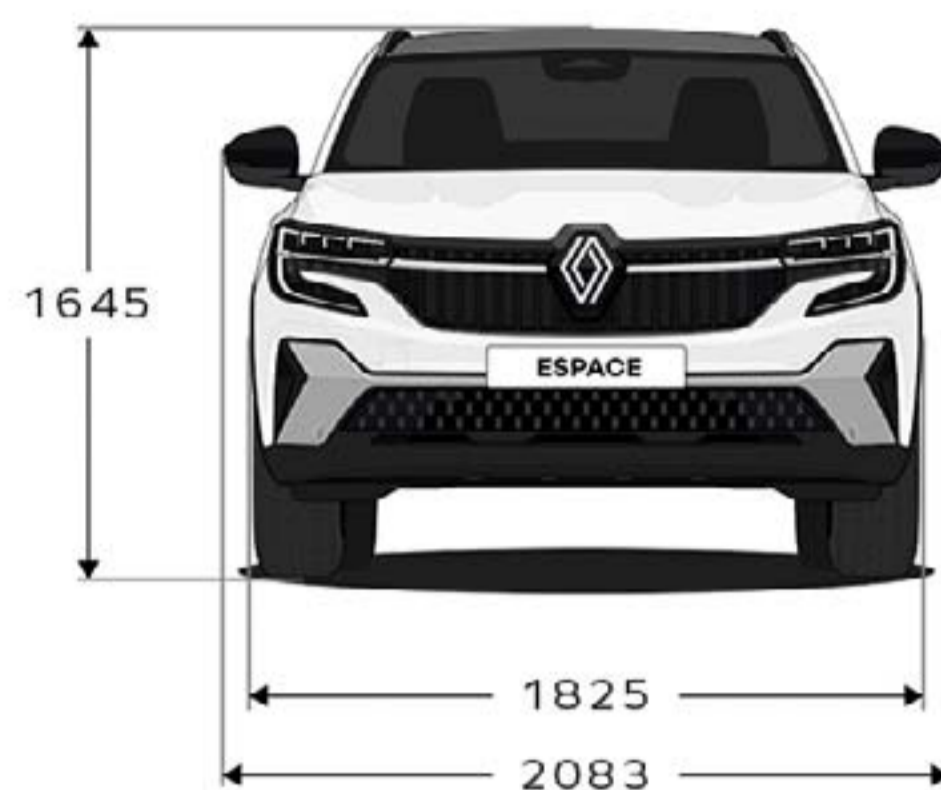
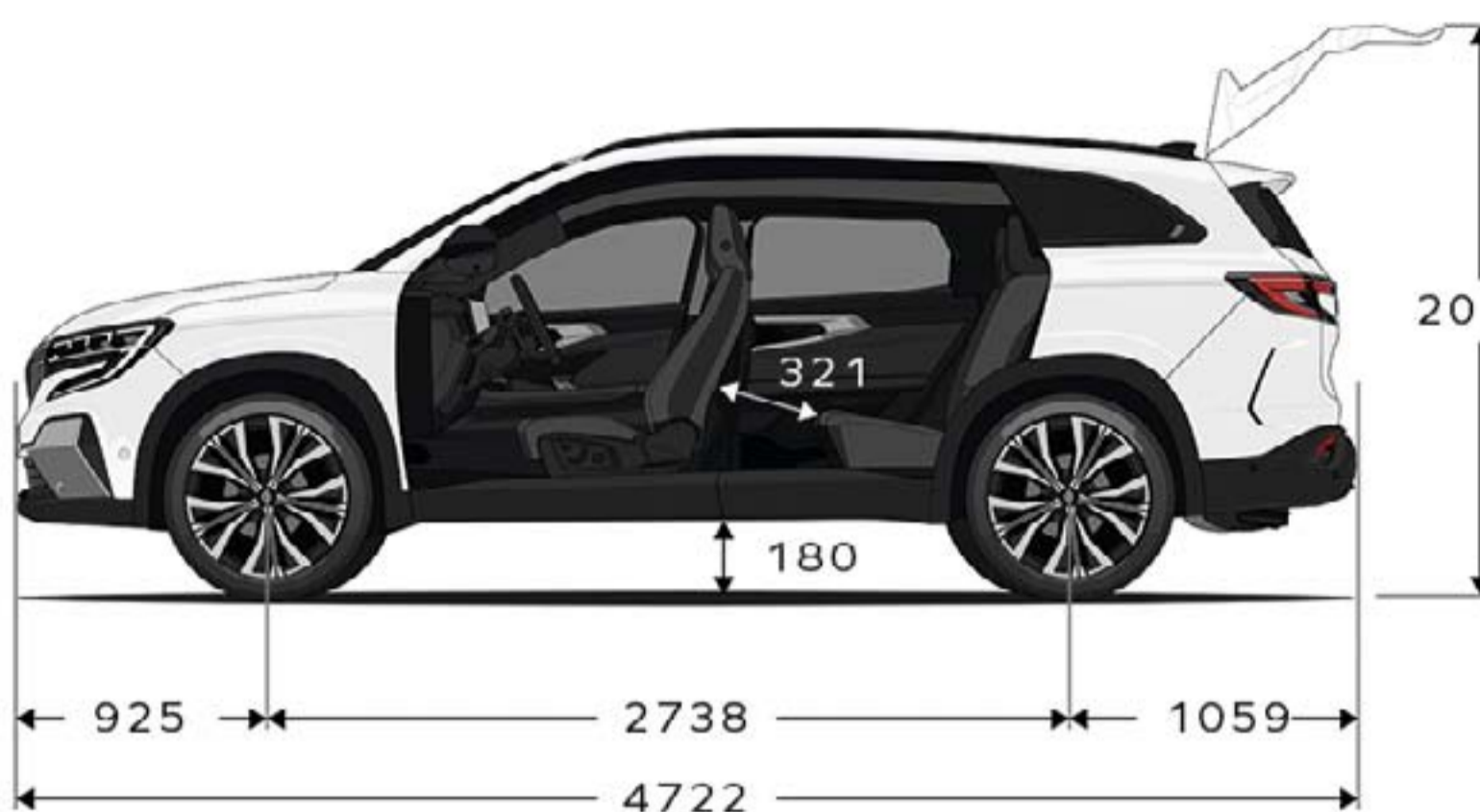

volume de bagageira (norma VDA em litros)

	E-Tech full hybrid	
	5 lugares	7 lugares
configuração de 2 lugares sentados	1818	1714
configuração de 5 lugares sentados (banco traseiro deslizante avançado ao máximo)	777	677
configuração de 5 lugares sentados (banco traseiro deslizante recuado ao máximo)	581	477
configuração de 7 lugares sentados	-	159

dimensões em (mm).

configure e encomende →

«Human First Program» é um programa de segurança completo desenvolvido pela Renault em conjunto com investigadores, especialistas e bombeiros sapadores.

como a segurança rodoviária diz respeito a todos os utentes da estrada, o «Human First Program» da Renault compromete-se a:

- 1. prevenir os acidentes, desenvolvendo equipamentos de segurança e sistemas avançados de ajuda à condução e à segurança**

até 32 sistemas avançados de ajuda à condução / mais de 60 equipamentos de segurança, até 7 airbags, cadeiras para criança (Isofix), solução Renault Fixe4sure / mais de 2000 patentes de segurança registadas desde 1970
- 2. tratar os acidentes, recorrendo a inovações desenvolvidas com os bombeiros sapadores**

QRescue / Fireman Access / mais de 5000 bombeiros formados nos últimos 10 anos em 19 países / cerca de 400 veículos atribuídos anualmente para a formação
- 3. reduzir o número de acidentes e a respetiva gravidade, investindo massivamente na investigação e desenvolvimento**

safety score / safety coach / serviços conectados / big data / sistemas de inteligência artificial e de cibersegurança

saber mais sobre o «Human First Program»

Renault care service

Substituir o necessário, no momento certo. Graças às suas funcionalidades de manutenção conectada e preditiva, a manutenção do seu Novo Renault Espace E-Tech full hybrid é facilitada. E, graças à aplicação My Renault, orçamentos, marcações online ou até mesmo o histórico de manutenção estão ao seu alcance.

saber mais sobre a Renault care service



Tudo fizemos para que o conteúdo da presente publicação fosse exato à data da sua impressão. Este documento foi realizado a partir de veículos de pré-série ou de protótipos. No âmbito da estratégia de melhoria contínua dos produtos, a Renault reserva-se o direito de, a qualquer momento, introduzir modificações nas especificações, nos automóveis e nos acessórios descritos e representados. Estas modificações serão transmitidas à nossa rede de concessionários, nos prazos mais curtos possíveis. Consoante o país de comercialização, as versões podem diferir e alguns equipamentos podem não estar disponíveis (de série, em opção ou em acessórios). Para conhecer as últimas evoluções, por favor, dirija-se a um concessionário da Marca. Devido a limitações técnicas na impressão, as cores reproduzidas neste documento poderão ser ligeiramente diferentes das cores reais da pintura das viaturas ou dos materiais dos revestimentos interiores. Todos os direitos reservados. A reprodução sob qualquer forma ou por qualquer meio, seja da globalidade ou de um extrato da presente publicação, está interdita sem autorização prévia por escrito da Renault.

Publicis - Crédito fotos: He&Me, © Renault Marketing 3D-Commerce - Outubro 2023.
Renault s.a.s. sociedade por ações simplificada com o capital de 533 941 113,00 € / 122-122 bis avenue du Général Leclerc
92100 Boulogne-Billancourt Cedex - R.C.S. Nanterre B 780 129 987 / tel. : 0806 00 20 20.

Renault recomenda 



configure e encomende →