

RENAULT RAFALE HYBRID E-TECH



disponibil în variantele de motorizare full hybrid
E-Tech 200 CP fără încărcare la priză și hyper hybrid
E-Tech 4x4 300 CP cu conectare la priză



Țintind mai sus, ne reinventăm

Ilustrând o abordare nouă a performanței, Renault Rafale aduce un omagiu spiritului de pionier al mărcii - ieri în aer cu legendarul Caudron-Renault Rafale, astăzi pe șosele. Aceeași hotărâre și îndrăzneală, combinate cu cele mai avansate tehnologii: motoare full hybrid E-Tech 200 CP și hyper hybrid E-Tech 4x4 300 CP, sistemul 4Control advanced⁽¹⁾, plafon panoramic opacizant solarbay^{®(2)}.



**Tehnologia, performanța și
agilitatea se îmbină armonios
pentru o experiență plăcută a
conducerii, plină de dinamism.**

full hybrid
E-Tech 200 CP
fără încărcare
la priză

motor hyper
hybrid E-Tech
4x4 300 CP cu
conectare la
priză

versiune atelier
Alpine cu șasiu
special conceput
de de Alpine
engineering⁽³⁾

sistem
4Control
advanced⁽¹⁾

plafon
panoramic
opacizant
solarbay^{®(2)}

sistem
multimedia
openR link cu
servicii Google
la bord⁽⁴⁾

(1) opțional în funcție de versiune. (2) opțional. (3) disponibil doar pentru versiunea atelier Alpine. (4) toate denumirile de mărci Google sunt mărci comerciale ale Google LLC.

meniu interactiv

01. design

02. plăcerea de a conduce

03. experiența la bord

04. multimedia

05. siguranță

06. personalizare

Fișier PDF de descărcat



echipamente și motorizări

o viziune de design îndrăzneată

Inspirat din domeniul aeronautic, designul modelului Renault Rafale reflectă forma fină și aerodinamică a unui fuzelaj. Cu silueta sa sportivă, liniile sale sculptate, semnătura luminoasă distinctivă și spoilerul spate plutitor, Renault Rafale reflectă o atitudine îndrăzneată.



Grila frontală prinde viață printr-o înșiruire de diamante, creând un impact vizual puternic și interacțiuni grafice. În partea din spate, liniile caroseriei se termină cu un spoiler, în timp ce jantele specifice de 21" exprimă un design distinctiv.



Scaunele sport cu suporturi laterale ranforsate contribuie la crearea unei experiențe de conducere ce îmbină confortul cu o susținere optimă. Inserată pe spătarele scaunelor din față, sigla Alpine luminează și bate ca o inimă atunci când șoferul se apropie de vehicul. Tapițeria este decorată cu cusături albastru/alb/roșu.



tapițerie Alcantara® reciclată în proporție de 60%

[configurează și comandă →](#)

02. plăcerea de a conduce

motoare full hybrid E-Tech 200 CP și hyper hybrid E-Tech 4x4 300 CP

full hybrid E-Tech 200 CP fără încărcare la priză

până la
1.100 km
autonomie⁽¹⁾

până la
80 %
rulare în modul electric
în mediul urban⁽²⁾

de la
108 g/km
emisii de CO₂ ⁽³⁾

hyper hybrid E-Tech 4x4 300 CP cu conectare la priză

până la
1.000 km
autonomie⁽⁴⁾

până la
105 km
autonomie în
modul complet electric⁽⁵⁾

de la
40 g/km
emisii de CO₂ ⁽⁵⁾



Motoarele full hybrid E-Tech 200 CP fără încărcare la priză și hyper hybrid E-Tech 4x4 300 CP cu conectare la priză se caracterizează printr-un nivel ridicat de performanță și eficiență. Pornirile se realizează întotdeauna în modul electric, iar accelerările sunt rapide și dinamice. Silențiozitate, răspuns rapid, agilitate, atât în oraș, cât și la drum lung.

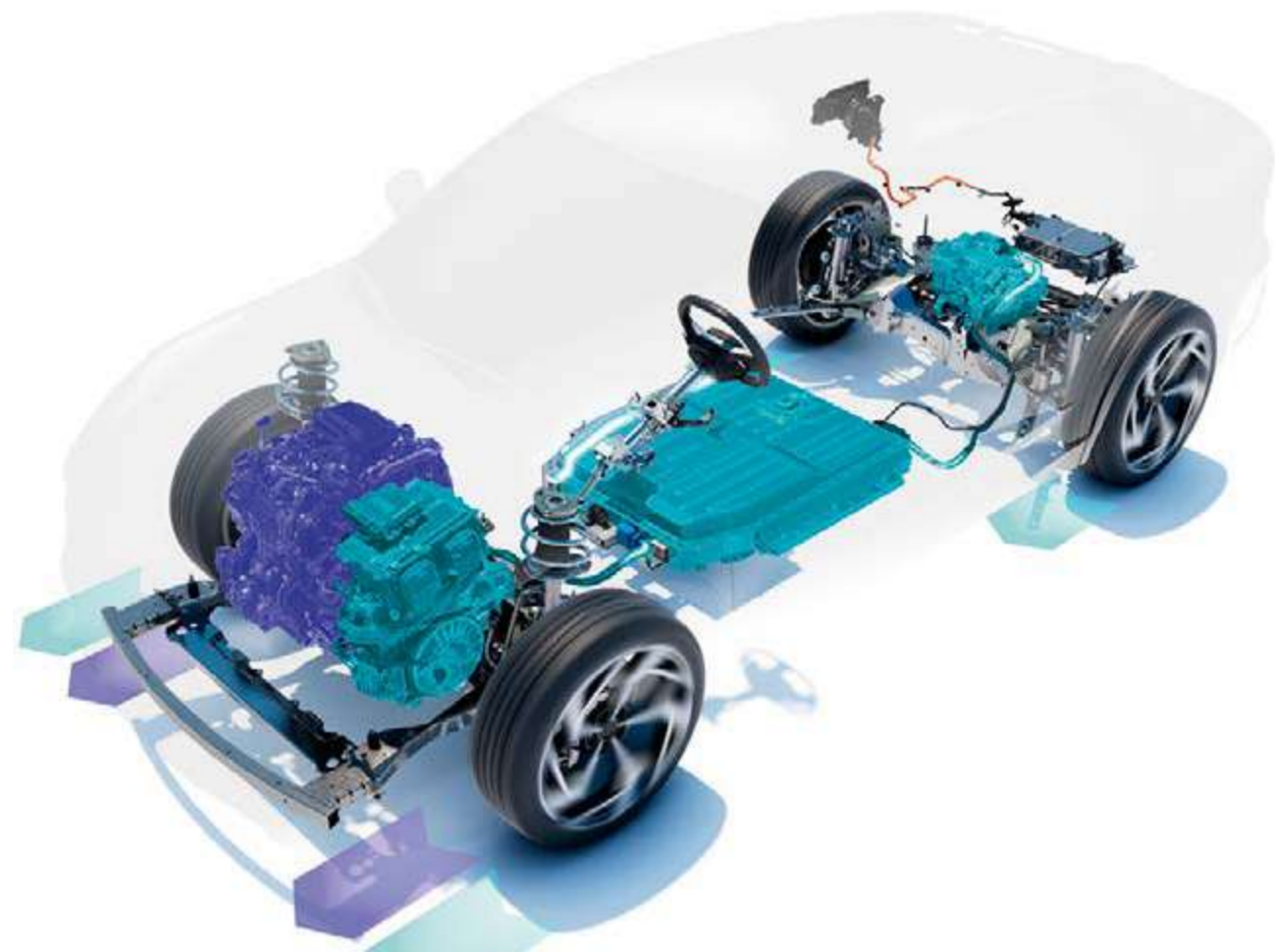

full hybrid E-Tech 200 CP fără încărcare la priză

În oraș, te poți bucura de o reducere a consumului de carburant de până la 40%⁽⁶⁾; te poți deplasa până la 80%⁽²⁾ din timp în modul electric și fără zgomot, în timp ce bateria se încarcă automat în timpul fazelor de decelerare sau frânare. Nu trebuie să îți conectezi vehiculul la o priză electrică sau la o stație de încărcare.

motor hyper hybrid E-Tech 4x4 300 CP cu conectare la priză

Cu bateria reîncărcabilă de 22 kWh, poți parcurge până la 105 km în modul 100% electric⁽⁵⁾, o autonomie suficientă pentru majoritatea călătoriilor tale zilnice. Încarcă la o priză electrică sau la o stație de încărcare: publică, la birou sau la domiciliu.

	full hybrid E-Tech 200 CP	hyper hybrid E-Tech 4x4 300 CP
tehnologie	1 baterie de tracțiune + 2 motoare electrice + 1 motor cu ardere internă + cutie de viteze automată multimodală	1 baterie de tracțiune de mare capacitate + 2 motoare electrice + 1 motor cu ardere internă + cutie de viteze automată multimodală
cuplu motor cu ardere internă (Nm)	205 + 205 Nm	230 + 205 + 200 Nm
capacitate baterie	2 kWh	22 kWh / 400 V
reducerea consumului de carburant⁽³⁾	până la 40%	până la 90%
consum de carburant⁽³⁾	de la 4,8 l/100 km	de la 1,7 l/100 km cu o baterie încărcată 100% de la 5,4 l/100 km cu o baterie neîncărcată
emisii de CO₂⁽³⁾	de la 108 g/km	de la 40 g/km cu o baterie încărcată 100% de la 124 g/km cu o baterie neîncărcată
recuperarea energiei în fazele de decelerare și frânare	da	da
gestionarea recuperării energiei	da	da
sprijin electric pentru motorul cu ardere internă	da	da
accelerare	de la 0 la 100 km/h în 8,9 secunde	de la 0 la 100 km/h în 6,3 secunde
accelerare	de la 80 la 120 km/h în 5,6 secunde	de la 80 la 120 km/h în 4,0 secunde
reîncărcare	nu este necesară conectarea la un punct de încărcare, se încarcă în fazele de decelerare și frânare	la o priză electrică sau o stație de încărcare publică, la birou sau la domiciliu + în fazele de decelerare și frânare

(1) autonomie de până la 1.100 km cu rezervorul plin, conform datelor WLTP. (2) în funcție de nivelul de încărcare a bateriei și stilul de conducere (sursă internă Renault 2023). (3) conform protocolului WLTP. (4) autonomie de până la 1.000 km cu rezervorul de benzină plin și bateria complet încărcată, conform datelor WLTP. (5) în funcție de versiune, în ciclul mixt WLTP (6) conform protocolului WLTP, ciclul urban.

La domiciliu, la birou și pe traseu, bucură-te de o gamă largă de soluții personalizate pentru încărcarea vehiculului Renault Rafale hyper hybrid E-Tech 4x4 300 CP cu conectare la priză.

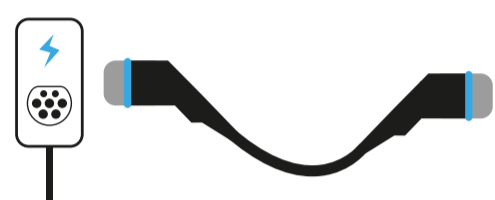
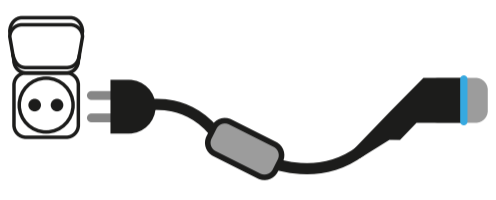
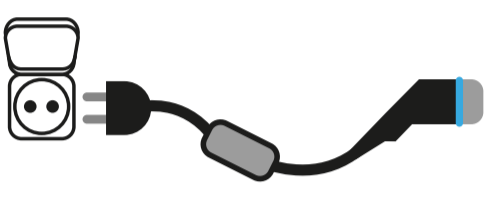
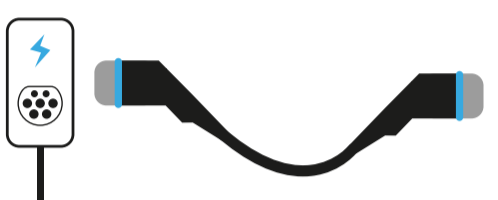
Încărcare la domiciliu			Încărcare la o stație publică
<p>punct de încărcare la domiciliu 7,4 kW AC</p> <p>cablu mod 3</p> 	<p>priză de uz casnic ranforsată 3,7 kW AC</p> <p>cablu mod 2 sau Flexicharger disponibil ca accesoriu</p> 	<p>priză de uz casnic standard 2,3 kW AC</p> <p>cablu mod 2 standard Flexicharger disponibil ca accesoriu</p> 	<p>stație de încărcare publică 22 kW AC</p> <p>cablu mod 3 inclus în pachetul de livrare</p> 
<p>timp de încărcare</p>			
<p>de la 0 la 80% → 1 h 59</p> <p>de la 0 la 100% → 2 h 55</p>	<p>de la 0 la 80% → 4 h 10</p> <p>de la 0 la 100% → 5 h 35</p>	<p>de la 0 la 80% → 6 h 38</p> <p>de la 0 la 100% → 9 h 05</p>	<p>de la 0 la 80% → 2 h 10</p> <p>de la 0 la 100% → 2 h 55</p>

Încărcare la domiciliu sau la birou

încărcare max. 7,4 kW AC

Încarcă ușor vehiculul Renault Rafale hyper hybrid E-Tech 4x4 300 CP la domiciliu⁽¹⁾ la o stație de încărcare montată pe perete sau o priză ranforsată de 3,7 kW. Iar când pleci de acasă, folosește rețeaua publică pentru a încărca bateria la un nivel de 80% în 2 ore la punctele de încărcare de 7,4 kW.

aplicația My Renault

Verifică autonomia în orice moment; pornește încărcarea de la distanță sau programează-o în afara orelor de vârf.

stație de încărcare powerbox

Comandă și instalează soluția de încărcare dorită. Instalează un punct de încărcare powerbox uno sau o priză ranforsată la domiciliu pentru a-ți încărca vehiculul cu ușurință. Iar la birou, profită de stația de încărcare powerbox uno+. Comandă soluția de încărcare din rețeaua Renault și un specialist o va instala înainte de a-ți fi livrat vehiculul Renault Rafale.

Încărcare în oraș

card de reîncărcare

Încărcare simplă în timpul deplasărilor. Identifică stațiile de încărcare disponibile în aplicația My Renault și plătește cu un simplu gest. Încarcă la stațiile publice AC în zonele urbane, la centrele comerciale sau la destinația de vacanță.



descarcă aplicația My Renault



(1) ofertă powerbox. Pentru mai multe informații despre serviciile de reîncărcare, accesează pagina cu serviciile de reîncărcare. Pentru mai multe informații despre încărcare, sună la 0 800 12 34 56.

4Control advanced

Sistemul 4Control advanced cu bracarea celor 4 roți⁽¹⁾ asigură traiectorii clare, precise și sigure. Curbele și virajele sunt gestionate perfect.



Diametrul de bracaj de 10,4 m se apropie de cel al unui vehicul de oraș.

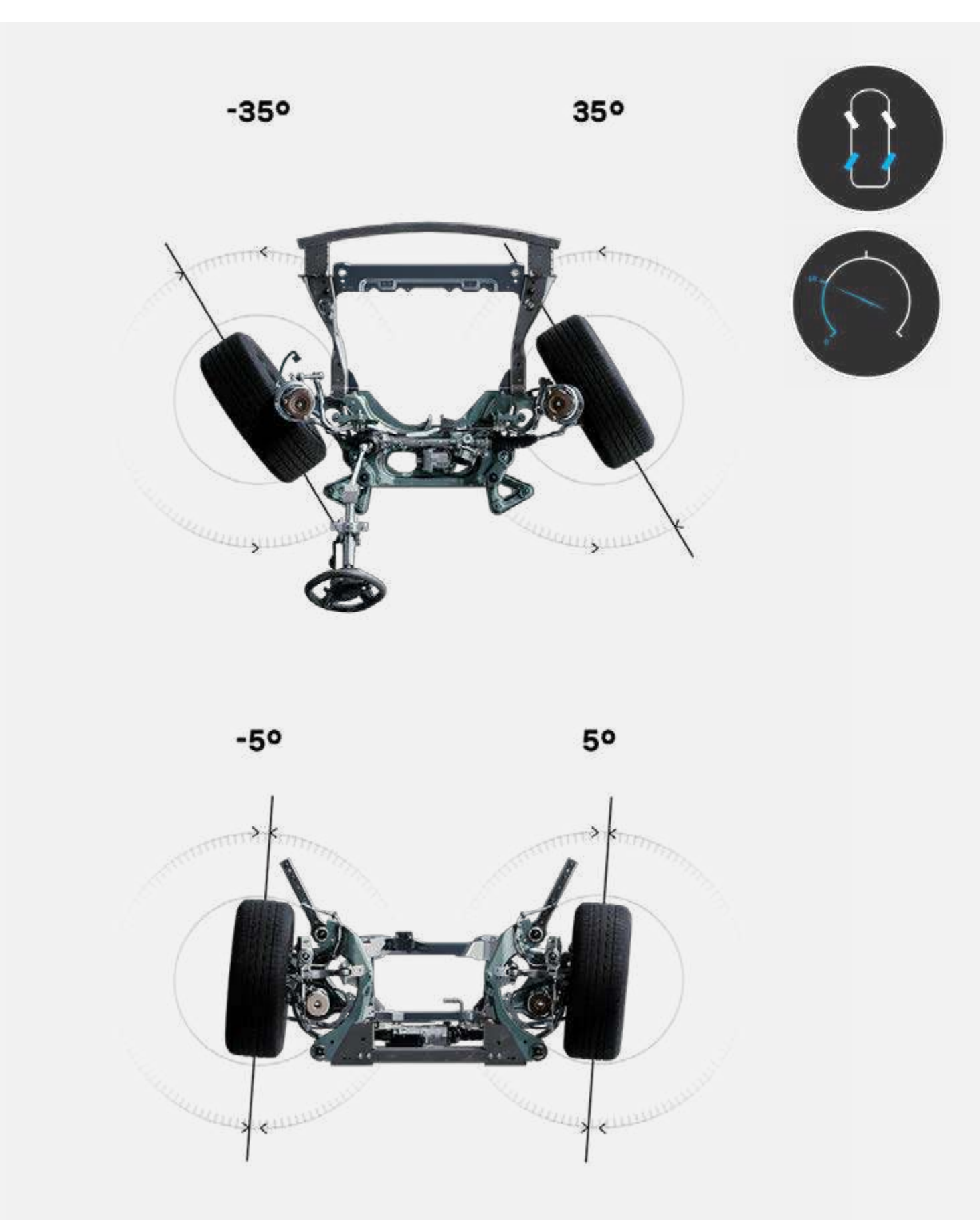

până la 50 km/h, roțile din spate sunt bracate în direcția opusă celor din față pentru a reduce cercul de bracaj și a facilita manevrele.

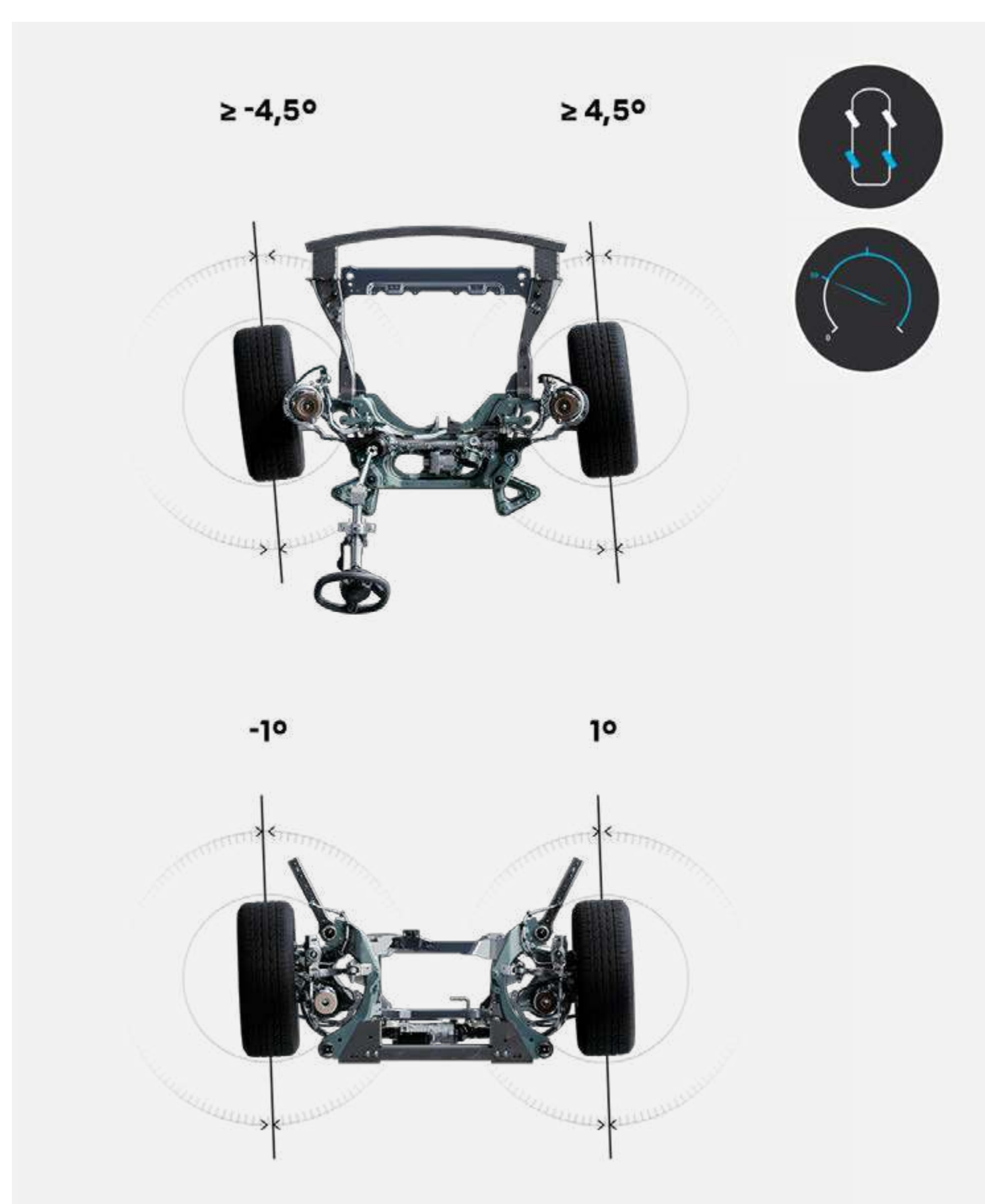

peste 50 km/h, roțile din spate sunt bracate în aceeași direcție cu cele din față pentru a spori aderența și siguranța.

(1) opțional în funcție de versiune.

atelier Alpine

Versiunea Renault Rafale atelier Alpine beneficiază de toată expertiza Alpine engineering, pentru a oferi o experiență de conducere ce combină performanța cu puterea și agilitatea: motorul hyper hybrid E-Tech 4x4 300 CP din cea mai recentă generație de motoare plug-in hybrid, șasiu sport, suspensie activă cu cameră anticipativă și sistemul 4Control advanced cu bracarea celor 4 roți⁽¹⁾.



Șasiul special conceput de echipele Alpine engineering combină 4 componente care asigură o plăcere unică în timpul conducerii, precizie, aderență și tracțiune remarcabile.

șasiu și tren de rulare

Pneuri sport și bară antiruliu specifică pentru o aderență optimă pe toate tipurile de drum, manevrabilitate îmbunătățită și jante Chicane de 21" pentru un aspect unic.

tracțiune 4x4

Sistemul de tracțiune integrală permanentă asigură o aderență și o tracțiune optimizate indiferent de condițiile de conducere și de tipul de drum.

suspensie activă cu cameră anticipativă

Camera scanează drumul în timp real și permite adaptarea amortizoarelor pentru a oferi cel mai bun echilibru între confort și răspunsul șasiului.

4Control advanced⁽¹⁾

Bracarea celor 4 roți asigură un nivel ridicat de agilitate și dinamism la viteze medii și mari și o manevrabilitate remarcabilă la viteze mici. În combinație cu suspensia spate multibraț, sistemul asigură traiectorii clare, precise și sigure.

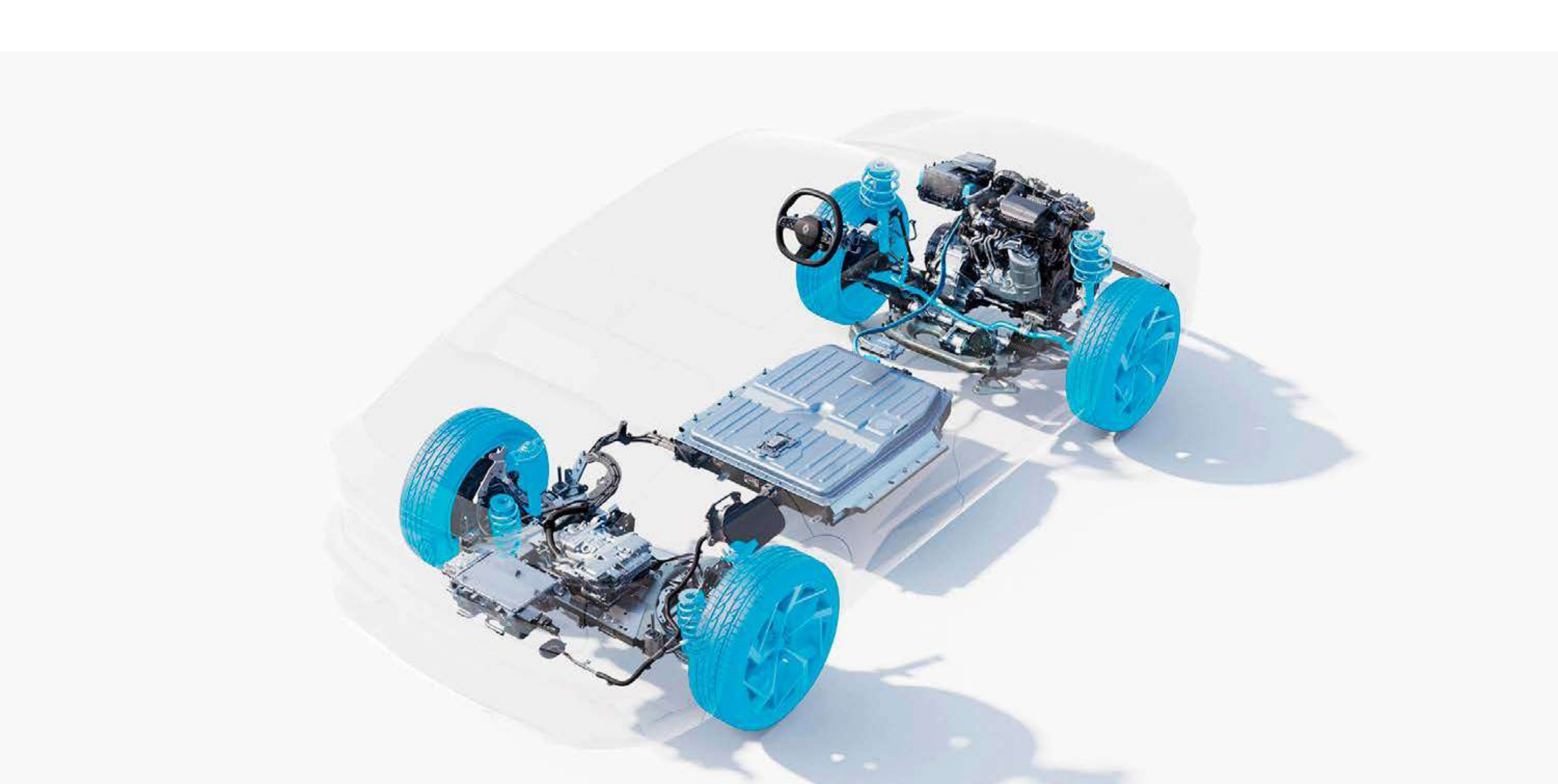

Pentru un stil de conducere și mai personalizat, alege una din cele trei combinații de reglare a șasiului prin intermediul sistemului de control al agilității: modurile confort, dinamic și sport acționează asupra nivelului de asistare al ESC⁽²⁾, a suspensiei active cu cameră anticipativă și a sistemului 4Control advanced⁽¹⁾.



	modul confort	modul dinamic	modul sport
nivel de asistare ESC	ridicat	ridicat	mediu
nivel de agilitate/dinamism	minim	mediu	ridicat
nivel de amortizare	flexibil	mediu	rigid

(1) opțional, în funcție de versiune. (2) ESC, sistemul de control electronic al stabilității.

[configurează și comandă →](#)

post de conducere inovator

Orientate către șofer, ecranele openR și afișajul pe parbriz⁽¹⁾ cu o suprafață totală de 984 cm² oferă o interfață digitală de înaltă rezoluție la bord. Sistemul de recunoaștere a șoferului permite memorarea automată a unor setări precum poziția scaunului și a oglinzilor, openR link și posturile de radio presetate. Folosind de asemenea camera interioară, aplicația „take a break!”⁽²⁾ detectează dacă șoferul are ochii închiși, clipește frecvent sau cască. Dacă detectează astfel de semne, aplicația oferă sugestii de puncte de oprire pe ecranul central.



Plafonul panoramic opacizant solarbay^{®(3)}, cu o suprafață de aproape 1 m², poate fi activat manual sau prin comandă vocală cu Google Assistant⁽⁴⁾. Cu 4 niveluri de opacizare diferite, menține un nivel optim de lumină și de confort termic la bordul vehiculului, atât vara, cât și iarna.



nivel de opacizare reglabil cu 4 moduri (deschis/închis) și 2 zone (față/spate)

Cotiera spate ingenioasă este concepută pentru activități multimedia diverse, oferind spații de depozitare pentru smartphone-uri și tablete, 2 porturi USB-C și 2 suporturi extensibile pentru o vizionare confortabilă pe ecran.



unul dintre cele mai generoase spații pentru picioare de pe piață, de 30,2 cm pentru locurile din spate

Portbagajul are un volum de încărcare generos, de până la 627 l. Oferind un acces ușor datorită hayonului cu acționare electrică mâini-libere, acesta poate transporta lejer bagajele tuturor pasagerilor.



(1) opțional, în funcție de versiune. (2) disponibilă doar cu sistemul de recunoaștere facială. (3) opțional. (4) serviciile conectate My Renault sunt oferite gratuit timp de 8 ani de la data livrării vehiculului. Serviciile Google la bord sunt oferite timp de 3 ani sau pe durata contractului încheiat cu Mobilize Financial Services (toate tipurile de contracte, cu excepția contractului de credit clasic), începând de la data livrării vehiculului. Toate denumirile de mărci Google sunt mărci comerciale ale Google LLC.

[configurează și comandă →](#)

sistem multimedia openR link cu servicii Google la bord

Ecranele openR cu o suprafață de 774 cm² îți permit să te bucuri de toate funcționalitățile sistemului multimedia openR link cu servicii Google⁽¹⁾ la bord. Asta înseamnă peste 100 de aplicații, inclusiv de la 13 parteneri Renault, disponibile prin Google Play⁽²⁾ și o gamă variată de servicii conectate și conținut.



Drumuri în lucru, schimbarea sensului de circulație... Google Maps⁽³⁾ îți actualizează permanent traseul pentru o navigație precisă chiar și în cazul nefuncționării rețelei.



Comandă vocală: rostește „Hey Google...” și planifică-ți călătoriile, reglează temperatura, schimbă modul de conducere. Asistentul vocal este gata să-ți asculte comanda.



Sunt disponibile peste 100 de aplicații cu conținut exclusivist prin Google Play⁽²⁾, inclusiv Prime Video, Radioplayer for Renault și browserul Vivaldi.



Prime Video este o aplicație de redare în flux care aduce numeroase povești din întreaga lume pe ecranul din vehicul. De la producțiile originale exclusiviste Amazon până la cele mai în vogă producții globale, cu Prime Video vizionezi tot ce-ți place, oricând dorești.



Descoperă **Nextory**, aplicația supremă pentru pasionații de lectură. Bucură-te de cărți audio, cărți în format electronic, ziare și reviste etc. Fie că îți plac romanele de dragoste palpitate sau romanele pline de suspans incitante sau doar cauți articole de presă interesante, Nextory îți pune la dispoziție conținutul preferat.



Dă ritm călătoriilor tale cu noul nostru joc cu tematică muzicală – **SongPop for Renault!** Joacă împreună cu familia și prietenii și redescoperă cele mai bune piese muzicale!



Waze este o aplicație de navigație bazată pe o comunitate care partajează informații în timp real. Waze îți oferă mai multă liniște.



EasyPark facilitează manevrele de parcare a vehiculului Renault! Aplicația noastră ajută milioane de șoferi să economisească timp și bani, eliminând în același timp problemele și stresul asociate parcării în zonele urbane. Aplicația EasyPark este disponibilă în peste 2.200 de orașe din Europa pentru parcare pe stradă sau în parcări (în aer liber și subterane).



Cu noua aplicație **Sport1** integrată la bordul vehiculelor Renault, te poți bucura de evenimente și podcasturi sportive captivante în timpul călătoriei.



Radioplayer for Renault este o aplicație radio inteligentă concepută pentru drum. Aplicația îți permite să asculți în direct posturi de radio, podcasturi și muzica preferată, toate într-un singur loc. Rămâi conectat, menține controlul și beneficiază de divertisment în timpul călătoriei.



HBO Max este principala platformă globală de streaming a Warner Bros. Discovery, care oferă un catalog de producții unic și captivant, de la programe proprii de cea mai înaltă calitate, filme, documentare, producții din genul „true crime”, animație pentru adulți până la evenimente sportive și știri în timp real (dacă sunt disponibile). HBO Max îți oferă acces la producții de divertisment prestigioase precum HBO, Warner Bros., Max Originals, universul DC, Harry Potter, precum și seriale emblematice precum „Friends” și „The Big Bang Theory”, toate într-un singur loc.



Vivaldi este un browser web eficient, rapid și care îți respectă viața privată.



Pleacă la drum și ascultă liste de redare și multe altele pe platforma **Amazon Music**, inclusă în abonamentul tău Amazon Prime.



Cu aplicația **as** ești la curent cu tot ce se întâmplă în lumea sportului. Beneficiezi de acces instantaneu la scoruri în timp real, clasamente și cele mai noi știri, pentru a nu rata niciun eveniment important chiar și atunci când călătorești.



Bucură-te de cele mai bune podcasturi în limba spaniolă de la Prisa Group. Ai acces la întreg catalogul **Podium Podcast**, care include producții de ficțiune, documentare, programe istorice și multe altele, beneficiind de navigare simplă la bordul vehiculului.

Cu aplicația My Renault⁽³⁾ poți interacționa cu vehiculul de la distanță prin intermediul smartphone-ului. Servicii conectate, localizarea vehiculului, istoricul de întreținere, notificări privind programările în service și efectuarea unei programări în service: Renault Rafale este mereu ușor de gestionat.

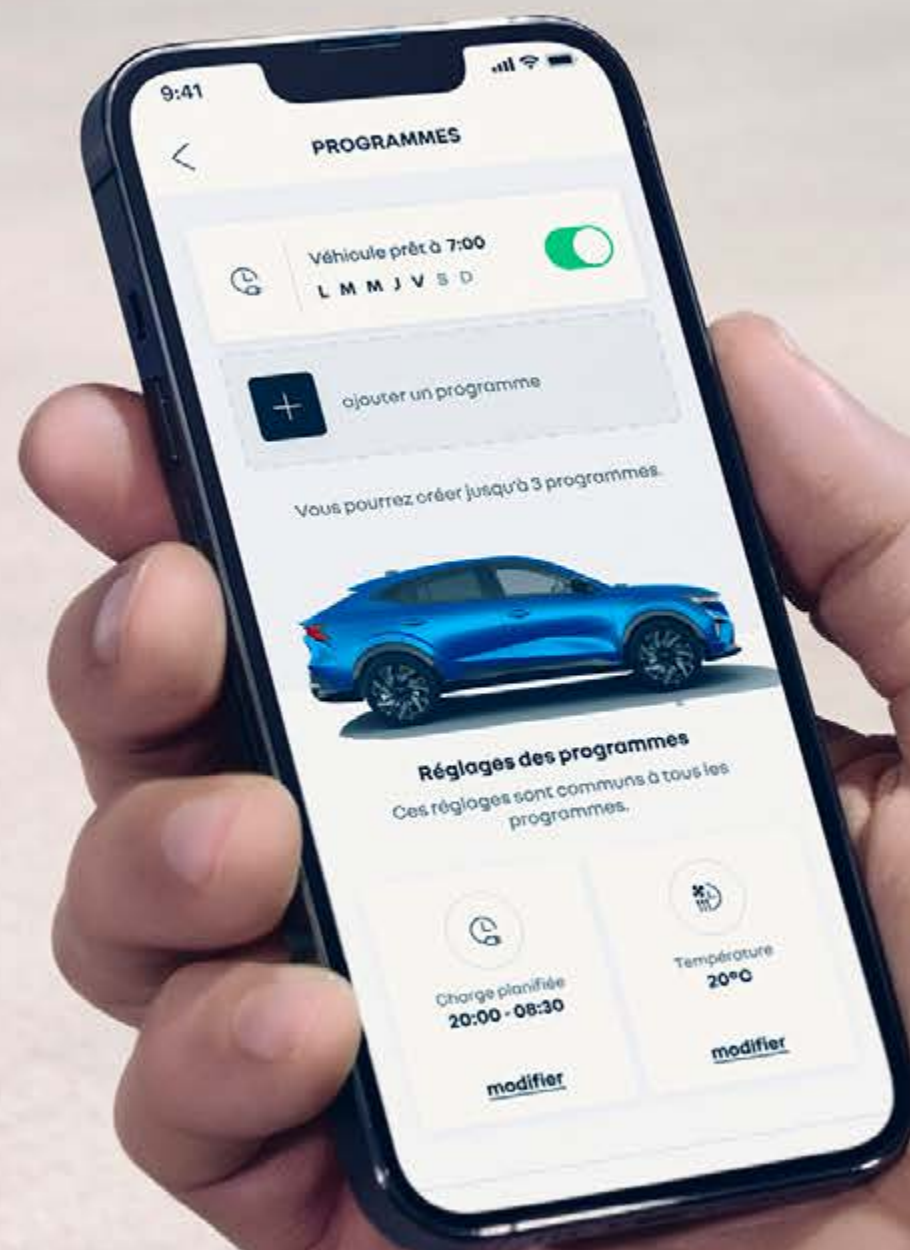

(1) toate denumirile de mărci Google sunt mărci comerciale ale Google LLC. (2) pentru a descărca aplicații din Google Play, este necesară conectarea unui cont Google la profilul din sistemul openR link. Pentru a utiliza aplicațiile descărcate din Google Play este nevoie de un pachet de date dedicat. Pachetul de servicii furnizat la achiziționarea vehiculului include un volum de 2 GB de date pe lună, în funcție de țară; pentru a-l activa, este necesară verificarea identității în aplicația My Renault. De asemenea, poți partaja conexiunea de internet a smartphone-ului cu vehiculul. (3) serviciile conectate My Renault sunt oferite gratuit timp de 8 ani de la data livrării vehiculului. Serviciile Google la bord sunt oferite timp de 3 ani sau pe durata contractului încheiat cu Mobilize Financial Services (toate tipurile de contracte, cu excepția contractului de credit clasic), începând de la data livrării vehiculului.

Harman Kardon® - sistemul audio de înaltă fidelitate

Beneficiind de tehnologia cu efect de cocon dezvoltată de Renault, habitacul este perfect izolat foncic, pentru a te putea bucura de sistemul audio de înaltă fidelitate Harman Kardon®. Pentru o reproducere optimă a sunetului, în funcție de sursa aleasă, au fost concepute 5 moduri de ascultare în colaborare cu Jean-Michel Jarre.

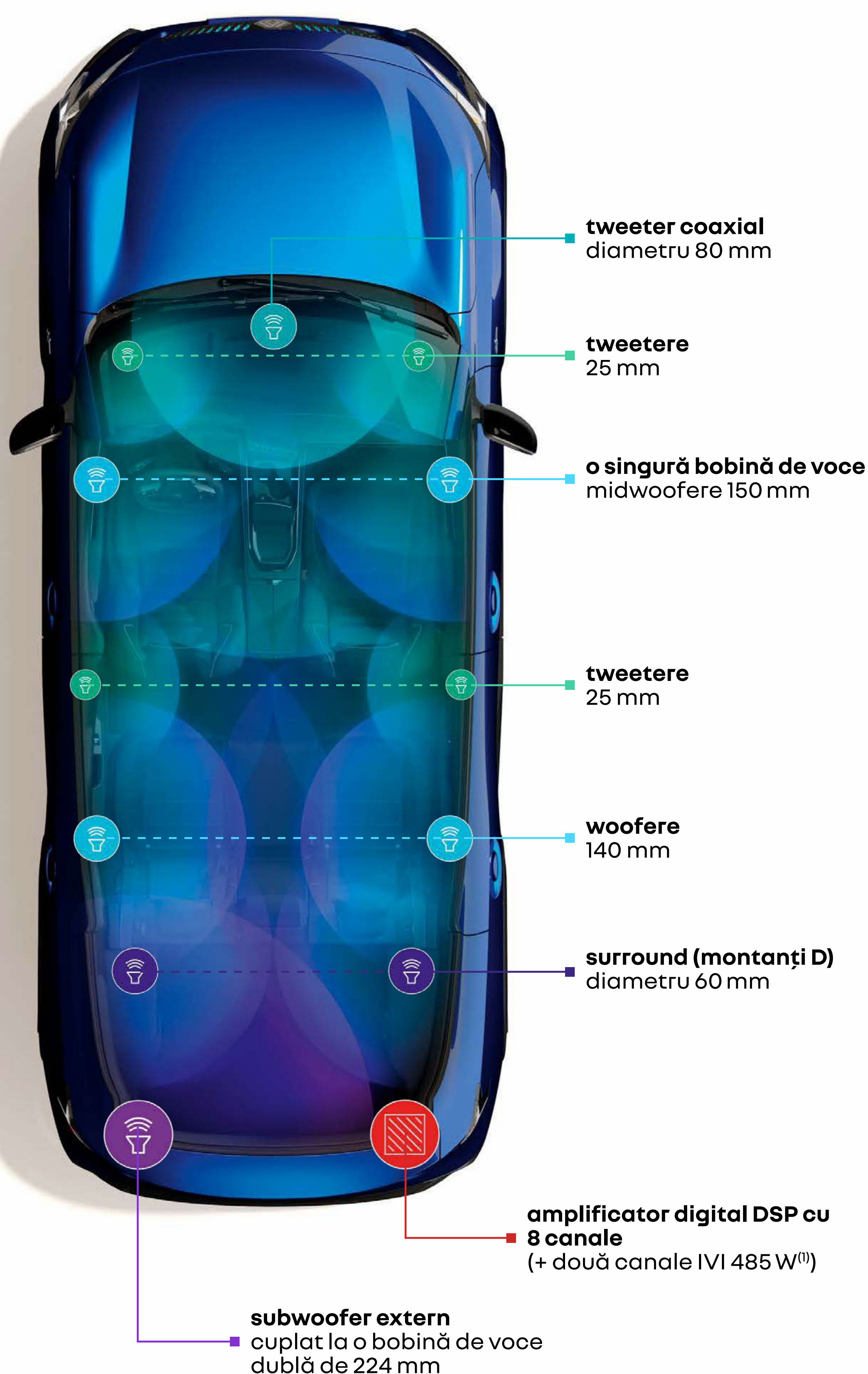

(1) infotainment la bord (IVI).

[configurează și comandă →](#)

detectare, informare, ghidare

Safety score îți evaluează capacitatea de a conduce în siguranță, analizând datele legate de viteză, traiectorie, distanța de siguranță și nivelul de atenție transmise în timpul deplasării.



Safety coach te ajută să-ți îmbunătățești stilul de conducere utilizând scorul oferit de Safety score și te informează în timp real cu privire la potențialele riscuri de pe traseu, pe baza datelor legate de mediul înconjurător.

05. siguranță



33 de sisteme avansate de asistență pentru șofer

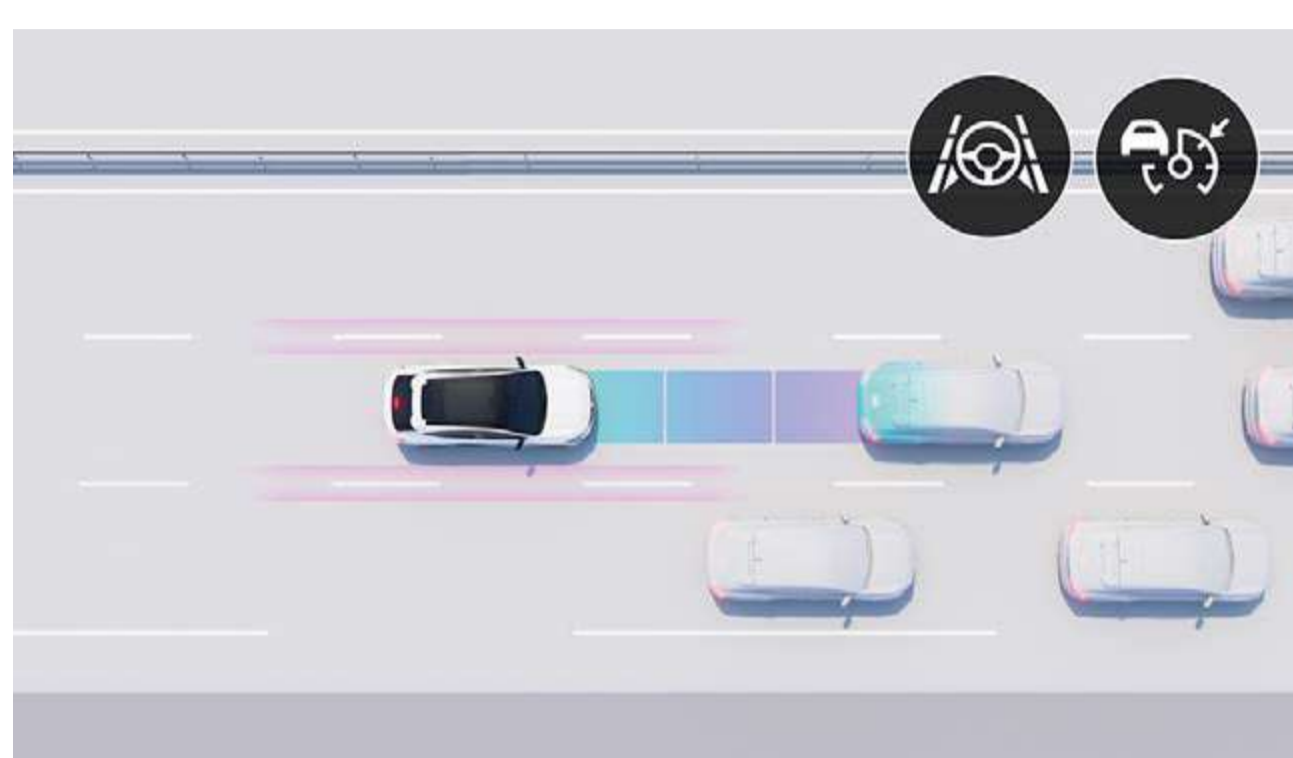

active driver assist

Sistemul reglează în mod automat viteza, păstrează distanța de siguranță față de vehiculul din față și centrează vehiculul Renault Rafale pe banda de rulare. În trafic aglomerat, modul Stop & Go gestionează automat oprirea și repornirea vehiculului pentru o rulare lină, fără efort.



conducere hibridă anticipativă⁽¹⁾⁽²⁾

Vehiculul anticipează conducerea în modul cu motor cu ardere internă, hibrid sau 100% electric, analizând în mod continuu traseul pentru a identifica o zonă urbană, o anumită topografie a drumului sau un ambuteiaj, reducând astfel consumul de carburant și sporind performanța vehiculului.



cameră 3D cu vizualizare la 360°

Sistemul folosește patru camere pentru a afișa în timp real zona din jurul vehiculului Renault Rafale pe ecranul central. Rezultatul: o imagine completă la 360° care te ajută să identifici obstacolele pe care nu le poți vedea din habitacul, facilitând manevrarea și parcarea vehiculului. Detectare față cu corectarea de urgență a traiectoriei.

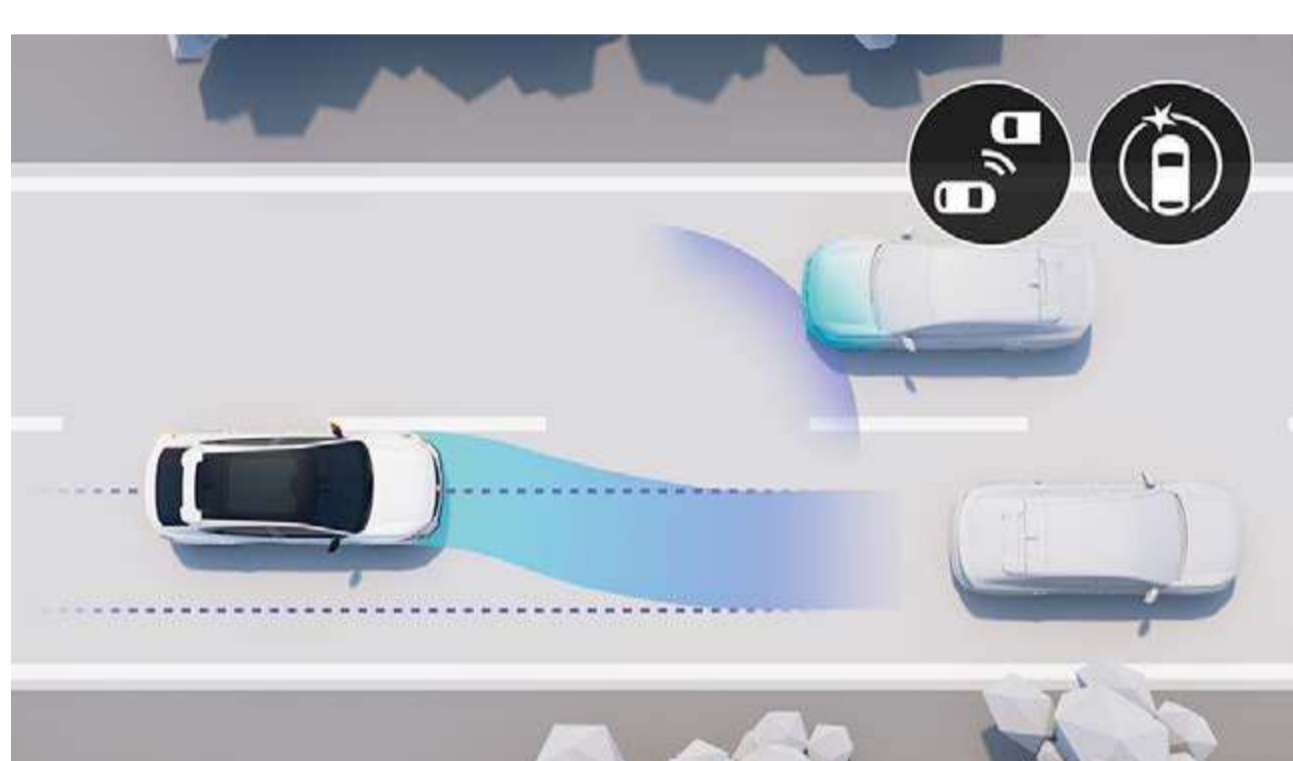

detectare față cu corectarea de urgență a traiectoriei

Sistemul te avertizează cu privire la o posibilă coliziune cu un autovehicul angajat în depășire pe banda alăturată. Dacă există probabilitatea unei coliziuni, acesta efectuează corectarea automată de urgență a traiectoriei.



sistemul de frânare automată de urgență interurban / urban / detectarea pietonilor și a bicicliștilor

Monitorizează zona din jurul vehiculului și reacționează pentru a preveni coliziunile cu pietoni, bicicliști și alte vehicule. Acest sistem îți oferă o mai bună privire de ansamblu asupra mediului înconjurător.

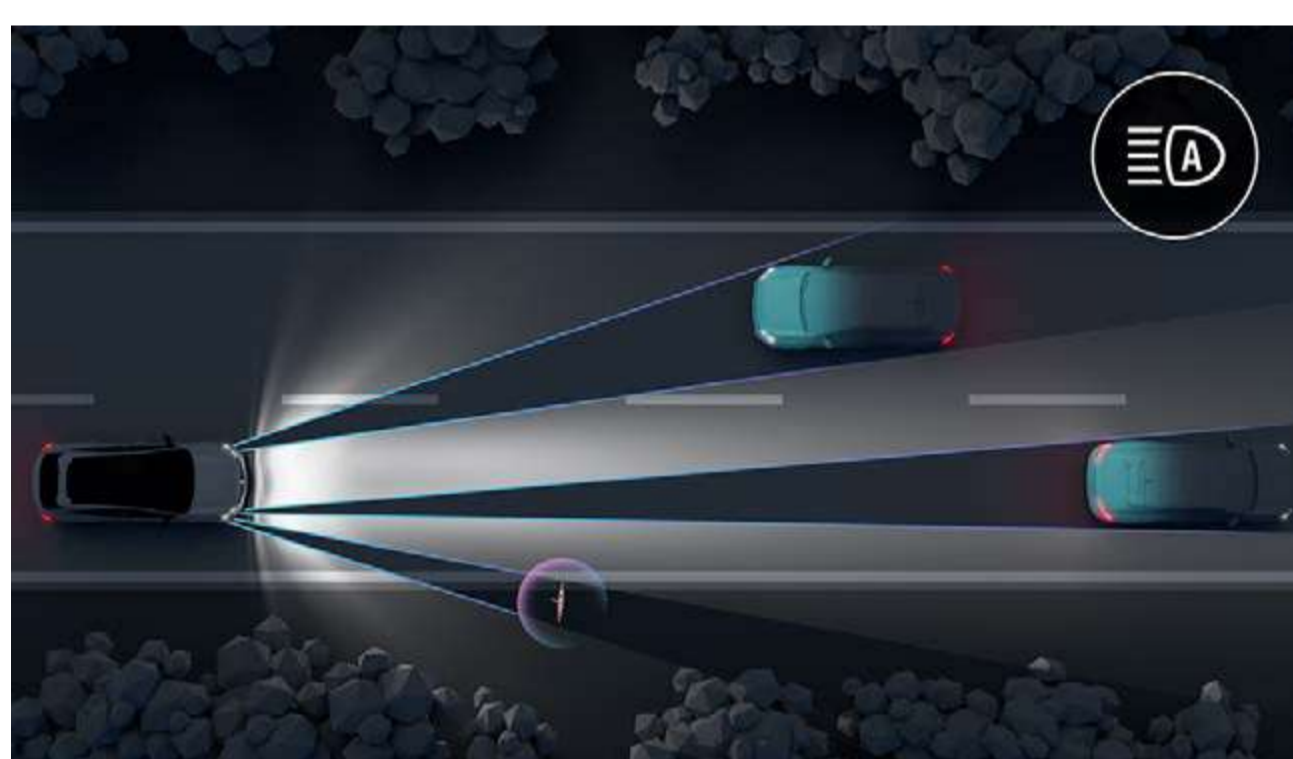

LED matrix vision

Sistemul adaptează automat forma fasciculului luminos la condițiile de trafic și meteorologice pentru a evita orbirea celorlalți participanți la trafic și a îmbunătăți vizibilitatea pe timp de noapte.

sisteme de asistență la conducere

- asistent pentru conducerea ecologică anticipativă⁽¹⁾
- active driver assist
- afișaj pe parbriz de 9,3"
- sistem de asistență la pornirea din rampă
- alertă privind distanța de siguranță
- asistență pentru stabilizarea remorcii
- comutare automată a fazei lungi/scurte
- conducere hibridă anticipativă⁽¹⁾⁽²⁾
- faruri LED Adaptive Vision (cu proiectoare de ceață integrate)
- faruri LED matrix vision
- limitator de viteză
- tempomat adaptiv
- tempomat adaptiv inteligent⁽¹⁾

sisteme de asistență la parcare

- senzori de parcare spate
- senzori de parcare față
- senzori de parcare laterali
- cameră video pentru marșarier
- cameră 3D cu vizualizare la 360°
- parcare automată

sisteme de siguranță

- asistent pentru frânare de urgență
- avertizare privind depășirea benzii de rulare
- ieșire în siguranță a ocupanților din vehicul
- sistem de avertizare pentru unghiul mort
- sistem de avertizare privind traficul din spate
- asistent pentru menținerea pe banda de rulare
- detectare spate cu corectare de urgență a traiectoriei
- detectare față cu corectarea de urgență a traiectoriei
- sistemul de frânare automată de urgență urban / interurban / detectarea pietonilor și a bicicliștilor
- frânare automată de urgență în intersecții
- frânare automată de urgență în marșarier
- recunoașterea indicatoarelor rutiere
- recunoașterea indicatoarelor rutiere cu alertă pentru depășirea vitezei⁽³⁾
- avertizare privind reducerea nivelului de atenție a șoferului

(1) inclus pentru o perioadă de 3 ani. (2) continuu cu motorul de 300 CP și 7 km cu motorul de 200 CP.

(3) inclus pentru o perioadă de 14 ani.

[configurează și comandă →](#)

06. personalizare

culori



alb Pearl lucios (mp)



negru Étoilé (mp)



gri Shale (mp)



gri Schist satinat (s)



albastru Summit⁽¹⁾ (mp)



albastru Summit satinat⁽²⁾ (s)

s: satinat

mp: vopsea metalizată

imagini fără valoare contractuală, cu opțiunea de acoperiș negru

(1) disponibilă doar pentru versiunile esprit Alpine și atelier Alpine. (2) disponibilă opțional doar pentru versiunea atelier Alpine.

configurează și comandă →

06. personalizare

techno



- banchetă rabatabilă 40-20-40 cu trapă pentru schiuri
- grilă frontală 3D cu fundal gri Schist satinat și bară de protecție față cu elemente decorative gri Silver
- sistem de recunoaștere facială a șoferului
- oglinzi cu reglare electrică și încălzite
- openR link de 12": sistem multimedia conectat cu servicii Google la bord



tapițerie perforată din material textil granulat acoperit cu un strat protector negru titanium cu cusături negre (opțional)



jante din aliaj Sonic de 20" diamond-cut negre

06. personalizare

esprit Alpine



- hayon cu acționare electrică mâini-libere și prag cromat al portbagajului
- grilă frontală 3D cu fundal albastru Summit satinat
- 4Control advanced
- planșă de bord din Alcantara® cu cusături albastre
- tapițerie Alcantara® cu lumini integrate în sigla „A”



tapițerie din Alcantara® reciclată cu perforații pe un fundal albastru/material textil cu granulație fină acoperit cu un strat protector și cusături albastru/alb/roșu



tapițerie perforată din material textil granulat acoperit cu un strat protector negru titanium cu cusături negre (opțional)



jante din aliaj Castellet de 20”
diamond-cut negre cu lac gri fumuriu

06. personalizare

atelier Alpine



- siglă atelier Alpine
- planșă de bord cu finisaj ardezie
- șasiu special conceput de echipele Alpine engineering
- sistem Multi-Sense specific versiunilor Alpine, cu control al agilității
- suspensie activă cu cameră anticipativă
- tracțiune 4x4



tapițerie din Alcantara® reciclată cu perforații pe un fundal albastru/material textil cu granulație fină acoperit cu un strat protector și cusături albastru/alb/roșu



tapițerie perforată din material textil granulat acoperit cu un strat protector negru titanium cu cusături negre (opțional)



jante din aliaj Chicane de 21"
diamond-cut negre cu lac gri fumuriu



**fișier PDF de descărcat
echipamente și motorizări**

configurează și comandă →

06. personalizare

accesorii



trepte laterale premium

Accentuând stilul sportiv cu marginile lor rotunjite și motive originale, acestea se integrează perfect în designul vehiculului. Un accesoriu funcțional care facilitează accesul la acoperiș și protejează caroseria de impacturile de zi cu zi.



spoiler portbagaj negru lucios

Îi conferă un plus de rafinament liniei din spate a portbagajului, pentru a scoate în relief profilul aerodinamic al modelului Renault Rafale.

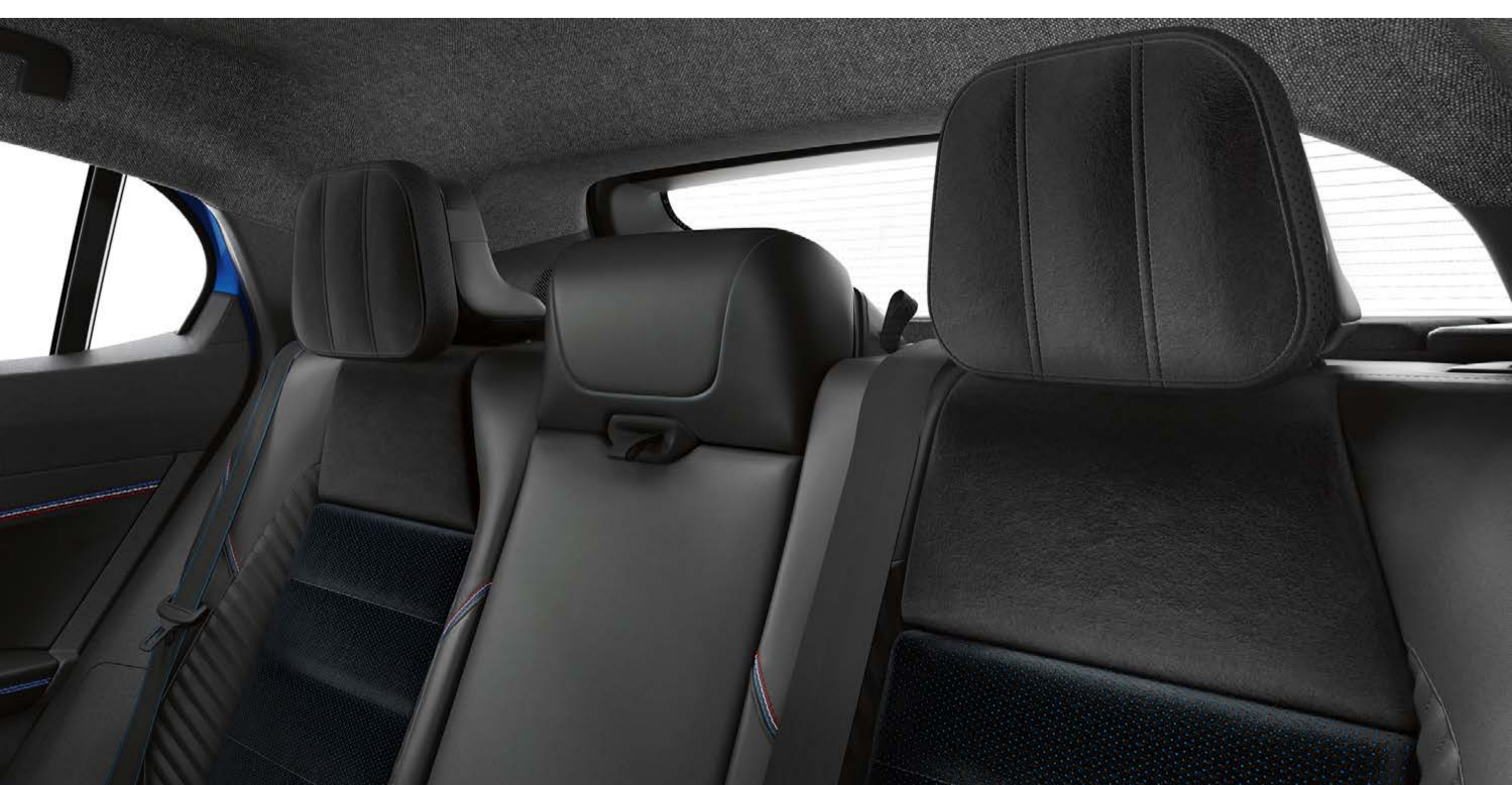

perne ale tetierelor deosebit de confortabile

Sporesc confortul și eleganța interiorului și garantează o susținere optimă pentru o călătorie de primă clasă.



covorașe esprit Alpine

Conferă-i interiorului versiunii esprit Alpine un plus de stil cu un set de covorașe brodate cu litera „A” de la Alpine, de culoare albastră, cu cusături asortate.



cârlig de remorcare retractabil electric

Retractable, acesta devine invizibil și nu afectează designul vehiculului Renault Rafale. Foarte ușor de utilizat, cârligul se depliază automat în doar câteva secunde prin simpla apăsare de unui buton.

[configurează și comandă →](#)

06. personalizare

motorizări

full hybrid E-Tech 200 CP fără încărcare la priză	hyper hybrid E-Tech 4x4 300 CP cu conectare la priză
energie	
electric + benzină (E10)	electric + benzină (E10)
putere max. combinată kW EEC (CP) la o turație (rpm) de	
147 (200 CP) la 4.500	221 (300 CP) la 4.500
cuplu max. combinat (Nm EEC) la o turație (rpm) de	
205 + 205 (nu se cumulează) la 1.750 rpm	205 + 205 + 200 (nu se cumulează) la 1.750
autonomie	
autonomie de până la 1.100 km	autonomie totală de până la 1.000 km
	autonomie de până la 105 km în modul complet electric
performanță	
viteză maximă (km/h)(1)	
180	
0 - 100 km/h (s)	
8,9	6,4
accelerare intermediară: de la 80 km/h la 120 km/h (s)	
5,6	4,0
consum de carburant și emisii(2)(3) în ciclul WLTP	
CO₂ (g/km)	
între 107 și 115	între 40 și 46 g/km cu o baterie încărcată 100% de la 124 g/km cu o baterie neîncărcată
consum în regim mixt (l/100 km)	
de la 4,8	între 1,7 și 2 l/100 km cu o baterie încărcată 100% de la 5,4 l/100 km cu o baterie neîncărcată
volume și mase	
rezervor de carburant (litri)	
55 (inclusiv rezervă de 3 litri)	

(1) viteză blocată electronic. (2) WLTP (procedura de încercare a vehiculelor ușoare armonizată la nivel mondial): acest nou protocol permite obținerea unor rezultate mult mai apropiate de cele observate în timpul călătoriilor zilnice comparativ cu protocolul NEDC. (3) consumul de carburant și emisiile de CO₂ sunt omologate conform unei metode standard impuse de reglementările în vigoare. Aceasta este identică pentru toți producătorii și permite compararea vehiculelor.

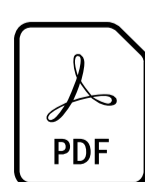

**fișier PDF de descărcat
echipamente și motorizări**

dimensiuni și volume

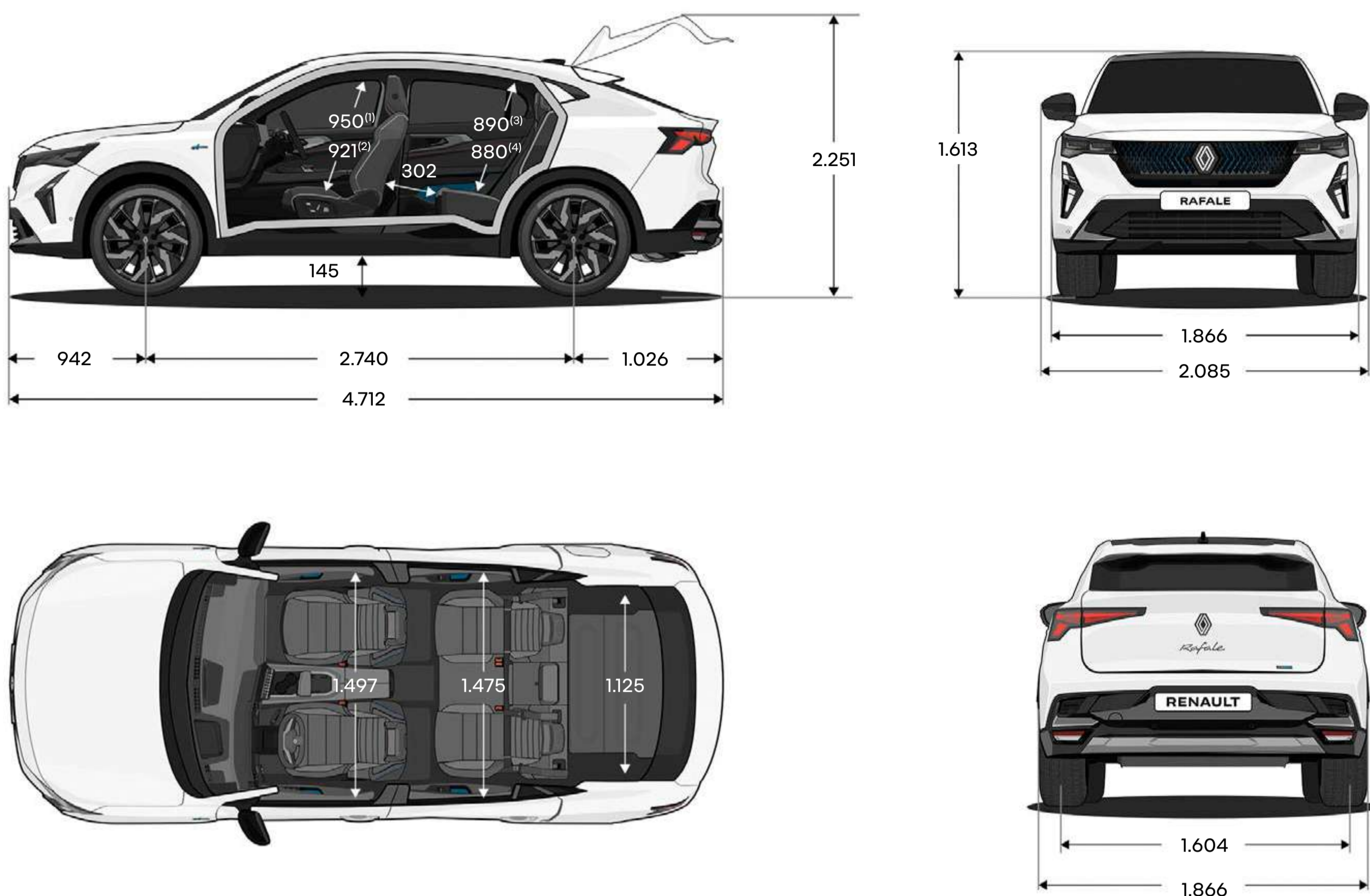

volumul portbagajului (l)	full hybrid E-Tech 200 CP	hyper hybrid E-Tech 4x4 300 CP
volum min. portbagaj	627	539
volum max. portbagaj	1.900	1,826
volum sub podeaua falsă	92	4

dimensiuni în (mm).

(1) spațiu pentru cap pe rândul 1 cu solarbay®. (2) spațiu pentru cap pe rândul 1 cu solarbay®. (3) spațiu pentru cap pe rândul 2 cu solarbay®. (4) spațiu pentru cap pe rândul 2 cu solarbay®.

configurează și comandă →

„Human First” este un program cuprinzător de siguranță dezvoltat de Renault în colaborare cu cercetători, experți și pompieri.

Întrucât siguranța rutieră îi privește pe toți participanții la trafic, fie pietoni, bicicliști sau șoferi, programul „Human First” dezvoltat de Renault are următoarele obiective:

- 1. prevenirea accidentelor prin dezvoltarea de echipamente de siguranță și sisteme avansate de asistență pentru șofer și de siguranță**
până la 33 de sisteme avansate de asistență pentru șofer / peste 60 de echipamente de siguranță, până la 7 airbaguri, scaune pentru copii (Isofix), soluția Renault Fixe4sure / peste 2.000 de cereri depuse pentru obținerea de brevete legate de siguranță din 1970
- 2. gestionarea accidentelor utilizând inovații dezvoltate împreună cu pompierii**
QRescue / Fireman Access / peste 5.000 de pompieri instruiți în ultimii 10 ani în 20 țări din întreaga lume / aproximativ 400 de vehicule donate anual pentru instruirea pompierilor
- 3. reducerea numărului de accidente și a gravității acestora prin investiții masive în cercetare și dezvoltare**
safety score / safety coach / servicii conectate / volume mari de date / sisteme de inteligență artificială și securitate cibernetică

află mai multe despre programul „Human First”

Renault care Service

**Îți suntem mereu alături ca să
îți simplificăm experiența de
conducere și să investești cât mai
puțin timp pentru întreținerea
vehiculului Renault: devize și
programări online, pachete cu
preț fix, contracte de întreținere,
asigurare și asistență, programul
personalizat My Renault... Profită
de soluțiile noastre simple, rapide și
adaptate nevoilor tale.**

**Cu serviciul de întreținere
conectată, vei primi notificări când
s-a apropiat termenul de efectuare
a operațiunilor de întreținere a
vehiculului și alerte proactive
atunci când un eveniment legat de
vehicul impune o vizită la atelierul
de service. În plus, poți vizualiza
starea vehiculului în timp real în
spațiul tău My Renault. Renault a
dezvoltat, de asemenea, sisteme
pentru anticiparea uzurii pieselor.
Astfel, clientul este mereu la curent
cu starea frânelor sau a bateriei
vehiculului și este îndemnat să le
înlocuiască, dacă este necesar.**

[află mai multe despre Renault Care Service](#)



Au fost luate toate măsurile de precauție pentru a se asigura că prezenta broșură este exactă și actualizată la data publicării. Acest document a fost elaborat pornind de la produsele preserie sau prototipuri. În cadrul politicii de îmbunătățire permanentă a produselor sale, Renault își rezervă dreptul de a modifica, în orice moment, conținutul legat de specificațiile, vehiculele și accesoriile descrise și reprezentate în prezenta publicație. Aceste modificări sunt aduse la cunoștința concesionarilor Renault în cel mai scurt timp. În funcție de țara de comercializare, versiunile pot fi diferite și anumite echipamente pot fi indisponibile (standard, opțional sau ca accesoriu). Te rugăm să consulți agentul Renault local pentru a primi cele mai recente informații. Având în vedere limitele de natură tehnică legate de tipărirea acestui material, culorile reproduse în prezentul document pot fi ușor diferite de culorile reale ale vopselei sau de materialele folosite la interior. Toate drepturile rezervate. Este interzisă reproducerea sub orice formă sau prin orice mijloace a prezentei broșuri, parțial sau integral, fără acordul prealabil, furnizat în scris, din partea Renault.

Publicis - fotografii realizate de: A. Doroszewicz - Ianuarie 2026.

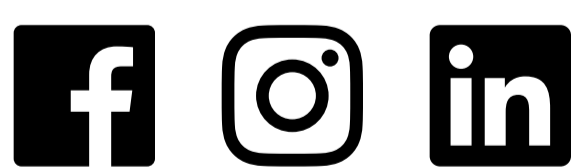

configurează și comandă →