



Renault KAPTUR

Руководство по эксплуатации





RENAULT
Passion for life

Castrol, эксклюзивный партнер Renault



Воспользуйтесь передовыми технологиями, изначально созданными для автоспорта, чтобы обеспечить эффективность и долговечность Вашего автомобиля Renault с помощью серии моторных смазочных материалов, специально разработанных Renault и Castrol.

Renault рекомендует 

   [renault.com](https://www.renault.com)

Добро пожаловать в Ваш автомобиль!

Настоящее руководство по эксплуатации и обслуживанию автомобиля содержит информацию, которая позволит Вам:

- ознакомиться с автомобилем, правильно его эксплуатировать и максимально использовать его возможности;
- поддерживать его оптимальную работу посредством простого, но строгого соблюдения предписаний и рекомендаций по техобслуживанию;
- быстро устранить мелкие неисправности, не требующие вмешательства специалиста.

То небольшое время, которое Вы потратите на чтение данного руководства, с лихвой окупится приобретенными сведениями, а также знаниями функциональных возможностей и технических новшеств, которые использованы в конструкции Вашего автомобиля. Если Вам понадобится дополнительная информация об автомобиле, специалисты сервисной станции компании-производителя будут рады дать любые необходимые консультации.

Эти символы помогут при чтении руководства:



Эти символы, нанесенные на определенном оборудовании автомобиля, означают, что необходимо ознакомиться с информацией о данном оборудовании и/или ограничениях по работе с ним в руководстве по эксплуатации.

Символ  в любом месте текста руководства означает переход на указанную страницу.



Этот знак в любом месте руководства указывает на предупреждение об опасности или рекомендацию по безопасной эксплуатации.

Данное руководство по эксплуатации содержит описание модели, основанное на ее технических характеристиках, существующих на момент написания документа. **Руководство охватывает все виды оборудования** (как серийного, так и дополнительного), **устанавливаемого на автомобиле данной модели, однако его наличие на Вашем автомобиле зависит от комплектации, выбранных опций и страны поставки.**

Также в руководстве Вам может встретиться информация об оборудовании, которым предполагается оснащать автомобили в течение предстоящего периода производства.

Иллюстрации в руководстве пользователя представлены только в качестве примеров.

При упоминании в данном руководстве «представителя» или «сервисной станции» компании-производителя имеется ввиду официальная дилерская сеть Renault.

Счастливого пути за рулем Вашего нового автомобиля!

Перевод с французского. Воспроизведение или перевод, даже частичный, запрещены без письменного разрешения компании-производителя автомобиля.

СНАРУЖИ

48759

Электрические стеклоподъемники
➔ 3.14

Стеклоочиститель ветрового стекла
➔ 1.81

Отпотевание ➔ 3.4 и ➔ 3.8

Приборы освещения: работа
➔ 1.71

Приборы освещения: замена
➔ 5.12

Зеркала заднего вида
➔ 1.68

Ключ-карта: общие сведения
➔ 1.2

Запирание, отпирание дверей
➔ 1.12

Уход за кузовом автомобиля ➔ 4.14

Шины ➔ 5.8



Заправка топливом ➔ 1.83

САЛОН

48755

Регулировка посадки
водителя ➔ 1.17

Вещевые отделения, оборудо-
вание салона ➔ 3.18

Заднее многоместное сиденье
➔ 3.24

Задние подголовники ➔ 3.23

Передние сиденья ➔ 1.16
Подголовники передних сидений
➔ 1.15

Система обеспечения
безопасности детей ➔ 1.29

Перевозка вещей в багажном
отделении ➔ 3.28

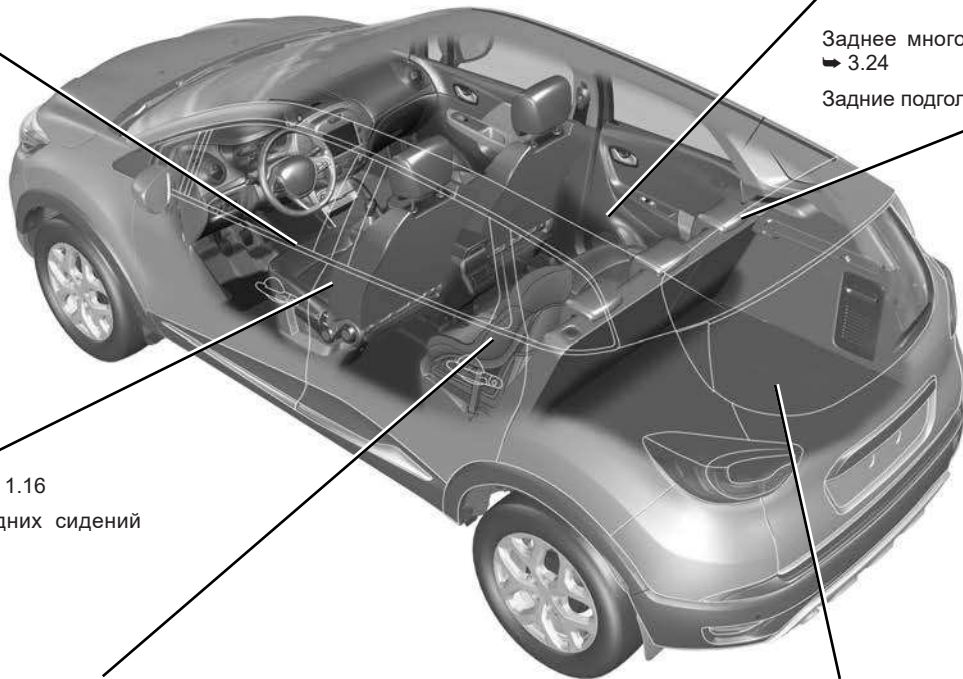

МЕСТО ВОДИТЕЛЯ

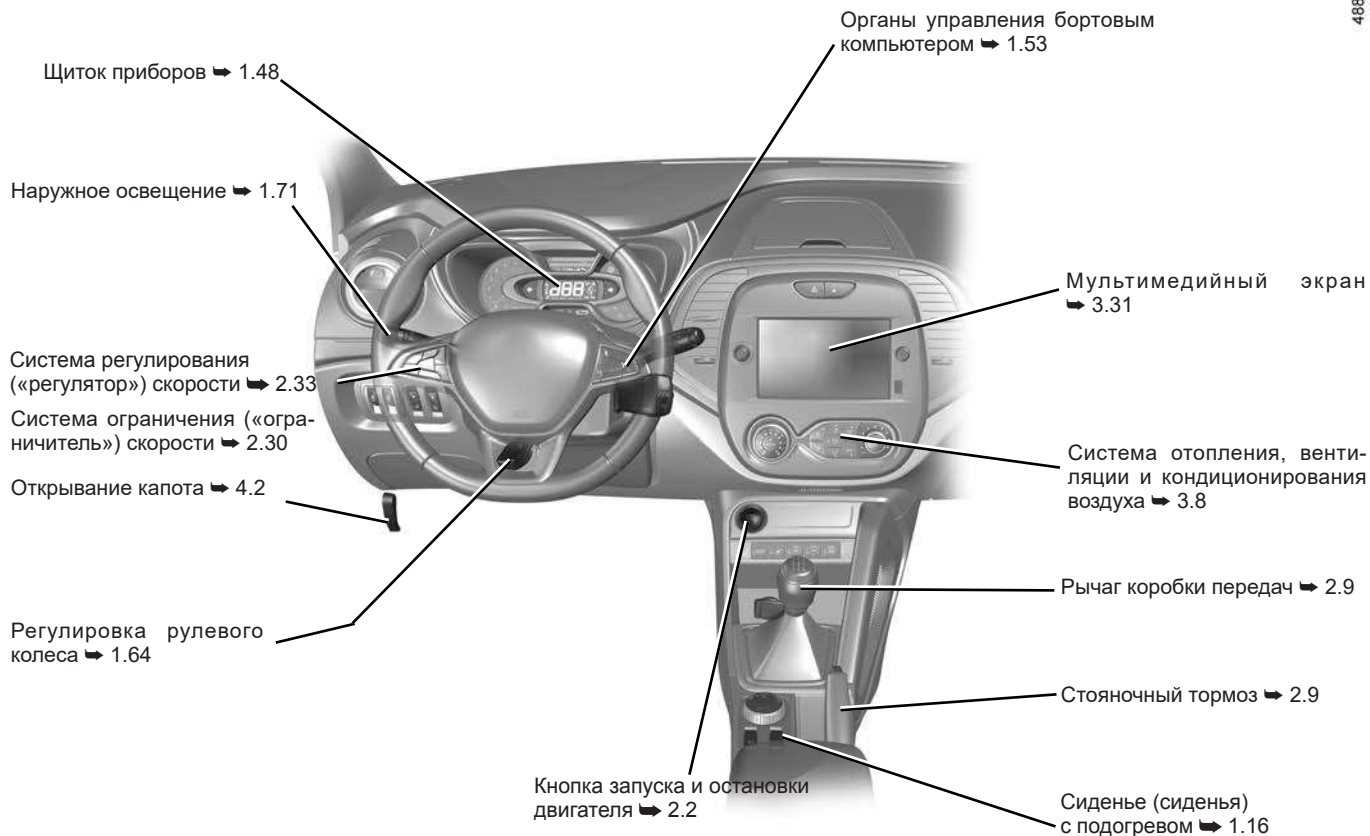

СИСТЕМЫ ПОМОЩИ ПРИ УПРАВЛЕНИИ АВТОМОБИЛЕМ

48760

ABS (антиблокировочная система)

ESC (система стабилизации траектории)

Система экстренного торможения

Система помощи при трогании на подъеме

➔ 2.21

Система контроля «слепых» зон ➔ 2.41

Система контроля дистанции при парковке ➔ 2.37

Система контроля дистанции при парковке ➔ 2.37

Камера заднего вида ➔ 2.39

Система кругового видеобзора ➔ 2.47

➔ 2.47



Система ограничения («ограничитель») скорости ➔ 2.30

Система регулирования («регулятор») скорости ➔ 2.33

Трансмиссия: полный привод ➔ 2.26

БЕЗОПАСНОСТЬ АВТОМОБИЛЯ

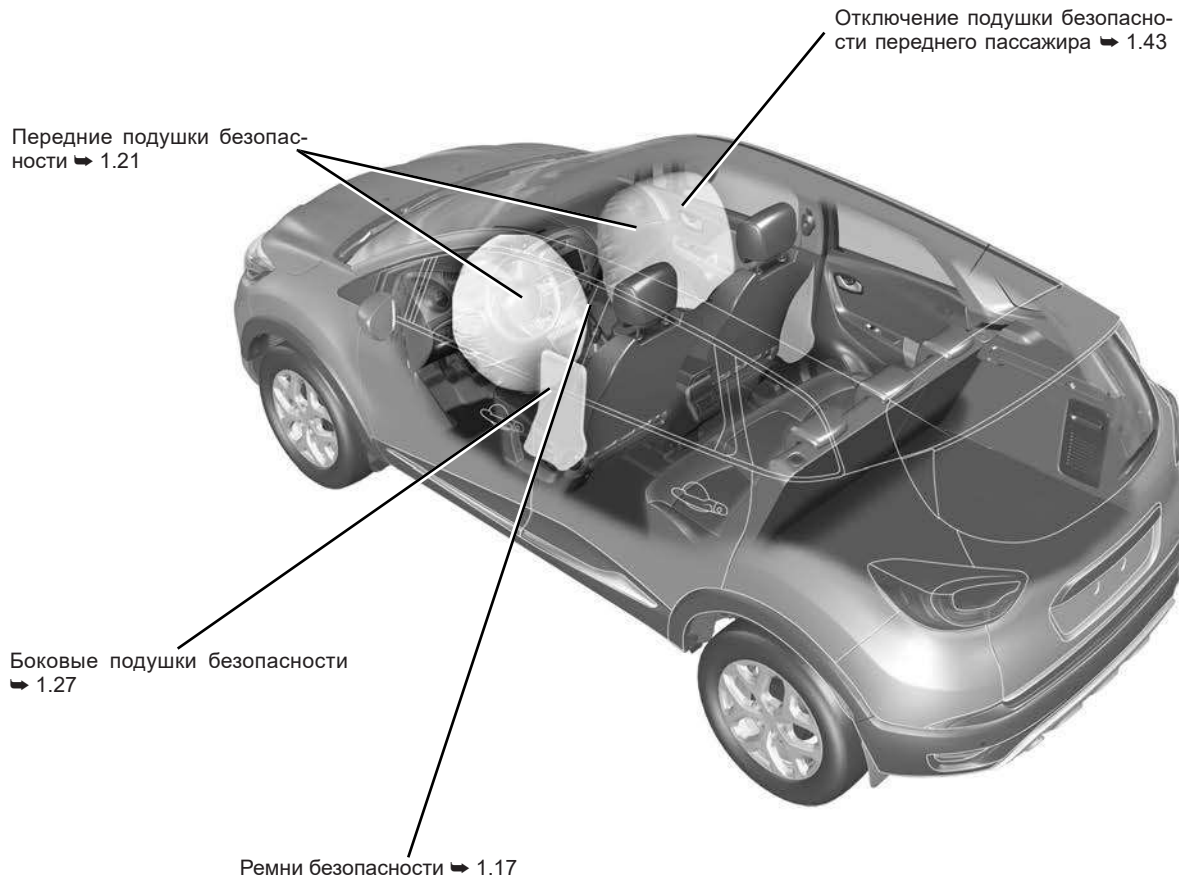

ИДЕНТИФИКАЦИЯ АВТОМОБИЛЯ, ТАБЛИЧКИ

48813

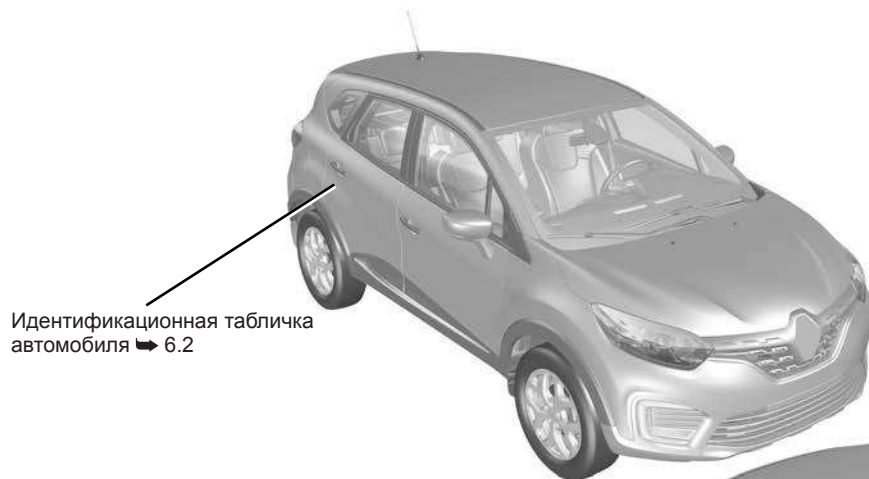

Идентификационная табличка
автомобиля → 6.2

Табличка двигателя → 6.4

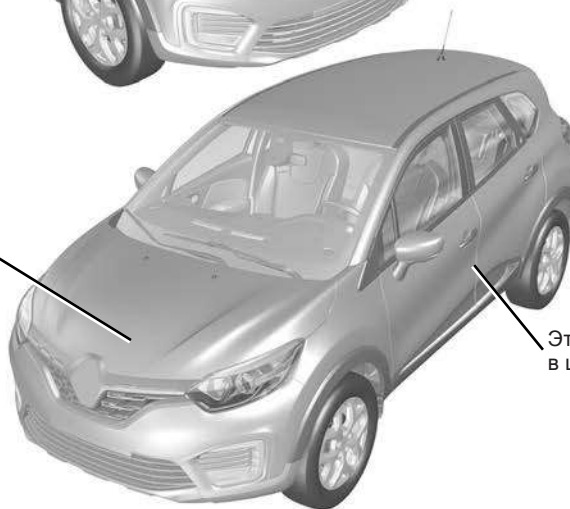

Этикетка с указанием давления
в шинах → 4.10

МОТОРНЫЙ ОТСЕК (профилактическое обслуживание)

48808

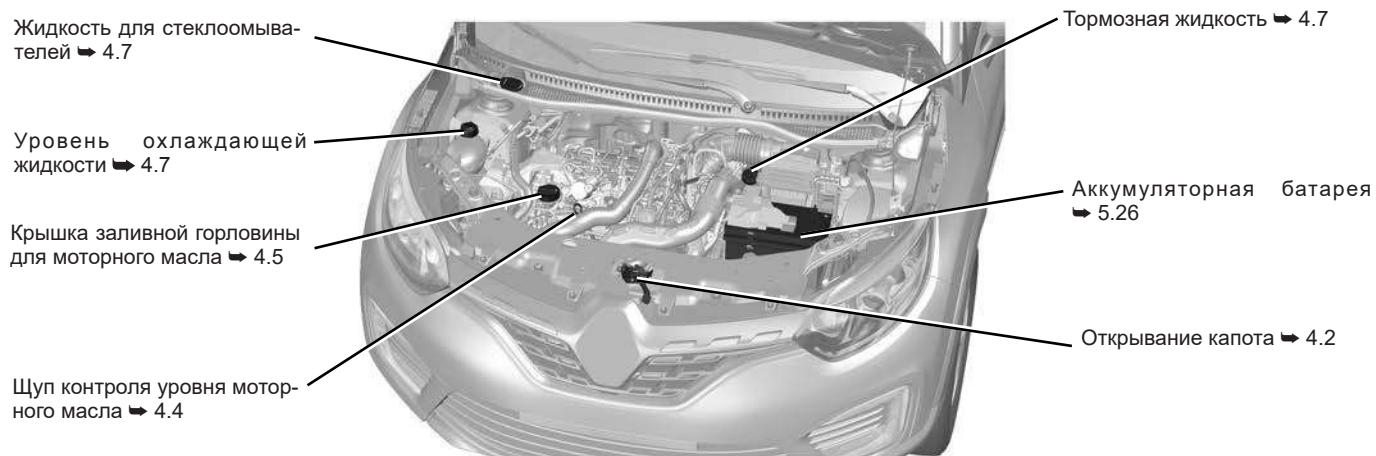

УСТРАНЕНИЕ НЕИСПРАВНОСТЕЙ

Замена щеток очистителей ветрового стекла ➔ 5.30

Замена ламп фар ➔ 5.12

Место крепления буксировочной проушины спереди автомобиля ➔ 5.32



Замена щетки (щеток) очистителя заднего стекла ➔ 5.30

Замена ламп задних фонарей ➔ 5.14

Место крепления буксировочной проушины сзади автомобиля ➔ 5.32

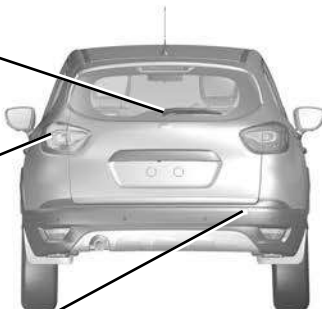

Прокол шины:

Инструменты ➔ 5.4

Запасное колесо ➔ 5.2

Замена колеса ➔ 5.6



Предохранители ➔ 5.21



С О Д Е Р Ж А Н И Е

Главы

Знакомство с автомобилем

1

Вождение автомобиля

2

Комфорт

3

Техническое обслуживание

4

Практические советы

5

Технические характеристики

6

Алфавитный указатель

7



Глава 1: Знакомство с автомобилем

Ключ-карта: общие сведения, использование	1.2
Ключ-карта с функцией «свободные руки»	1.4
Открытие и закрытие дверей	1.10
Запирание, отпирание открывающихся элементов кузова	1.12
Автоматическая блокировка замков при движении	1.14
Подголовники передних сидений	1.15
Ремни безопасности	1.17
Средства пассивной безопасности в дополнение к ремням безопасности передних сидений	1.21
Боковые устройства безопасности	1.27
Безопасность детей: общие сведения	1.29
Выбор крепления детского сиденья	1.32
Установка детского сиденья: общие сведения	1.35
Детские сиденья: крепление штатным ремнем безопасности или с помощью системы ISOFIX	1.37
Безопасность детей: включение и выключение подушки безопасности переднего пассажира	1.43
Место водителя: левостороннее управление	1.46
Сигнальные лампы	1.48
Дисплеи и индикаторы	1.52
Бортовой компьютер	1.53
Рулевое колесо, усилитель рулевого управления	1.64
Время и температура наружного воздуха	1.66
Зеркала заднего вида	1.68
Звуковая и световая сигнализация	1.70
Наружное освещение и сигнализация	1.71
Коррекция света фар	1.74
Стеклоочистители, стеклоомыватели	1.76
Омыватель заднего стекла, стеклоочиститель	1.81
Топливный бак	1.83

КЛЮЧ-КАРТА: общие сведения, использование (1/2)

43553



- 1 Отпирание всех открывающихся элементов кузова.
- 2 Запирание всех открывающихся элементов кузова.
- 3 Отпирание/запирание двери багажного отделения.
- 4 Дистанционный запуск двигателя.

При разряженном элементе питания у Вас сохраняется возможность запирания/отпирания автомобиля и запустить двигатель. ➔ 1.12 или ➔ 2.2.

Ключ-карта обеспечивает:

- запирание/отпирание открывающихся элементов кузова (дверей салона и багажного отделения, лючка заливной горловины топливного бака);
- запуск двигателя ➔ 2.2.

Длительность работы от источника питания

Убедитесь в том, что используется элемент питания надлежащего типа, он не разряжен и правильно установлен. Его срок службы составляет приблизительно два года: при появлении на щитке приборов сообщения «КЛЮЧ-КАРТА РАЗРЯЖЕНА» его следует заменить. ➔ 5.19.

Зона действия ключа-карты

Зона действия зависит от окружающих условий. Во избежание непреднамеренного отпирания или запирания дверей вследствие случайного нажатия на кнопки обращайтесь с ключом-картой осторожно!

Радиопомехи

Работа ключа-карты может быть нарушена из-за помех, создаваемых находящимися поблизости различными объектами или приборами, работающими на той же частоте.



Ответственность водителя при стоянке или остановке автомобиля

Даже на короткое время не покидайте автомобиль, в котором находится ребенок, взрослый с ограниченными возможностями или животное.

Они могут причинить вред себе или другим людям, например, запустив двигатель, включив такие устройства, как стеклоподъемники, или же заблокировав двери.

Кроме того, нужно учитывать, что в теплую и/или солнечную погоду температура в салоне автомобиля поднимается очень быстро.

Существует опасность тяжелых травм или летального исхода.

КЛЮЧ-КАРТА: общие сведения, использование (2/2)

40303



Механический ключ, встроенный в ключ-карту

Встроенный запасной ключ **6** можно использовать для запирания и отпирания передней левой двери в случае неисправности ключа-карты:

- при разряде элемента питания в ключе-карте, разряде аккумуляторной батареи и т. д.;
- на частоте ключа-карты работают другие электронные устройства;
- автомобиль находится в зоне сильных электромагнитных помех.

Доступ к запасному ключу 6

Сдвиньте заднюю часть корпуса **5** вниз, нажимая в зоне **A**.

Использование ключа

➔ 1.12.

После посадки в автомобиль с помощью встроенного ключа поместите его обратно в гнездо ключа-карты для запуска двигателя.

39102



Замена: получение дополнительного ключа-карты.

В случае потери или необходимости приобретения дополнительного ключа-карты обращайтесь только к официальному дилеру.

Для замены ключа-карты необходимо доставить автомобиль и **все его ключи-карты** на сервисную станцию официального дилера для повторной инициализации всего комплекта.

Для одного автомобиля можно использовать до четырех ключей-карт.

Рекомендации

Не подносите ключ-карту к источнику тепла, холода или влажности.

Не храните ключ-карту в месте, где он может быть случайно деформирован или поврежден (например, в заднем кармане брюк).

КЛЮЧ-КАРТА С ФУНКЦИЕЙ «СВОБОДНЫЕ РУКИ»: использование (1/6)

Вы можете использовать два режима за-
пира/отпира автомобиля:

- ключ-карта в режиме «свободные
руки»;
- ключ-карта в режиме пульта дистан-
ционного управления.



38165

Использование ключа-карты в режиме «свободные руки»

В режиме «свободные руки» можно запи-
рать и отпирать автомобиль без нажатия
кнопок на ключе-карте, пока ключ-карта
находится в зоне доступа **1**.

Примечание: если автомобиль не ис-
пользуется более 8 дней, система «сво-
бодные руки» переходит в ждущее со-
стояние. Для ее повторной активации
нажмите кнопку разблокировки на ключе-
карте (см. следующие страницы).

Не оставляйте ключ-карту рядом с
другим электронным оборудованием
(компьютер, телефон и т. п.), которое
может нарушить его работу.



Ответственность водителя при стоянке или остановке автомобиля

Никогда не оставляйте без
присмотра в Вашем автомобиле даже
на короткое время животного, ребенка
или взрослого с ограниченными воз-
можностями.

Они могут причинить вред себе или
другим людям, например, запустив
двигатель, включив такие устройства,
как электростеклоподъемники, или же
заблокировав двери.

Кроме того, нужно учитывать, что в
теплую и/или солнечную погоду тем-
пература в салоне автомобиля подни-
мается очень быстро.

СМЕРТЕЛЬНАЯ ОПАСНОСТЬ ИЛИ ОПАСНОСТЬ ТЯЖЕЛЫХ ТРАВМ.

КЛЮЧ-КАРТА С ФУНКЦИЕЙ «СВОБОДНЫЕ РУКИ»: использование (2/6)



56875

Дистанционное отпирание в режиме «свободные руки»

Когда ключ-карта будет внесен в зону 2, двери автомобиля будут разблокированы.

Отпирание замков дверей сопровождается **однократным миганием** указателей поворотов и боковых повторителей указателей поворотов в режиме аварийной сигнализации.

Дистанционное запирание в режиме «свободные руки»

Закройте боковые двери и дверь багажного отделения и отойдите от автомобиля, держа при себе ключ-карту: автомобиль заблокируется автоматически, как только Вы выйдете из зоны действия.

Запирание сопровождается **двукратным миганием** огней аварийной сигнализации (всех указателей поворота) и включением звукового сигнала.

В зависимости от комплектации автомобиля на экране мультимедийной системы можно включить или выключить звуковое сопровождение дистанционного запирания (см. руководство по эксплуатации).

Примечание: расстояние, на котором происходит запирание замков дверей автомобиля, зависит от окружающей обстановки.



98186

Особенности системы запирания

Если хотя бы одна из дверей открыта или закрыта неплотно, то, когда Вы отойдете от автомобиля за пределы зоны действия ключа-карты, двери заперты не будут.

Если ключ-карта находится в зоне обнаружения 1 в течение примерно 15 минут, функция дистанционного запирания отключается.

Автомобиль невозможно запереть дистанционно, если ключ-карта находится в зоне 3.

КЛЮЧ-КАРТА С ФУНКЦИЕЙ «СВОБОДНЫЕ РУКИ»: использование (3/6)



Запирание в режиме «свободные руки» с помощью кнопки 4

Если Вы хотите запереть свой автомобиль, когда ключ-карта находится рядом с ним, или запереть свой автомобиль без включения звукового сигнала при закрытых дверях, в том числе двери багажного отделения, нажмите кнопку **4** на ручке одной из двух передних дверей. Автомобиль запирается.

Примечание: для запираения замков необходимо, чтобы ключ-карта **1** был рядом с автомобилем.

Отпирание в режиме «свободные руки» с помощью кнопки 4

Если ключ-карта находится в зоне **1** и двери автомобиля заперты, нажмите кнопку **4** на ручке одной из двух передних дверей: замки разблокируются.

При нажатии кнопки на двери багажного отделения отпираются все двери автомобиля и отрывается багажное отделение.

Отпирание замков дверей сопровождается **однократным миганием** аварийной сигнализации (всех указателей поворота).

КЛЮЧ-КАРТА С ФУНКЦИЕЙ «СВОБОДНЫЕ РУКИ»: использование (4/6)

43553



Отключение режима «свободные руки»

- нажмите и удерживайте более 5 секунд кнопку 6;
- в зависимости от уровня комплектации автомобиля функцию «свободные руки» можно деактивировать на экране мультимедийной системы (см. руководство по эксплуатации мультимедийного оборудования).

Включение режима «свободные руки»

- нажмите и удерживайте более 5 секунд кнопку 5;
- в зависимости от уровня комплектации автомобиля функцию «свободные руки» можно активировать на экране мультимедийной системы (см. руководство по эксплуатации мультимедийного оборудования).

Отключение/включение дистанционной функции «свободные руки»

В зависимости от комплектации автомобиля функцию «свободные руки» можно деактивировать или активировать на экране мультимедийной системы (см. руководство по эксплуатации мультимедийного оборудования).

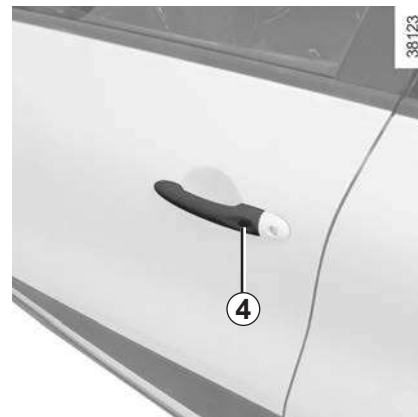

Если функция дистанционного управления «свободные руки» деактивирована, включить режим «свободные руки» можно только с помощью кнопки 4, 5 или 6.

КЛЮЧ-КАРТА С ФУНКЦИЕЙ «СВОБОДНЫЕ РУКИ»: использование (5/6)

43553



Использование ключа-карты в качестве пульта дистанционного управления

Отпирание при помощи ключа-карты

Нажмите на кнопку **5**. Отпирание замков дверей сопровождается **однократным миганием** указателей поворотов и боковых повторителей указателей поворотов в режиме аварийной сигнализации.

Запирание с помощью ключа-карты

Когда двери салона и багажного отделения закрыты, нажмите на кнопку **6**. Автомобиль запирается. О блокировке автомобиля свидетельствует **двукратное мигание** огней аварийной сигнализации (всех указателей поворота). Если один или несколько открывающихся элементов кузова (дверь салона или багажного отделения) открыты или закрыты неплотно, вслед за запираем сразу же происходит отпирание замков, а аварийная сигнализация не включается.

Отпирание и запирание только багажного отделения

Нажмите кнопку **7** для запирания и отпирания только двери багажного отделения.

Примечание: максимальное расстояние, на котором происходит запирание замков дверей автомобиля, зависит от окружающей обстановки.

Особенности

Автомобиль не блокируется в следующих случаях:

- если один или несколько открывающихся элементов кузова (дверь салона или багажного отделения) открыты или закрыты неплотно;
- если ключ-карта находится в зоне **3** и в наружной зоне обнаружения нет другого ключа-карты, автомобиль после кратковременной блокировки будет сразу же разблокирован, при этом огни аварийной сигнализации (указатели поворота) мигать не будут.

При работающем двигателе кнопки ключа-карты не функционируют.

Мигание огней аварийной сигнализации информирует о состоянии автомобиля:

- **однократное мигание** указывает на то, что автомобиль разблокирован;
- **двукратное мигание** указывает на то, что автомобиль полностью заблокирован.

КЛЮЧ-КАРТА С ФУНКЦИЕЙ «СВОБОДНЫЕ РУКИ»: использование (6/6)



38166

Оповещение о необнаружении ключа-карты с функцией «свободные руки»

Если при работающем двигателе и при отсутствии ключа-карты в зоне действия **3** открыть и закрыть одну из дверей, появится сообщение «Ключ-карта не обнаружена» об отсутствии ключа-карты в салоне автомобиля. Это позволит предупредить ситуацию, когда, например, Вы высадили пассажира, у которого остался ключ-карта, а сами намереваетесь уехать.

Предупреждение исчезнет после обнаружения ключа-карты в зоне **3**.

43553

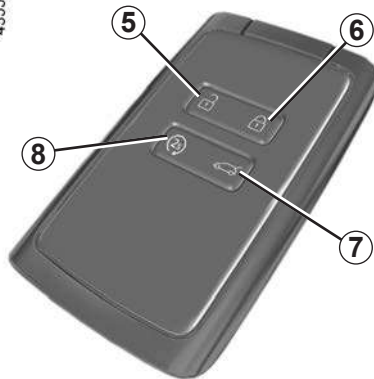

Дистанционный запуск двигателя

(в зависимости от комплектации автомобиля)

Нажмите и удерживайте кнопку заперения **6** в течение приблизительно двух секунд, затем нажмите и удерживайте кнопку дистанционного запуска двигателя **8** в течение приблизительно трех секунд. ➔ 2.2.

ОТКРЫВАНИЕ И ЗАКРЫВАНИЕ ДВЕРЕЙ (1/2)

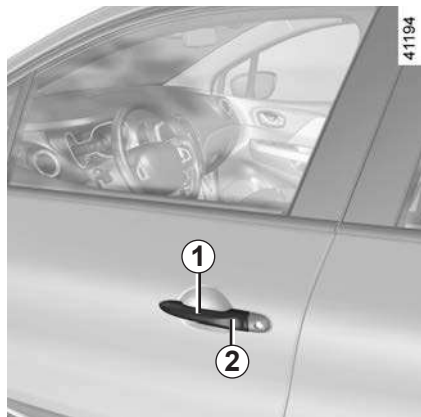

Открытие дверей снаружи

Если двери не заблокированы, потяните ручку **1**.

Особенность ключа-карты с функцией «свободные руки»

При заблокированных дверях нажмите кнопку **2** ручки **1** передней двери и потяните ее на себя.

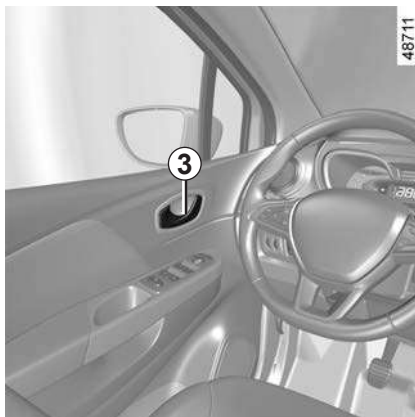

Открытие изнутри

Потяните за ручку **3**.

Звуковой сигнал напоминания о невыключенном освещении

Если Вы оставили включенными приборы наружного освещения и выключили зажигание, то при открывании двери раздастся предупреждающий звуковой сигнал.



Из соображений безопасности открывать и закрывать дверь разрешается только при неподвижном автомобиле.

Предупреждение о незакрытом открывающемся элементе кузова

В зависимости от комплектации, эта сигнализация может реагировать на открытие двери водителя либо любого открывающегося элемента кузова.

В неподвижном состоянии автомобиля при открытии или неплотном закрытии любой двери салона или багажного отделения будет гореть сигнальная лампа .

Как только будет достигнута скорость около 20 км/ч, появится сообщение «БАГАЖНИК ОТКРЫТ» или «ДВЕРЬ ОТКРЫТА» (в зависимости от открытой двери), загорится сигнальная лампа  на щитке приборов и будет подаваться звуковой сигнал.

ОТКРЫВАНИЕ И ЗАКРЫВАНИЕ ДВЕРЕЙ (1/2)

41198



Безопасность детей

Для блокировки открытия задней двери изнутри следует передвинуть рычаг **4** и проверить изнутри надежность блокировки дверей.



Ответственность водителя при стоянке или остановке автомобиля

Даже на короткое время не покидайте автомобиль, в котором находится ребенок, взрослый с ограниченными возможностями или животное, оставив ключ в замке зажигания.

Они могут причинить вред себе или другим людям, например, запустив двигатель, включив такие устройства, как стеклоподъемники, или же заблокировав двери.

Кроме того, нужно учитывать, что в теплую и/или солнечную погоду температура в салоне автомобиля поднимается очень быстро.

СУЩЕСТВУЕТ ОПАСНОСТЬ ТЯЖЕЛЫХ ТРАВМ ИЛИ ЛЕТАЛЬНОГО ИСХОДА.

ЗАПИРАНИЕ, ОТПИРАНИЕ ОТКРЫВАЮЩИХСЯ ЭЛЕМЕНТОВ КУЗОВА (1/2)

Запирание и отпирание дверей снаружи

Это выполняется с помощью ключа-карты
➔ 1.2.

В определенных случаях ключ-карта может не работать:

- разряжен элемент питания ключа-карты, разряжена аккумуляторная батарея и т. д.;
- на частоте карты работает другой радиоприбор (например мобильный телефон);
- автомобиль находится в зоне сильных электромагнитных помех.

Если это произошло, можно:

- для открытия левой передней двери использовать механический ключ, встроенный в ключ-карту;
- запереть каждую дверь вручную;
- использовать функцию запирания/отпирания дверей снаружи (см. следующие страницы).

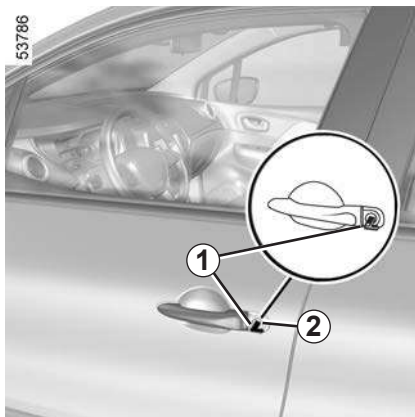

Использование механического ключа 1, встроенного в ключ-карту

Вставьте ключ 1 в замок 2 и закройте или отпирите переднюю левую дверь.

Находясь в салоне автомобиля, вставьте ключ обратно в корпус ключа-карты.



Запирание дверей вручную

При открытой двери поверните винт 3 с помощью кончика ключа и закройте дверь.

Теперь открыть дверь снаружи будет невозможно.

Открыть дверь можно будет только изнутри или при помощи ключа для передней левой двери.

ЗАПИРАНИЕ, ОТПИРАНИЕ ОТКРЫВАЮЩИХСЯ ЭЛЕМЕНТОВ КУЗОВА (2/2)



Запирание, отпирание дверей изнутри

Выключатель **4** обеспечивает одновременное отпирание или запирание всех дверей салона и багажного отделения, а также – в зависимости от комплектации автомобиля – лючка заливной горловины топливного бака.

Если один из открывающихся элементов кузова (боковая дверь или дверь багажного отделения) открыт или неплотно закрыт, происходит быстрое запирание/отпирание открывающихся элементов.

При перевозке длинномерных предметов с открытой дверью багажного отделения можно заблокировать все остальные открывающиеся элементы кузова: при выключенном двигателе удерживайте нажатым более пяти секунд выключатель **4**, чтобы заблокировать все остальные открывающиеся элементы кузова.

Запирание открывающихся элементов кузова без ключа-карты

Например, при разрядившемся элементе питания, временном отказе ключа-карты.

При выключенном двигателе и одном открытом открывающемся элементе кузова (дверь салона или багажного отделения) удерживайте нажатым более пяти секунд выключатель **4.**

После закрытия двери все открывающиеся элементы кузова будут заперты.

Снаружи автомобиль можно будет отпереть только с помощью ключа-карты, находящегося рядом с автомобилем, или запасного ключа, встроенного в ключ-карту.



Выходя из автомобиля, не оставляйте ключ-карту в салоне.

Сигнальная лампа состояния замков открывающихся элементов кузова

При включенном зажигании световой индикатор, встроенный в выключатель **4**, информирует Вас о состоянии открывающихся элементов кузова:

- сигнальная лампа горит, если они заперты;
- сигнальная лампа не горит, если они не заперты.

Если Вы запираете двери, сигнальная лампа остается включенной, а затем гаснет.



Ответственность водителя

Если Вы решили ехать с запертыми дверьми, помните, что это может затруднить доступ спасателей в салон снаружи в экстренной ситуации.

АВТОМАТИЧЕСКАЯ БЛОКИРОВКА ЗАМКОВ ПРИ ДВИЖЕНИИ

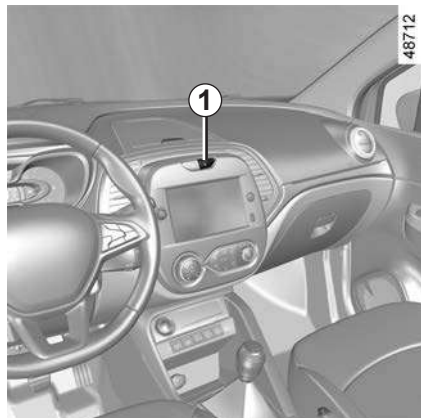

Принцип действия

После того как автомобиль трогается с места, система автоматически запирает открывающиеся элементы кузова при достижении скорости 10 км/ч.

Замки отпираются:

- путем нажатия кнопки **1** для отпираания дверей;
- при остановке, если открыть переднюю дверь.

Примечание: после открытия/закрытия дверь снова автоматически заблокируется после достижения автомобилем скорости 10 км/ч.

Включение/выключение функции

При работающем двигателе нажмите кнопку **1** и удерживайте ее нажатой примерно 4 секунды, пока не услышите звуковой сигнал.

Неисправности

Если Вы обнаружили неисправность (замки дверей не блокируются автоматически, сигнальная лампа кнопки **1** не загорается при блокировке дверей и т. д.), проверьте в первую очередь, хорошо ли закрыты все открывающиеся элементы кузова. Если они закрыты плотно, обратитесь на сервисную станцию компании-производителя.



Ответственность водителя

Если Вы решили ехать с запертыми дверьми, помните, что это может затруднить доступ спасателей в салон снаружи в экстренной ситуации.

ПОДГОЛОВНИКИ ПЕРЕДНИХ СИДЕНИЙ

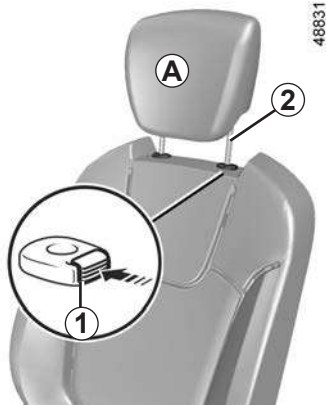

Подъем подголовника

Вытяните подголовник вверх на необходимую высоту. Проверьте надежность фиксации.

Опускание подголовника

Нажмите кнопку **1** и, придерживая подголовник, опустите его на нужную высоту. Проверьте надежность фиксации.

Снятие подголовника

Установите подголовник в крайнее верхнее положение (при необходимости, отклоните спинку сиденья назад). Нажмите кнопку **1**, поднимите подголовник и снимите его.

Установка подголовника

Вставьте направляющие подголовника в отверстия направляющих втулок (при необходимости наклоните спинку сиденья назад). Опустите подголовник до упора, а затем нажмите кнопку **1** и отрегулируйте его по высоте. Убедитесь в надежной фиксации каждого стержня **2** в направляющих спинки сиденья.

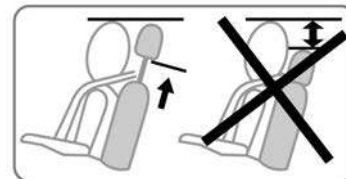

Поскольку подголовник является элементом системы безопасности, следите за его наличием и правильностью установки: верхний край подголовника должен находиться на уровне верха головы, а расстояние между затылком и поверхностью **A** должно быть минимальным.

ПЕРЕДНИЕ СИДЕНЬЯ

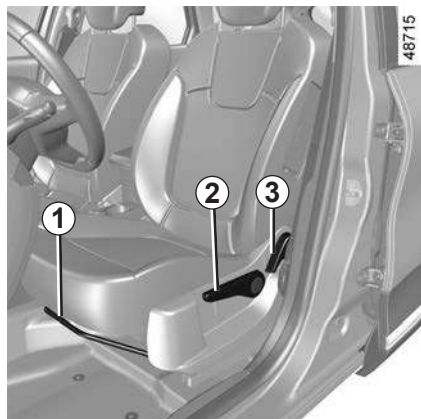

Регулировки

Доступные регулировки зависят от комплектации автомобиля.

Чтобы сдвинуть сиденье вперед или назад

Поднимите ручку **1**, чтобы разблокировать сиденье.

После установки сиденья в желаемое положение опустите ручку и проверьте надежность фиксации сиденья.



Следите за надежной фиксацией спинок сидений.

Чтобы поднять или опустить подушку сиденья

Переместите рычаг **2** столько раз, сколько нужно, вверх или вниз.

Регулировка наклона спинки сиденья

С помощью ручки **3** установите спинку сиденья в нужное положение.



В целях безопасности проводите все регулировки сидений только при неподвижном автомобиле.

Никакие предметы не должны находиться на полу (перед водителем), т. к. в случае резкого торможения они могут попасть под педали и помешать их перемещению.



Сиденья с подогревом

При включенном зажигании нажмите на переключатель **4**, после чего в нем загорится сигнальная лампа.

Система, регулирующая температуру, определяет, необходим подогрев или нет.

Для выключения функции снова нажмите на переключатель **4**: сигнальная лампа переключателя погаснет.



Чтобы не снижать эффективность действия ремней безопасности, не следует наклонять спинки сидений слишком назад.

РЕМНИ БЕЗОПАСНОСТИ (1/4)

В целях обеспечения безопасности на время движения всегда пристегивайтесь ремнями безопасности. Кроме того, соблюдайте требования правил дорожного движения той страны, в которой находитесь.

Для обеспечения эффективности задних ремней безопасности убедитесь в надежности фиксации заднего сиденья. ➔ 3.24.



Неправильно отрегулированные или перекрученные ремни безопасности могут стать причиной травм при аварии.

Используйте ремень безопасности только для одного человека, ребенка или взрослого.

Даже беременные женщины должны пристегиваться ремнем безопасности. В этом случае нужно следить за тем, чтобы тазовая ветвь ремня не давила сильно на низ живота, но и не провисала.

Прежде чем запускать двигатель, выполните регулировку положения сиденья водителя, высоты рулевой колонки и положения зеркал заднего вида, затем регулировку положений сидений всех пассажиров, регулировку ремней безопасности для обеспечения наилучшей защиты.

Регулировка места водителя

- **Расположитесь удобно в кресле** (сняв пальто, куртку и т. п.). Это важно для правильного положения спины;
- **отрегулируйте положение сиденья относительно педалей.** Сиденье должно быть отодвинуто максимально назад, но так, чтобы была возможность до упора выжать педали сцепления (в автомобиле с механической коробкой передач) и тормоза. Спинка сиденья должна быть установлена таким образом, чтобы руки на руле были слегка согнуты в локтях;
- **отрегулируйте положение подголовника.** Для наибольшей безопасности расстояние между Вашей головой и подголовником должно быть минимальным;
- **отрегулируйте положение сиденья по высоте.** Правильная регулировка сиденья водителя обеспечит наилучший обзор из автомобиля;
- **отрегулируйте положение рулевого колеса.**



Регулировка ремней безопасности

Сядьте на сиденье, полностью откинувшись на спинку.

Плечевая ветвь **1** ремня должна располагаться как можно ближе к нижней части шеи, но не лежать на ней.

Тазовая ветвь ремня **2** должна плотно прилегать к бедрам и удерживать таз.

Ремень безопасности должен как можно плотнее прилегать к телу. Например, не надевайте при езде в автомобиле объемную одежду, не подкладывайте под ремень какие-либо предметы и т. д.

РЕМНИ БЕЗОПАСНОСТИ (2/4)



Пристегивание ремня

Медленно, без рывков вытяните ремень и вставьте пряжку ремня **3** в замок **5** (проверьте надежность фиксации ремня в замке, потянув за пряжку **3**).

В случае заклинивания ремня отведите ляжку ремня назад на значительное расстояние и снова вытяните ремень.

Если Ваш ремень безопасности полностью заклинен, медленно, но сильно потяните за ремень и вытяните его примерно на 3 см. Отпустите ремень для втягивания в катушку, затем снова вытяните ремень.

Если неисправность устранить не удастся, обратитесь на сервисную станцию компании-производителя.



Сигнальная лампа непристегнутого ремня безопасности

Световой индикатор непристегнутого ремня безопасности на центральном дисплее продолжает гореть непрерывно после запуска двигателя, затем, после достижения скорости движения примерно 20 км/ч, если ремень безопасности водителя и/или пассажира все еще не пристегнут, переходит в мигающий режим, и одновременно с этим в течение примерно двух минут подается звуковой сигнал.

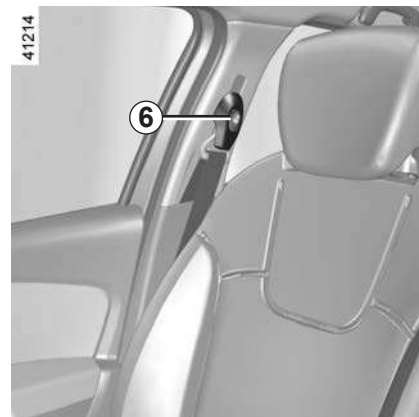

Регулировка по высоте ремней безопасности на передних сиденьях

С помощью ползуна с кнопкой **6** отрегулируйте высоту ремня безопасности так, чтобы плечевая ветвь ремня **1** располагалась, как указано выше. Нажмите на кнопку **6** и поднимите или опустите ремень. Отрегулировав положение ремня, убедитесь, что он надежно зафиксирован.

Отстегивание

Нажмите кнопку **4**, ремень автоматически наматывается на катушку. Направьте его.

РЕМНИ БЕЗОПАСНОСТИ (3/4)



Боковые ремни безопасности на заднем сиденье

Медленно вытяните ремень безопасности **7** и защелкните пряжку **9** в замке красного цвета **8**.

Перед складыванием заднего бокового сиденья защелкните пряжку ремня безопасности в соответствующем замке.

Это предотвратит защемление ремней безопасности при возврате сиденья в исходное положение.

Во всех случаях следует обязательно проверить правильность работы ремней безопасности.

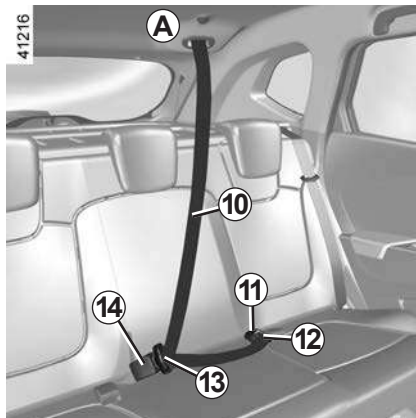

Средний ремень безопасности на заднем сиденье

(в зависимости от комплектации автомобиля)

Медленно вытяните ремень **10** из гнезда **A**.

Защелкните пряжку **12** в соответствующем замке черного цвета **11**.

Вставьте скользящую пряжку **13** в корпус красного цвета **14** до щелчка.



Проверяйте правильность установки и работы задних ремней безопасности после каждого перемещения задних сидений.

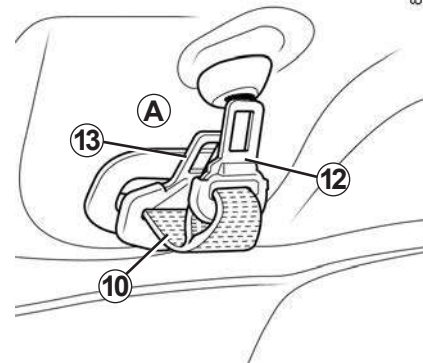

Примечание: если ремень безопасности не используется, следует вставить пряжку **12** в паз **A**.



Пристегивание ремня на центральном сиденье может быть затруднено, если наклонена складывающаяся часть (1/3) правой спинки сиденья или, если детское кресло с креплением ISOFIX установлено справа: кресло ISOFIX может повредить лямку правого бокового ремня безопасности. Перед пристегиванием ремней безопасности убедитесь, что соответствующие пряжки и лямки ремней свободны.

РЕМНИ БЕЗОПАСНОСТИ (4/4)

Приведенная ниже информация относится к ремням безопасности передних и задних сидений автомобиля



- Категорически запрещается вносить какие-либо изменения в конструкцию элементов системы безопасности (ремней и сидений, а также их креплений), установленных на автомобиле. В особых случаях (например, при установке детского сиденья) обращайтесь на сервисную станцию компании-производителя.
- Не используйте различные приспособления для ослабления прилегания ремня к туловищу (например, прищепки для белья, зажимы и т. п.): ремень безопасности, надетый слишком свободно, в чрезвычайной ситуации может привести к травме.
- Никогда не пропускайте плечевую ветвь ремня под рукой или за спиной.
- Не используйте один и тот же ремень для пристегивания нескольких человек и ни в коем случае не пристегивайтесь одним ремнем вместе с ребенком, сидящим у вас на коленях.
- Ремень безопасности не должен быть перекручен.
- После столкновения проверьте и в случае необходимости замените ремни безопасности. Замену следует произвести и в том случае, если на ремнях появились признаки износа или повреждений
- При возврате заднего многоместного сиденья в обычное положение проследите за правильным положением ремней безопасности и их замков, чтобы их можно было использовать по назначению.
- Следите за тем, чтобы пряжка ремня была закреплена в соответствующем замке.
- Убедитесь в отсутствии посторонних предметов в области замка ремня безопасности, которые могут сказаться на его работе.
- Обеспечьте правильное положение замка ремня безопасности (он не должен быть спрятан, придавлен или зажат какими-либо предметами или людьми).

СРЕДСТВА ПАССИВНОЙ БЕЗОПАСНОСТИ В ДОПОЛНЕНИЕ К РЕМНЯМ БЕЗОПАСНОСТИ ПЕРЕДНИХ СИДЕНИЙ (1/6)

В зависимости от комплектации автомобиль оборудован:

- преднатяжителями инерционных катушек ремней безопасности;
- ограничителями усилия натяжения плечевой ветви ремней безопасности;
- подушками безопасности водителя и переднего пассажира.

В случае фронтального удара эти устройства могут сработать как отдельно друг от друга, так и одновременно.

В зависимости от силы фронтального удара возможны следующие варианты действия системы:

- блокировка ремня безопасности;
- срабатывание преднатяжителей ремней безопасности (для удержания водителя или пассажира);
- раскрытие подушек безопасности.

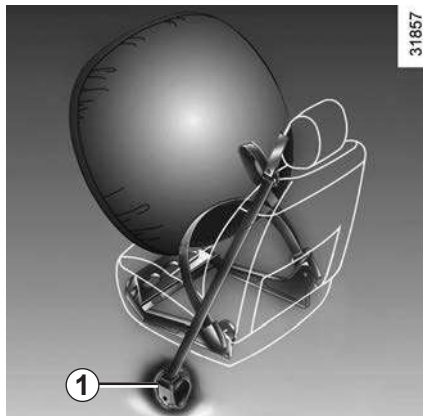

Преднатяжители ремней безопасности

Преднатяжители прижимают ремни безопасности к телу, удерживая пассажира на сиденье и, таким образом, повышают эффективность защиты.

При включенном зажигании во время сильного фронтального удара, в зависимости от его силы, система включает преднатяжитель ремня безопасности **1**.



- После дорожно-транспортного происшествия произведите проверку всей системы пассивной безопасности.
- Любое вмешательство в работу любой из частей системы пассивной безопасности (преднатяжителей ремней безопасности), подушек безопасности, электронных блоков, электропроводки или их использование на другом автомобиле, даже той же модели, категорически запрещены.
- Во избежание самопроизвольного срабатывания и возможных травм, все работы с подушками безопасности должны выполняться только квалифицированным персоналом сервисной станции официального дилера.
- Проверка электрических характеристик воспламенителя преднатяжителей ремней безопасности должна выполняться только квалифицированным персоналом, располагающим необходимым оборудованием.
- При утилизации Вашего автомобиля обратитесь к официальному дилеру компании-производителя для демонтажа преднатяжителей ремней и газогенераторов подушек безопасности.

СРЕДСТВА ПАССИВНОЙ БЕЗОПАСНОСТИ В ДОПОЛНЕНИЕ К РЕМНЯМ БЕЗОПАСНОСТИ ПЕРЕДНИХ СИДЕНИЙ (2/6)

Ограничитель усилия ремней безопасности

Это устройство включается при определенной силе удара для ограничения силы давления ремня на туловище.

Подушки безопасности водителя и переднего пассажира

Места водителя и переднего пассажира снабжены подушками безопасности.

Надпись «Airbag» на рулевом колесе, на приборной панели в зоне размещения подушки безопасности **A**, а также – в зависимости от комплектации автомобиля – наклейка в нижней части ветрового стекла указывают на наличие этого оборудования в автомобиле.

Каждая система подушек безопасности включает в себя:

- подушку безопасности с газогенератором, установленную в ступице рулевого колеса для водителя или в приборной панели для пассажира;
- электронный блок, управляющий электрическим воспламенителем газогенератора;
- единую сигнальную лампу , расположенную на щитке приборов.

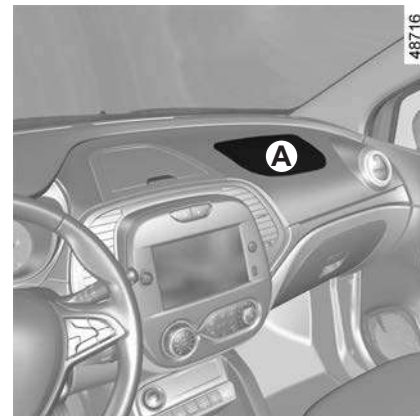

В системе подушек безопасности используется пиротехнический принцип приведения в действие. Этим объясняется тот факт, что при срабатывании подушки безопасности вырабатывается тепло, появляется дым (который не является признаком пожара) и раздается резкий хлопок. При срабатывании подушки безопасности она, надуваясь и разворачиваясь практически мгновенно, может нанести человеку легкие телесные повреждения.

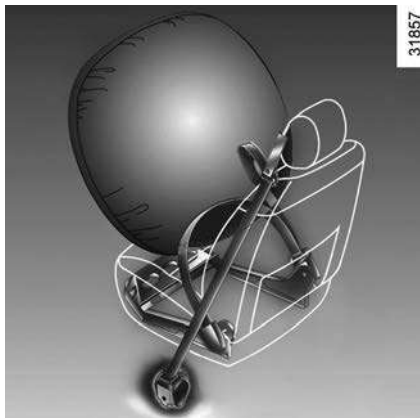

Принцип действия

Система срабатывает только при включенном зажигании.

При сильном лобовом ударе подушки безопасности быстро надуваются. Это смягчает силу удара головы или грудной клетки водителя о рулевое колесо и переднего пассажира о приборную панель. Непосредственно после удара подушки безопасности быстро сдуваются, чтобы не препятствовать пассажирам покинуть автомобиль.



Неисправности

Сигнальная лампа 2 , расположенная на щитке приборов, загорается на несколько секунд при включении зажигания.

Если при включении зажигания сигнальная лампа не загорается или загорается при работающем двигателе, это свидетельствует о неисправности в системе подушки безопасности.

Срочно обратитесь на сервисную станцию компании-производителя. Несвоевременное обращение может привести к снижению эффективности защиты.

СРЕДСТВА ПАССИВНОЙ БЕЗОПАСНОСТИ В ДОПОЛНЕНИЕ К РЕМНЯМ БЕЗОПАСНОСТИ ПЕРЕДНИХ СИДЕНИЙ (4/6)

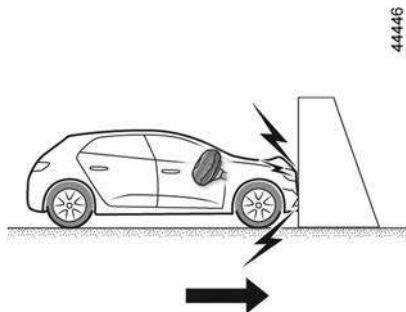

Преднатяжители или подушки безопасности рассчитаны на срабатывание в следующих случаях:

Лобовой удар о твердую (недеформируемую) поверхность препятствия по всей ширине автомобиля на скорости большей или равной **25 км/ч**.

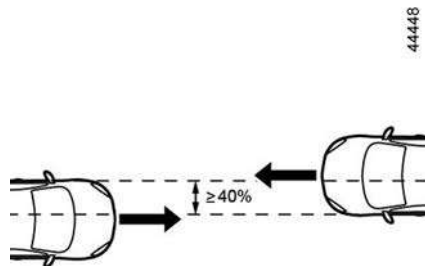

Лобовое столкновение с другим автомобилем аналогичной или более тяжелой весовой категории, с зоной удара не менее 40%, при скорости движения обоих автомобилей не менее **40 км/ч**.

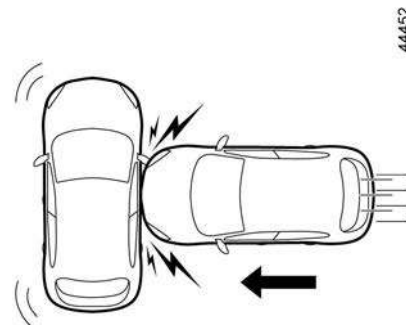

Боковое (поперечное) столкновение с другим автомобилем аналогичной или более тяжелой весовой категории на скорости не менее **50 км/ч** (данное условие относится к боковым подушкам безопасности).

СРЕДСТВА ПАССИВНОЙ БЕЗОПАСНОСТИ В ДОПОЛНЕНИЕ К РЕМНЯМ БЕЗОПАСНОСТИ ПЕРЕДНИХ СИДЕНИЙ (5/6)



Преднатяжители ремней и подушки безопасности могут также сработать в следующих ситуациях:

- удары нижней частью автомобиля, например, о края тротуаров;
- при попадании в ямы;
- при падении или жестком приземлении;
- при ударах о камни;
- в других подобных случаях.

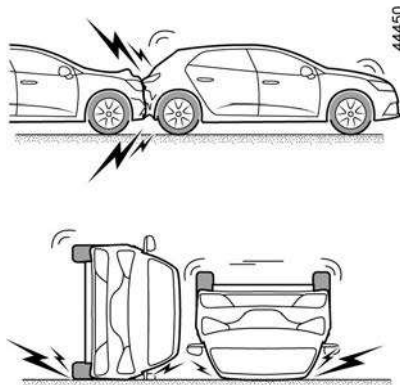

В следующих примерах преднатяжители ремней и подушки безопасности могут не сработать:

- при ударе сзади, даже сильном;
- при опрокидывании автомобиля;

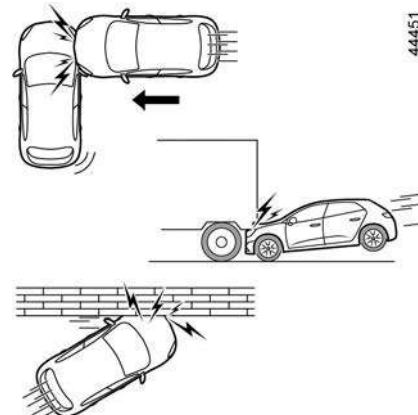

- при боковом ударе в переднюю или заднюю часть автомобиля;
- при въезде под заднюю часть грузового автомобиля или прицепа;
- при ударе под углом или наезде на узкое препятствие (столб, дерево и т.п.);
- в других подобных случаях.

СРЕДСТВА ПАССИВНОЙ БЕЗОПАСНОСТИ В ДОПОЛНЕНИЕ К РЕМНЯМ БЕЗОПАСНОСТИ ПЕРЕДНИХ СИДЕНИЙ (6/6)

Приведенные ниже предупреждения направлены на обеспечение беспрепятственного срабатывания в экстренной ситуации подушек безопасности и предотвращения риска получения при этом тяжелых травм оторвавшимися предметами.



Предупреждения, касающиеся подушки безопасности водителя:

- Не вносите изменений в конструкцию рулевого колеса и подушки безопасности.
- Запрещается накрывать ступицу рулевого колеса.
- Не прикрепляйте к центральной панели рулевого колеса никакие посторонние предметы (значки, логотипы, часы, держатели для телефона и т. д.).
- Запрещается самостоятельно снимать рулевое колесо (эта операция должна выполняться только квалифицированным персоналом сервисной станции компании-производителя).
- При управлении автомобилем не располагайтесь слишком близко к рулевому колесу: при правильной посадке водителя руки, лежащие на рулевом колесе, слегка согнуты в локтях ➔ 1.17. Это обеспечит достаточное пространство для раскрытия и правильной работы подушки.

Предупреждения относительно подушки безопасности переднего пассажира:

- Не прикрепляйте и не приклеивайте к приборной панели посторонние предметы (значки, логотипы, часы, держатели для телефона и т. п.) в месте расположения подушки безопасности.
- Между передним пассажиром и приборной панелью не должны находиться никакие предметы (зонты, трости, пакеты и т. п.) и животные.
- Не кладите ноги на приборную панель или на сиденье, т. к. это может привести к серьезным травмам. Пассажиру рекомендуется постоянно следить за тем, чтобы все части его тела (колени, руки, голова и т. д.) располагались на достаточном удалении от приборной панели.
- После снятия детского сиденья с сиденья пассажира следует снова включить систему пассивной безопасности переднего пассажира для обеспечения защиты пассажира в случае удара.

ЗАПРЕЩЕНО УСТАНОВЛИВАТЬ ДЕТСКОЕ КРЕСЛО ПРОТИВ НАПРАВЛЕНИЯ ДВИЖЕНИЯ НА СИДЕНЬЕ ПЕРЕДНЕГО ПАССАЖИРА, ЕСЛИ НЕ ОТКЛЮЧЕНА СИСТЕМА ПАССИВНОЙ БЕЗОПАСНОСТИ ПЕРЕДНЕГО ПАССАЖИРА ➔ 1.43

БОКОВЫЕ УСТРОЙСТВА БЕЗОПАСНОСТИ

Боковые подушки безопасности

Речь идет о подушках безопасности, которые устанавливаются в передних сиденьях и срабатывают при очень сильном боковом ударе автомобиля, защищая водителя и переднего пассажира со стороны дверей.

В зависимости от комплектации автомобиля маркировка на ветровом стекле напоминает о том, что автомобиль оборудован системой дополнительных средств пассивной безопасности (подушками безопасности, преднатяжителями ремней безопасности и т. п.).



Предупреждение, касающееся боковой подушки безопасности

Установка чехлов сидений: для сидений с подушками безопасности требуются специальные чехлы. О наличии таких чехлов в продаже можно узнать у официального дилера. Использование других чехлов (или чехлов, предназначенных для другого автомобиля) может нарушить нормальную работу подушек безопасности и отрицательно повлиять на Вашу безопасность.

- В передней части салона запрещается помещать аксессуары, предметы или домашних животных между спинкой сиденья, дверью и элементами отделки салона. Не кладите на спинку сиденья вещи или одежду. Это может нарушить нормальное срабатывание подушки безопасности и привести к серьезным травмам при ее раскрытии.
- Запрещается любая разборка или любое изменение конструкции сиденья и элементов отделки салона, за исключением выполнения этих работ квалифицированным персоналом сервисной станции компании-производителя.

СИСТЕМА ПАССИВНОЙ БЕЗОПАСНОСТИ

Приведенные ниже предупреждения направлены на исключение препятствий для срабатывания подушек безопасности в экстренной ситуации и предотвращения риска получения при этом тяжелых травм, в том числе и посторонними предметами.



Подушка безопасности предназначена для дополнения в экстренной ситуации действия ремня безопасности. Подушка безопасности и ремень безопасности представляют собой неотъемлемые части общей системы безопасности. Таким образом, необходимо всегда пристегивать ремень безопасности. Непристегивание ремней безопасности может привести к серьезным травмам водителя и пассажиров в экстремальной ситуации. Это также повышает риск травмирования при срабатывании подушек безопасности, хотя возможность получения легких поверхностных травм от подушки безопасности всегда существует.

Преднатяжители ремней безопасности и подушки безопасности должны срабатывать не во всех случаях столкновений автомобиля. Так, при опрокидывании автомобиля или ударе сзади (даже сильном) они могут не сработать. Удар же нижней частью автомобиля, например, при наезде на бордюр, яму, камень и т. п., может привести к срабатыванию этих систем.

- Выполнение любых работ и любое вмешательство в систему пассивной безопасности – подушки безопасности, преднатяжители, электронные компоненты, электропроводку и т. д. – **строго запрещены** (за исключением выполнения работ квалифицированным персоналом официальной дилерской сети).
- Для обеспечения работоспособности и исключения риска самопроизвольного срабатывания работы с системой безопасности должны выполняться только квалифицированным персоналом официальной дилерской сети компании-производителя.
- В целях безопасности необходимо проверить исправность систем безопасности автомобиля после любого случая дорожно-транспортного происшествия, угона или несанкционированного проникновения в автомобиль.
- При продаже или передаче автомобиля во временное пользование сообщите новому владельцу обо всех перечисленных условиях, касающихся подушек безопасности, а также передайте ему данное руководство.
- При утилизации Вашего автомобиля обратитесь на сервисную станцию производителя для проведения процедуры уничтожения газогенератора(-ов).

БЕЗОПАСНОСТЬ ДЕТЕЙ: общие сведения (1/2)

Перевозка детей

Вне зависимости от дорожных условий ребенок, как и взрослый пассажир, должен правильно располагаться в сиденье и быть пристегнутым. Вы отвечаете за детей, которых везете.

Ребенок – это не взрослый в миниатюре. Он подвержен опасности получить другие повреждения, т. к. его мышцы и кости находятся в стадии роста. Одного ремня безопасности недостаточно для перевозки ребенка. Приобретите соответствующее детское сиденье и правильно его установите.



Чтобы не допустить открывания дверей, используйте функцию блокировки «от детей» внутренних ручек дверей. ➔ 1.10.



Удар автомобиля о препятствие на скорости 50 км/ч равносителен падению с 10-метровой высоты. Перевозить ребенка непристегнутым – все равно что оставить его играть без присмотра взрослых на балконе пятого этажа без перил!

Запрещено держать ребенка на руках. В случае аварии Вы не удержите его, даже если сами при этом пристегнуты. Если Ваш автомобиль попал в аварию, замените детское сиденье и проверьте ремни безопасности, а также крепления ISOFIX.



Ответственность водителя при стоянке или остановке автомобиля

Даже на короткое время не покидайте автомобиль, в котором находится ребенок, взрослый с ограниченными возможностями или животное, оставив ключ в замке зажигания.

Они могут причинить вред себе или другим людям, запустив двигатель, включив оборудование, например, стеклоподъемники, или заблокировав двери.

Кроме того, нужно учитывать, что в теплую и/или солнечную погоду температура в салоне автомобиля поднимается очень быстро.

Существует опасность тяжелых травм или летального исхода.

БЕЗОПАСНОСТЬ ДЕТЕЙ: общие сведения (2/2)

Использование детского сиденья

Уровень защиты, предлагаемой детским сиденьем, зависит от его способности удержать Вашего ребенка и правильно-сти его установки. Неправильная установка ухудшит защиту Вашего ребенка в случае резкого торможения или удара.

Прежде чем покупать детское сиденье, убедитесь, что оно соответствует нормам страны Вашего местонахождения и может быть установлено в Ваш автомобиль. Обратитесь на сервисную станцию компании-производителя, чтобы получить консультацию по детским сиденьям, рекомендованным для Вашего автомобиля.

Прежде чем устанавливать детское сиденье, прочтите данную инструкцию и действуйте в соответствии с ней. В случае возникновения трудностей с установкой обратитесь к производителю оборудования. Храните инструкцию вместе с сиденьем.

Покажите пример, пристегнув Ваш ремень безопасности, и научите ребенка:

- правильно пристегивать ремень безопасности;
- заходить в автомобиль и выходить из него со стороны, противоположной движению.

Не используйте детское сиденье б/у или без руководства по эксплуатации.

Следите за тем, чтобы никакой посторонний предмет вблизи детского сиденья не помешал его установке.



Ни в коем случае не оставляйте ребенка одного в автомобиле.

Всегда проверяйте, чтобы Ваш ребенок был пристегнут, и что специальные детские ремни безопасности или его ремень безопасности правильно отрегулированы и подогнаны. Никогда не одевайте ребенка в слишком объемную одежду, из-за этого ремни неплотно прилегают к телу.

Не позволяйте ребенку высовывать голову или руки в окно.

Следите, чтобы ребенок сохранял правильное положение во время движения автомобиля – в частности, во время сна.

СИСТЕМА ОБЕСПЕЧЕНИЯ БЕЗОПАСНОСТИ ДЕТЕЙ: выбор детского сиденья

31235



Детское сиденье, устанавливаемое спинкой вперед

Отношение массы головы к массе тела у ребенка намного больше, чем у взрослого человека. К тому же, шея у ребенка еще слабая. Старайтесь как можно дольше перевозить ребенка в подобном положении (как минимум до двухлетнего возраста). Данное положение позволяет поддерживать голову и шею ребенка.

Выберите охватывающее сиденье для обеспечения лучшей боковой защиты, замените его, как только голова ребенка станет выступать за пределы сиденья.

38824



Детское сиденье, устанавливаемое по направлению движения

Ребенка весом до 18 кг или в возрасте до 4 лет можно перевозить в детском кресле, установленном по ходу движения (спинкой назад).

Подбирайте сиденье в зависимости от размера ребенка: лучше всего должны быть защищены голова и область живота. Детское кресло, устанавливаемое вперед по ходу движения (спинкой вперед), надежно закрепленное в автомобиле, уменьшает риск повреждения головы. Перевозите ребенка в кресле со специальными детскими ремнями безопасности лицом по направлению движения, если рост ребенка это позволяет.

Выберите охватывающее сиденье для обеспечения лучшей боковой защиты.

31234



Специальные подушки (бустеры)

По достижении ребенком возраста 4 лет или при достижении им веса в 15 кг его можно перевозить на специальной подушке, которая позволяет подстроить штатный ремень безопасности под особенности строения его тела. Подушка сиденья должна иметь направляющие, которые удерживают ремень безопасности на бедрах ребенка, а не на его животе. Для того, чтобы ремень безопасности располагался посередине плеча, рекомендуется использовать регулируемую по высоте спинку с направляющей для ремня. Ремень безопасности ни в коем случае не должен находиться на шее или руке.

Выберите охватывающее сиденье для обеспечения лучшей боковой защиты.

СИСТЕМА ОБЕСПЕЧЕНИЯ БЕЗОПАСНОСТИ ДЕТЕЙ: выбор крепления детского сиденья (1/3)

Существует две системы крепления детских сидений: ремень безопасности или система ISOFIX.

Крепление ремнем безопасности

Ремень безопасности должен быть правильно отрегулирован, чтобы он сработал в случае резкого торможения или удара.

Соблюдайте правильное расположение ремня, предусмотренное производителем детского сиденья.

Всегда проверяйте пристегивание ремня безопасности, потянув за него, затем максимально затяните его, держа за детское сиденье.

Проверьте крепление сиденья, перемещая его влево-вправо и вперед-назад: сиденье должно быть надежно зафиксировано.

Убедитесь, что детское сиденье не установлено боком и не опирается на стекло.



Не используйте детское сиденье, которое может отстегнуть ремень безопасности, удерживающий его: основание сиденья не должно опираться на пряжку ремня и/или замок ремня безопасности.



Убедитесь, что спинка детского сиденья, устанавливаемого по направлению движения, плотно прилегает к спинке сиденья автомобиля. В этом случае детское сиденье не всегда должно опираться на подушку сиденья автомобиля.



Ремень безопасности ни в коем случае не должен быть ослаблен или перекручен. Ни в коем случае не пропусайте ремень под рукой или за спиной.

Убедитесь, что ремень безопасности не поврежден острыми кромками.

Если ремень безопасности не работает, как надо, он не сможет защитить ребенка. Обратитесь на сервисную станцию компании-производителя. Не используйте это пассажирское место, пока не отремонтируете ремень безопасности.

СИСТЕМА ОБЕСПЕЧЕНИЯ БЕЗОПАСНОСТИ ДЕТЕЙ: выбор крепления детского сиденья (2/3)

Фиксация системой ISOFIX

Разрешенные к применению детские сиденья с системой крепления ISOFIX сертифицированы по нормам ECE-R44 в трех следующих случаях:

- универсальное ISOFIX 3-точечное, по направлению движения;
- полууниверсальное ISOFIX 2-точечное;
- специальное детское кресло;
- i-Size снабженное:
 - ремнем, который крепится к третьему кольцу соответствующего сиденья автомобиля;
 - либо стойкой, опирающейся на пол автомобиля и совместимой с сертифицированным сиденьем i-Size: она препятствует перемещению детского сиденья в случае столкновения.

Перед установкой сидений двух последних типов убедитесь в такой возможности, изучив список автомобилей, на которых их установка разрешена.

Закрепите детское сиденье замками ISOFIX, если оно ими оснащено. Система ISOFIX обеспечивает быструю, легкую и надежную установку.

Система ISOFIX состоит из 2 колец и в некоторых случаях имеется третье кольцо.



Прежде чем использовать детское сиденье ISOFIX, приобретенное для другого автомобиля, убедитесь, что его установка разрешена. Обратитесь к производителю оборудования и сверьтесь со списком автомобилей, в которые может быть установлено данное сиденье.



Крепления ISOFIX разработаны исключительно для детских сидений с системой крепления ISOFIX. Не используйте эти крепления для фиксации других детских сидений, ремней безопасности или других предметов. Убедитесь, что в местах крепления нет посторонних предметов.

Если Ваш автомобиль попал в аварию, проверьте крепления ISOFIX и замените детское сиденье.

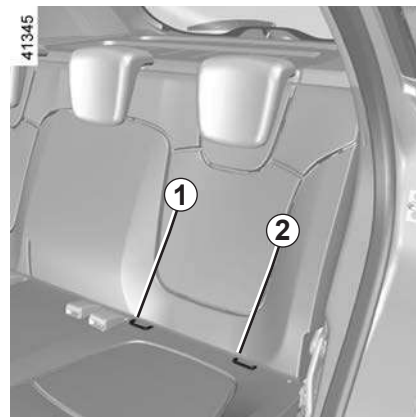

Два кольца, обозначенные маркировкой 1 и 2, расположены между спинкой и подушкой сиденья.



Категорически запрещается вносить какие-либо изменения в конструкцию элементов штатной системы: ремней безопасности, системы ISOFIX, сидений и их креплений.

СИСТЕМА ОБЕСПЕЧЕНИЯ БЕЗОПАСНОСТИ ДЕТЕЙ: выбор крепления детского сиденья (3/3)



Перед установкой детского кресла ISOFIX на заднем боковом сиденье убедитесь, что пряжка ремня безопасности **3** вытянута из зоны между спинкой и подушкой сиденья, и замок находится в зоне доступа **1**.

Проверьте правильность фиксации сиденья в замках **1** и **2**.



Примечание: при снятии детского кресла ISOFIX обязательно извлеките и верните в исходное положение пряжку ремня безопасности **3**.

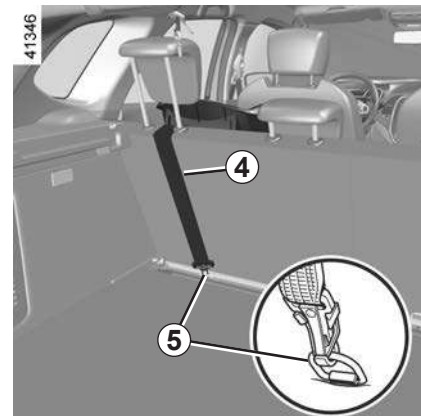

Третье кольцо **5** используется для крепления верхнего ремня, имеющегося на некоторых детских сиденьях.

Ремень **4** должен проходить между спинкой сиденья и задней полкой. Для этого снимите заднюю полку ➔ 3.27. Закрепите крючок в одном из колец **5**, помеченных символом .

Натяните ремень **4** так, чтобы спинка детского кресла соприкасалась со спинкой сиденья автомобиля.



Крепления ISOFIX разработаны исключительно для детских сидений с системой крепления ISOFIX. Не используйте эти крепления для фиксации других детских сидений, ремней безопасности или других предметов. Убедитесь, что в местах крепления нет посторонних предметов.

Если Ваш автомобиль попал в аварию, проверьте крепления ISOFIX и замените детское сиденье.



Обязательно закрепите ремень детского сиденья на соответствующем кольце. Запрещается использовать другую точку крепления.

БЕЗОПАСНОСТЬ ДЕТЕЙ: установка детского сиденья, общие сведения (1/2)

Установка детских сидений разрешается не на все пассажирские сиденья. На схемах на следующих страницах показаны места закрепления детского сиденья.

Указанные типы детских сидений могут отсутствовать в продаже. Прежде чем использовать другое детское сиденье, обратитесь к производителю, чтобы узнать, может ли оно быть установлено.



Предпочтительной является установка детского кресла на заднем сиденье автомобиля.

Убедитесь, что при установке детского сиденья в автомобиле оно не открепится от опорной поверхности.

Если необходимо снять подголовник, убедитесь, что он убран в надежное место и не вылетит при резком торможении или ударе.

Надежно закрепите детское сиденье, даже если Вы не используете его, чтобы оно не нанесло травму при резком торможении или ударе.

На переднем месте

Законодательные акты различных стран имеют свои особенности в части требований к перевозке детей. Ознакомьтесь с нормативными документами и следуйте указаниям схем на следующих страницах.

Прежде чем установить детское сиденье на сиденье переднего пассажира (если разрешено):

- опустите ремень безопасности до конца;
- отодвиньте сиденье назад до упора;
- слегка наклоните спинку сиденья по вертикали (примерно на 25° градусов);
- поднимите до упора подушку сиденья для автомобиля, оборудованного соответствующим образом.

Обязательно полностью поднимите подголовник сиденья так, чтобы он не находился в зоне детского кресла. ➔ 1.15.

После установки детского кресла на переднее пассажирское сиденье можно при необходимости, если это возможно, сдвинуть сиденье вперед (чтобы оставить больше пространства для пассажиров или для других детских кресел на заднем сиденье). Детское кресло, устанавливаемое спинкой вперед по направлению движения, не должно соприкасаться с приборной панелью или сдвигаться в крайнее переднее положение.

После установки детского сиденья не меняйте выполненные регулировки.



С М Е Р Т Е Л Ь Н А Я О П А С Н О С Т Ь И Л И О П А С Н О С Т Ь Т Я Ж Е Л Ы Х Т Р А В М:

Прежде чем устанавливать детское кресло на сиденье переднего пассажира, убедитесь, что подушка безопасности переднего пассажира отключена. ➔ 1.43.

БЕЗОПАСНОСТЬ ДЕТЕЙ: установка детского сиденья, общие сведения (2/2)

На заднем боковом месте

Кресло типа люльки для младенца устанавливается поперек автомобиля и занимает минимум два места. Уложите ребенка головой в противоположную от двери сторону.

При установке детского кресла на боковом месте заднего сиденья перед его фиксацией в точках крепления ISOFIX убедитесь, что замки ремня безопасности не находятся между двумя точками крепления ISOFIX этого кресла. В случае необходимости переместите пряжку ремня безопасности соответствующего места в сторону центра автомобиля.

Максимально сдвиньте вперед переднее сиденье, установите детское кресло спинкой вперед, затем максимально отодвиньте переднее сиденье назад, но чтобы оно при этом не касалось детского кресла.

Для защиты ребенка при установке кресла по направлению движения:

- Отодвиньте соответствующее сиденье назад до упора.
- Сдвиньте сиденье перед ребенком вперед, наклоните спинку сиденья вперед, чтобы создать свободное пространство для ног ребенка.

Во всех случаях следует снимать подголовник заднего сиденья, на котором устанавливается детское кресло. ➔ 3.23. При необходимости сдвиньте заднее сиденье до упора назад. Это необходимо делать перед установкой детского кресла. Убедитесь, что детское кресло опирается на спинку сиденья автомобиля.



Детское сиденье с опорой на пол запрещается устанавливать на среднее место заднего сиденья автомобиля.

Существует опасность тяжелых травм или летального исхода.



Убедитесь, что детское кресло или ноги ребенка не препятствуют надежной фиксации переднего сиденья.

➔ 1.16.

На среднем месте заднего сиденья

Установка детского сиденья на этом месте разрешается, только если на нем установлен ремень безопасности с инерционной катушкой. За дополнительной информацией обращайтесь на сервисную станцию компании-производителя.



При установке детского сиденья без спинки («бустера» группы 2 или 3) убедитесь в правильной работе (наматывании и натяжении) штатного ремня безопасности автомобиля. ➔ 1.17. При необходимости отрегулируйте положение сиденья автомобиля.

ДЕТСКИЕ СИДЕНЬЯ: крепление штатным ремнем безопасности (1/3)

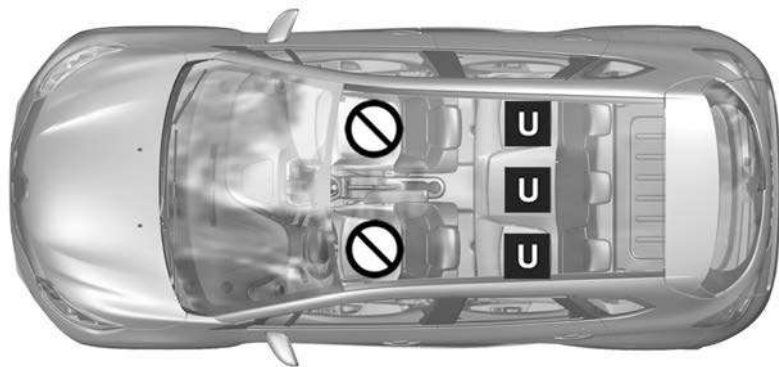

49318



Место, запрещенное для установки детского сиденья.

Детское сиденье, фиксируемое при помощи ремня безопасности



Место пригодно для крепления ремнем сертифицированного «универсального» детского сиденья.



**С М Е Р Т Е Л Ь Н А Я
О П А С Н О С Т Ь И Л И
О П А С Н О С Т Ь Т Я Ж Е Л Ы Х
Т Р А В М:** Прежде чем установить детское кресло на сиденье переднего пассажира, убедитесь, что подушка безопасности переднего пассажира отключена. ➔ 1.43.



Использование несоответствующей автомобилю системы безопасности для детей не сможет подобающим образом защитить новорожденного младенца или ребенка. Он может быть тяжело или смертельно ранен.

ДЕТСКИЕ СИДЕНЬЯ: крепление штатным ремнем безопасности (3/3)

В соответствии с законодательными нормами мы приводим ниже таблицу, повторяющую информацию, представленную в графическом виде на предыдущей странице.

Тип детского сиденья	Вес ребенка	Переднее пассажирское место	Задние боковые места	Заднее среднее место
Поперечная люлька Группа 0	< 10 кг	X	U (1)	X
Детская люлька, устанавливаемая спинкой вперед Группы 0 или 0 +	< 10 кг и < 13 кг	X	U (2)	U (2)
Сиденье корзиночного типа/ против направления движения Группы 0+ и 1	< 13 кг и 9–18 кг	X	U (2)	U (2)
Сиденье для установки спинкой назад Группа 1	9–18 кг	X	U (3)	U (3)
Специальная подушка для ребенка Группы 2 и 3	15–25 кг и 22–36 кг	X	U (3)	X

ДЕТСКИЕ СИДЕНЬЯ: крепление штатным ремнем безопасности (3/3)

X = Место, на котором установка детского сиденья этого типа запрещена.

U = Место пригодно для установки универсального детского кресла с креплением штатным ремнем безопасности. Убедитесь, что установка данного детского кресла возможна.

- (1) Люлька устанавливается поперек автомобиля и занимает минимум два пассажирских места. Ребенка следует располагать головой в противоположную от двери сторону.
- (2) При необходимости сдвиньте сиденье автомобиля назад до упора. Чтобы установить на заднем сиденье автомобиля детское кресло, в котором ребенок располагается лицом назад относительно направления движения автомобиля, сдвиньте переднее сиденье автомобиля в крайнее переднее положение, затем отодвиньте его по возможности дальше назад, но так, чтобы оно не касалось детского кресла.
- (3) Во всех случаях следует снимать подголовник заднего сиденья, на котором устанавливается детское кресло. Это необходимо делать перед установкой детского кресла. ➔ 3.23. Сдвиньте сиденье перед ребенком вперед и наклоните спинку сиденья вперед, чтобы создать свободное пространство для ног ребенка.

ДЕТСКИЕ СИДЕНЬЯ: крепление с помощью системы ISOFIX (1/3)

В соответствии с законодательными нормами мы приводим ниже таблицу, повторяющую информацию, представленную на следующих страницах.

Пятиместный салон					
Тип детского сиденья	Вес ребенка	Размер сиденья ISOFIX [Высота]	Переднее пассажирское место	Задние боковые места	Заднее среднее место
Поперечная люлька Группа 0	< 10 кг	F, G [L1, L2]	X	X	X
Детская люлька, устанавливаемая спинкой вперед Группы 0 или 0 +	< 10 кг и < 13 кг	E [R1]	X	IL (1)	X
Сиденье корзиночного типа/против направления движения Группы 0+ и 1	< 13 кг и 9–18 кг	C, D [R3, R2, R2X]	X	IL (1)	X
Сиденье для установки спинкой назад Группа 1	9–18 кг	A, B, B1 [F3, F2, F2X]	X	IUF - IL (2)	X
Специальная подушка для ребенка Группы 2 и 3	15–25 кг и 22–36 кг	[B2]	X	IUF - IL (2)	X
Сиденье i-Size			X	X	X

ДЕТСКИЕ СИДЕНЬЯ: крепление с помощью системы ISOFIX (2/3)

X = Место, запрещенное для установки детского сиденья ISOFIX.

IUF/L = Место пригодно для установки универсального/полууниверсального или специального сиденья с креплениями ISOFIX (для автомобилей, оборудованных этой системой); убедитесь, что установка сиденья возможна.

- (1) При необходимости сдвиньте сиденье автомобиля до упора назад. Максимально отодвиньте вперед переднее сиденье, установите детское кресло спинкой вперед, затем максимально отодвиньте переднее сиденье назад так, чтобы оно не касалось детского кресла.
- (2) Во всех случаях следует снимать подголовник заднего сиденья, на котором устанавливается детское кресло. Это необходимо делать перед установкой детского кресла. ➔ 3.23. Сдвиньте сиденье перед ребенком вперед и наклоните спинку сиденья вперед, чтобы создать свободное пространство для ног ребенка.

ДЕТСКИЕ СИДЕНЬЯ: крепление с помощью системы ISOFIX (3/3)

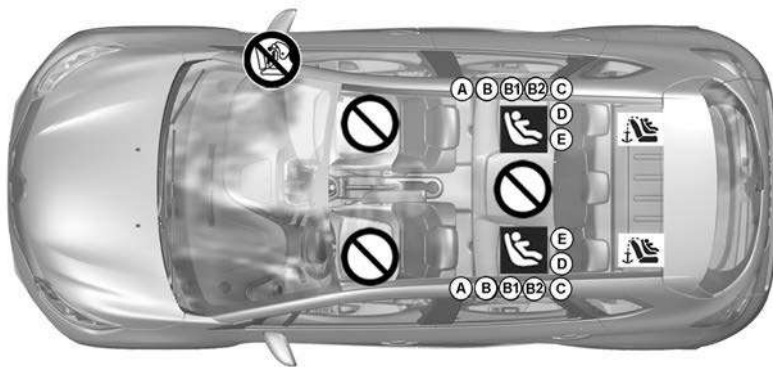

53070

Детское сиденье, фиксируемое с помощью креплений ISOFIX



Место, разрешенное для крепления детского сиденья ISOFIX.



На задних местах имеются крепления, позволяющие закрепить универсальное детское сиденье лицом по направлению движения с помощью креплений ISOFIX. Крепления расположены на спинках задних сидений.

Размер детского сиденья ISOFIX определяется по букве:

- A, B и B1 [F3, F2, F2X]: кресла группы 1 (для детей весом от 9 до 18 кг), устанавливаемые спинкой назад.
- C и D [R3, R2, R2X]: кресла для установки спинкой вперед или кресла охватывающего типа группы 0+ (меньше 13 кг) или группы 1 (от 9 до 18 кг).
- E [R1]: люльки или кресла группы 0 (меньше 10 кг) или 0+ (меньше 13 кг) для установки спинкой назад.
- F and G [L1, L2]: люльки группы 0 (менее 10 кг).
- [B2]: детские подушки-бустеры групп 2 и 3 (для детей весом от 15 до 25 кг и от 22 до 36 кг соответственно).



Место, запрещенное для установки детского сиденья данного типа.



Убедитесь в правильном положении замка ремня безопасности (он не должен быть скрыт, придавлен или зажат какими-либо предметами или людьми). Существует риск повреждения ремня безопасности.



Использование несоответствующей автомобилю системы безопасности для детей не сможет подобающим образом защитить новорожденного младенца или ребенка. Он может быть тяжело или смертельно ранен.

СИСТЕМА ОБЕСПЕЧЕНИЯ БЕЗОПАСНОСТИ ДЕТЕЙ: включение и выключение подушки безопасности переднего пассажира (1/3)

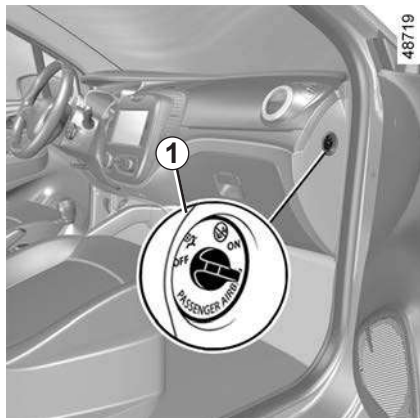

Отключение подушки безопасности переднего пассажира

(на автомобилях, снабженных этой функцией).

Перед установкой детского кресла на сиденье переднего пассажира:

- убедитесь, что установка детского кресла на это сиденье разрешена;
- **обязательно** отключите подушку безопасности пассажира, если необходимо установить на переднем пассажирском сиденье детское кресло спинкой вперед.



Чтобы отключить подушку безопасности: при неподвижном автомобиле и выключенном зажигании нажмите на переключатель **1** и поверните его в положение **OFF**.

При включенном зажигании обязательно убедитесь, что сигнальная лампа  **2** на дисплее **2** горит.

Эта лампа горит непрерывно, подтверждая, что можно установить детское сиденье.



Включение и выключение подушки безопасности пассажира должно выполняться **только в неподвижном состоянии автомобиля и при выключенном зажигании.**

Если эти манипуляции производятся во время движения загорятся сигнальные лампы  и .

Чтобы режим работы подушки безопасности вновь соответствовал положению переключателя, выключите и включите зажигание.

СИСТЕМА ОБЕСПЕЧЕНИЯ БЕЗОПАСНОСТИ ДЕТЕЙ: включение и выключение подушки безопасности переднего пассажира (2/3)

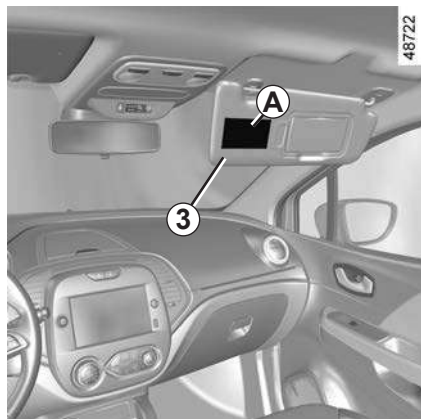

Об этом же напоминает маркировка на приборной панели и этикетки **A** с обеих сторон противосолнечного козырька **3** (образец этикетки показан выше).



ВНИМАНИЕ!

Поскольку установка детского сиденья спинкой вперед на переднем сиденье опасна при включенной подушке безопасности переднего пассажира, **НИ В КОЕМ СЛУЧАЕ** не устанавливайте детское сиденье против направления движения (спинкой вперед) на сиденье **С ВКЛЮЧЕННОЙ ПОДУШКОЙ БЕЗОПАСНОСТИ**. Это может привести к **ГИБЕЛИ РЕБЕНКА** или к **СЕРЬЕЗНЫМ ТРАВМАМ**.

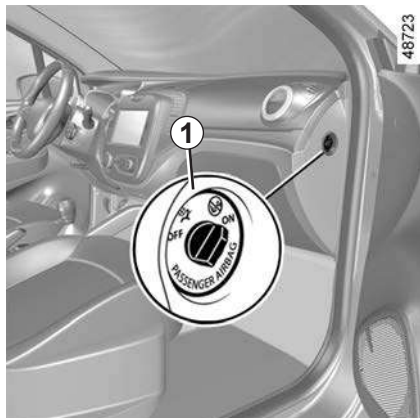

Включение подушки безопасности переднего пассажира

После снятия детского кресла с сиденья переднего пассажира следует снова включить подушку безопасности для обеспечения защиты пассажира в случае удара.

Чтобы вновь активировать подушку безопасности: при неподвижном состоянии автомобиля и выключенном зажигании нажмите на переключатель **1** и поверните его в положение **ON** (ВКЛ).

При включенном зажигании **обязательно**

убедитесь, что сигнальная лампа на щитке приборов **2** погасла.



Неисправности



В случае неисправности системы включения/выключения подушки безопасности переднего пассажира запрещается устанавливать детское кресло на сиденье переднего пассажира спинкой вперед по направлению движения.

Не рекомендуется сажать на это место пассажира.

Срочно обратитесь на сервисную станцию компании-производителя.



Включение и выключение подушки безопасности пассажира должно выполняться **только в неподвижном состоянии автомобиля и при выключенном зажигании.**

Если эти манипуляции производятся во время движения загорятся сигнальные лампы  и .

Чтобы режим работы подушки безопасности вновь соответствовал положению переключателя, выключите и включите зажигание.

ПРИБОРНАЯ ПАНЕЛЬ АВТОМОБИЛЕЙ С ЛЕВОСТОРОННИМ РУЛЕВЫМ УПРАВЛЕНИЕМ (1/2)

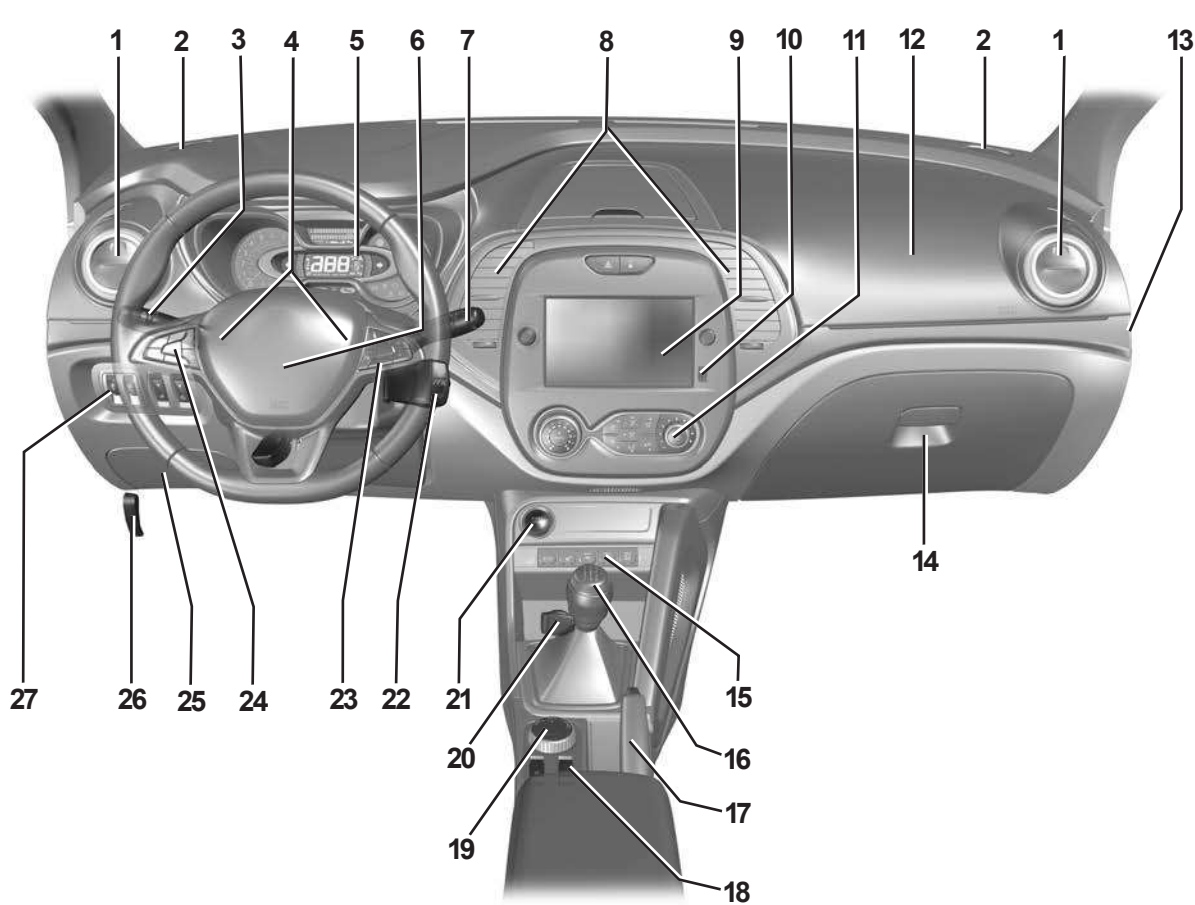

48791

ПРИБОРНАЯ ПАНЕЛЬ АВТОМОБИЛЕЙ С ЛЕВОСТОРОННИМ РУЛЕВЫМ УПРАВЛЕНИЕМ (2/2)

Состав оборудования, описываемого ниже, ЗАВИСИТ ОТ МОДИФИКАЦИИ АВТОМОБИЛЯ, А ТАКЖЕ ОТ СТРАНЫ ПОСТАВКИ.

- 1 Боковой вентилятор.
- 2 Высокочастотный громкоговоритель.
- 3 Подрулевой переключатель:
 - указателей поворотов;
 - наружного освещения;
 - противотуманных фар;
 - заднего противотуманного фонаря.
- 4 Звуковой сигнал.
- 5 Щиток приборов.
- 6 Место расположения подушки безопасности водителя.
- 7 Подрулевой переключатель стеклоочистителя/стеклоомывателя ветрового стекла.
- 8 Центральные дефлекторы потоков воздуха системы отопления и вентиляции.
- 9 Место размещения радиомультимедийной системы, системы навигации.
- 10 Мультимедийные разъемы.
- 11 Органы управления отоплением и кондиционером.
- 12 Место расположения подушки безопасности пассажира.
- 13 Выключатель подушки безопасности переднего пассажира.
- 14 Перчаточный ящик.
- 15 Выключатель:
 - включение и выключение экономичного режима ECO;
 - включение/выключение системы стабилизации траектории ESC;
 - включение/выключение функции электрообогрева ветрового стекла;
 - включение и выключение системы контроля дистанции при парковке;
 - включение/выключение системы кругового обзора.
- 16 Рычаг переключения передач.
- 17 Стояночный тормоз.
- 18 Кнопка на передних сиденьях с подогревом.
- 19 Переключатель режимов 4x2 (2WD) и 4x4 (4WD).
- 20 Прикуриватель или розетка для электроаксессуаров.
- 21 Кнопка запуска двигателя.
- 22 Пульт дистанционного управления радиомультимедийной системой.
- 23 Переключатель:
 - вывод данных на дисплей бортового компьютера;
 - голосовое управление мультимедийной системой.
- 24 Главный выключатель:
 - ограничителя скорости;
 - регулятора скорости движения.
- 25 Блок предохранителей.
- 26 Ручка привода замка капота.
- 27 Выключатель:
 - электрической коррекции направления света фар в вертикальной плоскости;
 - регулятора яркости подсветки приборов;
 - включения/выключения функции контроля слепых зон;
 - включения/выключения функции подогрева рулевого колеса.

СИГНАЛЬНЫЕ ЛАМПЫ (1/4)

Индикация нижеперечисленной информации на щитке приборов ЗАВИСИТ ОТ КОМПЛЕКТАЦИИ АВТОМОБИЛЯ И СТРАНЫ ПОСТАВКИ.

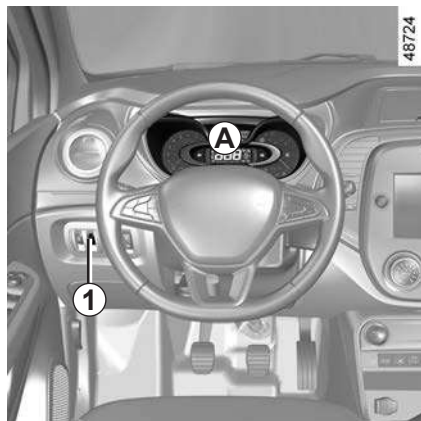

Щиток приборов **A** подсвечивается при включении зажигания.

Регулировка яркости подсветки осуществляется поворотом регулятора **1**.

Сигнальная лампа  требует незамедлительно направиться на сервисную станцию компании-производителя с соблюдением мер предосторожности. Несоблюдение этого предписания может привести к повреждению автомобиля.

При включении некоторых сигнальных ламп появляется сообщение.

-  Сигнальная лампа включения габаритных огней
-  Сигнальная лампа включения дальнего света фар
-  Сигнальная лампа включения ближнего света фар
-  Сигнальная лампа включения противотуманных фар
-  Сигнальная лампа включения заднего противотуманного фонаря
-  Сигнальная лампа включения указателей левого поворота
-  Сигнальная лампа включения указателей правого поворота



Сигнальная лампа **STOP** предписывает Вам в целях безопасности немедленно остановить автомобиль, как только это позволят условия движения. Остановите двигатель и не запускайте его. Свяжитесь с официальным дилером компании-производителя.



Сигнальная лампа подушки безопасности

Лампа загорается при включении зажигания и гаснет через несколько секунд.

Если при включении зажигания сигнальная лампа не загорается или загорается при работающем двигателе, это свидетельствует о неисправности в системе. Срочно обратитесь на сервисную станцию компании-производителя.



Сигнальная лампа минимального уровня топлива в баке

Лампа загорается при включении зажигания и гаснет через несколько секунд. Если сигнальная лампа загорается во время движения, необходимо срочно заправить бак топливом. Вы можете проехать не более 50 км без дозаправки.



Отсутствие визуальной или звуковой обратной связи указывает на неисправность щитка приборов. При этом необходимо немедленно остановиться, как только позволят условия движения. Убедитесь, что автомобиль неподвижен и свяжитесь с официальным дилером компании-производителя.

СИГНАЛЬНЫЕ ЛАМПЫ (2/4)

Индикация нижеперечисленной информации на щитке приборов ЗАВИСИТ ОТ КОМПЛЕКТАЦИИ АВТОМОБИЛЯ И СТРАНЫ ПОСТАВКИ.



STOP Сигнальная лампа экстренной остановки

Лампа загорается при включении зажигания и гаснет после запуска двигателя. Лампа загорается одновременно с другими сигнальными лампами и/или с появлением сообщений на щитке приборов и сопровождается звуковым сигналом.

Эта сигнальная лампа предписывает Вам, в целях безопасности, немедленно остановить автомобиль, как только это позволят условия движения. Остановите двигатель и не запускайте его.

Свяжитесь с официальным дилером компании-производителя.

(P) Сигнальная лампа включения стояночного тормоза и сигнальная лампа неисправности тормозной системы

Загорается при включении зажигания и гаснет после выключения стояночного тормоза.

Если лампа загорается при торможении одновременно с сигнальной лампой **STOP** и сопровождается звуковым сигналом, это указывает на низкий уровень тормозной жидкости или на неисправность тормозной системы.

Свяжитесь с официальным дилером компании-производителя.

(+) Сигнальная лампа заряда аккумуляторной батареи

Лампа загорается при включении зажигания и гаснет через несколько секунд.

Если она загорается во время движения одновременно с сигнальной лампой **STOP** и раздается звуковой сигнал, это свидетельствует о повышенном токе заряда или разряда батареи.

Остановитесь и свяжитесь с официальным дилером компании-производителя.

(M) Сигнальная лампа падения давления масла в двигателе

Лампа загорается при включении зажигания и гаснет через несколько секунд.

Если эта лампа загорается во время движения одновременно с сигнальной лампой **STOP** и сопровождается звуковым сигналом, немедленно остановитесь и выключите зажигание.

Проверьте уровень масла. Если уровень в норме, причина загорания лампы иная. При низком уровне или давлении масла в системе смазки запуск двигателя недопустим, так как это вызовет его повреждение. Срочно свяжитесь с официальным дилером компании-производителя.

(W) Сигнальная лампа необходимости проведения обслуживания

Лампа загорается при включении зажигания и гаснет при запуске двигателя. Она может включиться одновременно с другими сигнальными лампами и/или сообщениями на щитке приборов.

При загорании этой сигнальной лампы следует как можно скорее направиться на сервисную станцию компании-производителя **с соблюдением мер предосторожности**. Несоблюдение этого предписания может привести к повреждению автомобиля.

СИГНАЛЬНЫЕ ЛАМПЫ (3/4)

Индикация нижеперечисленной информации на щитке приборов ЗАВИСИТ ОТ КОМПЛЕКТАЦИИ АВТОМОБИЛЯ И СТРАНЫ ПОСТАВКИ.



 **Сигнальная лампа электронной системы стабилизации траектории (ESC) и антипробуксовочной системы**

Лампа загорается при включении зажигания и гаснет через несколько секунд.

Есть несколько причин включения сигнальной лампы: ➔ 2.21.



Сигнальная лампа отключения системы стабилизации траектории (ESC OFF)

Лампа загорается при включении зажигания и гаснет через несколько секунд ➔ 2.21 .



Сигнальная лампа системы снижения токсичности

На автомобилях с этой функцией:

- Если сигнальная лампа горит постоянно, обратитесь на сервисную станцию компании-производителя как можно скорее.
- Если лампа мигает, снижайте частоту вращения коленчатого вала двигателя, пока мигание не прекратится. При первой же возможности свяжитесь с официальным дилером ➔ 2.15.



Сигнальная лампа непристегнутого ремня безопасности водителя и – в зависимости от комплектации автомобиля – ремня безопасности пассажира

Она загорается при включении зажигания, затем, если ремень безопасности водителя или переднего пассажира (если сиденье занято) не пристегнут, при достижении скорости примерно 20 км/ч лампа мигает и в течение примерно 2 минут звучит предупредительный сигнал.

Примечание: если на подушке сиденья пассажира будет лежать тяжелая вещь, может включиться эта сигнальная лампа.



Сигнальная лампа неисправности антиблокировочной системы

Лампа загорается при включении зажигания и гаснет через несколько секунд.

Если лампа загорается во время движения автомобиля, это свидетельствует о неисправности антиблокировочной системы.

В этом случае торможение будет происходить как на автомобиле без антиблокировочной системы (ABS). Срочно обратитесь на сервисную станцию компании-производителя.



Сигнальная лампа температуры охлаждающей жидкости

Эта лампа загорается синим светом при включении зажигания.

Если она становится красной, следует остановиться и дать двигателю поработать на холостом ходу одну-две минуты. Температура должна понизиться, и сигнальная лампа погаснет. Если этого не произошло, остановите двигатель. Дайте двигателю остыть и проверьте уровень охлаждающей жидкости.

При отсутствии охлаждающей жидкости в расширительном бачке запуск двигателя недопустим, так как это вызовет его повреждение. Даже при наличии охлаждающей жидкости могут возникнуть неисправности, приводящие к быстрому выходу двигателя из строя. Срочно свяжитесь с официальным дилером компании-производителя.

СИГНАЛЬНЫЕ ЛАМПЫ (4/4)

Индикация нижеперечисленной информации на щитке приборов ЗАВИСИТ ОТ КОМПЛЕКТАЦИИ АВТОМОБИЛЯ И СТРАНЫ ПОСТАВКИ.





ECO Сигнальная лампа экономичного режима ECO

Включается при включении режима ECO
→ 2.10.

 Сигнальные лампы переключения передач

Лампы загораются в качестве рекомендации для перехода на высшую (стрелка вверх) или низшую (стрелка вниз) передачу (в случае механической коробки передач).

 Сигнальная лампа открытых дверей

 Сигнальные лампы регулятора скорости/ограничителя скорости. → 2.30 → 2.33.

4WD LOCK Сигнальная лампа режима полного привода. → 2.26.

2WD Сигнальная лампа режима привода на одну ось. → 2.26.

 Система индикации снижения давления в шинах. → 2.17.

 Не используется

 Не используется

 Не используется

 Сигнальная лампа необходимости нажатия на педаль тормоза

Эта лампа загорается, когда требуется нажать на педаль тормоза. → 2.51.

 Сигнальная лампа низкого уровня жидкости в бачке омывателя ветрового стекла

Лампа включается при низком уровне жидкости в бачке омывателя ветрового стекла.

Долейте жидкость как можно скорее.
→ 4.7.

ДИСПЛЕЙ И ИНДИКАТОРЫ

48786



Тахометр 1
(единица деления шкалы – 1000 об/мин)

Индикатор стиля вождения 3

➔ 2.10.

Сигнальная лампа минимального уровня масла в двигателе

При минимальном уровне масла в двигателе во время запуска двигателя на дисплее 2 загорается сигнальная лампа.

➔ 4.4.

1.52



Указатель уровня топлива 4

Зона А: показывает, что бак полон.

Зона В: показывает, что количество топлива в баке уменьшилось до минимального резерва, при этом загорается сигнальная лампа минимального уровня топлива. Срочно заправьте бак топливом.

Спидометр 5

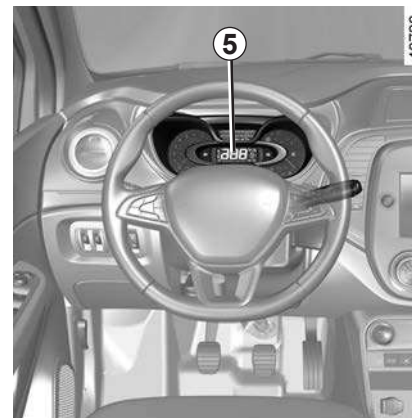
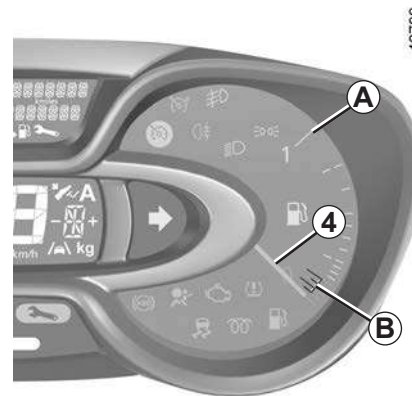

48799

48728

БОРТОВОЙ КОМПЬЮТЕР: общие сведения (1/2)

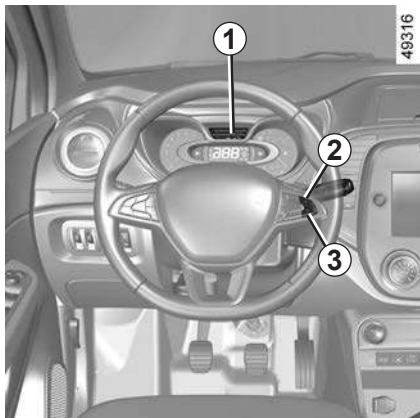

Бортовой компьютер 1

В зависимости от комплектации автомобиля, он отображает следующие показания:

- пройденный путь;
- данные о поездке;
- информационные сообщения;
- сообщения о неисправностях (отображаются одновременно с включением сигнальной лампы );
- предупреждающие сообщения (отображаются одновременно с включением сигнальной лампы **STOP**).

Подробное описание перечисленных функций см. далее.

Кнопки выбора индикации 2 и 3

Вы можете пролистать следующую информацию последовательными краткими нажатиями на кнопки: вверх (кнопка 2) или вниз (кнопка 3). Индикация зависит от оборудования автомобиля и страны:

- a) счетчик общего пробега и пробега за одну поездку;
- b) общее количество израсходованного топлива;
- c) средний расход топлива (на 100 км пути);
- d) текущий расход топлива;
- e) запас хода на оставшемся количестве топлива в баке;
- f) пройденный путь;
- g) средняя скорость;
- h) пробег до очередного технического обслуживания:
 - счетчик сроков технического обслуживания;
 - счетчик сроков замены масла;
- i) заданное пороговое значение ограничителя/регулятора скорости;
- j) время и температура;
- k) бортовой журнал – последовательный вывод информационных сообщений и сообщений о неисправностях;
- l) температура охлаждающей жидкости двигателя;
- m) установленная величина контрольного давления в шинах.

БОРТОВОЙ КОМПЬЮТЕР: общие сведения (2/2)

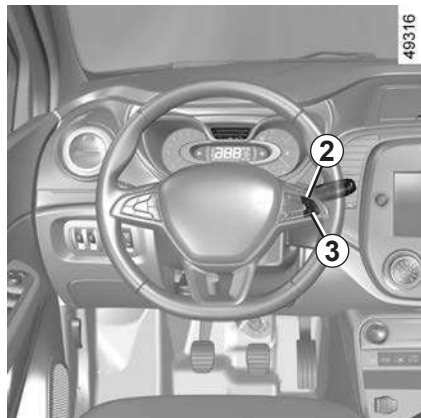

Обнуление счетчика пробега за поездку

Включив индикацию «одометр и счетчик пройденного расстояния», нажмите и удерживайте одну из кнопок **2** или **3** до обнуления показаний.

Обнуление данных о поездке (кнопка обнуления показаний)

При выбранном для отображения параметре поездки нажимайте и удерживайте кнопку **2** или **3** до обнуления показаний.

Объяснение некоторых данных, отображаемых на дисплее после обнуления расчетных показателей

Чем больше расстояние, пройденное с момента последней операции обнуления, тем стабильнее и достовернее будут показания средней скорости, среднего расхода топлива и запаса хода на оставшемся в баке топливе.

На первых нескольких километрах пробега после обнуления расчетных показателей Вы можете заметить, что запас хода на имеющемся в баке топливе увеличивается во время движения. Это происходит из-за того, что учитывается средний расход топлива с момента последнего обнуления расчетных показателей. Средний расход топлива может уменьшаться в следующих случаях:



- автомобиль закончил разгон;
- температура двигателя достигла рабочей величины (а обнуление расчетных показателей было произведено при холодном двигателе);
- Вы выехали из города на автостраду и движетесь в режиме загородного транспортного потока.

Автоматическое обнуление данных о поездке

При превышении емкости памяти одного из запоминающих устройств обнуление происходит автоматически.

БОРТОВОЙ КОМПЬЮТЕР: параметры поездки (1/6)

Индикация нижеперечисленной информации на щитке приборов ЗАВИСИТ ОТ КОМПЛЕКТАЦИИ АВТОМОБИЛЯ И СТРАНЫ ПОСТАВКИ.

Примеры выбора показаний на дисплее	Пояснения к выбранным показаниям дисплея
<p>101778 km 112.4 km</p>	<p>➔ а) Счетчик суммарного пробега и пробега за поездку.</p>
<p>РАСХОД ТОПЛИВА 8L</p> 	<p>➔ б) Общий расход топлива. Объем топлива, израсходованный с момента последнего обнуления расчетных показателей.</p>
<p>РАСХОД СРЕДНИЙ 5.8 L/100</p> 	<p>➔ с) Средний расход топлива на 100 км пути с момента последнего обнуления расчетных показателей. Значение среднего расхода топлива отображается на дисплее после прохождения автомобилем 400 м пути с момента последнего обнуления расчетных показаний.</p>
<p>РАСХОД ТЕКУЩИЙ 7.4 L/100</p> 	<p>➔ д) Текущий расход топлива. Текущий расход топлива в расчете на 100 км пути отображается на дисплее после достижения автомобилем скорости 30 км/ч.</p>



БОРТОВОЙ КОМПЬЮТЕР: параметры поездки (2/6)

Индикация нижеперечисленной информации на щитке приборов ЗАВИСИТ ОТ КОМПЛЕКТАЦИИ АВТОМОБИЛЯ И СТРАНЫ ПОСТАВКИ.

Примеры выбора показаний на дисплее	Пояснения к выбранным показаниям дисплея
<p data-bbox="212 344 351 366">ЗАПАС ХОДА</p> <p data-bbox="243 382 320 404">541 km</p> 	<p data-bbox="474 382 545 426">➔</p> <p data-bbox="566 382 1367 426">е) Расчетный запас хода на оставшемся в баке топливе. Значение появляется на экране после прохождения автомобилем 400 м пути.</p>
<p data-bbox="237 529 326 551">ПРОБЕГ</p> <p data-bbox="243 568 320 589">522 km</p> 	<p data-bbox="474 568 545 611">➔</p> <p data-bbox="566 580 1324 602">ф) Пройденное расстояние с момента последнего обнуления показателей.</p>
<p data-bbox="181 715 381 736">РАСХОД СРЕДНИЙ</p> <p data-bbox="227 753 335 775">123.4 km/h</p> 	<p data-bbox="474 753 545 797">➔</p> <p data-bbox="566 753 1407 797">г) Средняя скорость с момента последнего обнуления показателей. Значение отображается на дисплее после прохождения автомобилем 400 м пути.</p>

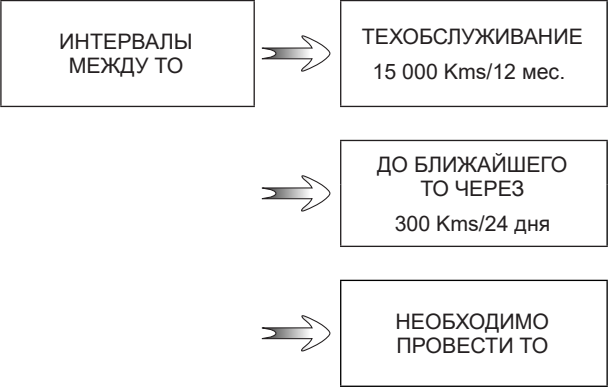

БОРТОВОЙ КОМПЬЮТЕР: параметры поездки (3/6)

Индикация нижеперечисленной информации на щитке приборов ЗАВИСИТ ОТ КОМПЛЕКТАЦИИ АВТОМОБИЛЯ И СТРАНЫ ПОСТАВКИ.

Примеры выбора показаний на дисплее	Пояснения к выбранным показаниям дисплея
Бортовой компьютер с сообщением о запланированном техническом обслуживании	
	<p>h) Оставшийся пробег/срок до следующего технического обслуживания или замены масла.</p> <p>Пробег/срок до очередного технического обслуживания При включенном зажигании, выключенном двигателе и сообщении «ИНТЕРВАЛЫ МЕЖДУ ТО» на экране нажмите кнопку 2 или 3 и удерживайте ее нажатой около 5 секунд для отображения значения пробега или времени до следующего технического обслуживания автомобиля. При приближении срока обслуживания возможны следующие варианты:</p> <ul style="list-style-type: none">– интервал до проведения технического обслуживания менее 1500 км или одного месяца: появляется сообщение «ДО БЛИЖАЙШЕГО ТО» и ближайший период (пробег или время);– до очередного технического обслуживания осталось 0 км или наступила дата проведения обслуживания: отображается сообщение «НЕОБХОДИМО ПРОВЕСТИ ТО», сопровождающееся включением сигнальной лампы . <p>Автомобиль нуждается в срочном техобслуживании.</p>
<p>Чтобы переустановить показания пробега/срока до очередного технического обслуживания, нажмите и удерживайте кнопку 2 или приблизительно 10 секунд или до непрерывного отображения показаний пробега до очередного технического обслуживания.</p> <p>Примечание: в случае если техническое обслуживание осуществляется без замены масла, необходимо обновить только запас хода/срок до технического обслуживания. При замене масла следует обновить одновременно данные о замене масла и о запланированном техническом обслуживании.</p>	

БОРТОВОЙ КОМПЬЮТЕР: параметры поездки (4/6)

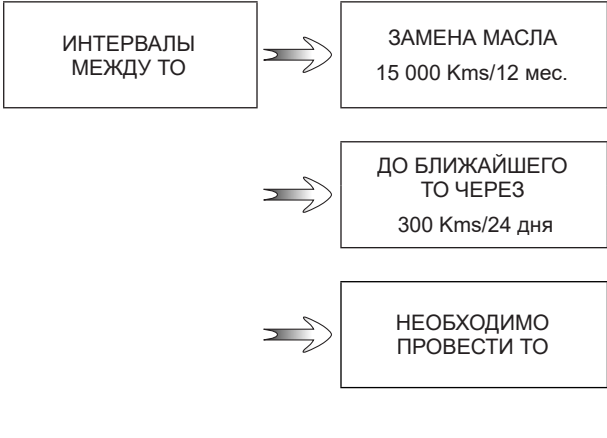
Индикация нижеперечисленной информации на щитке приборов ЗАВИСИТ ОТ КОМПЛЕКТАЦИИ АВТОМОБИЛЯ И СТРАНЫ ПОСТАВКИ.

Примеры выбора показаний на дисплее	
Бортовой компьютер с сообщением о запланированном техническом обслуживании (продолжение)	Пояснения к выбранным показаниям дисплея
	<p>h) Оставшийся пробег/срок до следующего технического обслуживания или замены масла. Пробег/срок до следующей замены масла При включенном зажигании, выключенном двигателе и сообщении «ИНТЕРВАЛЫ МЕЖДУ ТО» нажмите кнопку 2 или 3 и удерживайте её в течение примерно 5 секунд для отображения значения пробега до технического обслуживания, а затем нажмите и отпустите кнопку 2 или 3 для отображения пробега до замены масла (расстояние в км или время до следующего обслуживания). При приближении срока обслуживания возможны следующие варианты:</p> <ul style="list-style-type: none">– интервал до проведения технического обслуживания менее 1500 км или одного месяца: появляется сообщение «ДО БЛИЖАЙШЕГО ТО» и ближайший период (пробег или время);– до очередной замены масла осталось 0 км или наступила дата замены масла: отображается сообщение «НЕОБХОДИМО ПРОВЕСТИ ТО», сопровождающееся включением сигнальной лампы . <p>Автомобиль нуждается в срочной замене масла.</p>
<p>В зависимости от комплектации автомобиля, пробег до очередного технического обслуживания зависит от стиля вождения (частая езда на маленьких скоростях, езда на короткие расстояния, длительное движение на маленькой скорости, буксировка прицепа и т.д.). В некоторых случаях отображаемое расстояние до очередной замены масла может уменьшаться быстрее и не соответствовать действительно пройденному расстоянию.</p> <p>Переустановка показаний: чтобы обновить показания пробега/срока до очередной замены масла, нажмите и удерживайте кнопку 2 или 3 приблизительно 10 секунд или до непрерывного отображения значения пробега.</p> <p>Примечание: в случае если техническое обслуживание осуществляется без замены масла, необходимо обновить только запас хода/время до технического обслуживания. При замене масла следует обновить одновременно данные о замене масла и о запланированном техническом обслуживании.</p>	



БОРТОВОЙ КОМПЬЮТЕР: параметры поездки (5/6)

Индикация нижеперечисленной информации на щитке приборов ЗАВИСИТ ОТ КОМПЛЕКТАЦИИ АВТОМОБИЛЯ И СТРАНЫ ПОСТАВКИ.

Примеры выбора показаний на дисплее	Пояснения к выбранным показаниям дисплея			
<table border="1"><tr><td data-bbox="100 326 469 443">ОГРАН СКОРОСТИ 90 km/h</td></tr><tr><td data-bbox="100 452 469 569">КРУИЗ-КОНТРОЛЬ 90 km/h</td></tr><tr><td data-bbox="100 587 469 723">13° 16:30</td></tr></table>	ОГРАН СКОРОСТИ 90 km/h	КРУИЗ-КОНТРОЛЬ 90 km/h	13° 16:30	<p data-bbox="525 390 594 426">➔</p> <p data-bbox="617 378 1287 446">i) Заданное значение пороговой скорости для регулятора или ограничителя скорости. ↳ 2.30 ↳ 2.33</p> <p data-bbox="525 635 594 671">➔</p> <p data-bbox="617 635 882 681">j) Время и температура. ↳ 1.66</p>
ОГРАН СКОРОСТИ 90 km/h				
КРУИЗ-КОНТРОЛЬ 90 km/h				
13° 16:30				

БОРТОВОЙ КОМПЬЮТЕР: параметры поездки (6/6)

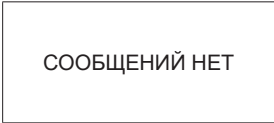
Индикация нижеперечисленной информации на щитке приборов ЗАВИСИТ ОТ КОМПЛЕКТАЦИИ АВТОМОБИЛЯ И СТРАНЫ ПОСТАВКИ.

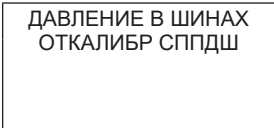
Примеры выбора показаний на дисплее	Пояснения к выбранным показаниям дисплея
	<p>➔ к) Бортовой журнал.</p> <p>➔ Последовательное выведение показаний:</p> <ul style="list-style-type: none">- информационные сообщения (состояние подушки безопасности пассажира – OFF и т. д.).- Сообщения о неисправностях (необходимость проверки системы впрыска топлива и т. п.).
	<p>➔ l) Температура охлаждающей жидкости двигателя.</p>
	<p>➔ m) Задание контрольной величины давления в шинах.</p> <p>➔ 2.17</p>

БОРТОВОЙ КОМПЬЮТЕР: информационные сообщения

Они могут играть роль подсказки при включении двигателя или давать информацию о выборе или текущем стиле вождения. На следующих страницах приведены примеры информационных сообщений.

Примеры сообщений	Пояснения к выбранным показаниям дисплея
«СТОЯНОЧН ТОРМОЗ ВКЛЮЧЕН»	Указывает, что стояночный тормоз включен.
«АНТИБУКСОВОЧНАЯ СИСТЕМА ВЫКЛ»	Указывает на отключение противобуксовочной системы.
«ПОВЕРНИТЕ РУЛЬ + НАЖМИТЕ START»	Слегка поверните рулевое колесо при одновременном нажатии на кнопку запуска, чтобы разблокировать колонку рулевого управления.
«РУЛЬ НЕ ЗАБЛОКИРОВАН»	Указывает на то, что колонка рулевого управления не заблокирована.

БОРТОВОЙ КОМПЬЮТЕР: сообщения о нарушениях работы

Они выводятся вместе с включением сигнальной лампы  и требуют немедленно доставить автомобиль на сервисную станцию компании-производителя с соблюдением мер предосторожности. Несоблюдение этого предписания может привести к повреждению автомобиля.

Они выключаются нажатием на клавишу выбора индикации или спустя несколько секунд, и заносятся в память бортового журнала. Контрольная лампа  не гаснет. На следующих страницах приведены примеры сообщений о неисправностях.

Примеры сообщений	Пояснения к выбранным показаниям дисплея
«ПРОВЕРИТЬ АВТОМОБИЛЬ»	Свидетельствует о неисправности одного из датчиков педалей, системы контроля аккумуляторной батареи или одного из датчиков уровня масла.
«ПРОВЕР. ПОДУШКИ БЕЗОПАСНОСТИ»	Свидетельствует о неисправности системы пассивной безопасности. В случае аварии они могут не раскрыться.
«ПРОВЕРИТЬ СИСТ СНИЖ ТОКСИЧН»	Свидетельствует о неисправности в системе снижения токсичности автомобиля.
«СИГНАЛ SOS ПРОВЕРИТЬ»	Сигнализирует о неисправности системы вызова экстренной помощи.

БОРТОВОЙ КОМПЬЮТЕР: предупреждающие сообщения

Они высвечиваются вместе с включением сигнальной лампы **STOP** и предписывают Вам в целях безопасности немедленно остановить автомобиль, как только это позволят условия движения. Остановите двигатель и не запускайте его. Свяжитесь с официальным дилером компании-производителя.

На следующих страницах приведены примеры предупреждающих сообщений.

Примечание: сообщения появляются на дисплее отдельно или сменяя друг друга (если есть несколько сообщений) и могут сопровождаться включением сигнальной лампы и/или звукового сигнала.

Примеры сообщений	Пояснения к выбранным показаниям дисплея
«РУЛЕВОЕ УПРАВЛ НЕИСПРАВНО»	Указывает на неисправность рулевого управления.
«НИЗКОЕ ДАВЛЕНИЕ МАСЛА»	Указывает на неисправность системы впрыска, на перегрев или на серьезную неисправность двигателя.
«ТОРМОЗА НЕИСПРАВНЫ»	Указывает на неисправность тормозной системы.
«БАТАРЕЯ НЕ ЗАРЯЖАЕТСЯ»	Указывает на неисправность в цепи зарядки аккумуляторной батареи автомобиля (генератор и т.п.).

РУЛЕВОЕ КОЛЕСО, УСИЛИТЕЛЬ РУЛЕВОГО УПРАВЛЕНИЯ (1/2)

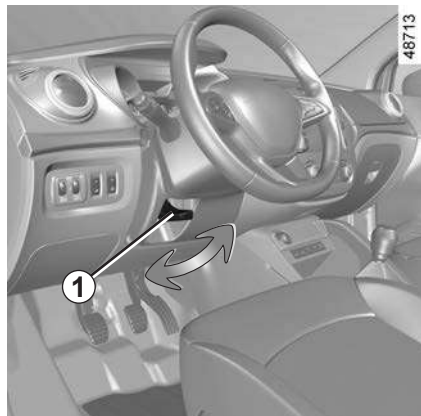

Регулировка положения рулевого колеса

Рулевое колесо регулируется по высоте и глубине.

Опустите рычаг **1** и установите рулевое колесо в нужное положение; для фиксации рулевого колеса в этом положении поднимите рычаг.

Проверьте надежность крепления рулевого колеса.



В целях безопасности производите эту регулировку при неподвижном автомобиле.



Обогрев рулевого колеса

(в зависимости от комплектации автомобиля)

Эта функция предназначена для обогрева обода рулевого колеса в зонах **3**.

Включение системы

При включенном зажигании нажмите на переключатель **2**, после чего в нем загорится сигнальная лампа.

Отключение функции

Для отключения функции во время фазы регулировки нажмите на переключатель **2**. Встроенный в выключатель **2** световой индикатор погаснет.

РУЛЕВОЕ КОЛЕСО, УСИЛИТЕЛЬ РУЛЕВОГО УПРАВЛЕНИЯ (2/2)

Усилитель рулевого управления

В случае неисправности, связанной с аккумуляторной батареей (ее отключение, разряд и т. д.), после ее устранения следует выполнить перенастройку системы усилителя рулевого управления. Для этого:

- в неподвижном состоянии автомобиля, установленного на горизонтальной ровной площадке;
- при нахождении в салоне только водителя, запустите двигатель: на щитке приборов появится сообщение «ПРОВЕРЬТЕ РУЛЕВОЕ УПРАВЛ»;
- поверните рулевое колесо до упора влево, а затем до упора вправо и верните его в среднее положение.

Сообщение «ПРОВЕРЬТЕ РУЛЕВОЕ УПРАВЛ» пропадает.

Запрещается поворачивать рулевое колесо при отсоединенной аккумуляторной батарее автомобиля.

Не удерживайте долго рулевое колесо повернутым в крайнее положение и не оставляйте на стоянке автомобиль с остановленным двигателем и повернутыми до упора колесами.

Адаптивный усилитель рулевого управления

Адаптивный усилитель рулевого управления оснащен электронной системой, которая изменяет степень усиления в зависимости от скорости движения автомобиля.

Система обеспечивает снижение усилия, которое необходимо прилагать к рулевому колесу при малых скоростях движения автомобиля, например при парковке. При увеличении скорости движения автомобиля система увеличивает усилие, что положительно сказывается на безопасности движения с высокими скоростями.

Рулевое колесо всегда можно повернуть даже при выключенном двигателе или в случае неисправности системы. При этом требуемое усилие будет больше.



Никогда не выключайте зажигание на спусках и вообще во время движения (это приведет к выключению усилителей тормозов и рулевого управления).

ВРЕМЯ И ТЕМПЕРАТУРА НАРУЖНОГО ВОЗДУХА (1/2)

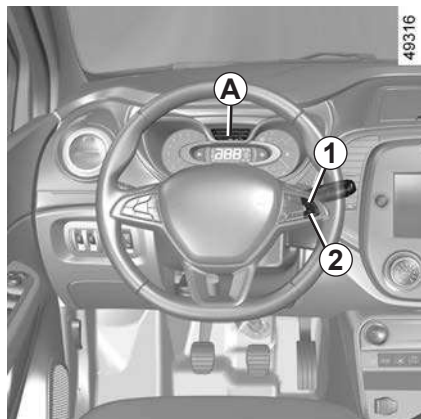

Дисплей А

Для индикации **3** меню настройки времени нажмите кнопку **1** или **2**.

Подождите несколько секунд: часы и минуты начнут мигать. Это режим установки времени; нажмите и удерживайте кнопку **1** или **2** для установки часа.

После того как часы начнут мигать, нажмите и отпустите или нажмите и удерживайте кнопку **1** или **2** для установки времени.

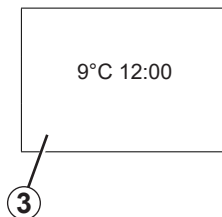

Через несколько секунд начнут мигать минуты: нажимайте и отпускайте или нажмите и удерживайте кнопку **1** или **2** для установки минут.

После окончания настройки показания часов и минут в течение 2 секунд остаются, не меняясь, на дисплее – Ваша настройка сохранена.

Вы можете поменять индикацию.

В случае нарушения электропитания (разряжена аккумуляторная батарея, оборван провод питания и т.п.) после устранения неисправности следует установить на часах текущее время.

Мы не рекомендуем выполнять эту операцию во время движения автомобиля.

ВРЕМЯ И ТЕМПЕРАТУРА НАРУЖНОГО ВОЗДУХА (2/2)



Дисплей В

Автомобили, оснащенные мультимедийным сенсорным экраном, системой навигации, телефоном и т. д.

Обратитесь к прилагаемым к данному оборудованию инструкциям, чтобы узнать об особенностях эксплуатации автомобилей, имеющих такого рода оборудование.

Указатель температуры наружного воздуха

Особенность:

При температуре наружного воздуха от -3°C до $+3^{\circ}\text{C}$ цифры показаний температуры в $^{\circ}\text{C}$ мигают, что указывает на риск обледенения дороги.



Указатель температуры наружного воздуха

Поскольку образование гололеда связано с высотой местности, влажностью и температурой окружающего воздуха, судить о наличии льда на дороге только по температуре наружного воздуха невозможно.

В случае нарушения электропитания (разряжена аккумуляторная батарея, оборван провод питания и т.п.) после устранения неисправности следует установить на часах текущее время.

Мы не рекомендуем выполнять эту операцию во время движения автомобиля.

ЗЕРКАЛА ЗАДНЕГО ВИДА (1/2)

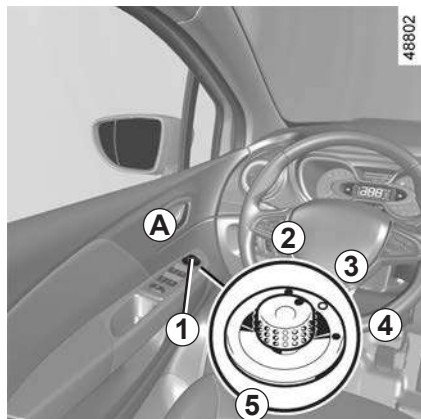

Наружные зеркала заднего вида с электроприводом А

Включите зажигание и переведите переключатель **1** в соответствующее положение:

- 2 – чтобы отрегулировать левое наружное зеркало заднего вида;
- 4 – чтобы отрегулировать правое наружное зеркало заднего вида;
- 3 – нейтральное положение.



По соображениям безопасности производите все регулировки на стоящем автомобиле.

Складывающиеся наружные зеркала заднего вида

(в зависимости от комплектации автомобиля)

Переведите переключатель **1** в положение **5**, чтобы сложить наружные зеркала заднего вида. Чтобы развернуть зеркала в рабочее положение, верните переключатель в положение **2, 3** или **4**.

Если Вы сложили зеркала заднего вида вручную, перед тем как вернуть их в рабочее положение (**2, 3, 4**), переведите переключатель **1** в положение **5**.



Объекты, отображаемые в наружных зеркалах заднего вида, в реальности находятся ближе, чем кажется.

В целях безопасности всегда помните об этом для правильной оценки расстояний при маневрах.

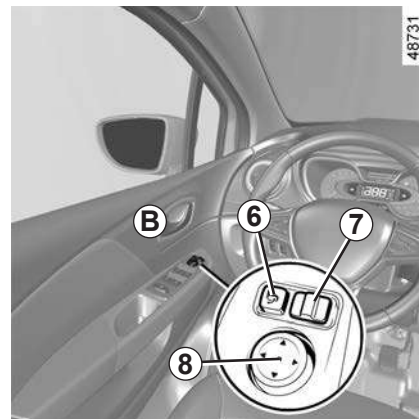

Наружные зеркала заднего вида с электроприводом В

(в зависимости от комплектации автомобиля)

Регулировка

Выберите наружное зеркало заднего вида, используя переключатель **7**, и отрегулируйте его положение с помощью кнопки **8**.

Складные наружные зеркала заднего вида

Нажмите переключатель **6**, чтобы сложить наружные зеркала заднего вида. Чтобы зеркала развернулись в рабочее положение автоматически, нажмите переключатель **6** еще раз.

ЗЕРКАЛА ЗАДНЕГО ВИДА (2/2)

Функция приветствия и прощания
(в зависимости от комплектации автомобиля)

Если наружные зеркала заднего вида не складываются нажатием на переключатель **6**, они:

- складываются автоматически после запирания автомобиля;
- разворачиваются автоматически после отпирания автомобиля.



По соображениям безопасности производите все регулировки на стоящем автомобиле.

Наружные зеркала заднего вида с электрообогревом

При работающем двигателе электрообогрев наружных зеркал заднего вида включается одновременно с электрообогревом заднего стекла.



Объекты, отображаемые в наружных зеркалах заднего вида, в реальности находятся ближе, чем кажется.

В целях безопасности всегда помните об этом для правильной оценки расстояний при маневрах.



Внутреннее зеркало заднего вида

Положение зеркала регулируется.

Зеркало заднего вида с рычажком **9**

Во время движения в темное время суток во избежание ослепления светом фар движущегося сзади автомобиля измените положение зеркала рычажком, расположенным позади корпуса зеркала **9**.

Зеркало заднего вида без рычажка **9**

Зеркало заднего вида автоматически затемняется ночью, когда сзади движется автомобиль с включенным дальним светом фар или находится источник очень яркого света.

ЗВУКОВАЯ И СВЕТОВАЯ СИГНАЛИЗАЦИЯ

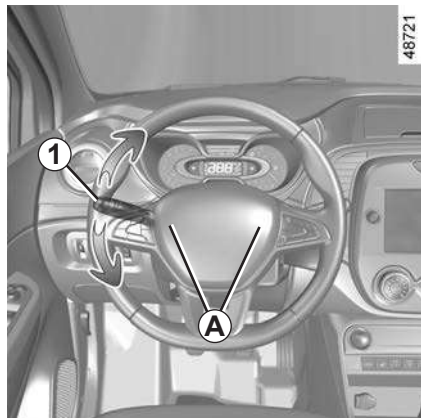

Звуковой сигнал

Нажмите на один из участков **A**.

Сигнализация дальним светом фар

Для сигнализации дальним светом фар потяните рычаг подрулевого переключателя **1** на себя.

Указатели поворотов

Для включения указателей поворотов передвиньте рычаг подрулевого переключателя **1** в плоскости рулевого колеса в направлении предполагаемого поворота.

Импульсный режим

Иногда при управлении автомобилем поворота рулевого колеса не достаточно для автоматического возврата переключателя в начальное положение.

В этом случае сдвиньте переключатель **1** в направлении поворота, не доводя до фиксированного положения, и отпустите его: он вернется в исходное положение и соответствующий указатель поворота мигнет три раза.

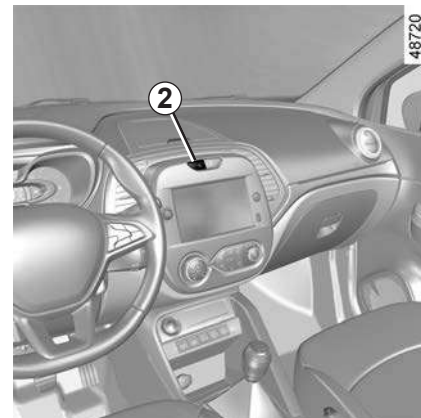

Аварийная сигнализация

Нажмите на выключатель **2**. Одновременно начинают мигать все четыре указателя поворота и боковые повторители указателей поворотов. Включение аварийной сигнализации необходимо для предупреждения других участников движения о том, что Вы вынуждены остановиться в неполюженном и даже запрещенном месте или оказались в особой ситуации вождения или дорожного движения.

В зависимости от комплектации автомобиля при очень резком торможении может автоматически включиться аварийная сигнализация. Вы можете выключить ее нажатием на выключатель **2**.

НАРУЖНОЕ ОСВЕЩЕНИЕ И СИГНАЛИЗАЦИЯ (1/3)

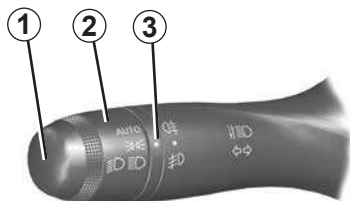

48821



Габаритные огни

Поворачивайте кольцо 2, пока данный символ не окажется напротив метки 3.

На щитке приборов загорится сигнальная лампа.

При эксплуатации автомобиля с левым расположением рулевого управления на дорогах с левосторонним движением (или наоборот) на период вождения следует выполнить соответствующую регулировку фар.
➔ 1.74.

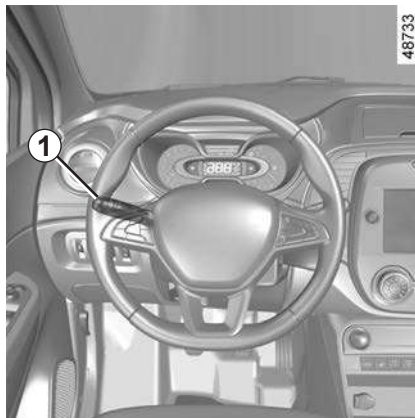

48733

Функция включения фар дневного света

(только передние фары)

Если в комплектацию автомобиля входят дневные ходовые огни, они включаются автоматически (без воздействия на переключатель 1) при запуске двигателя и выключаются при его остановке.

При включении габаритных огней, ближнего или дальнего света фар режим дневных ходовых огней выключается.



Перед поездкой в темное время суток: проверьте исправность электрооборудования и отрегулируйте направление света фар (если нагрузка автомобиля отличается от обычной). Необходимо следить за тем, чтобы наружные осветительные приборы автомобиля не были закрыты (например, грязью, снегом или перевозимыми грузами).

НАРУЖНОЕ ОСВЕЩЕНИЕ И СИГНАЛИЗАЦИЯ (2/3)

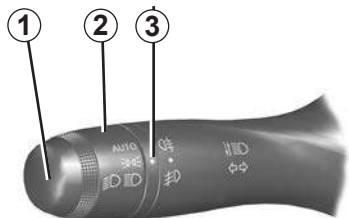

48821

Фары ближнего света

Ручной режим

Поворачивайте кольцо **2** до совмещения данного символа с меткой **3**: на щитке приборов загорится соответствующая сигнальная лампа.

Автоматический режим

(в зависимости от комплектации автомобиля)

Поверните кольцо **2** до совмещения символа **AUTO** с меткой **3**: при работающем двигателе ближний свет фар будет включаться и выключаться автоматически, в зависимости от уровня наружной освещенности, без воздействия на переключатель **1**.

Фары дальнего света

При работающем двигателе и включенном ближнем свете нажмите на переключатель **1**. На щитке приборов загорится соответствующая сигнальная лампа

Чтобы вновь включить ближний свет фар, еще раз передвиньте рычаг переключателя **1** на себя.

Выключение света фар ближнего света

Существуют два способа:

– переместите рукой кольцо **2** в положение



или – в зависимости от комплектации автомобиля – в положение **0**;

– фары выключаются автоматически после остановки двигателя, при открытии двери водителя или блокировке автомобиля. В этом случае при запуске двигателя фары вновь будут включены в соответствии с положением кольца **2** без воздействия на рычаг подрулевого переключателя **1**. При этом будет учитываться также уровень внешней освещенности.

Звуковой сигнал напоминания о невыключенном освещении

При открытии двери водителя раздастся звуковой сигнал, предупреждающий о включенном свете.

Функция «Сопровождение светом до дома»

(в зависимости от комплектации автомобиля)

Эта функция позволит Вам на короткое время включить ближний свет фар для освещения, например, входной двери дома.

При неработающем двигателе, выключенном наружном освещении и кольце **2** в положении **AUTO** потяните подрулевой переключатель **1** на себя: включится ближний свет фар примерно на 30 секунд. Чтобы увеличить этот период, Вы можете потянуть рычаг переключателя до четырех раз (общее время ограничено двумя минутами). Затем Вы можете запереть автомобиль.

Чтобы выключить освещение до того, как оно выключится автоматически, поверните кольцо **2** в какое-либо положение, затем верните его в положение **AUTO**.

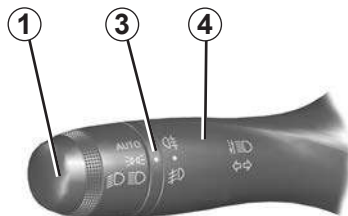

Противотуманные фары

Поверните среднее кольцо 4 рычага подрулевого переключателя 1 до совмещения данного символа с меткой 3, затем отпустите кольцо.

Задний противотуманный фонарь включается, если включены наружные осветительные приборы; одновременно загорается соответствующая сигнальная лампа на щитке приборов.

Задний противотуманный фонарь

Поверните среднее кольцо переключателя 4 в положение, при котором метка 3 совместится с данным символом, затем отпустите кольцо.

В зависимости от комплектации автомобиля переключатель либо возвращается в исходное положение, либо остается в текущем положении.

Противотуманный фонарь включается, если включены наружные осветительные приборы; одновременно загорается соответствующая сигнальная лампа на щитке приборов.

Не забывайте выключать задний противотуманный фонарь, когда в нем нет необходимости, чтобы не мешать другим участникам движения.

Во время тумана, снегопада или при перевозке предметов, превосходящих по размерам крышу, автоматическое включение фар может происходить нерегулярно.

Включение/выключение противотуманных фар и фонаря осуществляет сам водитель: сигнальные лампы на щитке приборов свидетельствуют об их включении (сигнальная лампа горит) или выключении (сигнальная лампа не горит).

Выключение противотуманных фар

Существуют два способа:

- в зависимости от комплектации автомобиля: снова вручную поверните центральное кольцо 4, установив метку 3 напротив данного символа. Соответствующая сигнальная лампа на щитке приборов погаснет;
- фары автоматически выключаются после остановки двигателя или запания автомобиля, а противотуманные фары – при открывании двери водителя.

При выключении приборов наружного освещения одновременно выключаются противотуманные фары и задний противотуманный фонарь.

КОРРЕКЦИЯ СВЕТА ФАР (1/2)



Для автомобилей с такой функцией переключатель **A** позволяет корректировать направление световых лучей по высоте в зависимости от загрузки автомобиля.

Поворачивайте кольцо переключателя **A** вниз, чтобы опустить пучки света фар, или вверх, чтобы поднять их.

Для автомобилей без переключателя **A** регулировка фар осуществляется автоматически в зависимости от загрузки автомобиля.

В случае ручных регулировок				
Примеры положений переключателя A в зависимости от загрузки автомобиля				
Загрузка автомобиля	Галогенные фары		Светодиодные фары (LED)	
	4x2	4x4	4x2	4x4
Только с водителем или с одним пассажиром спереди	0	0	0	0
С водителем и пассажиром спереди, и тремя пассажирами сзади	1	0	1	1
С водителем и пассажиром спереди, тремя пассажирами сзади и багажом	2	2	2	2
С водителем и багажом, без пассажиров, при загрузке, достигающей максимально разрешенной массы	3	2	3	3

В таблице ниже дан ряд примеров. Во всех случаях выполняйте коррекцию света фар переключателем **A** в зависимости от загрузки автомобиля: дорога должна нормально освещаться без ослепления водителей встречных автомобилей.

КОРРЕКЦИЯ СВЕТА ФАР (2/2)

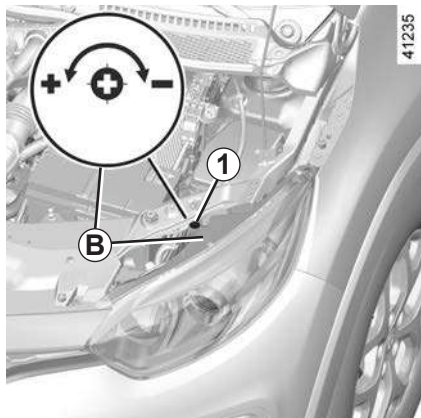

Временная регулировка

Откройте капот двигателя и найдите маркировку **B** возле одной из передних фар.

Поверните винт **1** каждой галогенной фары отверткой на четверть оборота в сторону «-» для опускания пучка света фар.

Восстановите исходную настройку по окончании поездки: поверните винт **1** на четверть оборота в сторону «+» для поднятия пучка света фар.

В случае светодиодных фар (LED) поверните отверткой болт **1** на пол-оборота в сторону символа «-» для опускания пучка света фар.

Восстановите исходную настройку по окончании поездки: поверните болт **1** на пол-оборота в сторону «+» для поднятия пучка света фар.

При эксплуатации автомобиля с левым расположением руля на дорогах с левосторонним движением (или наоборот), на период вождения рекомендуется выполнять соответствующую регулировку осветительных приборов.

СТЕКЛОЧИСТИТЕЛИ, СТЕКЛООМЫВАТЕЛИ (1/5)

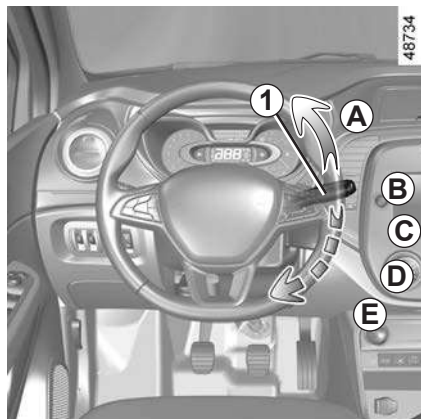

Автомобиль, оснащенный стеклоочистителем ветрового стекла с прерывистым режимом работы

A один рабочий ход

При коротком нажатии стеклоочистителя делают один рабочий ход.

B выключено

C прерывистый режим работы стеклоочистителей

Между рабочими ходами стеклоочистителя производится задержка на несколько секунд. В зависимости от комплектации автомобиля можно изменить временной интервал между перемещениями щеток, повернув кольцо 2.

D Медленная непрерывная работа стеклоочистителей

E Быстрая непрерывная работа стеклоочистителей

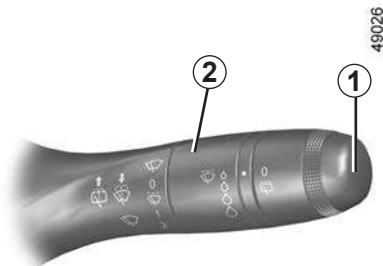

Особенность

Во время поездки всякая остановка автомобиля приводит к уменьшению скорости работы стеклоочистителя. Если стеклоочиститель работал на большой скорости, он переходит на работу с малой скоростью. Как только автомобиль трогается с места, стеклоочиститель возобновляет работу с первоначально заданной скоростью.

Принудительное воздействие на рычаг переключателя 1 имеет приоритет и отменяет автоматический режим управления.

СТЕКЛООЧИСТИТЕЛИ, СТЕКЛООМЫВАТЕЛИ (2/5)

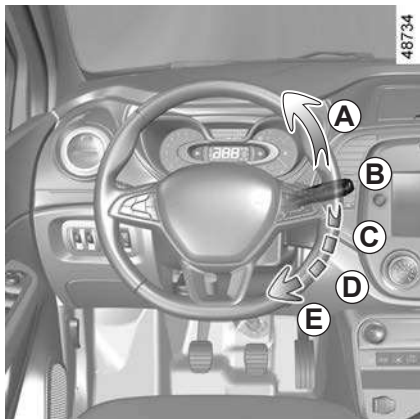

Автомобиль, оснащенный очистителем ветрового стекла с датчиком дождя

Датчик дождя расположен на ветровом стекле, перед зеркалом заднего вида в салоне.

A один рабочий ход

При коротком нажатии стеклоочистители делают один рабочий ход.

B выключено

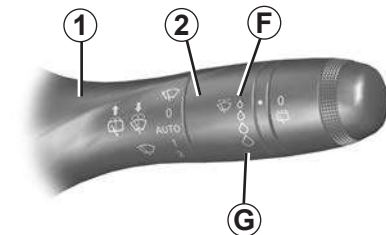

C автоматическое включение стеклоочистителя

После установки рычага в это положение (при появлении капель воды на переднем стекле) стеклоочиститель включается автоматически на соответствующей скорости. Вы можете изменить этот порог включения, а также время между очисткой стекла, повернув кольцо **2**:

- **F**: минимальная чувствительность;
- **G**: максимальная чувствительность.

Чем выше его чувствительность, тем быстрее включатся и будут работать щетки стеклоочистителей.

При включении автоматического режима работы стеклоочистителей или повышении чувствительности датчика щетки делают один рабочий ход.

Примечания:

- датчик дождя является лишь дополнительным средством, облегчающим вождение. В условиях плохой видимости водитель должен вручную включать стеклоочистители. Во время тумана или снегопада стеклоочистители не включаются автоматически, их должен включать водитель;
- при отрицательных температурах автоматический режим работы стеклоочистителей недоступен при запуске двигателя. Они автоматически включаются по достижении определенной скорости движения (8 км/ч);
- не включайте автоматический режим работы стеклоочистителей в сухую погоду;
- до включения автоматического режима работы стеклоочистителей следует заблаговременно удалить лед с ветрового стекла, используя при необходимости функцию обогрева стекла.

СТЕКЛООЧИСТИТЕЛИ, СТЕКЛООМЫВАТЕЛИ (3/5)

Неисправности

В случае нарушения работы автоматического режима стеклоочистителей включается прерывистый режим. Свяжитесь с официальным дилером.

Работа датчика дождя может быть затруднена в следующих случаях:

- повреждение стеклоочистителей ветрового стекла; водяная завеса или следы от щеток стеклоочистителей в зоне обнаружения датчика могут увеличить время реакции автоматических стеклоочистителей или повысить их скорость работы;
- наличие на ветровом стекле на уровне датчика сколов, царапин, пыли, грязи, насекомых, льда; использование восковых или водоотталкивающих моющих средств – при этом чувствительность стеклоочистителей будет снижена или же они не включатся вовсе.

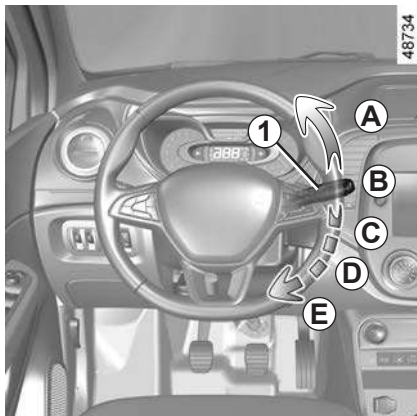

D Медленная непрерывная работа стеклоочистителей

E Быстрая непрерывная работа стеклоочистителей

Особенность

При движении всякая остановка автомобиля приводит к уменьшению скорости работы стеклоочистителя. Если стеклоочиститель работал на большой скорости, он переходит на работу с малой скоростью. Как только автомобиль трогается с места, стеклоочиститель начинает работать с первоначально выбранной скоростью.

Любое воздействие на рычаг переключателя **1** имеет приоритет и отменяет автоматический режим управления.

Меры предосторожности

- При низких температурах перед включением стеклоочистителей убедитесь, что их щетки не примерзли к ветровому стеклу. При включении стеклоочистителей с примерзшими щетками возможно повреждение самих щеток и электродвигателей стеклоочистителей.
- Не включайте стеклоочистители, если поверхность стекла сухая. Это приведет к преждевременному износу или повреждению щеток.

СТЕКЛООЧИСТИТЕЛИ, СТЕКЛОМЫВАТЕЛИ (4/5)

Особое положение передних стеклоочистителей (служебное)

В этом положении щетки можно приподнять и снять. Это необходимо:

- для очистки щеток;
- для снятия щеток с ветрового стекла зимой;
- для замены щетки ➔ 5.30.

При включенном зажигании установите подрулевой переключатель **1** в положение **E** (быстрая непрерывная работа стеклоочистителей). Щетки останутся, не дойдя до капота.

Чтобы вернуть щетки в нижнее положение, положите их на ветровое стекло, а затем при выключенном зажигании переведите подрулевой переключатель **1** в положение **B** (выключено).

Прежде чем включить зажигание, установите стеклоочистители на ветровое стекло. В противном случае возможно повреждение капота или стеклоочистителей при их включении.

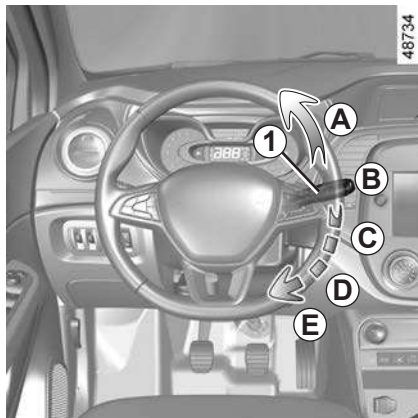

Перед любыми действиями с ветровым стеклом (мойка автомобиля, очистка ветрового стекла и т. п.) переведите рычаг переключателя **1** в положение **B** («выключено»).

В противном случае Вы можете пораниться и/или повредить ветровое стекло.

Если на ветровом и заднем стеклах есть препятствия для работы стеклоочистителей (грязь, снег, лед и т. д.), заблаговременно до их включения очистите стекла (включая центральную зону напротив внутреннего зеркала заднего вида), иначе возможен перегрев и повреждение приводных электродвигателей.

Если работе стеклоочистителей препятствует посторонний предмет, они могут перестать работать. Удалите посторонний предмет и снова включите стеклоочистители с помощью переключателя.

СТЕКЛООЧИСТИТЕЛИ, СТЕКЛООМЫВАТЕЛИ (4/5)

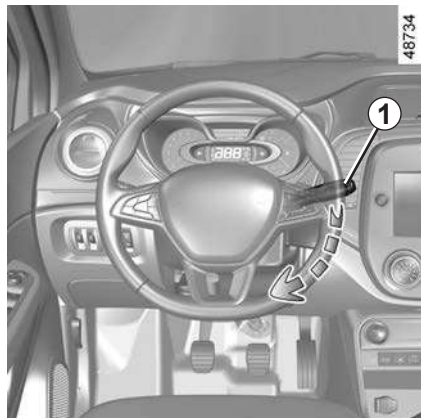

Стеклоомыватель

При включенном зажигании потяните рычаг переключателя **1**, затем отпустите его.

При продолжительном оттягивании переключателя в дополнение к стеклоомывателю включается стеклоочиститель, совершающий два полных рабочих хода, после которых через паузу происходит третий рабочий ход.

Примечание: при отрицательных температурах жидкость для омывателей может примерзнуть к ветровому стеклу, что ухудшит видимость. Перед очисткой ветрового стекла прогрейте его с помощью функции обдува.

Обогреваемые жиклеры стеклоомывателей

(в зависимости от комплектации автомобиля)

Для ускорения оттаивания и отпотевания жиклеры обогреваются при включении обдува ветрового стекла. ➔ 3.4 ➔ 3.8



Прежде чем выполнять какие-либо действия в подкапотном пространстве, установите рычаг переключателя стеклоочистителя в положение **В** (выключено).

Опасность травм.

Эффективность действия щетки стеклоочистителя

Следите за состоянием щеток стеклоочистителей. Их срок службы зависит от Вас:

- они должны быть чистыми: регулярно мойте щетки и стекла мыльной водой;
- не допускайте трения щеток стеклоочистителя по сухому стеклу;
- отведя каждую щетку от стекла, убедитесь, что щетки не прилипли или не примерзли к стеклу, если стеклоочистители не включались в течение длительного времени.

Всегда заменяйте щетки, когда качество очистки стекла начинает ухудшаться (примерно раз в год). ➔ 5.30.

Меры предосторожности при использовании щеток:

- В морозную или снежную погоду своевременно очищайте стекла до включения стеклоочистителей (во избежание перегрева их приводных электродвигателей).
- Убедитесь в отсутствии любых препятствий для перемещения щеток по стеклам.

ОМЫВАТЕЛЬ ЗАДНЕГО СТЕКЛА, СТЕКЛООЧИСТИТЕЛЬ (1/2)

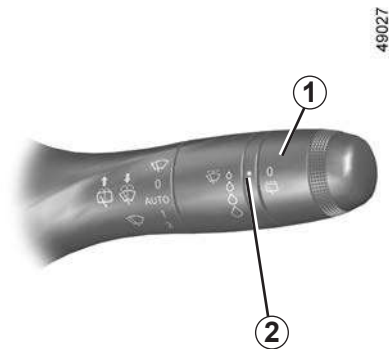

Стеклоочиститель заднего стекла, работающий в зависимости от скорости движения

При включенном зажигании поверните кольцо в торце рычага подрулевого переключателя **1** в положение, при котором метка совместится с соответствующим символом **2**.

- **отключение;**
- **прерывистый режим работы стеклоочистителя.**
Между рабочими ходами стеклоочистителя производится задержка на несколько секунд.

Для остановки работы, снова поверните кольцо **1**.

Примечание: перед заездом автомобиля в автоматическую мойку поверните кольцо **1** в положение «выключено», чтобы отключить функцию автоматического включения стеклоочистителей.

Следуйте рекомендациям по эксплуатации.

Примечание: не используйте рычаг стеклоочистителя для открывания и закрывания двери багажного отделения.



Перед любыми операциями на заднем стекле (мойка автомобиля, удаление наледи, очистка стекла и т. д.) переведите рычаг переключателя **1** в положение «выключено».

В противном случае Вы можете поцарапать или повредить стекло.

Эффективность действия щетки стеклоочистителя

Следите за состоянием щеток стеклоочистителей. Их срок службы зависит от Вас:

- они должны быть чистыми: регулярно мойте щетки и стекла мыльной водой;
- не допускайте трения щеток стеклоочистителя по сухому стеклу;
- отведя каждую щетку от стекла, убедитесь, что щетки не прилипли или не примерзли к стеклу, если стеклоочистители не включались в течение длительного времени.

Всегда заменяйте щетки, когда качество очистки стекла начинает ухудшаться (примерно раз в год). ➔ 5.30.

Меры предосторожности при использовании щеток:

- В морозную или снежную погоду своевременно очищайте стекла до включения стеклоочистителей (во избежание перегрева их приводных электродвигателей).
- Убедитесь в отсутствии любых препятствий для перемещения щеток по стеклам.

ОМЫВАТЕЛЬ ЗАДНЕГО СТЕКЛА, СТЕКЛООЧИСТИТЕЛЬ (2/2)

При наличии загрязнений на заднем стекле (грязи, снега и т. д.) стеклоочиститель попытается их смести. Если работе стеклоочистителя мешают какие-либо предметы, он может выйти из строя. Удалите мешающие предметы, подождите примерно 30 секунд и снова включите стеклоочиститель с помощью подрулевого переключателя.

Меры предосторожности

- При образовании наледи перед включением стеклоочистителей убедитесь, что их щетки не примерзли к стеклу. Если включить стеклоочистители при примерзших щетках, можно повредить не только сами щетки, но и электродвигатели стеклоочистителей.
- Не включайте стеклоочистители при сухих стеклах, это приведет к преждевременному износу или повреждению щеток.

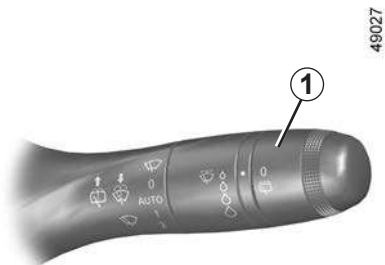

Стеклоочиститель/ стеклоомыватель заднего стекла

При включенном зажигании нажмите от себя на подрулевой переключатель **1** и удерживайте его, затем отпустите.

При продолжительном нажатии включается стеклоомыватель, щетки очистителя ветрового стекла совершают три полных хода, затем через несколько секунд еще один полный ход.

ТОПЛИВНЫЙ БАК (1/2)

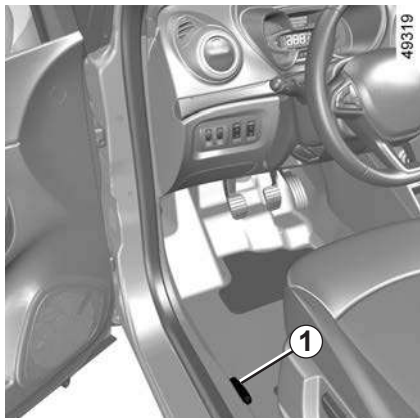

Полезная емкость топливного бака: 50 литров (приблизительно).
Потяните рычаг **1** на себя, чтобы разблокировать лючок заливной горловины **A**.

После заправки убедитесь в том, что пробка и крышка люка закрыты.

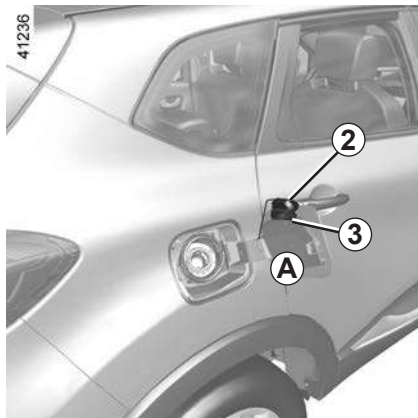

Откройте лючок и выверните крышку топливного бака **2**.
Во время заправки используйте держатель пробки **3** на крышке люка **A** для подвешивания пробки **2**.

Типы топлива, соответствующие европейским стандартам и подходящие для двигателей автомобилей, продаваемых в Европе. ➔ 6.6.

Качество топлива

Используйте качественное топливо, соответствующее нормам страны эксплуатации и **обязательно** соответствующее указаниям на этикетке, расположенной на крышке топливного бака **A**. Используемое топливо должно соответствовать экологическому классу и стандартам, предусмотренным для автомобиля. ➔ 6.6.



Не смешивайте дизельное топливо с бензином (неэтилированным или E85) даже в очень малом количестве. Не используйте топливо на основе этанола, если автомобиль к нему не приспособлен.

Не добавляйте никакие реагенты и присадки в топливо – это может привести к повреждению двигателя. Если Вы хотите добавить какую-либо присадку в топливо, используйте исключительно средства, одобренные техническими службами производителя и дилерской сети. Обратитесь на сервисную станцию официального дилера.

ТОПЛИВНЫЙ БАК (2/2)

Для бензинового двигателя используйте **только** неэтилированный бензин. Октановое число по исследовательскому методу (RON) должно соответствовать этикетке с обратной стороны крышки люка **A** заливной горловины топливного бака. ➔ 6.6.

Заправка топливом

При выключенном зажигании вставьте заправочный пистолет в горловину полностью, отжав внутренний клапан горловины, а затем включите подачу топлива (исключив риск разбрызгивания).

Удерживайте его в этом положении до конца заправки.

После первой автоматической остановки подачи топлива при заправке можно произвести еще не более двух включений подачи топлива с тем, чтобы в баке оставался свободный объем, необходимый для расширения топлива при повышении температуры.

При заправке следите, чтобы в топливный бак не попала вода. Крышка **A** и зона вокруг нее должны оставаться чистыми.



Перед заправкой автомобиля топливом необходимо остановить двигатель и обязательно выключить зажигание. ➔ 2.2.

Существует опасность возгорания.

Использование этилированного бензина может привести к выходу из строя системы нейтрализации отработавших газов и прекращению действия гарантии изготовителя.

Для предотвращения возможной заправки этилированным бензином, отверстие заливной горловины топливного бака снабжено предохранительным устройством, которое **позволяет использовать для заправки только топливораздаточный пистолет для неэтилированного бензина** (на бензоколонке).



Устойчивый запах топлива

В случае появления запаха топлива выполните следующее:

- остановите автомобиль, как только позволят условия движения, и выключите зажигание;
- включите аварийную сигнализацию и попросите всех пассажиров выйти из автомобиля и держаться в стороне от проезжей части;
- обратитесь на сервисную станцию компании-производителя.



Работы с системой подачи топлива (электронными устройствами, жгутами проводов, топливопроводами, форсунками, защитными крышками и т. д.) или изменение ее конструкции категорически запрещены, поскольку это может угрожать Вашей безопасности (за исключением работ, выполняемых специалистами сервисной станции компании-производителя).



Пробка заливной горловины топливного бака имеет специальную конструкцию.

Если Вы решили заменить ее, убедитесь в том, что новая пробка идентична прежней. Обратитесь на сервисную станцию компании-производителя.

Не подносите пробку заливной горловины топливного бака близко к открытому огню или источнику тепла.

Не мойте область вокруг заливной горловины с помощью устройства с подачей воды под высоким давлением.

Глава 2: Вождение автомобиля

(рекомендации по экономичной и экологически безопасной эксплуатации автомобиля)

Обкатка, запуск двигателя, выключение двигателя	2.2
Особенности автомобилей с бензиновым двигателем	2.8
Рычаг переключения передач, стояночный тормоз	2.9
Рекомендации по вождению, экономичный режим вождения ЕСО	2.10
Рекомендации по обслуживанию и снижению токсичности отработавших газов	2.15
Охрана окружающей среды	2.16
Система индикации снижения давления в шинах	2.17
Системы коррекции и помощи при вождении	2.21
Трансмиссия: полный привод (4WD)	2.26
Система ограничения («ограничитель») скорости	2.30
Система регулирования («регулятор») скорости	2.33
Система контроля парковки	2.37
Камера заднего вида	2.39
Система контроля «слепых» зон	2.41
Система кругового видеонаблюдения	2.47
Автоматическая коробка передач	2.51
Вызов экстренной помощи	2.54

ОБКАТКА, ЗАПУСК ДВИГАТЕЛЯ, ВЫКЛЮЧЕНИЕ ДВИГАТЕЛЯ (1/6)



Ключ-карта должен находиться в зоне обнаружения **1**.

Запуск двигателя:

- в автомобиле с автоматической коробкой передач: установите рычаг коробки передач в положение **P**, нажмите на педаль тормоза и нажмите кнопку **2**;
- в автомобиле с механической коробкой передач: нажмите на педаль тормоза и, в зависимости от положения рычага коробки передач, на педаль сцепления и нажмите на кнопку **2**. Если передача включена, запуск двигателя будет возможен только при нажатии на педаль сцепления.



Особенности

Все автомобили

- При несоблюдении какого-либо условия запуска двигателя на щитке приборов появляется сообщение «НАЖАТЬ ПЕДАЛЬ ТОРМОЗА И START», «НАЖАТЬ ПЕДАЛЬ СЦЕПЛ И START» или «ВЫБРАТЬ РЕЖ ПАРКОВКА P»;
- в некоторых случаях для разблокировки рулевой колонки необходимо слегка повернуть рулевое колесо, нажимая при этом на кнопку запуска двигателя **2**; сообщение «ПОВЕРНИТЕ РУЛЬ + НАЖМИТЕ START» предупреждает Вас об этом;

- при запуске двигателя при низкой наружной температуре (ниже -10°C): на автомобилях с механической коробкой передач необходимо удерживать полностью нажатой педаль сцепления до запуска двигателя.

Автомобили с автоматической коробкой передач

Рычаг переключения режимов должен находиться в положении **P**.

Запуск с открытой дверью багажного отделения в режиме «свободные руки»

В данной ситуации ключ-карта не должен находиться в багажном отделении.

ОБКАТКА, ЗАПУСК ДВИГАТЕЛЯ, ВЫКЛЮЧЕНИЕ ДВИГАТЕЛЯ (2/6)



Функция «дополнительное оборудование»

(Включение зажигания)

Открыв автомобиль, Вы можете использовать такие функции как автомагнитола, система навигации, стеклоочистители и т. д. (в зависимости от автомобиля)

Для использования других функций: при нахождении ключа-карты в салоне нажмите кнопку 2, не нажимая на педали.



Перед выходом из автомобиля, в особенности, если Вы забираете ключ-карту с собой, убедитесь, что двигатель выключен.

Неисправности

В некоторых случаях ключ-карта с функцией «свободные руки» может не работать:

- разряжен элемент питания ключа-карты, разряжена аккумуляторная батарея и т. д.;
- близость устройства, работающего на той же частоте (экран, мобильный телефон, видеоигра и т. д.);
- автомобиль находится в зоне сильных электромагнитных помех.

На щитке приборов появляется сообщение «ПОДНЕСТИ КАРТУ К СИМВОЛУ + START».

Нажмите на педаль тормоза или сцепления, затем положите ключ-карту на символ 3. Нажмите на кнопку 2 для запуска двигателя. Сообщение исчезает.



Ответственность водителя при стоянке или остановке автомобиля

Никогда не оставляйте без присмотра в вашем автомобиле даже на короткое время животное, ребенка или взрослого с ограниченными возможностями.

Они могут причинить вред себе или другим людям, например, запустив двигатель, включив такие устройства, как стеклоподъемники, или же заблокировав двери.

Кроме того, нужно учитывать, что в теплую и/или солнечную погоду температура в салоне автомобиля поднимается очень быстро.

СМЕРТЕЛЬНАЯ ОПАСНОСТЬ ИЛИ ОПАСНОСТЬ ТЯЖЕЛЫХ ТРАВМ.

ОБКАТКА, ЗАПУСК ДВИГАТЕЛЯ, ВЫКЛЮЧЕНИЕ ДВИГАТЕЛЯ (3/6)



Условия выключения двигателя

Автомобиль должен быть остановлен, рычаг установлен в положение **N** или **P** для автомобилей с автоматической коробкой передач.

Ключ-карта системы «свободные руки»

При нахождении ключа-карты в салоне, нажмите на кнопку **2**: двигатель остановится. Рулевая колонка блокируется при открывании двери водителя или при блокировке автомобиля.

Если при попытке выключения двигателя в салоне автомобиля нет ключа-карты, на щитке приборов появится сообщение «**НЕТ КЛЮЧА-КАРТЫ НАЖАТЬ И ДЕРЖАТЬ**»: удерживайте кнопку **2** нажатой не менее двух секунд. Если ключа-карты в салоне нет, перед нажатием и удержанием кнопки убедитесь, что он у Вас при себе. Без ключа-карты Вы не сможете вновь запустить двигатель.

При остановленном двигателе дополнительное оборудование (аудиосистема, и т. д.) продолжает работать еще примерно 10 минут.

При открытии двери водителя дополнительное оборудование выключится.



Ни в коем случае не выключайте зажигание до полной остановки автомобиля. При выключении двигателя также выключаются усилители (тормозов, рулевого управления и т. п.) и средства пассивной безопасности (подушки безопасности, преднатяжители ремней безопасности и т. п.).



Не останавливайте автомобиль и не допускайте работу двигателя в местах, где легковоспламеняющиеся материалы (например, сухая трава и листья) могут оказаться в контакте с нагретыми деталями системы выпуска отработавших газов.

ОБКАТКА, ЗАПУСК ДВИГАТЕЛЯ, ВЫКЛЮЧЕНИЕ ДВИГАТЕЛЯ (4/6)

43553



Дистанционный запуск двигателя

Инициализация

Если данная система входит в комплектацию автомобиля, для ее инициализации необходимо нажать и отпустить кнопку разблокировки **4**, а затем дважды подряд нажать кнопку дистанционного запуска **5**, каждый раз удерживая ее нажатой около 3 секунд. Время между двумя нажатиями должно быть не более 5 секунд. Включение и непрерывное горение огней аварийной сигнализации на протяжении 3 секунд подтвердит инициализацию системы.

Примечание: после инициализации функции деактивировать ее впоследствии будет невозможно.

Рекоменуем обратиться к официальному дилеру компании-производителя.

Работа системы

Эта функция обеспечивает дистанционный запуск двигателя.

Отрегулируйте оптимальный уровень теплового комфорта по температуре (подогрев, оттаивание).

Для дистанционного запуска двигателя нажмите кнопку блокировки **6**, а затем не позднее 2 следующих секунд – кнопку дистанционного запуска **5**, удерживая ее нажатой около 3 секунд. Огни аварийной сигнализации будут непрерывно гореть на протяжении приблизительно 3 секунд. После этого двигатель будет запущен.

Двигатель будет работать в течение 10 минут. Время работы двигателя можно продлить на 10 минут, еще раз нажав на кнопку дистанционного запуска **5**. Включение огней аварийной сигнализации и их непрерывное горение в течение 3 секунд подтвердит продление работы двигателя.

48730

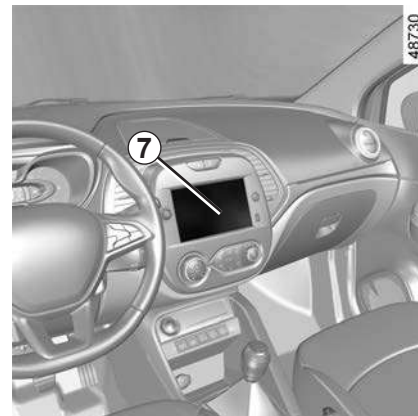

Помимо этого, можно запрограммировать время автоматического запуска двигателя для прогрева или вентиляции салона в период до 24 часов перед использованием автомобиля.

В зависимости от комплектации автомобиля конфигурирование и программирование выполняются с помощью экрана мультимедийной системы **7**: см. инструкцию по использованию мультимедийного оборудования автомобиля.

ОБКАТКА, ЗАПУСК ДВИГАТЕЛЯ, ВЫКЛЮЧЕНИЕ ДВИГАТЕЛЯ (5/6)

На эффективность дистанционного запуска двигателя влияют следующие факторы окружающей обстановки:

- наличие препятствий, зданий, стен, других автомобилей и т. д.;
- автомобиль находится в зоне сильных электромагнитных помех или других радиочастотных помех (телевидение, радио, мобильные телефоны, другие пульты дистанционного управления и т. д.);
- состояние элемента питания пульта дистанционного управления или ключа-карты автомобиля.



Если планируется использовать эту функцию, то перед оставлением автомобиля убедитесь, что все потребители электроэнергии (стеклоочистители, наружные приборы освещения, аудиосистема, подогрев сидений, подогрев рулевого колеса и т. д.) выключены, а все электроаксессуары отсоединены от розеток.

Опасность возгорания.

Дистанционное включение двигателя работает, если:

- рычаг находится в нейтральном положении для автомобилей с ручной коробкой передач;
- рычаг находится в положении **P** для автомобилей с автоматической коробкой передач;
- зажигание выключено;
- капот закрыт;
- все открывающиеся элементы кузова (двери и багажное отделение) были закрыты и заперты, когда Вы покинули автомобиль.

В неблагоприятных для запуска двигателя условиях – ненадлежащем техническом состоянии автомобиля, несоответствующем качестве топлива и моторного масла, неблагоприятных погодных условиях – запрограммированный автоматический или дистанционный запуск двигателя может не осуществиться.

Если одно из этих условий не соблюдается, огни аварийной сигнализации будут мигать в течение приблизительно 3 секунд.



Не используйте дистанционный запуск двигателя или программирование автозапуска, когда:

- автомобиль находится в гараже или в закрытом помещении.

Это создает риск отравления или удушья от выхлопных газов.

- автомобиль накрыт защитным чехлом.

Опасность возгорания.

- капот приоткрыт или открыт.

Существует опасность получения ожогов или тяжелых травм.

В некоторых странах дистанционный запуск двигателя или программирование запуска могут быть запрещены законом и/или действующими нормами и правилами.

Перед использованием этой функции проверьте, не запрещена ли она законом и/или действующими нормами и правилами.

ОБКАТКА, ЗАПУСК ДВИГАТЕЛЯ, ВЫКЛЮЧЕНИЕ ДВИГАТЕЛЯ (6/6)



Ответственность водителя при стоянке или остановке автомобиля

Даже на короткое время не покидайте автомобиль, в котором находится ребенок, взрослый с ограниченными возможностями или животное, оставив ключ-карту в салоне.

Они могут причинить вред себе или другим людям, например, запустив двигатель, включив такие устройства, как стеклоподъемники, или же заблокировав двери.

Кроме того, нужно учитывать, что в теплую и/или солнечную погоду температура в салоне автомобиля поднимается очень быстро.

Существует опасность тяжелых травм или летального исхода.



Ни в коем случае не выключайте зажигание до полной остановки автомобиля, так как при неработающем двигателе перестают функционировать вакуумный усилитель тормозов, усилитель рулевого управления, а также устройства пассивной безопасности. При выключении двигателя также выключаются усилители (тормозов, рулевого управления и т. п.) и средства пассивной безопасности (подушки безопасности, преднатяжители ремней безопасности и т. п.).



Никогда не пытайтесь запустить двигатель буксировкой, толканием или скатыванием автомобиля под уклон. Опасность ДТП вследствие неработающего усилителя рулевого управления.

Существует опасность несчастных случаев.

ОСОБЕННОСТИ АВТОМОБИЛЕЙ С БЕНЗИНОВЫМ ДВИГАТЕЛЕМ

Следующие условия эксплуатации автомобиля:

- продолжительное движение с включенной сигнальной лампой минимального уровня топлива в баке;
- использование этилированного бензина;
- использование присадок к моторному маслу или сортов топлива, не одобренных компанией-производителем.

или такие неисправности, как:

- неисправность системы зажигания или полная выработка топлива, либо отключение свечи зажигания, выражающиеся в пропусках зажигания и рывках при езде;

могут вызвать потерю мощности, перегрев каталитического нейтрализатора, снижая тем самым его эффективность, **и даже привести к его необратимым повреждениям и термическим повреждениям и возгоранию автомобиля.**

Если Вы обнаружили вышеописанные неисправности, срочно обратитесь на сервисную станцию компании-производителя для проведения необходимых ремонтных работ.

Таких ситуаций можно избежать, если регулярно проводить техническое обслуживание автомобиля на сервисной станции компании-производителя в соответствии с предписаниями по техническому обслуживанию автомобиля.

Затруднения при запуске двигателя

Чтобы не повредить каталитический нейтрализатор, стартер и аккумуляторную батарею, не старайтесь запустить двигатель (повторяющимися и длительными включениями стартера, толкая или буксируя Ваш автомобиль), **пока не определите и не устраните причину неисправности.**

Если причина неисправности не устранена, прекратите попытки завести двигатель и свяжитесь с официальным дилером компании-производителя.



Не останавливайте автомобиль и не допускайте работы двигателя в местах, где легковоспламеняющиеся материалы (например, сухая трава и листья) могут соприкоснуться с нагретыми деталями системы выпуска отработавших газов.

РЫЧАГ ПЕРЕКЛЮЧЕНИЯ ПЕРЕДАЧ, СТОЯНОЧНЫЙ ТОРМОЗ



Рычаг переключения передач

Включение заднего хода

Автомобили с механической коробкой передач: следуйте схеме на рукоятке рычага переключения передач **1**.

В зависимости от комплектации автомобиля: поднимите кольцо на рычаге коробки передач для включения передачи заднего хода.

Автомобили с автоматической коробкой передач. ➔ 2.51.

Фонари заднего хода включаются при выборе передачи заднего хода (при включенном зажигании).

Стояночный тормоз

Выключение стояночного тормоза

Слегка потяните рычаг **3** вверх и, нажав кнопку **2**, полностью опустите рычаг до пола.

Если Вы управляете автомобилем с не полностью выключенным стояночным тормозом, на щитке приборов горит красная сигнальная лампа.

Включение стояночного тормоза

Потяните рычаг **3** вверх. Убедитесь, что автомобиль неподвижен. Сигнальная

лампа  загорится на щитке приборов.



При движении задним ходом удар днища автомобиля о бордюрный камень, тротуар и т. п. может повлечь за собой повреждение автомобиля (например, деформацию деталей ходовой части).

Если это произошло, во избежание несчастного случая обратитесь на сервисную станцию для проверки состояния автомобиля.



Во время движения следите за тем, чтобы стояночный тормоз был полностью выключен (красная сигнальная лампа не горит), в противном случае возможен перегрев или повреждение.



На стоянке в зависимости от уклона дороги и/или нагрузки автомобиля может потребоваться дополнительно затянуть стояночный тормоз, по крайней мере, на два щелчка, на автомобиле с механической коробкой передач включить передачу (1-ю или заднего хода), а на автомобиле с автоматической коробкой передач – установить рычаг селектора в положение **P**.

РЕКОМЕНДАЦИИ ПО ВОЖДЕНИЮ, ЭКОНОМИЧНЫЙ РЕЖИМ ВОЖДЕНИЯ ESO (1/5)

Расход топлива определен стандартным утвержденным методом. Данный метод используется всеми производителями и позволяет сравнивать автомобили между собой. Фактический расход топлива зависит от условий эксплуатации автомобиля, оборудования и стиля вождения. Ниже приведены рекомендации по оптимизации расхода топлива.

В зависимости от комплектации, автомобиль может иметь различные средства для снижения расхода топлива:

- тахометр;
- индикатор переключения передач;
- индикатор стиля вождения;
- информирование о показателях поездки и рекомендации по вождению в режиме ESO на мультимедийном экране;
- режим ESO, включаемый кнопкой ESO.

Если автомобиль оборудован соответствующим образом, навигационная система дополнит данную информацию.

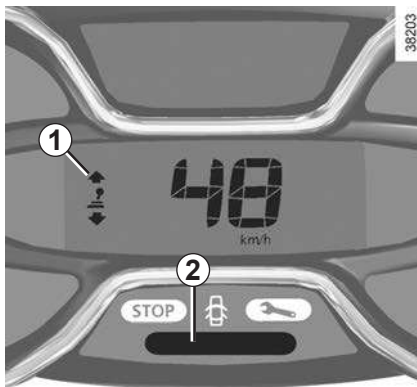

Индикатор переключения передач 1

В зависимости от комплектации автомобиля, с целью экономии топлива, сигнальная лампа на приборной панели информирует Вас о том, когда лучше перейти на повышенную или пониженную передачу (в автомобиле с механической коробкой передач):



включите повышенную передачу;



включите пониженную передачу.

Индикатор стиля вождения 2

Индикатор указывает в реальном времени выбранный стиль вождения. Сигнальная лампа 2 предупредит вас об этом.

- Зеленый цвет: плавное и экономичное вождение.
- Желтый цвет: недостаточно плавное вождение.
- Оранжевый цвет: слишком динамичное вождение.

Индикатор стиля вождения включается по умолчанию. См. информацию о его отключении в руководстве по эксплуатации мультимедийной системы.

РЕКОМЕНДАЦИИ ПО ВОЖДЕНИЮ, ЭКОНОМИЧНЫЙ РЕЖИМ ВОЖДЕНИЯ ЕСО (2/5)

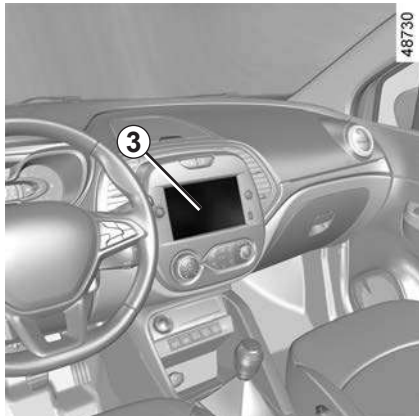

Общий итог за поездку

При остановке двигателя выводится сообщение «Общий итог за поездку» на экране **3**; оно позволяет просмотреть всю информацию, касающуюся последней поездки.

Он показывает:

- средний расход топлива;
- количество пройденных километров;
- количество сэкономленных километров.

Общая оценка от 0 до 100 оценивает Ваше экономичное управление автомобилем. Чем выше оценка, тем ниже расход топлива.

Система дает Вам советы для улучшения экономичности.

Сохранение избранных маршрутов позволит Вам сравнивать показания экономичности.

Дополнительная информация приведена в руководстве по эксплуатации мультимедийной системы.

РЕКОМЕНДАЦИИ ПО ВОЖДЕНИЮ, ЭКОНОМИЧНЫЙ РЕЖИМ ВОЖДЕНИЯ ESO (3/5)

Режим ESO

Режим ESO представляет собой функцию для оптимизации расхода топлива. Он используется для некоторых энергоемких систем автомобиля (отопление, кондиционирование воздуха, рулевое управление с усилителем и т. д.) и для некоторых действий во время движения (разгон, переключение передач, работа системы регулирования скорости движения, торможение и т. д.).

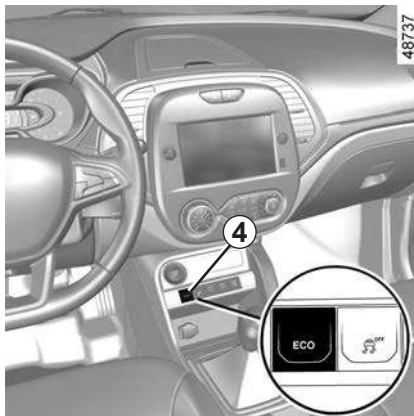

Включение функции

Нажмите выключатель **4**.

Сигнальная лампа **5** **ECO** загорится на панели приборов при включении данного режима.

Во время движения можно временно выйти из режима ESO и использовать полную мощность двигателя.

Для этого следует сильно и до упора нажать на педаль акселератора.

Режим ESO вновь включится автоматически при отпускании педали акселератора.

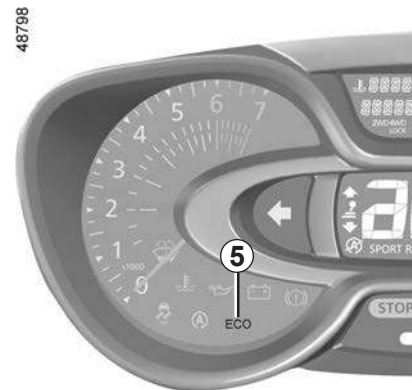

Отключение системы

Нажмите выключатель **4**.

Сигнальная лампа **5** **ECO** погаснет на панели приборов при выключении режима.

РЕКОМЕНДАЦИИ ПО ВОЖДЕНИЮ, ЭКОНОМИЧНЫЙ РЕЖИМ ВОЖДЕНИЯ ЕСО (4/5)

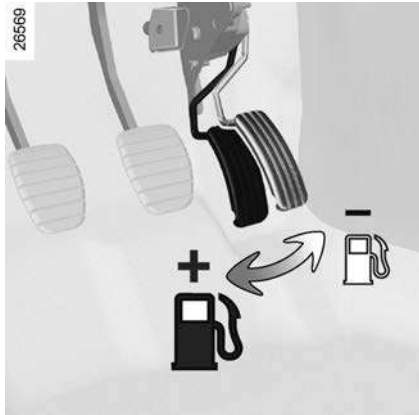

Рекомендации по вождению и экономичный режим вождения ЕСО

Поведение

- Аккуратная езда с небольшой скоростью до полного прогрева двигателя предпочтительнее прогрева двигателя на холостом ходу на стоянке.
- Скорость – дорогое удовольствие.
- «Спортивная» манера вождения стоит дорого – отдайте предпочтение «плавному» стилю управления автомобилем.
- Не нажимайте сильно на педаль акселератора во время движения на промежуточных передачах. Старайтесь всегда использовать высшую возможную передачу.

- Не разгоняйтесь слишком интенсивно.
- Тормозите как можно реже. Старайтесь заранее оценить обстановку на дороге (препятствие или поворот), тогда Вам будет достаточно лишь снять ногу с педали акселератора.
- При движении на подъемах не стремитесь сохранить прежнюю скорость; не нажимайте на педаль акселератора больше, чем при движении по горизонтальному участку дороги: удерживайте ногу на педали акселератора в том же положении.
- Двойное выключение сцепления и «перегазовка» при переключении передач перед остановкой двигателя совершенно излишни на современных автомобилях.
- В ненастную погоду и на дороге, залитой водой:



Не въезжайте на затопленный участок дороги, если уровень воды выше нижнего края колесных дисков.



Неудобство управления

На стороне водителя используйте только коврики, предназначенные именно для данного автомобиля и снабженные специальными деталями крепления; регулярно проверяйте надежность их фиксации. Не используйте несколько ковриков, укладывая их один на другой.

Существует риск заклинивания педаль.

РЕКОМЕНДАЦИИ ПО ВОЖДЕНИЮ, ЭКОНОМИЧНЫЙ РЕЖИМ ВОЖДЕНИЯ ECO (5/5)

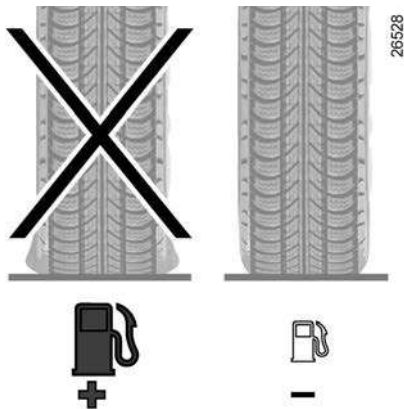

Шины

- Слишком низкое давление воздуха в шинах способствует повышению расхода топлива.
- Установка на автомобиль шин, отличных от рекомендованных изготовителем, также может привести к повышению расхода топлива.

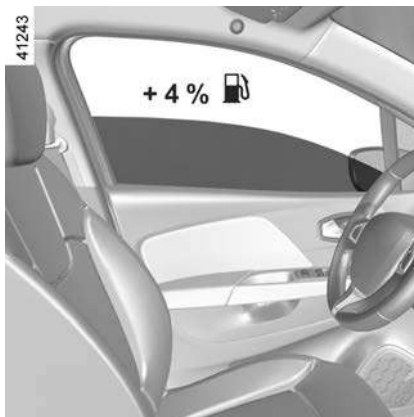

Советы по эксплуатации

- Отдайте предпочтение режиму ECO.
- Потребление электроэнергии ведет к увеличению расхода топлива, поэтому всегда выключайте ненужные электроприборы. Однако, из соображений безопасности, оставляйте фары включенными при плохой видимости (чтобы «видеть и быть видимым»).
- Используйте штатную систему вентиляции. При скорости 100 км/ч езда с открытыми окнами увеличивает расход топлива на 4 %.
- Не переполняйте бак при заправке во избежание распыливания топлива.

- На автомобилях с системой кондиционирования воздуха при ее использовании наблюдается увеличение расхода топлива, особенно при движении в городском цикле. В автомобилях с системой кондиционирования без автоматического режима выключайте кондиционер, когда в нем нет необходимости.

Советы, которые помогут Вам уменьшить расход топлива и защитить окружающую среду:

- Если автомобиль долго стоял на солнце, перед запуском двигателя откройте на несколько минут двери, чтобы удалить из салона теплый воздух.
- Не езьте с установленным на крыше пустым багажником.
- Перевозите громоздкие грузы на прицепе.
- При буксировке жилого прицепа используйте аэродинамический дефлектор; не забудьте отрегулировать его положение.
- Избегайте использования автомобиля для частых и коротких поездок в сочетании с длительными остановками – это не позволяет двигателю прогреться до нормальной рабочей температуры.

РЕКОМЕНДАЦИИ ПО ОБСЛУЖИВАНИЮ И СНИЖЕНИЮ ТОКСИЧНОСТИ ОТРАБОТАВШИХ ГАЗОВ

Ваш автомобиль соответствует критериям переработки и утилизации по окончании срока эксплуатации, которые действуют с 2015 г.

Некоторые детали Вашего автомобиля были разработаны с учетом их последующей переработки.

Эти детали легко снять для последующей переработки в специализированных установках.

Кроме того, по конструкции, заводским регулировкам и расходу топлива Ваш автомобиль соответствует действующим нормам по охране окружающей среды. При создании автомобиля широко применялись технологии по снижению токсичности отработавших газов и энергосберегающие технологии. Расход топлива и уровень токсичности отработавших газов Вашего автомобиля зависят также и от Вас. Своевременно обслуживайте автомобиль и соблюдайте указания по его правильной эксплуатации.

Техническое обслуживание

Следует отметить, что ответственность за несоответствие автомобиля нормам, определяющим токсичность его выхлопных газов, возлагается на его владельца.

Кроме того, в случае замены деталей двигателя, системы питания или системы выпуска отработавших газов неоригинальными деталями Ваш автомобиль может перестать соответствовать действующим нормам по снижению токсичности отработавших газов.

Все проверки и регулировки Вашего автомобиля в соответствии с программой технического обслуживания, должны производиться в официальной дилерской сети компании-производителя, где имеется все необходимое оборудование, позволяющее выполнять на вашем автомобиле требуемые операции.

Обслуживание двигателя

– **Свечи зажигания:** оптимальный расход топлива, эффективность и мощность зависят от строгого соблюдения требований соответствующих стандартов.

При необходимости замены свечей зажигания используйте только те свечи, которые подходят для двигателя Вашего автомобиля. Обратитесь к официальному дилеру компании-производителя.

- **Воздушный фильтр, топливный фильтр:** загрязненные фильтрующие элементы снижают мощность двигателя. Такие фильтрующие элементы подлежат замене.
- **Зажигание и холостой ход:** регулировка не требуется.

Контроль отработавших газов

Система контроля отработавших газов позволяет обнаруживать неисправности устройства очистки отработавших газов автомобиля.

Эти неисправности могут вызвать выброс токсичных веществ или механические повреждения.



Сигнальная лампа на щитке приборов указывает на возможные неисправности системы:

Лампа загорается при включении зажигания и гаснет при запуске двигателя.

- Если лампа горит постоянным светом, срочно обратитесь на сервисную станцию компании-производителя;
- если лампа мигает, снижайте обороты двигателя, пока мигание не прекратится. Срочно обратитесь на сервисную станцию компании-производителя.

ОХРАНА ОКРУЖАЮЩЕЙ СРЕДЫ

Ваш автомобиль разработан с учетом соблюдения требований по **защите окружающей среды** в течение всего срока службы: в процессе производства, эксплуатации и утилизации.

Производство

Ваш автомобиль изготовлен в промышленной зоне с использованием последних технологий, обеспечивающих уменьшение вредного воздействия на природу и прилегающую территорию (снижение потребления воды и энергии, уменьшение звуковых и зрительных вредных факторов, снижение выбросов в атмосферу и в водоемы, сортировка и переработка отходов).

Выхлопные газы

Автомобили оснащены системами снижения токсичности отработавших газов, такими как каталитический нейтрализатор, кислородный датчик и фильтр с активированным углем (последний предотвращает выброс в атмосферу паров бензина из топливного бака).

Внесите и Вы свой вклад в охрану окружающей среды

- Изношенные и замененные в ходе планового техобслуживания Вашего автомобиля детали (аккумуляторная батарея, масляный фильтр, воздушный фильтр, элементы питания и т. д.), а также канистры из-под масла или канистры со слитым маслом следует сдавать в специальные приемные пункты.

- Отслуживший свой срок автомобиль следует передать на переработку в полномочный для этого центр.
- Всегда соблюдайте требования местного законодательства.

Утилизация деталей и компонентов

Составные части вашего автомобиля пригодны для вторичной переработки на 85% и для утилизации на 95%.

Для достижения этих характеристик многочисленные детали автомобиля были разработаны с учетом возможности их переработки. Элементы и материалы были специально продуманы, чтобы облегчить их разборку и переработку на специальных линиях.

В целях сохранения ресурсов и сырья в автомобиле широко используются детали из пластика, подлежащего переработке, или из возобновляемых ресурсов (растительного и животного происхождения, таких, как хлопок и шерсть).

СИСТЕМА ИНДИКАЦИИ СНИЖЕНИЯ ДАВЛЕНИЯ В ШИНАХ (1/4)

43592

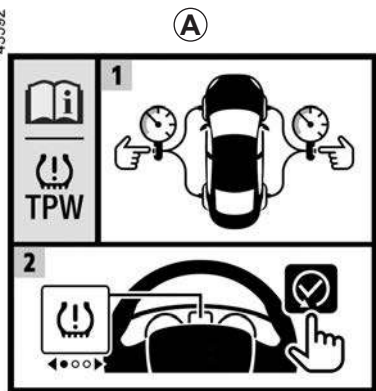

Если автомобиль оборудован данной системой, она будет сообщать о потере давления в одной или нескольких шинах.

Если в автомобиле есть наклейка **A**, он оснащен данной системой. Для проверки наличия этикетки откройте дверь водителя, расположение этикетки отмечено цифрой **1**.

56218



Принцип действия

Данная система определяет снижение давления в одной из шин, измеряя скорость вращения колес во время движения.

56219



Сигнальная лампа  **2** загорается (не мигая), и – в зависимости от уровня комплектации автомобиля – появляется сообщение «НАКАЧАТЬ ШИНЫ И КАЛИБР СППДШ», предупреждающее о недостаточном давлении воздуха в шинах (спущенное колесо, прокол шины и т. п.).

СИСТЕМА ИНДИКАЦИИ СНИЖЕНИЯ ДАВЛЕНИЯ В ШИНАХ (2/4)

Условия использования

Система должна быть заново инициирована после доведения давления в каждой шине до предписанного, указанного в табличке значений давления в шинах. В противном случае система не сможет правильно сигнализировать в случае значительной потери давления. ➔ 4.10.

В следующих ситуациях система может работать некорректно или с запозданием:

- не была произведена повторная инициализация системы после накачки шин или других операций с колесами;
- повторная инициализация системы была неудачной: давление воздуха в шинах отличается от рекомендуемого;
- значительное изменение нагрузки или распределение груза на одну сторону автомобиля;
- спортивный стиль езды с сильными ускорениями;
- движение по заснеженной или скользкой дороге;
- движение с цепями противоскольжения;

- установка одной новой шины;
- использование шин, не отвечающих требованиям производителя;
- ...



Данная система является дополнительным средством, облегчающим вождение.

Эта функция не заменяет водителя. Ни при каких обстоятельствах она не может заменить внимательность и ответственность водителя.

Раз в месяц проверяйте давление в шинах, в том числе и в шине запасного колеса.

Установка эталонного значения давления в шинах

Ее следует проводить:

- после каждого накачивания или регулировки давления в шинах;
- если эталонное давление в шинах изменяется в соответствии с условиями эксплуатации (для пустого автомобиля, нагруженного автомобиля, для движения по автомагистрали и т. д.);
- после замены колеса;
- после перестановки колес.

Установка эталонного значения всегда должна производиться после проверки давления воздуха в холодных шинах.

Давление в шинах должно соответствовать условиям эксплуатации автомобиля (для пустого автомобиля, нагруженного автомобиля, для движения по автомагистрали и т. д.).

СИСТЕМА ИНДИКАЦИИ СНИЖЕНИЯ ДАВЛЕНИЯ В ШИНАХ (3/4)

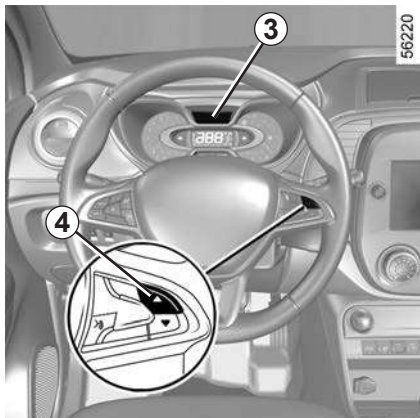

Процесс повторной инициализации

При включенном зажигании:

- несколько раз коротко нажмите кнопку **4**, на щитке приборов появится сообщение «ДАВЛЕНИЕ В ШИНАХ ОТКАЛИБР СППДШ» **3**;

- нажмите и удерживайте (около 3 секунд) кнопку **4** для запуска инициализации. Мигание в течение примерно пяти секунд, а также появившееся сообщение «ПЕРЕЗАПУСТИТЬ КАЛИБР СППДШ» указывает на то, что запрос на установку эталонного значения давления воздуха в шинах принят.

Значение сохранится после нескольких минут езды.

Система может не обнаружить резкое падение давления (разрыв шины и т. п.).

Сообщения

«Накачайте шины»

На щитке приборов **3** загорается сигнальная лампа  (не мигающая) и появляется сообщение «НАКАЧАТЬ ШИНЫ И КАЛИБР СППДШ».

Она указывает, что по меньшей мере одно из колес спущено или проколото.

Если колесо спустило, накачайте его.

В случае прокола замените колесо или обратитесь к представителю компании-производителя.

На холодном автомобиле проверьте и отрегулируйте давление в четырех колесах и установите эталонное значение давления воздуха в шинах.

Сигнальная лампа  погаснет после запуска процесса установки эталонного значения давления воздуха в шинах.



Включение сигнальной лампы **STOP** указывает на необходимость в целях безопасности немедленной остановки автомобиля, как только позволят условия дорожного движения.

СИСТЕМА ИНДИКАЦИИ СНИЖЕНИЯ ДАВЛЕНИЯ В ШИНАХ (4/4)

«Повторите установку эталонного значения давления воздуха в шинах»

Сигнальная лампа  мигает несколько секунд, а затем продолжает стабильно гореть вместе с появлением сообщения «ПЕРЕЗАПУСТИТЬ КАЛИБР СППДШ» на щитке приборов.

Она указывает на то, что запрос на установку эталонного значения давления воздуха в шинах нужно повторить.



«Система не может нормально функционировать»

Сигнальная лампа  мигает несколько секунд, а затем продолжает стабильно гореть вместе с появлением сообщения «СППДШ НЕАКТИВНА» на щитке приборов.

Это указывает на то, что на автомобиле установлено запасное колесо, размер которого отличается от других четырех колес.

Система будет недоступна до установки штатного колеса соответствующего размера и выполнения повторной инициализации.

«Систему необходимо проверить»

Сигнальная лампа  мигает несколько секунд, а затем продолжает стабильно гореть вместе с включением оранжевой сигнальной лампы  и появлением сообщения «ПРОВЕРИТЬ СППДШ» на щитке приборов.

Они указывают на неисправность системы. Обратитесь к официальному дилеру компании-производителя.

Проверка давления и подкачка шин

Давление должно приводится в норму в холодных шинах (см. этикетку на торцевой части двери водителя).

Если нет возможности измерить давление в **холодных** шинах, следует увеличить рекомендованные значения на **0,2–0,3** бар (3 PSI).

Никогда не выпускайте воздух из нагретых шин для приведения давления в норму.

После каждого накачивания или регулировки давления в шинах запускайте повторную инициализацию эталонного значения давления воздуха в шинах.

Замена колес и шин

Используйте только оборудование, рекомендованное официальной дилерской сетью, иначе возможен риск позднего включения или некорректной работы системы. ➔ 5.8.

После каждой замены колеса/шины отрегулируйте давление в шине и запустите инициализацию эталонного значения давления воздуха в шинах.

Запасное колесо

Если автомобиль оборудован запасным колесом и оно установлено, отрегулируйте давление и запустите повторную инициализацию эталонного значения давления воздуха в шинах.

СИСТЕМЫ КОРРЕКЦИИ И ПОМОЩИ ПРИ ВОЖДЕНИИ (1/5)

В зависимости от комплектации автомобиля, они включают в себя:

- антиблокировочную систему (ABS);
- систему стабилизации траектории (ESC) с системой контроля управляемости при повороте и антипробуксовочной системой;
- систему помощи при экстренном торможении;
- систему помощи при трогании с места на подъеме.



Система позволяет лучше контролировать автомобиль и адаптировать управление под реальные условия движения.

Системы коррекции управления не заменяют водителя. **Они не расширяют возможности автомобиля и не должны побуждать водителя к движению на повышенной скорости.** Наличие этих систем ни при каких обстоятельствах не отменяет персональной ответственности и бдительности водителя (он должен быть постоянно готов к действиям при любых опасностях и препятствиях, которые могут возникнуть во время движения).

Антиблокировочная система (ABS)



При интенсивном торможении ABS позволяет избежать блокировки колес и, таким образом, сократить тормозной путь и сохранить контроль над автомобилем. ABS делает возможным в процессе экстренного торможения объезд возникшего препятствия без столкновения с ним. Эта система позволяет также оптимизировать тормозной путь, в частности, при плохом сцеплении с дорогой (на мокрой дороге и т. п.).

Каждое включение устройства сопровождается вибрацией педали тормоза. Антиблокировочная система (ABS) не может улучшать характеристики, связанные с условиями сцепления колес с дорогой. Поэтому следует **обязательно** соблюдать правила безопасного вождения (поддерживать безопасную дистанцию до впереди идущего автомобиля).

Поэтому в случае экстренного торможения нажимайте на педаль тормоза **сильно и продолжительно**. Нет необходимости прибегать к прерывистому нажатию на педаль. ABS корректирует приложенное в тормозной системе усилие.

Неисправности

- На щитке приборов высвечиваются

значки  и , сопровождаемые сообщениями «ПРОВЕРИТЬ АБС», «ПРОВЕРИТЬ ТОРМ СИСТЕМУ» и «ПРОВЕРИТЬ СИСТ СТАБИЛИЗАЦИИ»: ABS, ESC и система экстренного торможения отключены. **Работоспособность тормозной системы при этом всегда сохраняется;**

- На щитке приборов высвечиваются

значки , ,  и  и выводится сообщение «ТОРМОЗА НЕИСПРАВНЫ»: **это указывает на неисправность тормозной системы.**

В обоих случаях свяжитесь с официальным дилером компании-производителя.



Сигнальная лампа  предписывает Вам в целях безопасности немедленно остановить автомобиль, как только это позволят условия движения. Остановите двигатель и не запускайте его. Свяжитесь с официальным дилером компании-производителя.

СИСТЕМЫ КОРРЕКЦИИ И ПОМОЩИ ПРИ ВОЖДЕНИИ (2/5)



При этом тормозная система автомобиля частично сохраняет работоспособность. Однако **резкое торможение является крайне опасным**, поэтому необходимо немедленно остановиться, как только позволят условия движения. Обратитесь на сервисную станцию компании-производителя.

Система стабилизации траектории (ESC) с системой контроля управляемости и антипробуксовочной системой

Система стабилизации траектории ESC

Эта система обеспечивает управляемость автомобиля в экстремальных условиях (уклонение от столкновения с препятствием, потеря сцепления с дорогой при повороте и т. д.).

Принцип действия

Датчик на рулевом колесе отслеживает траекторию движения, задаваемую водителем.

Другие датчики, установленные на автомобиле, отслеживают реальную траекторию движения.

Система сравнивает задаваемую водителем траекторию с реальной траекторией движения автомобиля и при необходимости корректирует последнюю, воздействуя на тормоза отдельных колес и/или изменяя крутящий момент двигателя. Если система включена, на щитке приборов

мигает сигнальная лампа .

Контроль управляемости в повороте

Эта система оптимизирует действие ESC при недостаточной поворачиваемости (при потере передними колесами сцепления с дорогой).

Антипробуксовочная система

Антипробуксовочная система уменьшает пробуксовку ведущих колес и улучшает управляемость автомобиля при трогании с места, при резких ускорениях или торможениях.

Принцип действия

С помощью датчиков, установленных на колесах автомобиля, система измеряет и сравнивает скорость вращения ведущих колес и отслеживает резкое увеличение относительной скорости их вращения. Если колесо начинает пробуксовывать, система подтормаживает колесо, снижая крутящий момент колеса до уровня, обеспечивающего сохранение сцепления колеса с дорогой.

Система также контролирует частоту вращения коленчатого вала двигателя, подерживая ее на уровне, обеспечивающем сцепление колес с дорогой, независимо от положения педали акселератора.

СИСТЕМЫ КОРРЕКЦИИ И ПОМОЩИ ПРИ ВОЖДЕНИИ (3/5)

Неисправности

Если система обнаруживает неисправность, на щитке приборов появляется сообщение «Check ESC» (Проверьте ESC), и загораются сигнальные лампы 

и . В этом случае система ESC и антипробуксовочная система отключены. Обратитесь на сервисную станцию компании-производителя.



Система позволяет лучше контролировать автомобиль и адаптировать управление под реальные условия движения.

Системы коррекции управления не заменяют водителя. **Они не расширяют возможности автомобиля и не должны побуждать водителя к движению на повышенной скорости.** Наличие этих систем ни при каких обстоятельствах не отменяет персональной ответственности и бдительности водителя (он должен быть постоянно готов к действиям при любых опасностях и препятствиях, которые могут возникнуть во время движения).

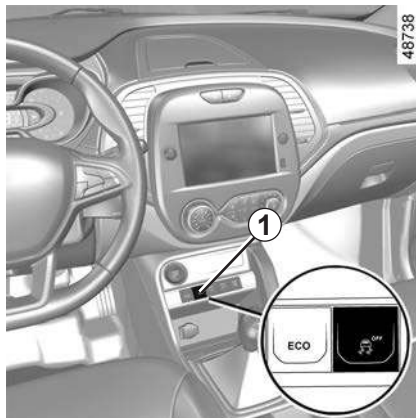

Отключение антипробуксовочной системы

В некоторых случаях (езда по очень мягкому грунту: по снегу, по грязи, а также, если установлены цепи противоскольжения) для уменьшения пробуксовки система может снижать мощность двигателя. Если в использовании системы нет необходимости, ее можно отключить, нажав на выключатель **1**. В этом случае на щитке приборов загорится сигнальная

лампа . Это действие не отключает систему ESC.

Антипробуксовочная система обеспечивает дополнительную безопасность, поэтому не рекомендуется ездить с выключенной системой. Чтобы при первой же возможности вернуться в прежнее положение, повторно нажмите на выключатель **1**.

Примечание: система автоматически включится при включении зажигания или при превышении скорости примерно 50 км/ч.

СИСТЕМЫ КОРРЕКЦИИ И ПОМОЩИ ПРИ ВОЖДЕНИИ (4/5)

Система экстренного торможения

Система экстренного торможения дополняет систему ABS и позволяет сократить тормозной путь автомобиля.

Принцип действия

Система способна распознать ситуацию экстренного торможения при нажатии на педаль тормоза. В этом случае система экстренного торможения мгновенно развивает максимальное тормозное усилие, что позволяет быстрее задействовать систему ABS.

Режим торможения с использованием ABS поддерживается, пока педаль тормоза нажата.

Включение аварийной сигнализации

В зависимости от комплектации автомобиля, при очень резком торможении может автоматически включиться аварийная сигнализация.

Система подготовки торможения

В зависимости от комплектации автомобиля, если Вы резко отпускаете педаль акселератора, система приводит тормозную систему в состояние готовности. Это сделано с целью сокращения тормозного пути.

При использовании регулятора скорости:

- если Вы нажимаете при движении на педаль акселератора, при ее отпуске система может сработать;
- если Вы не используете педаль акселератора, система не включится.

Неисправности

При обнаружении системой неисправности, на щитке приборов появляется сообщение «ПРОВЕРИТЬ ТОРМОЗА» и загорается сигнальная лампа .

Обратитесь на сервисную станцию компании-производителя.



Система позволяет лучше контролировать автомобиль и адаптировать управление под реальные условия движения.

Системы коррекции управления не заменяют водителя. **Они не расширяют возможности автомобиля и не должны побуждать водителя к движению на повышенной скорости.** Наличие этих систем ни при каких обстоятельствах не отменяет персональной ответственности и бдительности водителя (он должен быть постоянно готов к действиям при любых опасностях и препятствиях, которые могут возникнуть во время движения).

СИСТЕМЫ КОРРЕКЦИИ И ПОМОЩИ ПРИ ВОЖДЕНИИ (5/5)

Система помощи при трогании с места на подъеме

В зависимости от величины уклона эта система помогает водителю трогаться на подъеме. Она препятствует откату автомобиля назад, в зависимости от крутизны уклона, автоматически поднимая давление в тормозном контуре в момент, когда водитель снимает ногу с педали тормоза для переноса ее на педаль акселератора.

Работа системы

Система действует, только когда рычаг переключения передач находится в положении, отличном от нейтрального (положение рычага селектора, отличное от **N** или **P**, для автоматической коробки передач) и автомобиль полностью остановлен (нажатие на педаль тормоза).

Система удерживает автомобиль примерно 2 секунды. Затем давление в тормозном контуре постепенно снижается (автомобиль движется в зависимости от уклона).



Система помощи при трогании с места на подъеме не всегда может предотвращать откат автомобиля (на очень крутых подъемах и т. п.).

Во всех случаях водитель может предотвратить откат автомобиля назад нажатием на педаль тормоза.

Система помощи при трогании с места на подъеме не должна использоваться для продолжительной остановки: используйте педаль тормоза.

Эта система не предназначена для удержания автомобиля неподвижным на длительное время.

При необходимости используйте педаль тормоза для остановки автомобиля.

Водитель должен быть особенно внимательным при движении по скользкой дороге или по участкам с низким сцеплением колес с поверхностью дороги.

Существует опасность получения серьезных травм.

ТРАНСМИССИЯ: полный привод (4WD) (1/4)

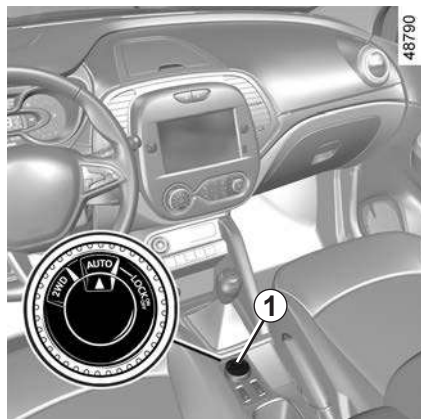

Режимы 4x2 (передний привод 2WD), 4x4 (полный привод 4WD)

В зависимости от дорожных условий вы можете выбрать поворотом переключателя **1** один из следующих режимов:

- 2WD (только передние ведущие колеса);
- AUTO (автоматическое подключение задних колес в зависимости от условий движения);
- 4WD Lock (постоянный полный привод).

Режим AUTO

Для включения этого режима поверните переключатель **1** в положение «**AUTO**».

Принцип действия

В режиме AUTO крутящий момент автоматически распределяется между передними и задними колесами в зависимости от дорожных условий и скорости автомобиля. Такая позиция улучшает устойчивость автомобиля на дороге. Используйте этот режим на любой дороге (сухое покрытие, снег, скользкая дорога и т.д.) или при буксировке прицепа, жилого прицепа и т.п. Для этого режима индикация на щитке приборов не предусмотрена.

Режим 2WD

Для включения этого режима поверните переключатель **1** в положение 2WD. На щитке приборов загорится сигнальная лампа **2WD**.

Принцип действия

В режиме «2WD» в качестве ведущих используются только передние колеса. Используйте этот режим на сухих дорогах с хорошим сцеплением.

Для выключения этого режима поверните переключатель **1** в положение «**AUTO**».

Сигнальная лампа **2WD** гаснет на щитке приборов.

Учтите, что вождение автомобиля по бездорожью не имеет ничего общего с ездой по обустроенной дороге.

Чтобы использовать весь потенциал вашего автомобиля, рекомендуется пройти специальную подготовку по вождению автомобиля 4x4 (4WD).

Ваша собственная безопасность и безопасность пассажиров зависит от Вас, ваших навыков и вашей внимательности при езде по бездорожью.

ТРАНСМИССИЯ: полный привод (4WD) (2/4)

Режим 4WD Lock

Для включения этого режима поверните переключатель **1** в положение «4WD Lock». Переключатель возвращается в положение «AUTO». На щитке приборов

загорится сигнальная лампа **4WD LOCK**.

Принцип действия

В режиме «4WD Lock» крутящий момент распределяется между передними и задними колесами в пропорции, оптимальной для движения автомобиля в условиях бездорожья. Это режим следует использовать только вне проезжих дорог (примеры: грязь, крутые склоны, песок).

Для выключения этого режима снова поверните переключатель **1** в положение «4WD Lock». Сигнальная лампа на щитке приборов гаснет. После выключения двигателя режим «4WD Lock» остается включенным в течение одной минуты.

По истечении минуты система переходит в режим «2WD» или «AUTO» в зависимости от положения переключателя.

Примечание: если автомобиль движется в режиме «4WD Lock» со скоростью выше 80 км/ч или со скоростью 60-80 км/ч в течение более чем одной минуты, система автоматически переключается обратно в режим «AUTO». Сигнальная лампа

4WD LOCK погаснет.

Особенности полноприводной трансмиссии

Автомобиль может издавать повышенный шум, когда включены режимы «AUTO» или «4WD Lock». Это не является признаком неисправности. Если система обнаруживает разницу в размерах передних задних колес (например при недостаточном давлении в шинах, выраженном износе шин на одной из осей и т.п.), она автоматически переходит в режим «2WD».

На щитке приборов загорится сигнальная лампа **2WD**. Продолжите движение на умеренной скорости и как можно скорее обратитесь на сервисную станцию компании-производителя.

Решением этой проблемы может стать замена шин. Всегда используйте четыре одинаковых шины (одного производителя и конструкции) с одинаковой степенью износа.

Если колеса сильно пробуксовывают, возможен перегрев механических узлов.

Если это происходит:

- сначала мигает сигнальная лампа **4WD LOCK**. Режим «4WD Lock» по-прежнему включен, однако рекомендуется как можно скорее остановиться и дать системе остыть (до прекращения мигания лампы);
- если пробуксовка колес продолжается, система автоматически переходит в режим «2WD», чтобы предохранить механические узлы.

Мигает сигнальная лампа **2WD**. При этом нужно как можно скорее выбрать другой режим.

ТРАНСМИССИЯ: полный привод (4WD) (3/4)

В этом случае рекомендуется как можно скорее остановиться и дать системе остыть (до прекращения мигания лампы). Для охлаждения может потребоваться примерно пять минут.

Когда система обнаруживает слишком сильную пробуксовку передних колес, она изменяет режим работы двигателя, чтобы снизить пробуксовку.

Работа антиблокировочной системы (ABS) в режиме LOCK (автомобили с ABS)

Когда активен режим «4WD Lock», включается режим ABS для движения по бездорожью. В этой ситуации допускается циклическая блокировка колес, чтобы они лучше продавливали почву, что сокращает тормозной путь на сыпучих грунтах. Если включен этот режим:

- маневренность автомобиля в режиме торможения ограничена. Этот режим работы не рекомендуется в условиях очень слабого сцепления (например, на льду);
- может появиться шум. Это нормально и не является нарушением работы.

Система стабилизации траектории (ESC) и антипробуксовочная система при движении по бездорожью (автомобили с ESC)

При движении по рыхлому грунту (песок, грязь, глубокий снег) рекомендуется отключать ESC нажатием на выключатель ESC.

В этом случае работает только система раздельного торможения колес. Эта система подтормаживает буксующее колесо или колеса, чем обеспечивается передача крутящего момента на колеса, имеющие большее сцепление с дорогой. Это особенно полезно при включенном полном приводе.

Все функции системы ESC включаются снова при превышении 50 км/ч примерно (60 км/ч в режиме 4WD Lock) или после повторного запуска двигателя, или после повторного нажатия на выключатель ESC.

Неисправности

Если система обнаруживает неисправность, она автоматически переходит в режим «2WD», при этом загорается сигналь-

ная лампа **2WD**.

Продолжите движение на умеренной скорости и как можно скорее обратитесь на сервисную станцию компании-производителя.

При некоторых неисправностях система не может переключиться в режим «2WD» или «4WD Lock». Режим «AUTO» остается включенным.

Срочно обратитесь на сервисную станцию компании-производителя.

ТРАНСМИССИЯ: полный привод (4WD) (4/4)



Система 4 ведущих колес

- Какой бы режим ни был выбран, не запускайте двигатель, если не все четыре колеса опираются на грунт, например при использовании домкрата или подкатного стенда.
- Не поворачивайте переключатель режимов при прохождении поворотов, при движении задним ходом или когда колеса сильно буксуют. Переключайте режимы «2WD», «AUTO» или «4WD Lock» только, когда автомобиль движется по прямой.
- Используйте только шины с требуемыми характеристиками.
- Режим «4WD Lock» специально предназначен для движения вне **проезжих дорог**. Использование этого режима в любом другом случае может ограничить маневренность автомобиля и вызвать поломку механических узлов автомобиля.
- Всегда устанавливайте на все четыре колеса автомобиля шины с одинаковыми характеристиками (марка, размер, тип, износ и т. п.). Использование шин разной размерности на передних, задних и/или правых и левых колесах может привести к серьезным последствиям как для самих шин, так и для деталей коробки передач, раздаточной коробки, главной передачи, заднего дифференциала и др.

ОГРАНИЧИТЕЛЬ СКОРОСТИ ДВИЖЕНИЯ (1/3)

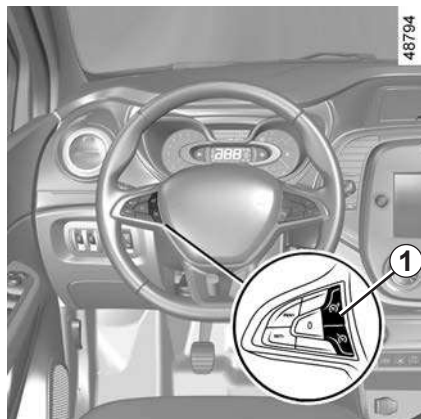

Ограничитель скорости – это устройство, которое позволяет не превышать заданную Вами скорость движения, называемую **ограничением скорости**.

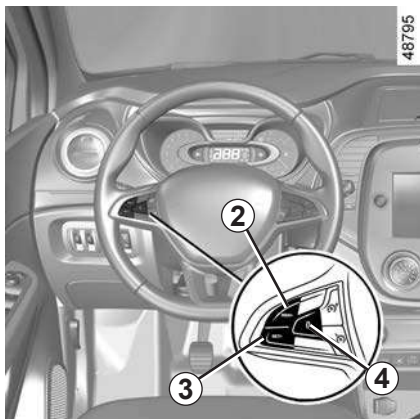

Органы управления

- 1 Главный выключатель «Включение/Выключение».
- 2 Напоминание о сохраненном значении ограничения скорости и ступенчатое увеличение ограничения скорости (RES/+).
- 3 Активация, занесение в память и ступенчатое уменьшение значения ограничения скорости (SET/-).
- 4 Перевод системы в режим ожидания (с запоминанием значения ограничения скорости) (0).



Включение

Нажмите на выключатель **1** со стороны водителя. Сигнальная лампа **5** загорится оранжевым цветом, и на щитке приборов появится сообщение «ОГРАН СКОРОСТИ» и знаки тире, которые проинформируют о включении ограничителя скорости движения и о готовности произвести запись значения ограничения скорости.

Для сохранения текущего значения скорости движения в качестве заданного ограничения скорости нажмите на переключатель **3** (SET/-): вместо знаков тире появится значение ограничения скорости.

Минимальное значение, которое можно занести в память, 30 км/ч.

ОГРАНИЧИТЕЛЬ СКОРОСТИ ДВИЖЕНИЯ (2/3)

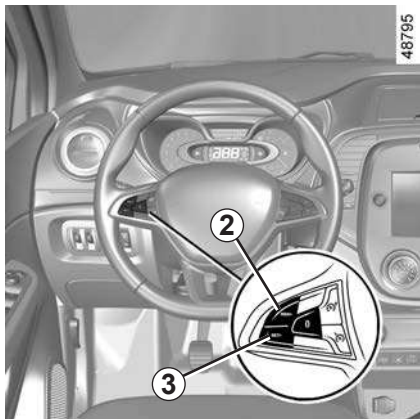

Вождение автомобиля

Когда значение скорости занесено в память, управление автомобилем происходит так же, как и управление автомобилем без системы ограничения скорости, пока скорость автомобиля не станет равной заданному значению скорости.

После того, как Вы достигнете занесенного в память значения скорости, любое воздействие на педаль акселератора не позволит превысить запрограммированную скорость движения, за исключением экстренных случаев (см. раздел «Превышение ограничения скорости»).

Изменение величины ограничения скорости

Вы можете изменить установленную скорость ограничителя, последовательно нажимая на:

- кнопку **2** (RES/+) для увеличения скорости;
- кнопку **3** (SET/-) для уменьшения скорости.



Если ограничитель скорости движения недоступен (после нескольких попыток включения), обратитесь к официальному дилеру.

Превышение значения ограничения скорости

В любой момент можно превысить значение ограничения скорости, для этого **резко и до упора** нажмите на педаль акселератора (преодолевая ее «сопротивление»).

В течение всего времени движения с повышенной скоростью, когда реальная скорость автомобиля превышает заданное значение регулируемой скорости, на щитке приборов будет мигать отображение заданного значения регулируемой скорости автомобиля.

Затем отпустите педаль акселератора: ранее выбранный скоростной режим восстановится сразу, как только скорость автомобиля окажется ниже ранее заданного значения скорости.

В каких случаях ограничитель не может поддерживать заданное ограничение скорости

При движении вниз на крутом спуске дороги система не может удерживать автомобиль в пределах заданного ограничения скорости: на щитке приборов будет мигать отображение заданного значения скорости.



Функция ограничения скорости не воздействует на тормозную систему автомобиля.

ОГРАНИЧИТЕЛЬ СКОРОСТИ ДВИЖЕНИЯ (3/3)

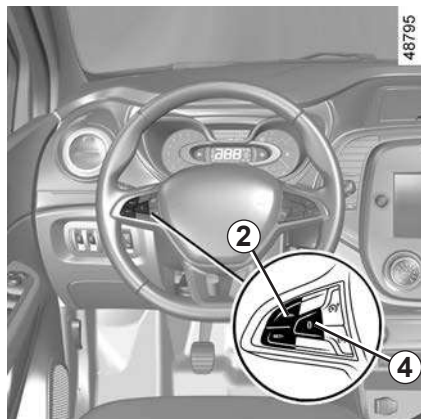

Перевод системы в режим ожидания

Действие ограничителя скорости приостанавливается при нажатии на выключатель **4** (0). В этом случае скорость ограничения остается в памяти, а на щитке приборов появляется сообщение «В ПАМЯТИ» с указанием этой скорости.

Вызов сохраненного значения ограничения скорости

Если значение ограничения скорости было занесено в память, то его можно вызвать к действию однократным нажатием на выключатель **2** (RES/+).

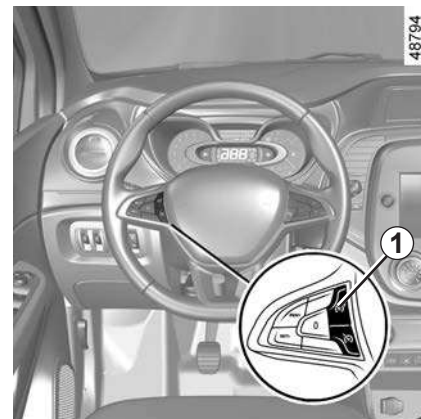

Отключение системы

Если вы нажимаете кнопку **1**, режим ограничения скорости будет отменен без сохранения значения ограничения скорости. Оранжевая сигнальная лампа  на щитке приборов гаснет, подтверждая выключение системы.

Когда ограничитель скорости находится в режиме ожидания, при нажатии на переключатель **3** (SET/-) ограничитель скорости вновь включается в работу, но ранее сохраненное значение ограничения скорости не учитывается: система примет за новое ограничение текущую скорость движения автомобиля.

РЕГУЛЯТОР СКОРОСТИ ДВИЖЕНИЯ (1/4)

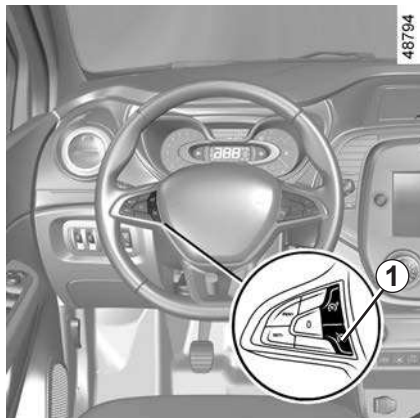

Система регулирования скорости представляет собой функцию, обеспечивающую движение автомобиля со скоростью, значение которой вы установили; данная скорость называется **регулируемой скоростью**.

В качестве регулируемой скорости можно задавать любое значение выше 30 км/ч.



Функция регулирования скорости не воздействует на тормозную систему автомобиля.



Данная система является дополнительным средством, облегчающим управление автомобилем. Эта функция не заменяет водителя.

Ее наличие ни в коей мере не может отменить необходимость соблюдения водителем ограничений скорости, быть внимательным (водитель должен всегда быть готов затормозить) и ответственным на дороге.

Не следует использовать регулятор скорости в условиях плотного дорожного движения, на извилистой или скользкой дороге (при гололеде, на дороге, покрытой водой, на гравийном покрытии) и при неблагоприятных погодных условиях (туман, дождь, боковой ветер и т. п.).

Существует опасность дорожно-транспортных происшествий.

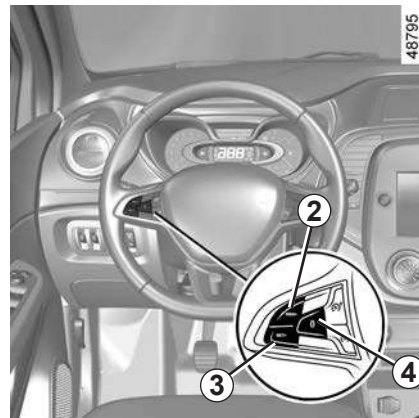

Органы управления

- 1 Главный выключатель «Включение/Выключение».
- 2 Напоминание о сохраненном значении скорости и увеличение скорости до заданной (RES/+).
- 3 Переключатель для включения, напоминания и уменьшения заданной скорости (SET/-).
- 4 Перевод системы в режим ожидания (с запоминанием значения заданной скорости) (0).

РЕГУЛЯТОР СКОРОСТИ ДВИЖЕНИЯ (2/4)

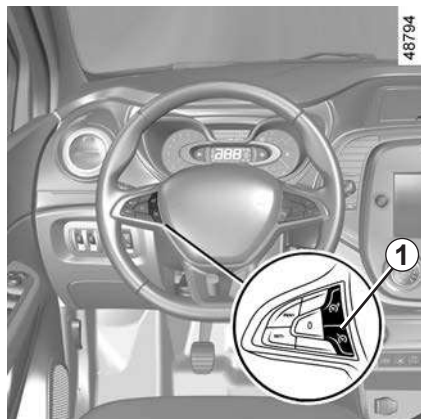

Включение



Нажмите выключатель **1** со стороны .

Сигнальная лампа **6** загорится зеленым цветом, а на щитке приборов появится сообщение «КРУИЗ-КОНТРОЛЬ» (Регулятор) и знаки тире, чтобы проинформировать Вас об активации системы поддержания скорости («круиз-контроль») и о готовности произвести запись значения регулируемой скорости.



Включение регулятора скорости

При установившейся текущей скорости автомобиля (выше 30 км/ч) нажмите на переключатель **3** (SET/-): функция активируется, и значение текущей скорости заносится в память.

Установленная регулируемая скорость отображается вместо знаков тире, а включение регулятора скорости подтверждается сигнальной лампой **5**  зеленого цвета в дополнение к сигнальной лампе **6** .

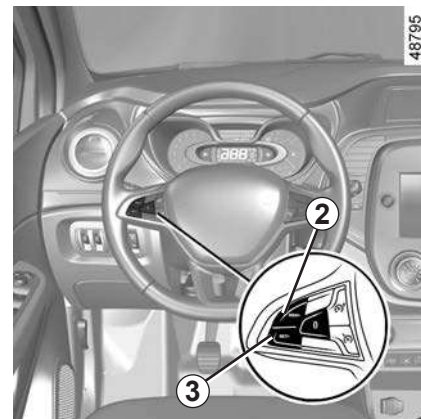

Вождение автомобиля

После занесения в память заданного значения скорости и включения регулятора скорости Вы можете отпустить педаль акселератора.



При управлении автомобилем Ваши ноги должны находиться рядом с педалями, чтобы Вы успели быстро среагировать в опасной ситуации.

РЕГУЛЯТОР СКОРОСТИ ДВИЖЕНИЯ (3/4)

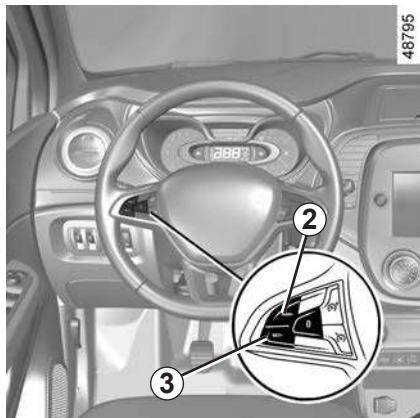

Изменение установленной скорости автомобиля

Вы можете изменить установленную скорость ограничителя, нажимая на:

- кнопку **2** (RES/+) для увеличения скорости;
- кнопку **3** (SET/) для уменьшения скорости.



Функция регулирования скорости не воздействует на тормозную систему автомобиля.

Превышение скорости, поддерживаемой регулятором скорости

Заданная скорость может быть превышена в любой момент нажатием на педаль акселератора. Пока скорость превышена, на щитке приборов мигает показание значения скорости автомобиля, поддерживаемой системой регулирования скорости.

Затем отпустите педаль акселератора: через несколько секунд автомобиль автоматически вернется к начальной установленной скорости.

В каких случаях регулятор не может поддерживать заданное ограничение скорости

При движении автомобиля на крутом спуске или подъеме регулирование скорости не поддерживается системой: в этом случае на щитке приборов мигает заданное значение скорости, информируя Вас об этом.



Если регулятор скорости движения не работает (после нескольких попыток включения), обратитесь с официальному дилеру.

РЕГУЛЯТОР СКОРОСТИ ДВИЖЕНИЯ (4/4)

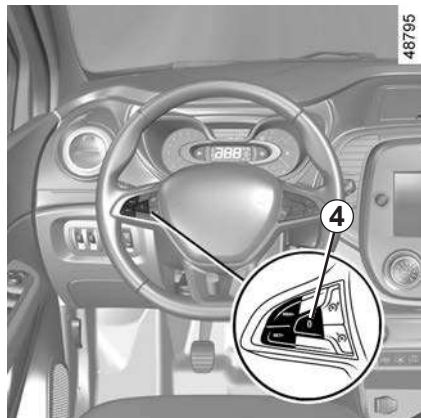

Перевод системы в режим ожидания

Функция переходит в режим ожидания при нажатии на:

- выключатель 4 (0);
- педаль тормоза;
- педаль сцепления (в случае механической коробки передач) или переводе рычага коробки передач в нейтральное положение, если автомобиль оснащен автоматической коробкой передач.

Во всех трех случаях, заданное значение скорости остается занесенным в память и на приборной панели появляется сообщение «В ПАМЯТИ».

Перевод функции регулятора скорости в режим ожидания подтверждается выключением сигнальной лампы (RES/+).

Вызов из памяти установленной скорости автомобиля

Сохраненное в памяти системы значение регулируемой скорости можно вызвать, активировав систему, если дорожные условия благоприятны для движения с постоянной скоростью (с учетом плотности движения, состояния дороги, погодных условий и т. д.). Если скорость автомобиля выше 30 км/ч, нажмите на переключатель 2 (RES/+).

При вызове из памяти значения скорости, включение регулятора подтверждается включением сигнальной лампы (RES/+).

Примечание: если ранее записанная скорость значительно превышает текущую, автомобиль начнет резко разгоняться, пока не достигнет заданного ограничения.

Когда регулятор скорости движения находится в режиме ожидания, при нажатии кнопки 3 (SET/-) функция снова включается, но без сохранения ранее заданного значения скорости: в качестве регулируемой скорости теперь принимается в расчет текущая скорость автомобиля.

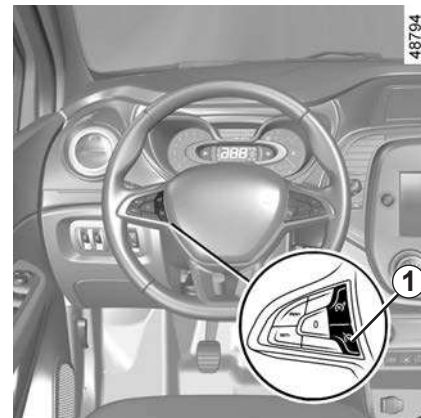

Отключение системы

При нажатии на переключатель 1 (SET/-) регулятор скорости движения отключается. В этом случае значение скорости больше не сохраняется в памяти. Выключение двух сигнальных ламп (RES/+ и SET/-) на щитке приборов подтверждает отключение функции.



Перевод функции регулятора скорости в режим ожидания или ее отключение не приводит к быстрому снижению скорости движения: для торможения следует нажать на педаль тормоза.

СИСТЕМА КОНТРОЛЯ ПАРКОВКИ (1/2)

Принцип действия

Встроенные (в зависимости от комплектации автомобиля) в задний бампер автомобиля ультразвуковые датчики «измеряют» расстояние между автомобилем и препятствием.

Измерение сопровождается звуковыми сигналами, частота которых увеличивается по мере приближения автомобиля к препятствию; как только расстояние между автомобилем и препятствием приблизится к 30 сантиметрам, сигнал будет звучать непрерывно.

Система контроля дистанции до препятствий при парковке не принимает в расчет наличие тягово-сцепного устройства, специальных устройств для перевозки багажа и т. п.

Примечание: следите за тем, чтобы ультразвуковые датчики не были закрыты (грязью, снегом и т. п.).

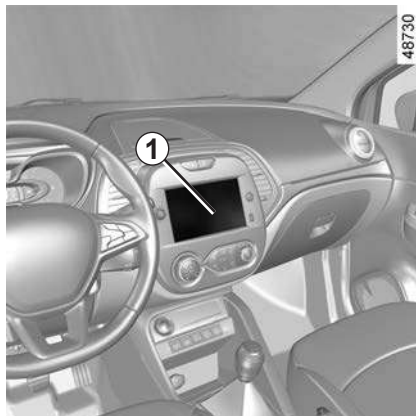

48730

Примечание: в зависимости от комплектации автомобиля, на дисплее **1** может отображаться зона рядом с автомобилем и раздаваться звуковой сигнал.



38137

Принцип действия

При включении передачи заднего хода обнаруживается большинство объектов, находящихся на примерном расстоянии менее 1,20 метра от задней части автомобиля, раздается короткий звуковой сигнал и, в зависимости от комплектации автомобиля, включается дисплей **1**.



Данная система является вспомогательным устройством, которое при маневрировании автомобиля информирует звуковыми сигналами о его приближении к препятствию. Поэтому система не может заменить внимательность и ответственность водителя при маневрировании.

Водитель всегда должен быть готов к любым неожиданностям, которые могут возникнуть при вождении. При маневрировании следует внимательно относиться к возможному появлению на пути детей, животных, детской коляски, велосипедиста или к наличию небольших препятствий (например, камня средних размеров, столбика и т. п.).

СИСТЕМА КОНТРОЛЯ ПАРКОВКИ (2/2)

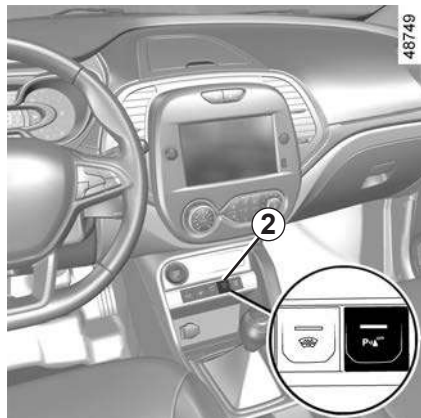

Отключение системы

Чтобы выключить систему, нажмите на выключатель **2**.

Встроенная в выключатель сигнальная лампа загорится, напоминая о том, что система отключена.

При последующем нажатии на выключатель система включится, а сигнальная лампа погаснет.

Неисправности

В зависимости от комплектации автомобиля при обнаружении системой неисправности на щитке приборов может появиться сообщение «ПРОВЕРИТЬ ПАРКТРОНИК» с включением сигнальной лампы  и коротким звуковым сигналом в течение 5 секунд. Обратитесь на сервисную станцию официального дилера.



Удар днищем при маневрировании (например, о бордюрный камень, тротуар или другой элемент городской инфраструктуры) может привести к повреждению автомобиля (например, деформации деталей ходовой части).

Если это произошло, во избежание несчастного случая обратитесь на сервисную станцию для проверки состояния автомобиля.

КАМЕРА ЗАДНЕГО ВИДА (1/2)



Принцип действия

Во время движения задним ходом камера **1** на двери багажного отделения передает на экран мультимедийной системы **2** изображение зоны позади автомобиля, сопровождаемое изображением двух габаритных коридоров **3** и **4** (неподвижного и подвижного).

В данной системе используются подвижные линии для отображения траектории движения автомобиля соответственно положению рулевого колеса и неподвижные для оценки расстояний до препятствий в зоне маневрирования автомобиля. При приближении изображения препятствия к красной зоне следите за изображением бампера, чтобы остановиться в намеченном месте.

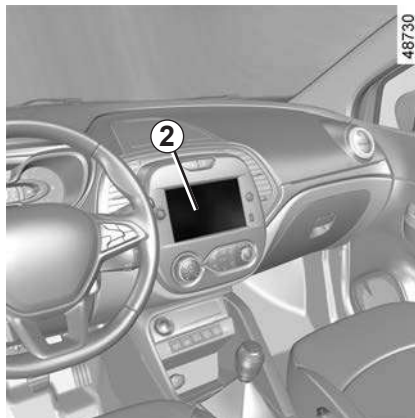

Неподвижный габаритный коридор 3

Неподвижный габаритный коридор содержит цветные метки **A**, **B** и **C**, позволяющие контролировать расстояние до препятствий позади автомобиля:

- **A** (красная) – при расстоянии примерно 30 сантиметров от автомобиля;
- **B** (желтая) – при расстоянии примерно 70 сантиметров от автомобиля;
- **C** (зеленая) – при расстоянии примерно 150 сантиметров от автомобиля.

Этот габаритный коридор остается неподвижным и показывает траекторию движения автомобиля, если колеса находятся в положении движения по прямой.

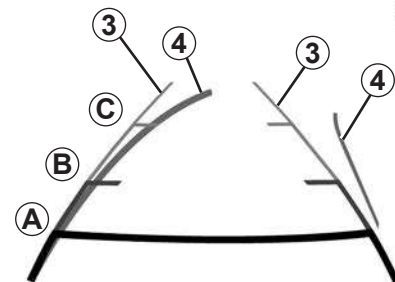

Подвижный габаритный коридор 4

Он отображается синим цветом на экране мультимедийной системы **2**. Он показывает траекторию движения автомобиля в зависимости от положения рулевого колеса.

Особенность

Следите за чистотой камеры и отсутствием на ней грязи, снега, конденсата и т. п.

КАМЕРА ЗАДНЕГО ВИДА (2/2)

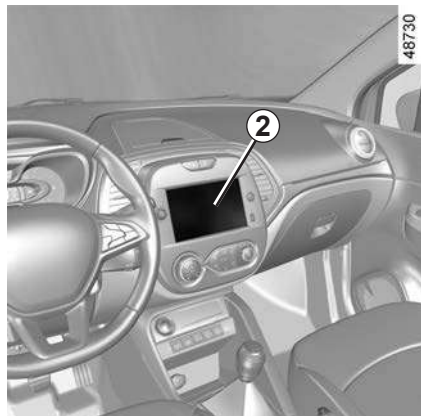

На экране мультимедийной системы **2** можно также настроить изображение с камеры (яркость, контрастность и т. д.).

На экране отображается обращенное (зеркальное) изображение.

Габаритные линии являются изображениями, спроецированными на плоскую дорогу, эти изображения следует игнорировать, когда они накладываются на вертикальный объект или на предмет, лежащий на дороге.

Изображение объектов, появляющееся на краю экрана, может быть искажено.

В случае слишком сильной освещенности (снег, автомобиль под прямыми солнечными лучами и т.п.), обзор камеры может быть нарушен.

При открытой или неплотно закрытой двери багажного отделения, в зависимости от комплектации автомобиля, на дисплее может появиться сообщение «БАГАЖНИК ОТКРЫТ»; при этом изображение с камеры пропадет.



Эта система является дополнительным средством, облегчающим управление автомобилем. Ни при каких обстоятельствах она не может заменить внимательность и ответственность водителя.

Водитель должен быть постоянно готов к любым неожиданностям во время движения: во время маневрирования всегда необходимо убеждаться в отсутствии в «слепых» зонах небольших и подвижных объектов (например, детей, животных, колясок, велосипедов, камней, столбиков и т. п.).

СИСТЕМА КОНТРОЛЯ «СЛЕПЫХ» ЗОН (1/6)

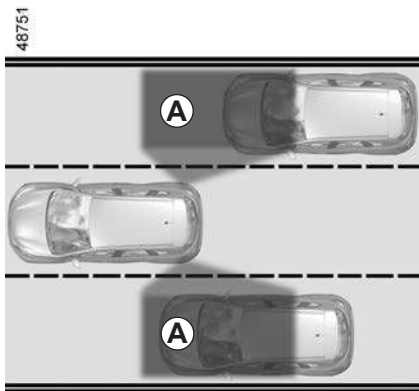

Эта система предупреждает водителя о наличии других автомобилей в невидимой для водителя («слепой» или «мертвой») зоне **A**.

Система активируется в диапазоне скоростей движения автомобиля приблизительно от 30 до 140 км/ч.

Система снабжена датчиками **1**, установленными с каждой стороны переднего и заднего бамперов.

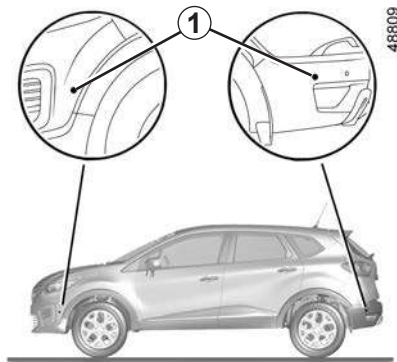

Особенность

Следите за тем, чтобы датчики не были закрыты (грязью, снегом и т. п.).

Если датчик закрыт, на щитке приборов появляется сообщение «КОНТ. МЕРТВ ЗОНЫ ОЧИСТИТЬ ДАТЧИК». Очистите датчики.



Данная функция является дополнительным средством помощи при вождении. Эта функция ни при каких обстоятельствах не призвана заменить собой надлежащую осторожность и внимание водителя, который должен всегда контролировать автомобиль.

СИСТЕМА КОНТРОЛЯ «СЛЕПЫХ» ЗОН (2/6)

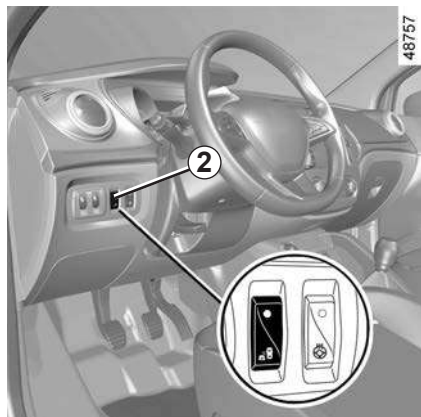

Включение и выключение

При нажатии на выключатель **2** система активируется, и на щитке приборов появляется сообщение «КОНТРОЛЬ МЕРТВОЙ ЗОНЫ ВКЛЮЧЕН».

При повторном нажатии система отключается.



Работа системы

Эта функция выдает предупреждение:

- когда скорость автомобиля составляет приблизительно от 30 до 140 км/ч;
- когда в «слепой» зоне находится другой автомобиль, который движется в том же направлении.

При обгоне другого автомобиля индикатор **3** включится только в случае, если обгоняемый автомобиль будет находиться в «слепой» зоне более одной секунды.

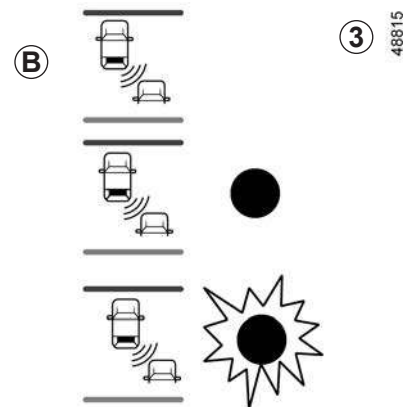

При запуске двигателя система возвращается к своему состоянию на момент последнего выключения зажигания. При включении функции индикатор **B** на дисплее **3** мигает три раза.

СИСТЕМА КОНТРОЛЯ «СЛЕПЫХ» ЗОН (3/6)

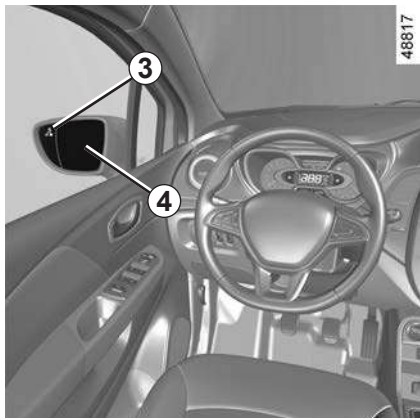

Индикатор 3

Сигнальная лампа 3 находится в обоих зеркалах заднего вида 4.

Примечание: регулярно очищайте зеркала заднего вида 4, чтобы сигнальные лампы 3 были всегда видны.

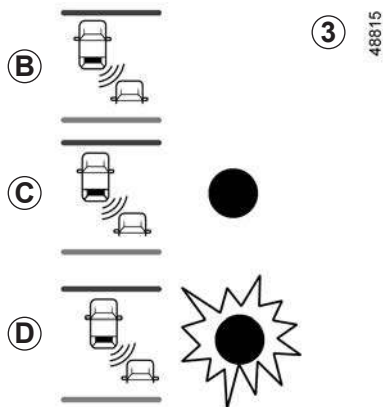

Состояние В

Функция включена и не обнаруживает автомобили.

Состояние С

Первое предупреждение: включение сигнальной лампы 3 означает, что в «слепой» зоне обнаружен автомобиль.

Состояние D

При включенном указателе поворота сигнальная лампа 3 начинает мигать при обнаружении автомобиля в «слепой» зоне с той стороны, куда Вы намереваетесь направить автомобиль. Если выключить указатель поворота, система возвращается в режим предварительного предупреждения (состояние С).

Зона действия системы определена с учетом стандартной ширины полосы движения. При движении по узким дорогам система может обнаруживать автомобили на других полосах.

СИСТЕМА КОНТРОЛЯ «СЛЕПЫХ» ЗОН (4/6)

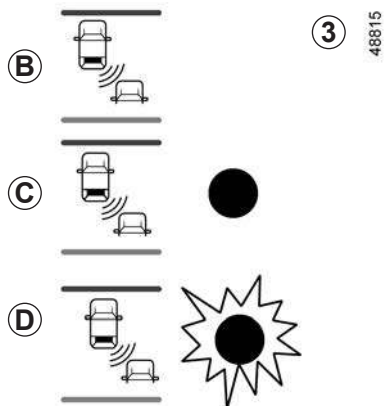

Система не работает в случаях:

- объект не движется;
- плотное городское движение;
- извилистая дорога;
- если передние и задние датчики одновременно обнаруживают объект (например, при обгоне грузового автомобиля с прицепом);
- ...

Неисправности

Если система обнаруживает неисправность, на щитке приборов появляется сообщение «ПРОВЕРЬТЕ СИСТ. КОНТ. «МЕРТВ.» ЗОН». Обратитесь на сервисную станцию официального дилера.

Примечание: при запуске двигателя сигнальная лампа 3, экран (B), мигает три раза. Это свидетельствует о нормальной работе системы.

При присоединении к автомобилю прицепа систему необходимо отключить выключателем 2.

Поскольку датчики установлены на бамперах автомобиля, все соответствующие работы (ремонт, замена, восстановление лакокрасочного покрытия и т. д.) должны выполняться квалифицированным персоналом.



– Зона действия системы определена с учетом стандартной ширины полосы движения. При движении по

дороге с широкими полосами движения система может не обнаружить автомобиль, находящийся в слепой зоне.

- Работа системы может быть нарушена в условиях сильных электромагнитных помех (например, под высоковольтными линиями электропередач) или при неблагоприятных погодных условиях (проливной дождь, снег и т. д.). При управлении автомобилем всегда учитывайте условия дорожного движения.

Существует опасность несчастных случаев.

СИСТЕМА КОНТРОЛЯ «СЛЕПЫХ» ЗОН (5/6)



Данная система является дополнительным средством, облегчающим управление автомобилем. Эта функция ни в коей мере не призвана заменить водителя, который должен постоянно быть внимательным и всегда держать автомобиль под контролем во время движения.

Водитель всегда должен выбирать скорость движения в соответствии с условиями дорожного движения, независимо от информации, получаемой от системы.

Данная система ни при каких обстоятельствах не может считаться системой обнаружения препятствий и предотвращения столкновений.

Обслуживание и ремонт системы

- В случае дорожно-транспортного происшествия может нарушиться регулировка датчиков и, соответственно, правильность их работы. Отключите функцию и обратитесь к официальному дилеру.
- Все работы в зоне датчиков (ремонт, замена и т. д.) должны выполняться квалифицированным персоналом официальной дилерской сети.

Только официальная дилерская сеть уполномочена обслуживать эту систему.

Помехи для работы системы

В некоторых условиях возможно нарушение работы системы:

- сложные окружающие условия (сильные электромагнитные помехи и т. д.);
- неблагоприятные погодные условия (дождь, снег, град, гололедица и т. д.).

Риск ложных предупреждений или отсутствия необходимых предупреждений.

В случае ненормальной работы системы деактивируйте ее и обратитесь к официальному дилеру компании-производителя.

СИСТЕМА КОНТРОЛЯ «СЛЕПЫХ» ЗОН (6/6)



Ограничения в работе системы

- Для правильной работы системы следует постоянно поддерживать чистоту в зоне датчиков и исключить любые конструктивные изменения в этой зоне.
- Система может не обнаруживать небольшие объекты, движущиеся в непосредственной близости от автомобиля (мотоциклы, велосипеды, пешеходы и т. д.).
- В начале поворота автомобиля датчики могут временно не обнаруживать автомобили в соседних полосах движения.
- Система может не реагировать на движущиеся объекты в случае значительной разницы в скорости с ними.

Деактивация функции

Функцию следует деактивировать в следующих ситуациях:

- повреждения в зоне датчика (на заднем бампере);
- на автомобиле установлено тягово-сцепное устройство.

СИСТЕМА КРУГОВОГО ВИДЕООБЗОРА (1/4)



В соответствующей комплектации автомобиля четыре камеры **1**, **2** и **3** установлены в переднем бампере, в наружных зеркалах заднего вида и в двери багажного отделения и упрощают маневрирование в сложной обстановке.

Камеры передают на экран мультимедийной системы **4** изображения видов в четырех направлениях, обеспечивая круговой обзор обстановки вокруг автомобиля.

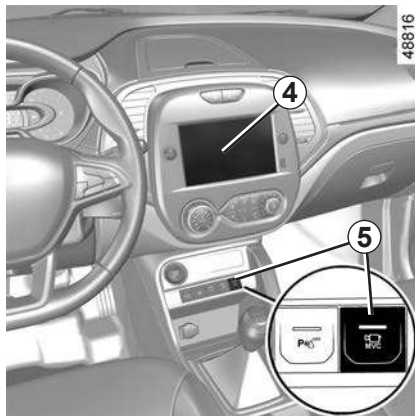

Примечание: следите за тем, чтобы камеры не были закрыты (грязью, снегом и т. п.).

Включение системы

При включенном запуске систему можно включить следующим образом:

- в автоматическом режиме, при включении передачи заднего хода: система активируется и камера, расположенная в двери багажного отделения, передает изображение обстановки позади автомобиля на экран мультимедийной системы **4**;
- в ручном режиме, при нажатии на переключатель **5**: система активируется и камера, расположенная в переднем бампере, передает изображение о ситуации впереди автомобиля на экран мультимедийной системы **4**.

Примечание: в зависимости от комплектации автомобиля некоторые настройки можно задать на экране мультимедийной системы **4**. См. руководство по использованию мультимедийного оборудования.



Эта система является дополнительным средством, облегчающим вождение. Несмотря на её наличие, водитель должен быть всегда осторожен и внимателен.

Водитель должен быть постоянно готов к любым неожиданностям: во время маневрирования следует обязательно убедиться в отсутствии небольших и подвижных препятствий (например, детей, животных, колясок, велосипедов, камер, столбов и т. п.) в «слепых» зонах на пути автомобиля.

СИСТЕМА КРУГОВОГО ВИДЕООБЗОРА (2/4)

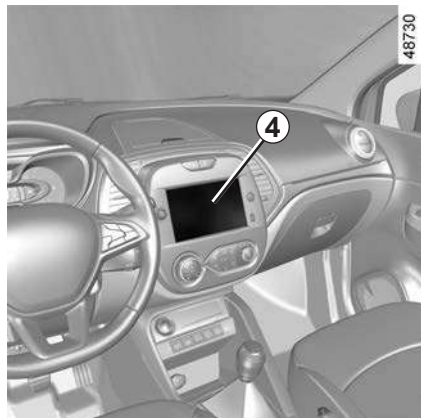

Автоматический режим

Автоматический режим активируется при включении передачи заднего хода, и на экран мультимедийной системы **4** выводится изображение с камеры заднего вида. При быстром переключении с передачи заднего хода на передачу переднего хода на экран мультимедийной системы **4** выводится изображение с передней камеры.

Автоматический режим отключается:

- при выборе изображения с другой камеры для вывода на экран мультимедийной системы **4**;
- автоматически, по достижении скорости 20 км/ч;
- при выключении самой системы, см. сведения в разделе «Система кругового обзора – Выключение».

Ручной режим

Для включения этого режима выберите вид с нужной камеры в меню на экране мультимедийной системы **4**.

На экране мультимедийной системы **4** на 5 секунд появится сообщение с подтверждением включения ручного режима.

Ручной режим отключается:

- автоматически, по достижении скорости 20 км/ч;
- при выключении самой системы, см. сведения в разделе «Система кругового обзора – Выключение».



На виде вперед или назад: при маневрировании на уклоне объекты, видимые на экране мультимедийной системы, могут находиться в реальности ближе или дальше, чем кажется.

Для обеспечения безопасности всегда принимайте это в расчет для правильной оценки расстояний до препятствий при маневрировании.

СИСТЕМА КРУГОВОГО ВИДЕООБЗОРА (3/4)



48812

Камера заднего вида 3

Если камера заднего вида включена автоматически или вручную, изображение с нее выводится на экран мультимедийной системы 4.

На экране мультимедийной системы 4 воспроизводится обратное изображение зоны позади автомобиля 3 (как в зеркале заднего вида).

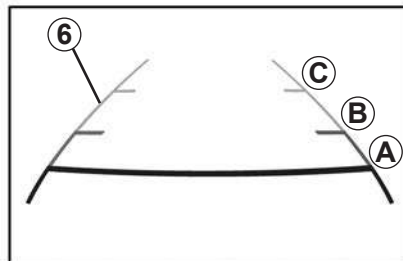

43555

Неподвижный габарит 6

На изображении неподвижного габаритного коридора имеются цветные метки **A**, **B** и **C**, позволяющие контролировать расстояние до препятствий позади автомобиля:

- **A** (красного цвета) – расстояние примерно 30 сантиметров от автомобиля;
- **B** (желтого цвета) – расстояние примерно 70 сантиметров от автомобиля;
- **C** (зеленого цвета) – расстояние примерно 150 сантиметров от автомобиля.

Движение объекта, изображаемого на экране мультимедийной системы, может показаться более быстрым по сравнению с реальностью.



48811

Передняя камера 1

Если передняя камера включена автоматически или вручную, изображение с нее выводится на экран мультимедийной системы 4.



Зона ближе 30 см перед автомобилем не просматривается системой, и находящиеся в ней объекты не видны на экране мультимедийной системы. Помните об этой зоне!

Опасность повреждения автомобиля.

СИСТЕМА КРУГОВОГО ВИДЕООБЗОРА (4/4)



Боковые камеры 2

Камеры 2, установленные в наружных зеркалах заднего вида, передают изображение боковых зон на экран мультимедийной системы 4.

Для вывода изображения с конкретной камеры выберите ее на экране мультимедийной системы 4: дополнительные сведения см. в руководстве по эксплуатации мультимедийной системы.

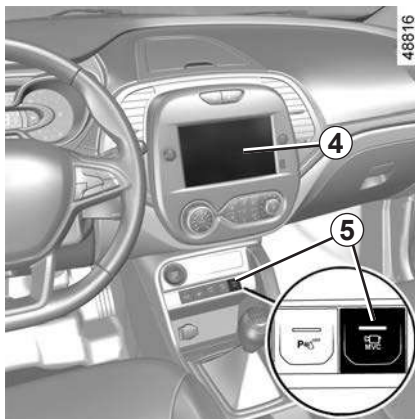

Система может отключиться:

- при движении со скоростью выше 20 км/ч;
- в зависимости от комплектации автомобиля – при перемещении рычага коробки передач в положение **P** или **N** в автоматическом режиме;
- при нажатии на переключатель 5.

АВТОМАТИЧЕСКАЯ КОРОБКА ПЕРЕДАЧ (1/3)

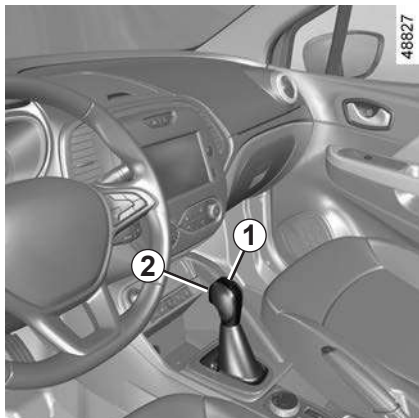

Селектор 1

P: стоянка

R: задний ход

N: нейтральное положение

D: автоматический режим

M: ручной режим

4: индикация включенной передачи в ручном режиме переключения.

Примечание: нажмите кнопку 2 для переключения из положения **D** или **N** в положение **R** или **P**.



Запуск двигателя

Установите рычаг селектора 1 в положение **P**, включите зажигание.

Для перевода рычага из положения **P** необходимо нажать на педаль тормоза, а затем на кнопку разблокировки 2.

Нажмите на педаль тормоза (сигнальная лампа 3 на дисплее погаснет) и передвиньте рычаг из положения **P**.

Переводить рычаг в положение **D** или **R** разрешается только на остановленном автомобиле при нажатой педали тормоза и отпущенной педали акселератора.

Вождение в автоматическом режиме

Переведите рычаг 1 в положение **D**.

В большинстве случаев при обычных условиях дорожного движения вам больше не потребуется пользоваться рычагом селектора: переключения передач будут происходить автоматически в нужный момент и при оптимальных оборотах двигателя, так как автоматическая система учитывает загрузку автомобиля, профиль дороги и выбранный вами стиль вождения.

Экономичное вождение

Во время движения автомобиля в обычных условиях рычаг должен постоянно находиться в положении **D**. При этом удерживайте педаль акселератора слегка нажатой для автоматического переключения передач на работу при меньших оборотах двигателя.

Интенсивный разгон и обгон

С силой до упора нажмите на педаль акселератора (до преодоления сопротивления перемещению педали).

Это позволит с учетом возможностей двигателя перейти на оптимальную пониженную передачу.

АВТОМАТИЧЕСКАЯ КОРОБКА ПЕРЕДАЧ (2/3)

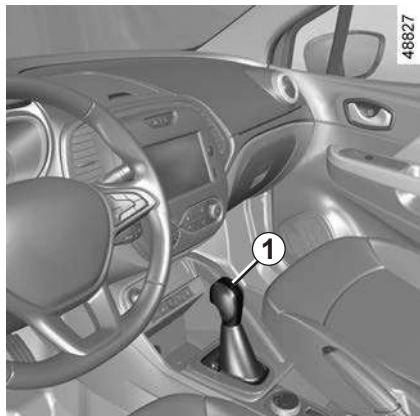

Вождение в неавтоматическом режиме

Установите рычаг коробки передач **1** в положение **D**, затем передвиньте его влево.

Последовательными нажатиями на рычаг селектора можно переключать передачи вручную:

- чтобы перейти на пониженную передачу, переведите рычаг переключения передач вперед;
- чтобы перейти на повышенную передачу, переведите рычаг переключения передач назад.

Включенная передача отображается на дисплее на щитке приборов.

Особые случаи

В некоторых режимах движения (например, в режиме защиты двигателя, во время работы системы стабилизации траектории (ESC) и т. п.) автоматическая коробка передач может самостоятельно переключить передачу.

Кроме того, чтобы не выполнять «ложных включений», автоматический режим может отказаться от выполнения переключения передач; в этом случае индикация передачи будет мигать в течение нескольких секунд, чтобы предупредить Вас об этом.



Удар нижней части автомобиля о бордюрный камень, тротуар и т. п. при маневрировании может повлечь за собой повреждение автомобиля (например, деформацию деталей ходовой части).

Если это произошло, во избежание несчастного случая обратитесь на сервисную станцию для проверки состояния автомобиля.

Особые условия движения

- Если **профиль дороги и ее извилистость** не позволяют двигаться в автоматическом режиме (например, в горах), следует перейти в ручной режим переключения передач. Это необходимо, чтобы избежать последовательных переключений передач, задаваемых автоматикой на подъеме, и чтобы обеспечить торможение двигателем на длинных спусках.
- В **очень холодную погоду** во избежание остановки двигателя следует немного подождать перед переводением рычага из положения **P** или **N** в положение **D** или **R**.

При остановке на подъеме не следует держать ногу на педали акселератора.

Риск перегрева автоматической коробки передач.

АВТОМАТИЧЕСКАЯ КОРОБКА ПЕРЕДАЧ (3/3)

Стоянка автомобиля

После полной остановки автомобиля, удерживая ногу на педали тормоза, переведите селектор в положение **P**, при этом коробка передач будет переведена в нейтральное положение, а ведущие колеса механически заблокируются трансмиссией.

Включите стояночный тормоз.

Периодичность технического обслуживания

Чтобы определить необходимость планового технического обслуживания автоматической коробки передач, изучите документацию по техническому обслуживанию для своего автомобиля или обратитесь к официальному дилеру.

Если обслуживание не требуется, доливать масло не нужно.

Неисправности

- появление на приборной панели сообщения «ПРОВЕРИТЬ КОРОБКУ ПЕРЕДАЧ» **во время движения** означает неисправность.
Срочно обратитесь на сервисную станцию компании-производителя;
- если **во время движения** на щитке приборов появляется сообщение «ПЕРЕГРЕВ КОРОБКИ ПЕРЕДАЧ», следует остановить автомобиль при первой возможности и подождать, пока коробка передач не остынет и сообщение не исчезнет;
- **обеспечение возможности буксировки автомобиля с автоматической коробкой передач** ➔ 5.32.



Из соображений безопасности, ни в коем случае не выключайте зажигание до полной остановки автомобиля.

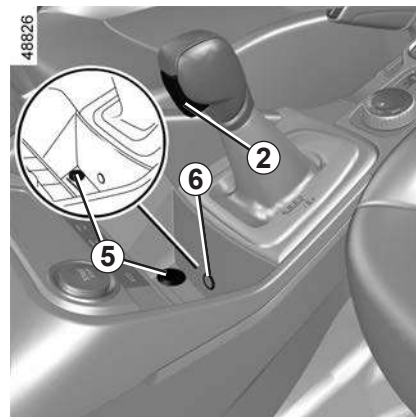

Для возможности движения, если рычаг заблокирован в положении **P** даже при нажатой педали тормоза, его можно освободить вручную. Для этого отсоедините крышку **5**, затем вставьте приспособление (с прочным стержнем) в отверстие **6** и одновременно с этим нажмите кнопку **2**, чтобы разблокировать рычаг.

Обратитесь к официальному дилеру при первой же возможности.

ВЫЗОВ ЭКСТРЕННОЙ ПОМОЩИ (1/3)

Если эта система входит в комплектацию автомобиля, она позволяет автоматически или вручную вызывать экстренную помощь в случае дорожного происшествия или возникновения угрозы здоровью, чтобы ускорить прибытие соответствующих служб (при наличии соответствующей инфраструктуры в стране нахождения автомобиля).

Если Вы используете функцию экстренного вызова для сообщения о дорожном происшествии, свидетелем которого Вы являетесь, Вам необходимо сразу же, как только позволят условия транспортного потока, остановить свой автомобиль поблизости от места происшествия с соблюдением мер безопасности, чтобы экстренные службы по Вашему местоположению смогли определить место дорожного происшествия.

В любом случае, соблюдайте требования местного законодательства.

Используйте систему экстренного вызова только в случае причастности к дорожно-транспортному происшествию или свидетельства о нем, а также в случае необходимости срочной медицинской помощи.



В случае дорожно-транспортного происшествия, если позволяют место и условия дорожного движения, оставайтесь как можно ближе к автомобилю, чтобы при необходимости быстро ответить оператору службы экстренной помощи.



1 Состояния светового индикатора системы:

- зеленый свет: система включена (сеть доступна);
- не горит: система отключена (сеть недоступна);
- красный свет: нарушение работы;
- мигающий зеленый свет: выполнение вызова.

2 Сигнальная лампа автоматического режима.

3 Кнопка SOS.

4 Микрофон.

5 Громкоговоритель.

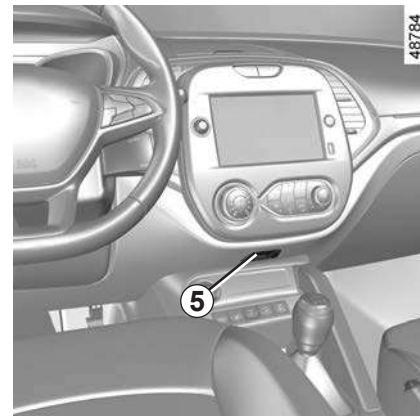

Вызов экстренной помощи всегда осуществляется в следующем порядке:

- включается сигнал вызова экстренных служб;
- отправляется информация, связанная с дорожно-транспортным происшествием (государственный номер автомобиля, местное время вызова, расположение и направление движения автомобиля непосредственно перед происшествием);
- осуществляется голосовое общение с оператором экстренной службы;
- при необходимости запрашивается экстренная помощь.

Для функции вызова экстренной помощи предусмотрены два режима:

- автоматический режим;
- ручной режим.

ВЫЗОВ ЭКСТРЕННОЙ ПОМОЩИ (2/3)

Автоматический режим

Зеленый свет индикатора информирует об активации автоматического режима 2 работы системы.

Экстренный вызов выполняется автоматически в случае происшествия, при котором срабатывает система пассивной безопасности (преднатяжители ремней безопасности, подушки безопасности и др.).

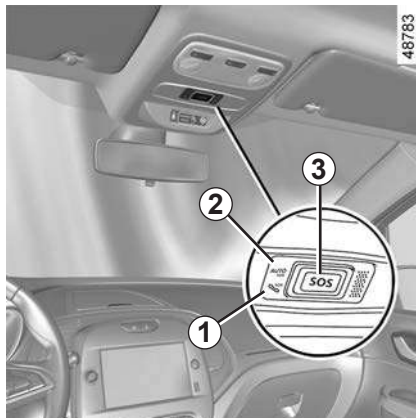

Ручной режим

Чтобы совершить экстренный вызов:

- нажмите и удерживайте кнопку 3 не менее 3 секунд;

или

- нажмите кнопку 3 5 раз в течение 10 секунд.

При непреднамеренном включении вызов можно отменить, нажав и удерживая кнопку 3 в течение двух секунд прежде, чем будет установлено соединение с телефонным центром.

После установления соединения вызов может быть прекращен только со стороны телефонного центра.

Тестовый режим

(в зависимости от местного законодательства)

Тестовый режим **зарезервирован** для официальной дилерской сети компании-производителя с целью проверки работы функции вызова экстренной помощи.

Включение тестового режима:

- трижды кратковременно нажмите кнопку 3;
- подождите приблизительно 15 секунд;
- трижды кратковременно нажмите кнопку 3.

Выход из тестового режима выполняется автоматически.

ВЫЗОВ ЭКСТРЕННОЙ ПОМОЩИ (3/3)



Неисправности

В некоторых случаях функция экстренного вызова может не работать (например, из-за низкого заряда элемента питания).

Если система обнаруживает неисправность, красный индикатор **1** горит более 30 минут. При возникновении проблемы срочно обратитесь к официальному дилеру компании-производителя.

Система работает от специального элемента питания. Срок службы элемента питания составляет примерно 4 года (при необходимости замены загорается красный индикатор **1**). Обратитесь на сервисную станцию официального дилера.



Для обеспечения Вашей безопасности и правильной работы системы любые операции по обслуживанию элемента питания (снятие, отключение и т. п.) должны выполняться квалифицированным специалистом.

Существует опасность серьезных электротравм и ожогов.

Необходимо строго соблюдать периодичность замены (не превышая указанные сроки) в соответствии с документацией по техническому обслуживанию.

Используемый элемент питания имеет специальную конструкцию. Его необходимо заменять только на элемент аналогичного типа.

Обратитесь на сервисную станцию официального дилера.

Глава 3: Комфорт

Вентиляционные дефлекторы, отверстия подачи воздуха	3.2
Система отопления, система кондиционирования воздуха с ручным управлением	3.4
Автоматическая система кондиционирования воздуха	3.8
Система кондиционирования воздуха: информация и рекомендации по эксплуатации	3.12
Стеклоподъемники	3.14
Освещение салона	3.16
Отделения для вещей, оборудование кабины, солнцезащитный козырек	3.18
Пепельница, прикуриватель, розетка для электроаксессуаров	3.22
Задние подголовники	3.23
Заднее многоместное сиденье: функциональные возможности	3.24
Багажное отделение	3.26
Задняя полка	3.27
Перевозка предметов в багажном отделении	3.28
Перевозка грузов	3.29
буксировка	3.29
Опоры багажника крыши/спойлер	3.30
Спойлер	3.30
Мультимедийное оборудование	3.31

ВЕНТИЛЯЦИОННЫЕ ДЕФЛЕКТОРЫ, отверстия подачи воздуха (1/2)

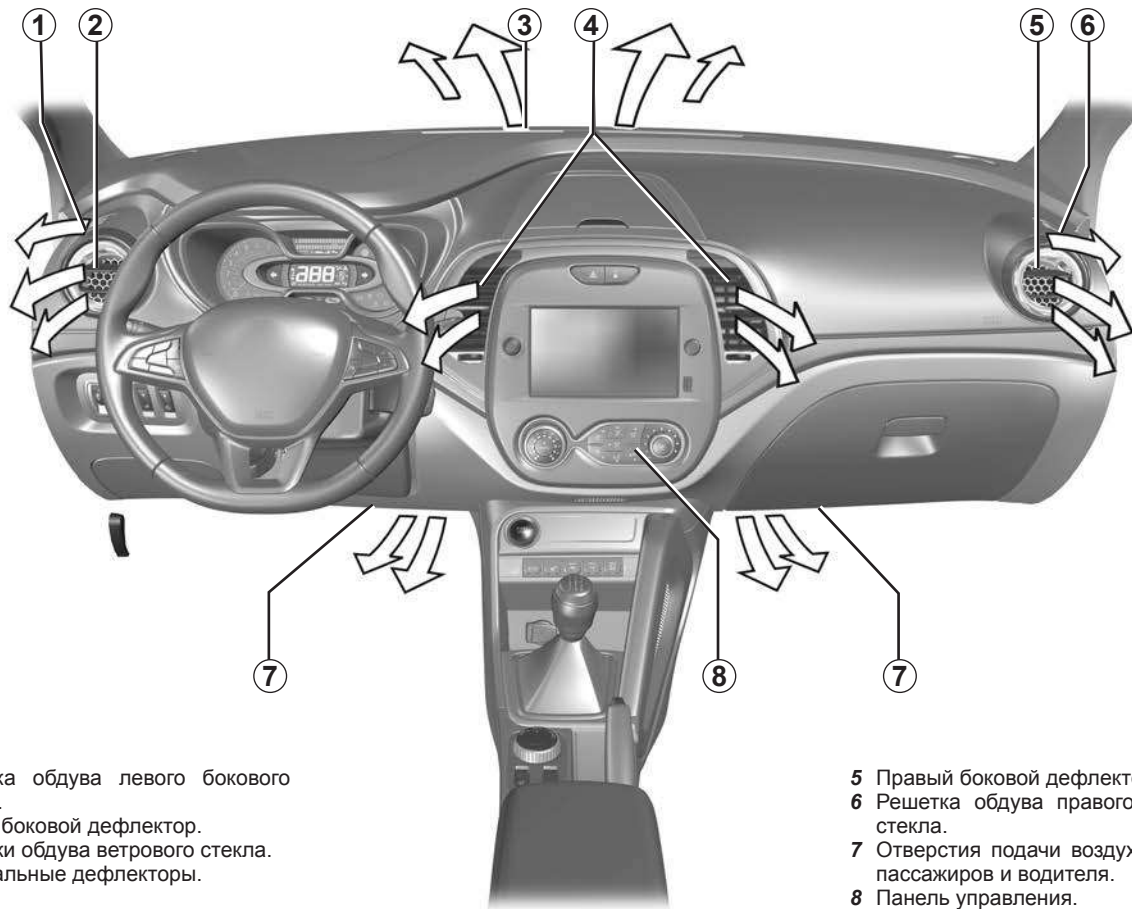

- 1 Решетка обдува левого бокового стекла.
- 2 Левый боковой дефлектор.
- 3 Решетки обдува ветрового стекла.
- 4 Центральные дефлекторы.

- 5 Правый боковой дефлектор.
- 6 Решетка обдува правого бокового стекла.
- 7 Отверстия подачи воздуха к ногам пассажиров и водителя.
- 8 Панель управления.

ВЕНТИЛЯЦИОННЫЕ ДЕФЛЕКТОРЫ, отверстия подачи воздуха (2/2)

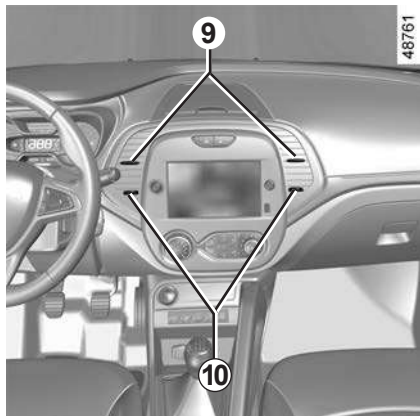

Центральные дефлекторы

Подача воздуха

Управляется вращением регулятора **10** (с преодолением небольшого сопротивления).

Вправо: максимальный воздушный поток.

Влево: подача перекрыта.

Направление потока воздуха

Передвиньте ручку **9** в нужное положение.



Боковые дефлекторы

Подача воздуха

Чтобы открыть дефлектор **11**, нажмите на него (в точке **12**) и переместите в желаемое положение.

Направление потока воздуха

Для изменения направления потока воздуха поверните дефлектор **11**.



Не вводите никакие составы в систему вентиляции автомобиля (например, при появлении неприятного запаха и т.п.).

Существует опасность повреждения или пожара.

СИСТЕМА ОТОПЛЕНИЯ, СИСТЕМА КОНДИЦИОНИРОВАНИЯ ВОЗДУХА С РУЧНЫМ УПРАВЛЕНИЕМ (1/4)

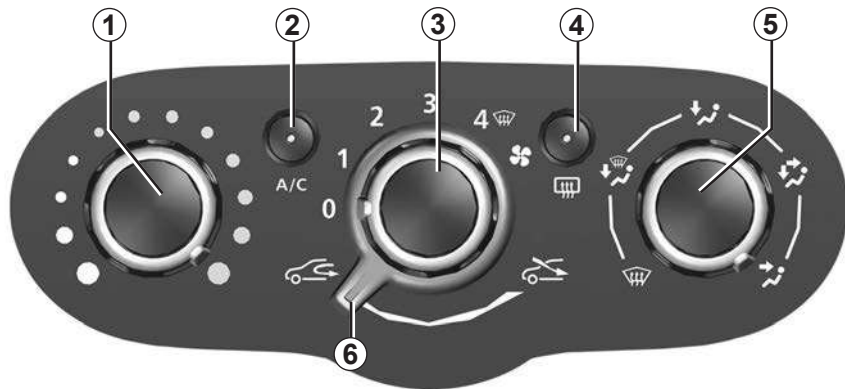

48837

Регулировка скорости вращения вентилятора

Поверните переключатель **3** от положения **0** к положению **4**. При перемещении переключателя вправо подача воздуха в салон увеличивается. Для полного перекрытия поступления воздуха и выключения системы установите переключатель **3** в положение **0**.

В этом положении вентиляция воздуха в салоне неподвижного автомобиля отсутствует, но при движении автомобиля Вы сможете почувствовать слабый поток воздуха.

Органы управления

- 1 Регулировка температуры воздуха.
- 2 Включение и выключение кондиционера.
- 3 Регулировка частоты вращения вентилятора.
- 4 Обогрев заднего стекла и, в зависимости от комплектации автомобиля, наружных зеркал заднего вида.
- 5 Распределение потоков воздуха.
- 6 Включение режима рециркуляции воздуха (режим изоляции салона от наружного воздуха).

Информация и советы по эксплуатации ➔ 3.12.

Регулировка температуры воздуха

Установите ручкой переключателя **1** желаемую температуру воздуха. Чем больше ручка сдвинута в сторону красной зоны, тем выше температура.

Длительное использование режима **0** может привести к запотеванию ветрового стекла и боковых стекол, а также к появлению неприятных запахов, поскольку воздух в салоне автомобиля не будет обновляться.

СИСТЕМА ОТОПЛЕНИЯ, СИСТЕМА КОНДИЦИОНИРОВАНИЯ ВОЗДУХА С РУЧНЫМ УПРАВЛЕНИЕМ (2/4)

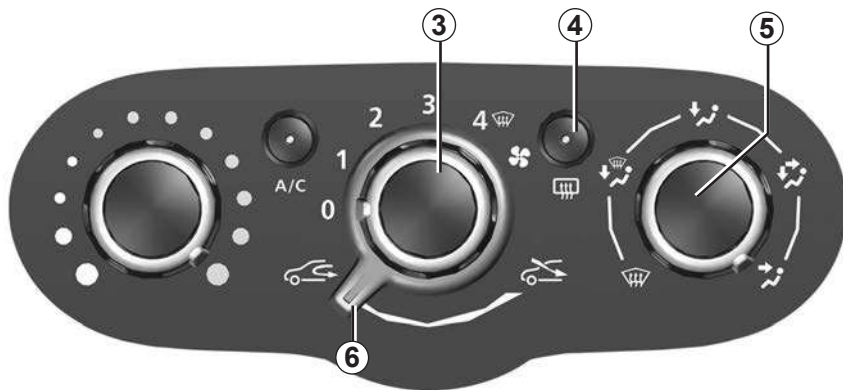

48837

Включение режима рециркуляции воздуха (режим изоляции салона от наружного воздуха)

Переведите регулятор **6** в положение



В этом режиме воздух забирается из салона и рециркулирует в нем без доступа наружного воздуха.

Режим рециркуляции воздуха позволяет:

- изолировать салон от наружного воздуха (при движении на участках с загрязненной атмосферой и т. п.);
- ускорить достижение необходимой температуры воздуха в салоне автомобиля.

Длительное использование режима рециркуляции воздуха может привести к запотеванию ветрового стекла и боковых стекол, а также к появлению неприятных запахов, поскольку воздух в салоне автомобиля не будет обновляться.

Как только надобность в рециркуляции воздуха отпадет, мы рекомендуем вернуться к нормальному режиму работы системы (с поступлением наружного воздуха), повернув регулятор **6** вправо.

Быстрое отпотевание стекол

Поверните ручки **3**, **5** и **6** в положение



- забор наружного воздуха;
- максимальная скорость вентиляции;
- обдув.

Включение кондиционера позволяет ускорить отпотевание.



Обогрев заднего стекла и наружных зеркал заднего вида

При работающем двигателе нажмите кнопку **4** (сигнальная лампа загорится).

В зависимости от комплектации автомобиля данная функция обеспечивает обдув и обогрев заднего стекла и обогрев наружных зеркал заднего вида с электроприводом.

При отключении функции возможны два варианта:

- автоматически, после установленного в системе времени (индикатор гаснет);
- при повторном нажатии на кнопку **4** (при этом сигнальная лампа гаснет).

СИСТЕМА ОТОПЛЕНИЯ, СИСТЕМА КОНДИЦИОНИРОВАНИЯ ВОЗДУХА С РУЧНЫМ УПРАВЛЕНИЕМ (3/4)

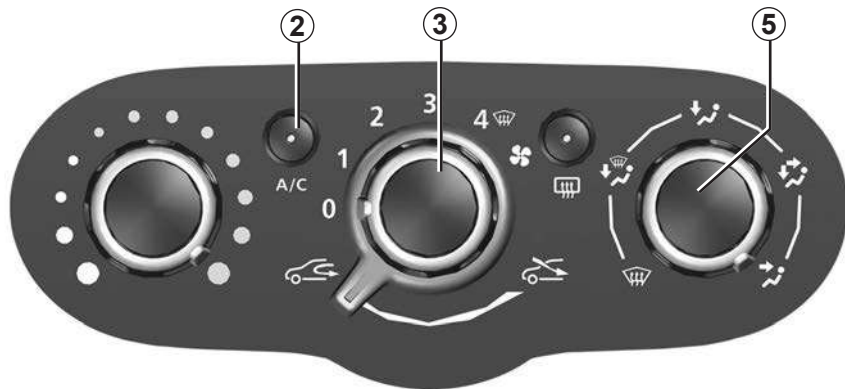

48837

Включение или выключение кондиционера

С помощью кнопки **2** можно включать (сигнальная лампа горит) или выключать (сигнальная лампа не горит) кондиционер.

Система не включается, если переключатель **3** находится в положении **0**.

Распределение воздуха, поступающего в салон

Поверните регулятор **5** для выбора варианта распределения потоков воздуха.



Воздух поступает в салон только через дефлекторы, расположенные на щитке приборов.



Воздух направляется к ногам пассажиров и к дефлекторам, расположенным на приборной панели.



Воздух направляется в основном к ногам пассажиров.

Чтобы воздух направлялся только к ногам пассажиров, закройте дефлекторы, расположенные на приборной панели.



Воздух поступает в салон через все дефлекторы, решетки обдува передних боковых стекол и ветрового стекла и отверстия для обогрева ног пассажиров.



Весь воздушный поток направляется на ветровое стекло и в сопла обогрева ветрового стекла и боковых передних стекол.

При работе кондиционера возрастает расход топлива (выключайте кондиционер, когда в нем нет надобности).

СИСТЕМА ОТОПЛЕНИЯ, СИСТЕМА КОНДИЦИОНИРОВАНИЯ ВОЗДУХА С РУЧНЫМ УПРАВЛЕНИЕМ (4/4)

Система кондиционирования воздуха обеспечивает:

- снижение температуры воздуха в салоне;
- ускоренное отпотевание стекол.

Кондиционер не работает при низкой температуре наружного воздуха.



Электрообогрев ветрового стекла

(в зависимости от комплектации автомобиля)

При работающем двигателе нажмите на переключатель **7** (загорится встроенная сигнальная лампа).

Эта функция обеспечивает обогрев для оттаивания и отпотевания ветрового стекла (на автомобилях с этой функцией).

Для отключения этой функции нажмите на выключатель **7** еще раз.

АВТОМАТИЧЕСКАЯ СИСТЕМА КОНДИЦИОНИРОВАНИЯ ВОЗДУХА (1/4)

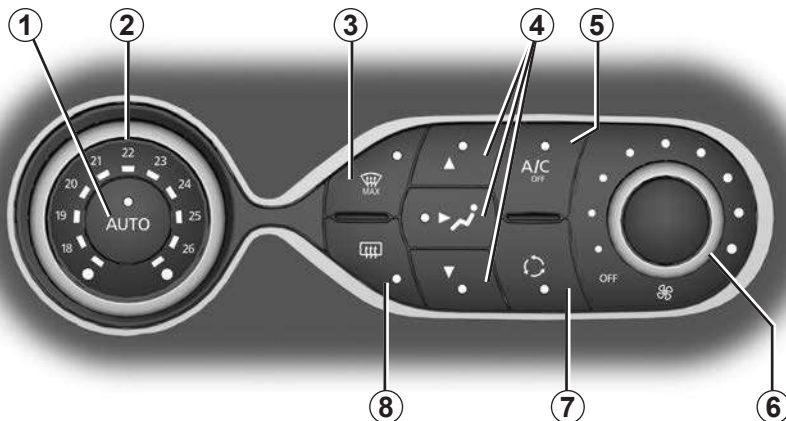

39427

Изменение скорости вращения вентилятора

В автоматическом режиме система кондиционирования устанавливает оптимальную для достижения и поддержания комфортных условий скорость вращения вентилятора.

Вы можете в любой момент отрегулировать скорость подаваемого воздуха вращением регулятора 6 для увеличения или уменьшения скорости вентиляции.

Регулирование температуры воздуха

Установите ручкой 2 желаемую температуру воздуха.

Температура поступающего в салон воздуха увеличивается при повороте рукоятки регулятора вправо.

Примечание: в крайних положениях регулятора включается режим максимального нагрева или охлаждения.

Органы управления

(в зависимости от комплектации автомобиля)

- 1 Автоматический режим.
- 2 Регулировка температуры воздуха
- 3 Функция «Обеспечение обзора» и, в зависимости от комплектации автомобиля, электрообогрев ветрового стекла.
- 4 Регулировка распределения воздуха в салоне
- 5 Управление системой кондиционирования воздуха
- 6 Регулировка частоты вращения вентилятора
- 7 Рециркуляция воздуха.
- 8 Обогрев заднего стекла и, в зависимости от комплектации автомобиля, зеркал заднего вида.

Автоматический режим

Автоматическая система кондиционирования обеспечивает (за исключением экстремальных погодных условий) хорошую обзорность и комфортные условия в салоне автомобиля при оптимальном расходе топлива. Система регулирует скорость вентиляции, распределение воздуха, рециркуляцию воздуха, включение или выключение системы кондиционирования воздуха и температуру воздуха.

AUTO: оптимальный режим достижения выбранного уровня комфорта в зависимости от внешних условий. Нажмите кнопку 1.

АВТОМАТИЧЕСКАЯ СИСТЕМА КОНДИЦИОНИРОВАНИЯ ВОЗДУХА (2/4)

Функция «Обеспечение обзора»

Нажмите кнопку **3**, загорится встроенная сигнальная лампа.

Данная функция обеспечивает ускоренный обдув и обогрев для отпотевания и размораживания ветрового стекла, заднего стекла, передних боковых стекол и наружных зеркал заднего вида (в зависимости от комплектации автомобиля). Обогрев заднего стекла включается автоматически. При положительной наружной температуре включается также система кондиционирования воздуха.

Чтобы отключить обогрев заднего стекла, нажмите на кнопку **8**, при этом погаснет встроенная сигнальная лампа.

Если автомобиль оснащен ветровым стеклом с электрообогревом, обогрев включается одновременно с функцией «Обеспечение обзора». Обогрев автоматически выключается через заданный системой промежуток времени.

Чтобы отключить функцию, нажмите кнопку **3** или **1**.

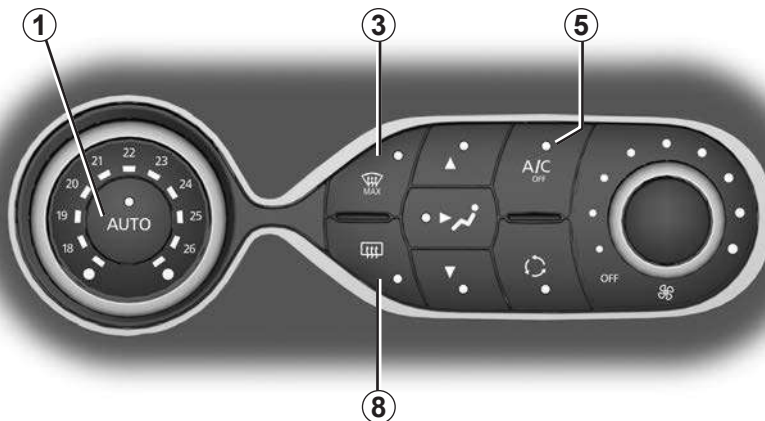

Включение или выключение кондиционера

В автоматическом режиме система осуществляет включение или выключение кондиционера в зависимости от внешних климатических условий.

Нажмите на кнопку **5** для быстрого отключения кондиционера, при этом загорится встроенная сигнальная лампа.

Электрообогрев заднего стекла

Нажмите кнопку **8**, загорится встроенная сигнальная лампа. Эта функция обеспечивает быстрый обдув заднего стекла и наружных зеркал заднего вида с электрообогревом (если автомобиль оборудован такими зеркалами).

Для отключения этой функции нажмите на кнопку **8** еще раз. По умолчанию обдув выключается автоматически.

Некоторые кнопки имеют сигнальные лампы, указывающие на состояние системы.

АВТОМАТИЧЕСКАЯ СИСТЕМА КОНДИЦИОНИРОВАНИЯ ВОЗДУХА (3/4)

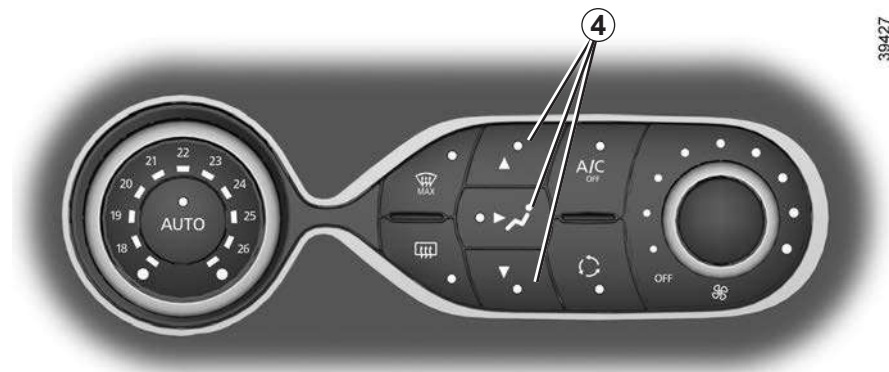

39427

Изменение распределения воздуха в салоне автомобиля

Нажмите на одну из кнопок **4**. Встроенная сигнальная лампа кнопки загорится.

Вы можете выбрать одновременно два или три положения, нажав соответственно на две или три кнопки **4**.



Воздух поступает в салон через сопла обдува передних боковых стекол, ветрового стекла и вентиляционные отверстия у ног пассажиров.



Воздух поступает в салон только через дефлекторы, расположенные на приборной панели.



Воздух направляется в основном к ногам пассажиров.

АВТОМАТИЧЕСКАЯ СИСТЕМА КОНДИЦИОНИРОВАНИЯ ВОЗДУХА (4/4)

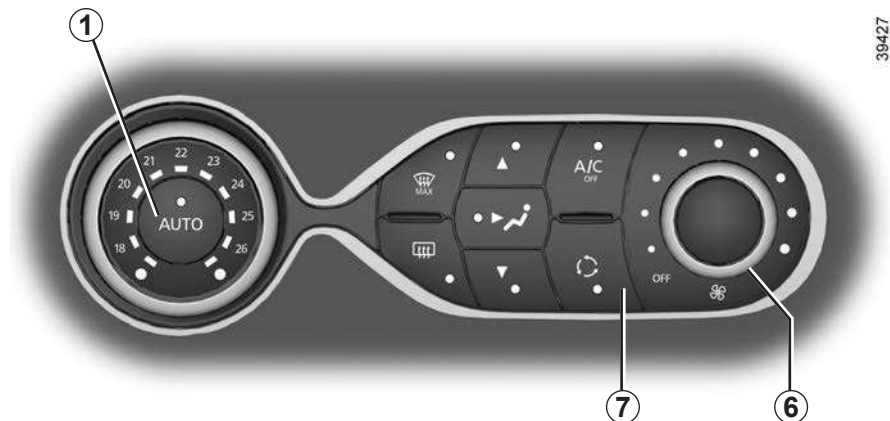

Рециркуляция воздуха

(изоляция салона)

Эта функция выполняется автоматически, но Вы можете включить ее вручную; при включении загорается сигнальная лампа, встроенная в кнопку **7**.

Обдув/обогрев всегда занимает приоритетное место по отношению к рециркуляции воздуха.

Примечания:

- В режиме рециркуляции воздух забирается из салона и вновь поступает в салон, не смешиваясь с наружным воздухом;
- режим рециркуляции позволяет перекрыть доступ наружного воздуха (при движении на участках с загрязненным воздухом и т. п.);
- ускорить достижение необходимой температуры воздуха в салоне автомобиля.

Использование в ручном режиме

Нажмите кнопку **7**, загорится встроенная сигнальная лампа

Продолжительное использование режима рециркуляции воздуха может привести к появлению запахов и к запотеванию стекол из-за отсутствия притока свежего наружного воздуха.

Поэтому рекомендуется, как только необходимость в рециркуляции воздуха отпадает, вернуться к автоматическому режиму работы системы, повторно нажав на кнопку **7**.

Для отключения этой функции нажмите кнопку **7** или **1** еще раз.

Выключение системы

Чтобы выключить систему, поверните переключатель **6** в положение «OFF». Для запуска системы поверните переключатель **6** еще раз для выбора скорости вентиляции и нажмите на кнопку **1**.

СИСТЕМА КОНДИЦИОНИРОВАНИЯ ВОЗДУХА: информация и рекомендации по эксплуатации (1/2)

Рекомендации по эксплуатации

В некоторых случаях (система кондиционирования воздуха отключена, рециркуляция воздуха включена, скорость вентиляции нулевая или слабая и т. д.) возможно появление конденсата на стеклах и ветровом стекле автомобиля.

Для удаления запотевания используйте функцию «**Обеспечение обзора**»; во избежание запотевания в дальнейшем, рекомендуется использовать систему кондиционирования воздуха в автоматическом режиме.

Автомобили с режимом ECO

После включения экономичного режима ECO возможно снижение эффективности кондиционирования воздуха.
➔ 2.10.



Не вводите никакие средства в систему вентиляции автомобиля (например, при появлении неприятного запаха и т.п.).

Существует опасность повреждения или пожара.

Расход топлива

Работа системы кондиционирования воздуха приводит к увеличению расхода топлива, особенно при движении в городских пробках.

В автомобилях, оборудованных системой кондиционирования без автоматического режима, выключайте кондиционер, когда в нем нет необходимости.

Советы, которые помогут Вам уменьшить расход топлива и защитить окружающую среду:

Двигайтесь с открытыми дефлекторами штатной системы вентиляции и поднятыми стеклами. Если автомобиль долго стоял на солнце, перед запуском двигателя откройте на несколько минут двери, чтобы удалить из салона теплый воздух.

Техническое обслуживание

Периодичность проверки – см. сервисную программу.

Регулярно включайте систему кондиционирования воздуха (даже в холодную погоду), как минимум, один раз в месяц и давайте ей поработать в течение приблизительно 5 минут.

Нарушения работы

В большинстве случаев при обнаружении неисправности системы следует обратиться на сервисную станцию компании-производителя.

- **Снижение эффективности системы обогрева и обдува стекол или работы кондиционера.**
Причиной этого может быть загрязнение фильтра системы вентиляции салона.
- **Отсутствует охлаждение воздуха.**
Проверьте положение органов управления и состояние предохранителей. Если ситуация не меняется, отключите систему.

Наличие воды под автомобилем

После продолжительной работы кондиционера под автомобилем может скапливаться вода – это нормально.



Не открывайте холодильный контур кондиционера.
Попадание хладагента на кожу и в глаза опасно.

СИСТЕМА КОНДИЦИОНИРОВАНИЯ ВОЗДУХА: информация и рекомендации по эксплуатации (2/2)

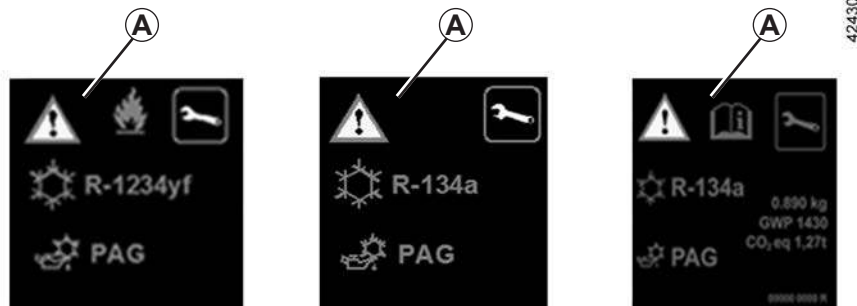







В холодильном контуре кондиционера (некоторые части которого герметично изолированы) содержится хладагент, при испарении которого выделяются фторсодержащие парниковые газы.

В зависимости от комплектации автомобиля на табличке **A** в моторном отсеке будут указаны следующие сведения.

Наличие и расположение информационной таблички **A** зависят от комплектации автомобиля.

 **Не открывайте холодильный контур.** Попадание хладагента на кожу и в глаза опасно.

 Перед проведением любых работ в моторном отсеке обязательно выключите зажигание. ➔ 2.2.

-  Тип хладагента
-  Тип масла в системе кондиционирования воздуха
-  Огнеопасное вещество
-  См. руководство по эксплуатации
-  Техническое обслуживание

x,xxx кг Количество хладагента в автомобиле.

GWP xxxxx Потенциал глобального потепления (GWP) (эквивалент CO₂).

CO₂ экв. x,xx т Количество по весу и эквиваленту CO₂.

СТЕКЛОПОДЪЕМНИКИ (1/2)



Обеспечение безопасности пассажиров на задних сиденьях

Водитель может заблокировать задние электростеклоподъемники переключателем 5. Сообщение подтверждения появляется на щитке приборов.

Ответственность водителя

Выходя из автомобиля, никогда не оставляйте ключ-карту в салоне, а также никогда не оставляйте в салоне ребенка, взрослого с ограниченными возможностями или домашнее животное, даже на короткое время. Они могут подвергнуть риску себя и других людей, вызвав самопроизвольный запуск двигателя, включив оборудование или приведя в движение автомобиль (например, изменив положение рычага управления трансмиссией или включив стеклоподъемники). В случае защемления какой-либо части тела немедленно опустите стекло, нажав на соответствующий выключатель.

Существует опасность получения серьезных травм.

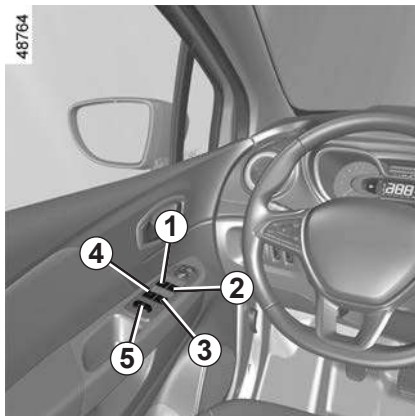

Данные системы работают при включенном или выключенном зажигании до открытия двери водителя (но не более 3 минут).

Электростеклоподъемники

Нажмите на рычажок переключателя стеклоподъемника или потяните его вверх, чтобы опустить или поднять стекло до нужной высоты: задние стекла не опускаются полностью.

С места водителя используйте переключатель:

- 1 – для стеклоподъемника двери водителя;
- 2 – для стеклоподъемника двери переднего пассажира;
- 3 и 4 – для стеклоподъемников задних дверей.

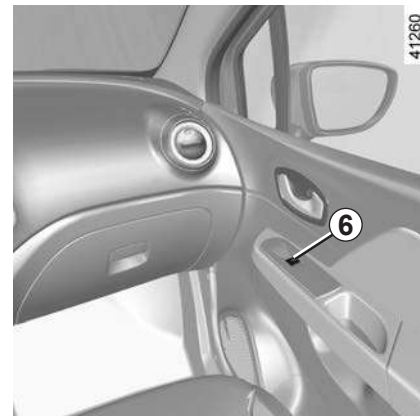

С одного из пассажирских мест используйте переключатель 6.

Не прислоняйте какие-либо предметы к приоткрытому стеклу окна: опасность повреждения стеклоподъемника.

СТЕКЛОПОДЪЕМНИКИ (2/2)

Импульсный режим

В зависимости от комплектации автомобиля этот режим дополняет работу электростеклоподъемников, описанных выше. Импульсный режим предусмотрен только для двери водителя.

Нажмите или потяните вверх и отпустите рычажок переключателя **1**: стекло полностью опустится или поднимется. Повторное воздействие на переключатель приводит к остановке стекла.

Невозможность управления импульсным электрическим стеклоподъемником

Импульсный электрический стеклоподъемник оснащен теплозащитой: если нажать переключатель электрического стеклоподъемника более восьми раз подряд, стеклоподъемник переходит в режим защиты (блокировка положения стекла).

Вы можете:

- воздействовать на переключатель стеклоподъемника кратковременно и с интервалами примерно 30 секунд;
- при работающем двигателе стекло будет разблокировано примерно через 20 минут (при отсутствии воздействия на переключатель стеклоподъемника).

Примечание: если стекло при закрытии встречает сопротивление, например, из-за ветки и т. п., стеклоподъемник останавливается и затем опускает стекло на несколько сантиметров.

Неисправности

Если одно из стекол не поднимается, стеклоподъемник переходит в непрерывный режим управления. Нажимайте на выключатель до полного поднятия стекла (стекло поднимается пошагово), после чего удерживайте выключатель нажатым (на закрытие) дольше секунды, а затем полностью опустите и поднимите стекло для повторной инициализации системы.

При необходимости обратитесь на сервисную станцию компании-производителя.

Закрытие стекол с помощью пульта дистанционного управления

(автомобили с четырьмя импульсными электрическими стеклоподъемниками)

Если при запираии дверей снаружи **нажать на блокирующую кнопку на ключе-карте два раза подряд или на двери водителя** в режиме «свободные руки», стекла поднимутся автоматически.

Рекомендуется использовать эту систему только тогда, когда Вы хорошо видите автомобиль, и в салоне никого нет.

Примечание: при запираии с помощью ключа-карты режим «свободные руки» отключается.



Закрывая окна, убедитесь, что из автомобиля не выступает никакая часть тела (рука, ладонь и т. д.).

Существует опасность получения серьезных травм.

ОСВЕЩЕНИЕ САЛОНА (1/2)



Передний плафон

Нажатием на переключатель **2** Вы обеспечиваете:

- постоянное освещение;
- включение освещения при отпирании автомобиля или при открытии одной из дверей. Освещение погаснет, только когда соответствующие двери будут полностью закрыты и пройдет заданный промежуток времени;
- немедленное выключение.

Фонарь направленного освещения

Нажмите на выключатель **1** для водителя и **3** – для переднего пассажира.



Задний плафон

Переключатель **4** обеспечивает:

- постоянное освещение;
- включение освещения при отпирании автомобиля или при открытии одной из дверей. Освещение погаснет, только когда соответствующие двери будут полностью закрыты и пройдет заданный промежуток времени;
- немедленное выключение.



Фонарь освещения перчаточного ящика 5

Фонарь **5** включается при открытии крышки перчаточного ящика.

При отпирании и открытии боковой двери или двери багажного отделения временно включаются плафоны и фонари освещения.

ОСВЕЩЕНИЕ САЛОНА (2/2)

48778



Фонарь освещения багажного отделения 6

Загорается при открывании двери багажного отделения.

Если двери закрыты правильно, то при запираании замков или запуске двигателя происходит выключение плафона и ламп освещения.

48779

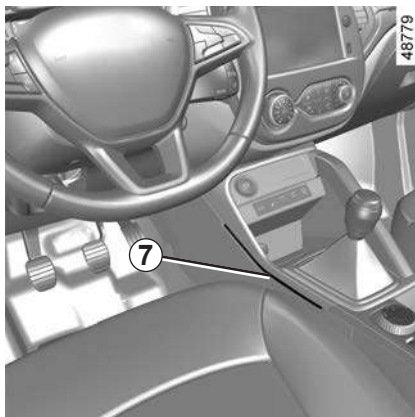

Подсветка центральной консоли

Подсветка центральной консоли 7 включается при открывании двери.

ОТДЕЛЕНИЯ ДЛЯ ВЕЩЕЙ, ОБОРУДОВАНИЕ САЛОНА, СОЛНЦЕЗАЩИТНЫЙ КОЗЫРЕК (1/4)

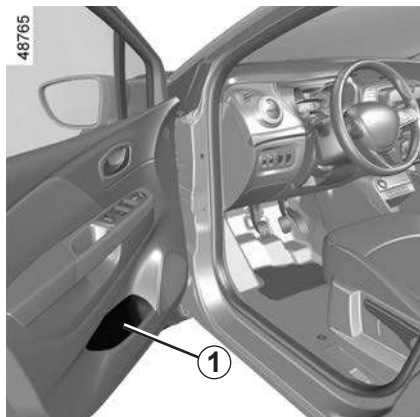

Вещевые ящики в передних дверях 1

В них можно поместить стандартную бутылку объемом 1,5 л.

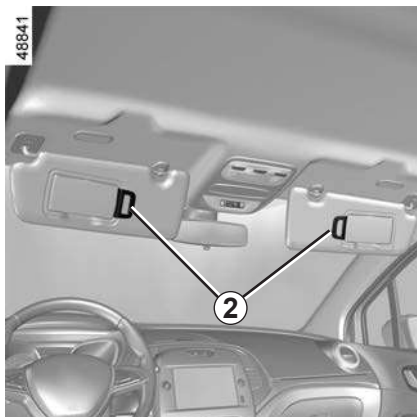

Карман солнцезащитного козырька 2

Предназначен для хранения пропусков, карточек и т. п.

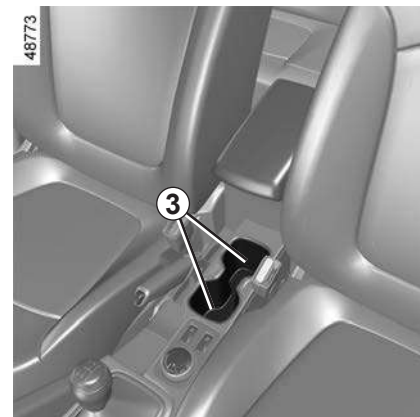

Подстаканники 3

Их можно использовать для установки съемной пепельницы, различных емкостей и т. п.



Никакие предметы не должны находиться на полу (перед водителем), т. к. в случае резкого торможения они могут попасть под педали и помешать их перемещению.



Следите за тем, чтобы твердые, тяжелые или острые предметы не находились в открытых вещевых отделениях и не выступали из них, т. к. при повороте или резком торможении они могут быть выброшены на водителя и пассажиров.

ОТДЕЛЕНИЯ ДЛЯ ВЕЩЕЙ, ОБОРУДОВАНИЕ САЛОНА, СОЛНЦЕЗАЩИТНЫЙ КОЗЫРЕК (2/4)

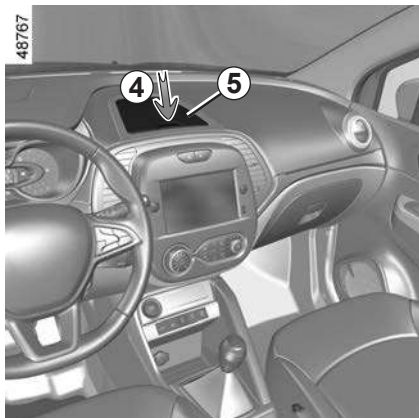

Вещевое отделение на приборной панели 5

Чтобы открыть, нажмите на крышку 4.



Перчаточный ящик

Чтобы открыть перчаточный ящик, поднимите фиксатор 6.

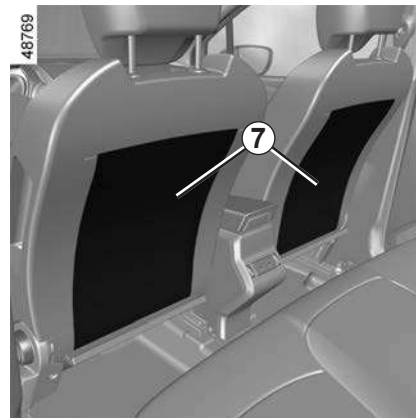

Карманы 7 в спинках передних сидений



При выполнении поворота, ускорении или торможении жидкость из сосуда, находящегося в подстаканнике, может вылиться через край.

Можно получить ожоги в случае расплескивания горячей жидкости.



Следите за тем, чтобы твердые, тяжелые или острые предметы не находились в открытых вещевых отделениях и не выступали из них, т. к. при повороте или резком торможении они могут быть выброшены на водителя и пассажиров.

ОТДЕЛЕНИЯ ДЛЯ ВЕЩЕЙ, ОБОРУДОВАНИЕ САЛОНА, СОЛНЦЕЗАЩИТНЫЙ КОЗЫРЕК (3/4)

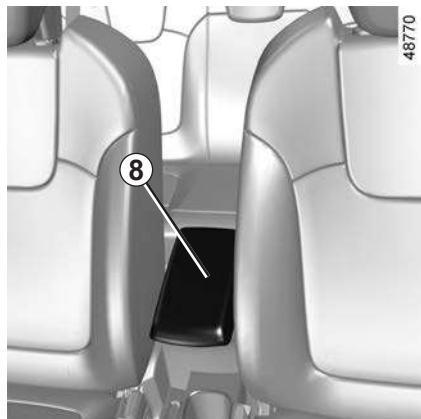

Отделение для мелких предметов на центральной консоли 9

Сдвиньте подлокотник 8 до упора назад и поднимите его.

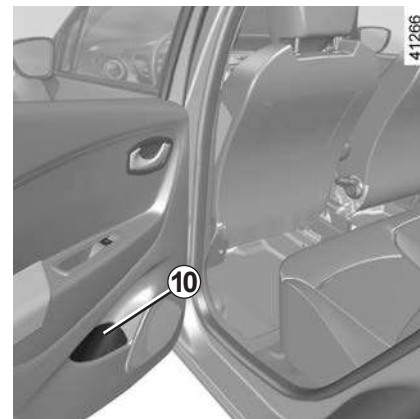

Вещевое отделение в задней двери 10

В них можно поместить стандартную бутылку объемом 0,5 л.



Никакие предметы не должны находиться на полу (перед водителем), т. к. в случае резкого торможения они могут попасть под педали и помешать их перемещению.

ОТДЕЛЕНИЯ ДЛЯ ВЕЩЕЙ, ОБОРУДОВАНИЕ САЛОНА, СОЛНЦЕЗАЩИТНЫЙ КОЗЫРЕК (4/4)



Поручень 11

Поручень служит поддержкой во время движения. Не используйте его при входе в автомобиль или выходе из него.

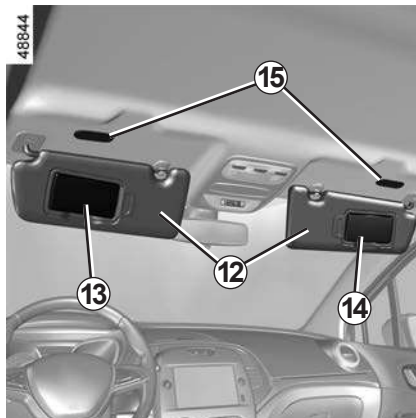

Передний солнцезащитный козырек

Опустите солнцезащитный козырек 12 на ветровое стекло или открепите его и поверните к боковому стеклу.

Индивидуальные зеркала

Поднимите крышку 13 и 14.

В зависимости от комплектации автомобиля, освещение 15 включается автоматически.



При движении следите, чтобы крышка индивидуального зеркала была закрыта.

Опасность травм.

ПЕПЕЛЬНИЦА, ПРИКУРИВАТЕЛЬ, РОЗЕТКА ДЛЯ ЭЛЕКТРОАКСЕССУАРОВ



Пепельница 2

Прикуриватель 1

При включенном зажигании вдавите прикуриватель 1. После нагрева спирали прикуриватель автоматически вернется в исходное положение (со щелчком). Извлеките прикуриватель.

После использования вставьте прикуриватель в гнездо, не утапливая полностью.

Если на Вашем автомобиле не установлены прикуриватель и пепельница, Вы можете приобрести их у официального дилера компании-производителя.

Розетка питания электроаксессуаров 1

Она предназначена для подключения электроаксессуаров, отвечающих техническим требованиям производителя.



Запрещено подключать аксессуарное оборудование, максимальная мощность которого превышает 120 Вт (12 В).

Существует опасность возгорания.

ПОДГОЛОВНИКИ ЗАДНИХ СИДЕНИЙ

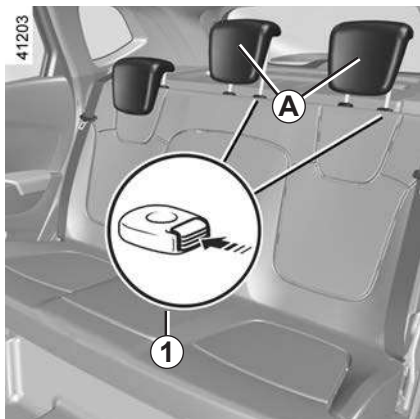

Рабочее положение подголовника A

Поднимите подголовник вверх, а затем опустите его до фиксации.

Снятие подголовника A

Поднимите подголовник как можно выше, нажмите кнопку **1** и снимите его.

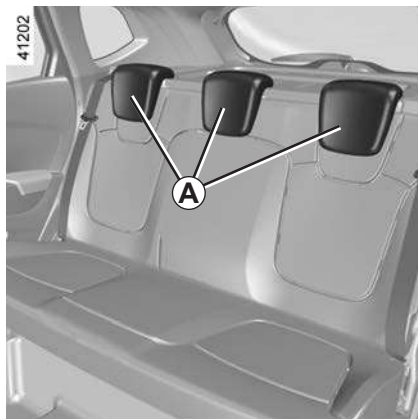

Установка подголовника A

Вставьте стержни подголовника в направляющие втулки, нажмите кнопку **1**, опустите подголовник и убедитесь в его правильной фиксации.

Нерабочее положение подголовника A

Нажмите кнопку **1** и полностью опустите подголовник.

Крайнее нижнее положение подголовника – нерабочее: оно не должно использоваться при наличии пассажира на заднем сиденье.

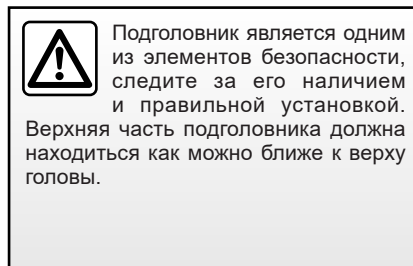
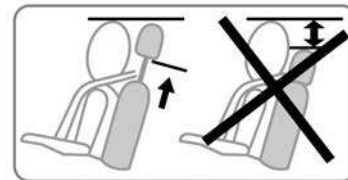

ЗАДНЕЕ МНОГОМЕСТНОЕ СИДЕНЬЕ: ФУНКЦИОНАЛЬНЫЕ ВОЗМОЖНОСТИ (1/2)

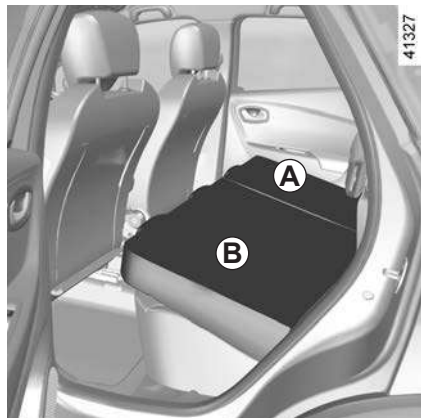

При необходимости перевозки громоздких предметов спинку сиденья можно сложить.

Перед складыванием заднего бокового сиденья закрепите пряжку ремня безопасности этого сиденья в соответствующем замке. Это предотвратит защемление ремня безопасности при возврате сиденья в исходное положение. Во всех случаях следует обязательно проверить правильность работы ремней безопасности.

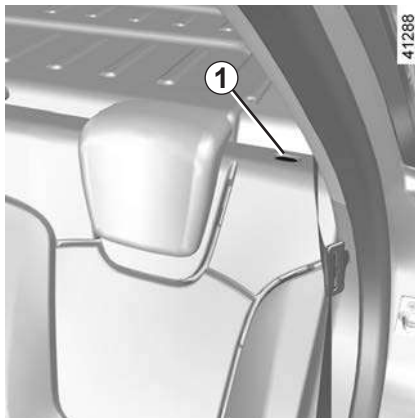

Складывание спинки A или B

- Снимите или полностью опустите подголовники ➔ 3.23;
- нажмите на кнопку **1**;
- опустите спинку.

Дайте сиденью свободно, без приложения усилий, повернуться вокруг оси поворота, поддерживая сиденье при опускании на пол.

Для установки на место спинки A или B

- Поднимите спинку;
- убедитесь в надежной фиксации спинки.



Убедитесь в правильном положении замка ремня безопасности (он не должен быть скрыт, придавлен или зажат какими-либо предметами или людьми).



По соображениям безопасности производите все регулировки на стоящем автомобиле.

ЗАДНЕЕ МНОГОМЕСТНОЕ СИДЕНЬЕ: ФУНКЦИОНАЛЬНЫЕ ВОЗМОЖНОСТИ (2/2)

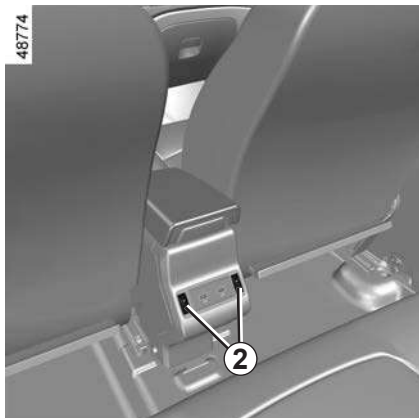

Сиденья с подогревом

(в зависимости от комплектации автомобиля)

Только боковые места.

При включенном зажигании:

- при первом нажатии на соответствующий переключатель **2** включается система подогрева. Загорится встроенная в переключатель сигнальная лампа;
- при повторном нажатии на переключатель **2** система подогрева отключается. Встроенная в выключатель сигнальная лампа погаснет.

Система, регулирующая температуру, определяет, необходим подогрев или нет.

Неисправности

При обнаружении неисправности сигнальная лампа в переключателе **2** начинает мигать.

Обратитесь на сервисную станцию официального дилера.



Проверяйте правильность установки и работы задних ремней безопасности после каждого изменения положения заднего многоместного сиденья.



При изменении положения заднего многоместного сиденья, проверьте чистоту его крепежных узлов (в них не должно быть кусков гравия, ветоши и других предметов, которые могут препятствовать надежной фиксации заднего сиденья).



После возврата спинки сиденья в исходное положение проверьте надежность крепления ее верхней части.

При наличии чехлов убедитесь, что они не мешают фиксации спинки сиденья.

Следите за правильным положением ремней безопасности.

Установите на место подголовники.

БАГАЖНОЕ ОТДЕЛЕНИЕ

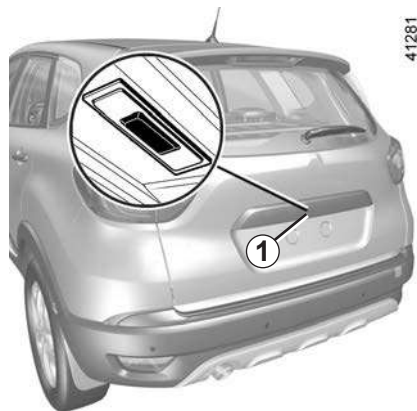

Чтобы открыть

Нажмите кнопку **1** и поднимите дверь багажного отделения.

Чтобы закрыть

Опустите дверь багажного отделения, пользуясь сначала внутренними ручками **2**.

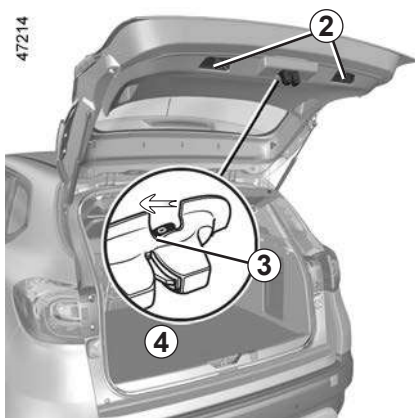

Открытие вручную изнутри

Если невозможно открыть замок багажного отделения снаружи, можно открыть его вручную изнутри:

- для того чтобы попасть в багажное отделение, опустите спинку(-и) заднего многоместного сиденья;
- вставьте карандаш или аналогичный предмет в углубление **3** и сдвиньте узел, как показано на рисунке;
- толкните дверь багажного отделения, чтобы открыть ее.

Съемный пол **4**

Съемный пол **4** должен оставаться только в верхнем положении.

Допускаемая нагрузка на съемный пол: 120 кг равномерно распределенной массы.



Запрещается устанавливать любые устройства для перевозки багажа и предметов (багажник для велосипедов, вещевой ящик и т. д.) на двери багажного отделения или спойлере. Для установки устройств для перевозки на автомобиле багажа и предметов обратитесь на сервисную станцию официальной дилерской сети.

ЗАДНЯЯ ПОЛКА



Снятие

- Отсоедините два шнура **1** от двери багажного отделения;

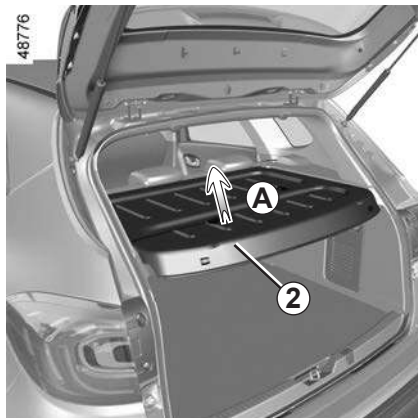

- приподнимите полку **2** в среднее положение и отсоедините ее (движение **A**);
- поднимите полку с одной стороны;

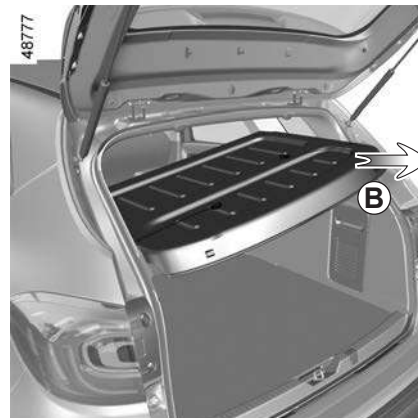

- потяните полку на себя (движение **B**), начиная с поднятой стороны.

Установка полки на место производится в последовательности, обратной снятию.



Не помещайте тяжелые или твердые предметы на полку. Во время резкого торможения или аварии они могут стать источниками опасности для пассажиров автомобиля.

ПЕРЕВОЗКА ПРЕДМЕТОВ В БАГАЖНОМ ОТДЕЛЕНИИ

При перевозке предметов всегда располагайте их таким образом, чтобы своей самой большой стороной они упирались в:

- Спинку заднего сиденья при обычной загрузке автомобиля (пример **A**).



- Спинки передних сидений, если спинки задних сидений сложены и образуют со съемным полом багажного отделения ровную поверхность (вариант **B**).



Если необходимо уложить вещи на сложенную спинку сиденья, обязательно снимите подголовники перед тем, как сложить спинку (так, чтобы она как можно плотнее прилегала к подушке сиденья).

ПЕРЕВОЗКА ГРУЗОВ: тягово-сцепное устройство

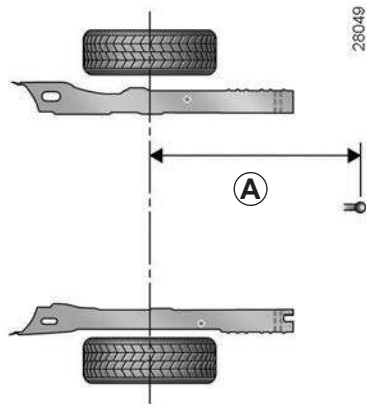

A = 933 мм максимум

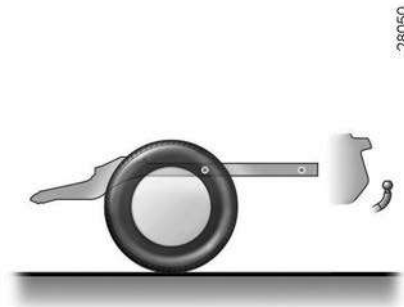

Максимально допустимая нагрузка на тягово-сцепное устройство, максимально допустимая масса буксируемого прицепа с тормозной системой и без нее. ➔ 6.8.

Выбор и установка тягово-сцепного устройства

Максимальная масса тягово-сцепного устройства: 23 кг.

Установка тягово-сцепного устройства и условия его использования описаны в инструкциях изготовителя по установке устройства.

Мы рекомендуем хранить эти инструкции вместе с другой документацией на автомобиль.

Любое сцепное устройство, если оно не используется, не должно закрывать собой любой из элементов системы наружного освещения или номерной знак. Элементы сцепных устройств (шаровые шарниры, крюки и проч.), которые могут быть сняты без использования специальных инструментов, а также убирающиеся узлы должны быть удалены или задвинуты, если они не используются.

Всегда соблюдайте нормативные акты страны, где Вы находитесь.

ОПОРЫ БАГАЖНИКА КРЫШИ/СПОЙЛЕР

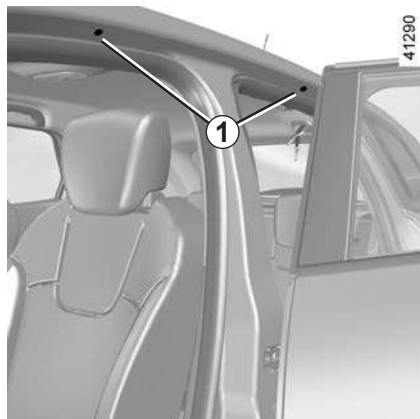

Доступ к гнездам крепления

Откройте двери для получения доступа к точкам крепления **1**.



Если оригинальные опоры багажника крыши, рекомендованные производителем, поставляются в комплекте с болтами, используйте только эти болты для крепления опор багажника на автомобиле.

Меры предосторожности при использовании

Управление дверью багажного отделения

Прежде чем открывать дверь багажного отделения, проверьте предметы и/или дополнительное оборудование (держатели для велосипедов, багажник на крыше и т. д.), закрепленные на опорах багажника крыши: они должны быть правильно расположены и закреплены и не должны мешать перемещению двери багажного отделения.

При выборе оборудования, адаптированного для вашего автомобиля, рекомендуем Вам проконсультироваться на сервисной станции компании-производителя.

Установка опор багажника и условия использования багажника на крыше описаны в инструкциях изготовителя багажника.

Мы рекомендуем хранить эти инструкции вместе с другой документацией на автомобиль.

Допустимая нагрузка для багажника на крыше: 80 кг (включая сам багажник).



Спойлер А



Запрещается устанавливать любые устройства для перевозки багажа и предметов (багажник для велосипедов, вещевой ящик и т. д.) на двери багажного отделения или спойлере. Для установки устройств для перевозки на автомобиле багажа и предметов обратитесь на сервисную станцию официальной дилерской сети.

МУЛЬТИМЕДИЙНОЕ ОБОРУДОВАНИЕ (1/2)

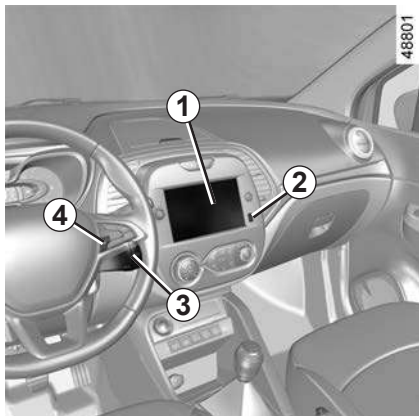

Наличие, расположение и работа этого оборудования зависят от комплектации автомобиля.

- 1 Мультимедийный экран.
- 2 Мультимедийный разъем.
- 3 Подрулевые органы управления аудиосистемой.
- 4 Голосовое управление.
- 5 Микрофон.

См. инструкцию по эксплуатации радио и мультимедийного оборудования для получения подробной информации.

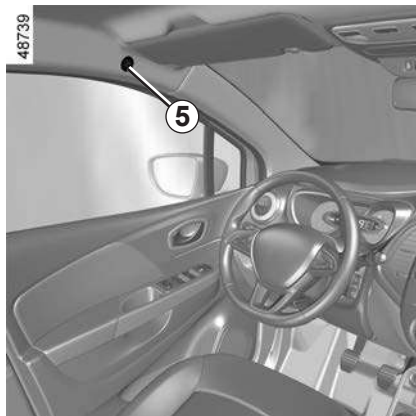

Встроенная система управления телефоном в режиме «свободные руки»

Используйте микрофон **5** и переключатель на рулевом колесе **3**.



Использование телефона. Напоминаем Вам о необходимости соблюдения действующего в Вашей стране законодательства в части, относящейся к эксплуатации данного оборудования.

Мультимедийный разъем 2

Для доступа к мультимедийному контенту внешних устройств их можно подключить к данному разъему USB.

С помощью экрана мультимедийной системы и подрулевых органов управления можно выбирать разные аудиоисточники.

Разъемы USB также можно использовать для подзарядки аксессуарных устройств, отвечающих требованиям производителя, при максимальной мощности 12 Вт (при напряжении 5 В) на каждый разъем.

МУЛЬТИМЕДИЙНОЕ ОБОРУДОВАНИЕ (2/2)

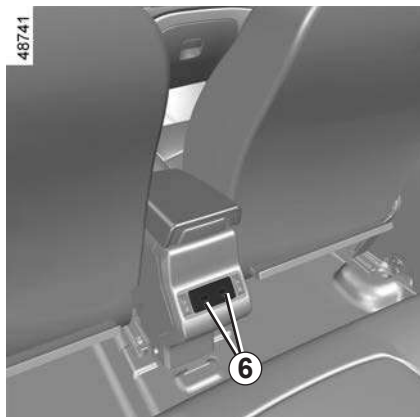

Задние разъемы 6

Разъемы USB можно использовать только для подзарядки аксессуаров, отвечающих требованиям производителя, при максимальной мощности 12 Вт (при напряжении 5 В) на каждый разъем.



Запрещено подключать аксессуарное оборудование, максимальная мощность которого превышает 12 Вт.

Существует опасность возгорания.

Глава 4: Уход за автомобилем

Капот	4.2
Уровень масла в двигателе: общие сведения	4.4
Уровень масла в двигателе: долив, заправка и замена масла	4.5
Уровни эксплуатационных жидкостей	4.7
тормозная жидкость	4.7
охлаждающая жидкость	4.8
жидкость в бачке стеклоомывателя ветрового стекла	4.8
жидкость в бачке насоса гидроусилителя рулевого управления	4.9
Фильтры	4.9
Давление воздуха в шинах	4.10
Аккумуляторная батарея	4.12
Уход за кузовом автомобиля	4.14
Уход за салоном автомобиля	4.17

КАПОТ (1/2)



Чтобы открыть капот, потяните за рукоятку **1**.

Отпирание замка безопасности капота

Для разблокировки капота слегка приподнимите капот и освободите крючок **2**, переместив влево язычок **6**.

Открытие капота

Поднимите крышку капота, освободите упор **4** из фиксатора **5** и в целях безопасности обязательно вставьте его в гнездо **3**.

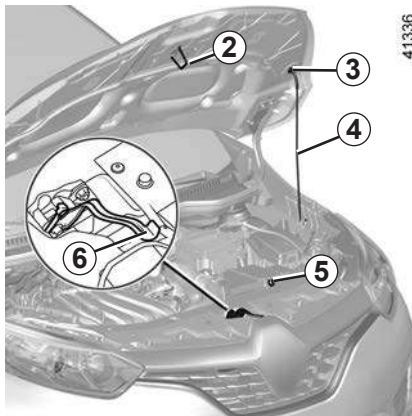

Закрытие капота

Прежде чем закрыть капот, убедитесь, что Вы не забыли в моторном отсеке посторонние предметы.

Чтобы закрыть капот, снова установите упор **4** в фиксатор **5**. Держа капот за среднюю часть, доведите его до уровня примерно 30 см от закрытого положения, а затем отпустите. Капот закроется под собственной тяжестью.



Перед выполнением работ в моторном отсеке следует выключить зажигание, нажав кнопку выключения двигателя. Не включайте функцию дистанционного запуска двигателя и убедитесь, что автозапуск двигателя не запрограммирован (→ 2.2 см. инструкцию по использованию мультимедийной системы автомобиля).



Не облакачивайтесь на капот: он может неожиданно закрыться.



При работах в непосредственной близости от двигателя необходимо учитывать, что он может быть горячим. А также помните, что вентилятор системы охлаждения может включиться в любой момент. Об этом напоминает сигнальная лампа



в моторном отсеке.

Опасность травм.

КАПОТ (2/2)



Убедитесь в надежном запи-
рании капота.

Убедитесь, что ничто не пре-
пятствует запирацию замка
(осколок гравия, ветошь и т.п.).



После выполнения работ в
отсеке двигателя убедитесь,
что не забыли в нем инстру-
менты, ветошь и пр.

Оставленные внутри предметы могут
повредить двигатель или вызвать воз-
горание.



Даже после несильного
удара по облицовке ради-
атора или по капоту как
можно быстрее проверьте
замок капота в сервисном центре
компании-производителя.

УРОВЕНЬ МАСЛА В ДВИГАТЕЛЕ: общие сведения

В двигателях масло используется для смазки и охлаждения подвижных деталей. Во время эксплуатации иногда возникает необходимость долива масла в промежутке между его заменами.

Если после обкатки автомобиля расход масла превышает 0,5 литра на 1000 км пробега, необходимо обратиться на сервисную станцию компании-производителя для проверки герметичности системы смазки двигателя.

Примечание: величина 0,5 л на 1000 км ни в коей мере не является предельной величиной или «допустимой нормой» расхода масла. Расход масла в эксплуатации зависит от режима работы двигателя (оборотов и нагрузки), внешних атмосферных условий, качества и вязкостных характеристик масла и состояния двигателя (в том числе степени износа), а также других факторов, и может превышать указанную выше величину.

Периодичность: проверяйте уровень масла в двигателе периодически, по меньшей мере, перед каждой длительной поездкой, чтобы избежать повреждения двигателя.

Проверка уровня масла

Для точного определения уровня масла необходимо установить автомобиль на ровной горизонтальной площадке и выключить двигатель на продолжительное время.

Для определения точного уровня масла, а также для того чтобы убедиться в том, что максимально разрешенный

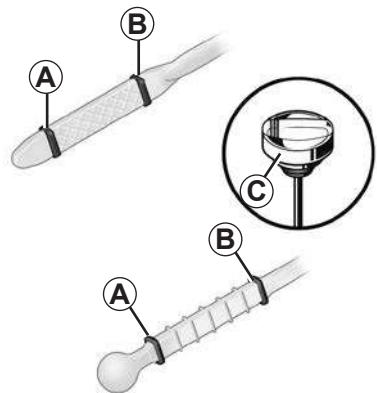

уровень масла не был превышен (превышение уровня масла ведет к повреждению двигателя), обязательно используйте маслоизмерительный щуп. См. на следующих страницах.

На дисплее щитка приборов загорается сигнальная лампа только в случае, если уровень масла минимальный.

- Извлеките щуп и протрите его чистой гладкой материей без ворса;
- вставьте щуп до упора (для автомобилей, снабженных «пробкой-щупом» C, заверните полностью пробку);
- извлеките щуп снова;
- проверьте уровень масла: он никогда не должен быть ниже отметки «MINI» A или превышать отметку «MAXI» B.

Проверив уровень, вставьте маслоизмерительный щуп до упора или затяните до упора пробку-щуп.



Долив моторного масла

Используйте воронку или надежно изолируйте область вокруг заливной горловины, чтобы избежать попадания заливаемого моторного масла на горячие поверхности в моторном отсеке или легко повреждаемые детали (например, элементы электрооборудования).

Существует опасность возгорания.



Превышение максимального уровня масла в двигателе

При заправке ни при каких обстоятельствах не следует превышать максимальный уровень B: его превышение может привести к повреждению двигателя и системы снижения токсичности отработавших газов.

Если максимальный уровень превышен, **не запускайте двигатель** и свяжитесь с официальным дилером компании-производителя.



Перед проведением любых работ в моторном отсеке обязательно выключите зажигание. ➡ 2.2.

УРОВЕНЬ МАСЛА В ДВИГАТЕЛЕ: доливка, заправка, замена масла (1/2)

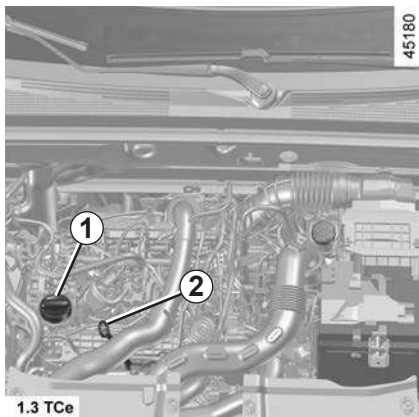

Долив масла/заправка

Автомобиль с неработающим холодным двигателем (например, до первого в течение дня запуска двигателя) должен находиться на горизонтальной площадке.

Не превышайте уровень «MAXI» и не забудьте установить на место пробку 1 и щуп 2.

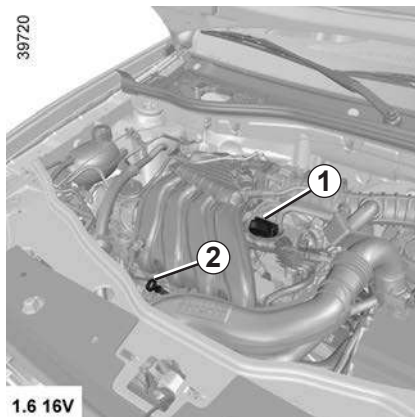

- отверните пробку 1;
- долейте масло до уровня (для справки: интервал между отметками «MINI» и «MAXI» щупа 2 соответствует объему 1,5-2 литра, в зависимости от модели двигателя);
- подождите около 10 минут, чтобы масло полностью стекло;
- проверьте уровень масла с помощью щупа 2 (как указано выше).

Проверив уровень, вставьте маслоизмерительный щуп до упора и заверните до упора пробку.



Превышение максимального уровня масла в двигателе

При заправке ни при каких обстоятельствах не следует превышать максимальный уровень: его превышение может привести к повреждению двигателя и системы снижения токсичности отработавших газов.

Если максимальный уровень превышен, не запускайте двигатель и свяжитесь с официальным дилером компании-производителя.



Долив моторного масла

Используйте воронку или надежно изолируйте область вокруг заливной горловины, чтобы избежать попадания заливаемого моторного масла на горячие поверхности деталей в моторном отсеке или на легко повреждаемые детали (например, элементы электрооборудования).

Существует опасность возгорания.

УРОВЕНЬ МАСЛА В ДВИГАТЕЛЕ: доливка, заправка, замена масла (2/2)

Замена масла в двигателе

Периодичность замены: см. программу технического обслуживания автомобиля.

Объем масла в двигателе

См. документ по техническому обслуживанию или обратитесь на сервисную станцию компании-производителя. Всегда проверяйте уровень масла в двигателе с помощью щупа описанным выше способом (уровень масла не должен быть ниже отметки «MINI» и выше отметки «MAXI» на щупе).

Тип моторного масла

См. программу технического обслуживания автомобиля.



Запрещено оставлять двигатель работающим в закрытом помещении, так как отработавшие газы токсичны.



Заправка двигателя маслом или проверка уровня масла: будьте внимательны при доливке или

проверке уровня масла, следите за тем, чтобы масло не попало на детали двигателя.

Не забудьте правильно закрыть пробку и установить щуп на место, чтобы предотвратить разбрызгивание масла на горячие детали двигателя.

Опасность возгорания.



При работах в непосредственной близости от двигателя необходимо учитывать, что он может быть горячим. А также помните, что вентилятор системы охлаждения может включиться в любой момент. Об этом напоминает сигнальная лампа



в моторном отсеке.

Опасность травм.



Перед выполнением работ в моторном отсеке следует выключить зажигание, нажав кнопку выключения двигателя. Не включайте функцию дистанционного запуска двигателя и убедитесь, что автозапуск двигателя не запрограммирован (→ 2.2 см. инструкции по использованию мультимедийного оборудования автомобиля).

При обнаружении ненормального падения уровня обратитесь на дилерскую сервисную станцию.



Замена масла: если Вы производите замену масла на горячем двигателе, будьте внимательны, чтобы не обжечься сливаемым маслом.

УРОВНИ ЭКСПЛУАТАЦИОННЫХ ЖИДКОСТЕЙ (1/3)

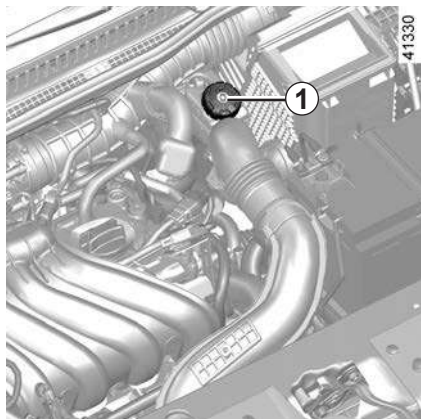

Тормозная жидкость

Необходимо регулярно проверять уровень тормозной жидкости, особенно если Вы замечаете даже небольшое уменьшение эффективности работы тормозной системы.

Проверка уровня осуществляется на остановленном на горизонтальной площадке автомобиле с выключенным двигателем.

При обнаружении ненормального падения уровня тормозной жидкости срочно свяжитесь с официальным дилером компании-производителя.

Уровень

В нормальных условиях эксплуатации уровень понижается по мере износа тормозных колодок, но он ни в коем случае не должен опускаться ниже нижней отметки «MINI» на бачке тормозной жидкости 1.

Если Вы хотите проверить степень износа тормозных дисков и барабанов самостоятельно, обратитесь за консультацией к официальному дилеру компании-производителя.



Перед выполнением работ в моторном отсеке следует выключить зажигание, нажав кнопку выключения двигателя. Не включайте функцию дистанционного запуска двигателя и убедитесь, что автозапуск двигателя не запрограммирован (→ 2.2 см. инструкции по использованию мультимедийного оборудования автомобиля).

Долив жидкости

После проведения любых работ с гидравлической системой следует заменить находящуюся в ней жидкость. Эту работу должен выполнять специалист.

Используйте только жидкость только тех марок, предписанную производителем, и расфасованную в запечатанные емкости.

Периодичность замены

См. программу технического обслуживания автомобиля.



При работах в непосредственной близости от двигателя необходимо учитывать, что он может быть горячим. А также помните, что вентилятор системы охлаждения может включиться в любой момент. Об этом напоминает сигнальная лампа



в моторном отсеке.

Опасность травм.

УРОВНИ ЭКСПЛУАТАЦИОННЫХ ЖИДКОСТЕЙ (2/3)

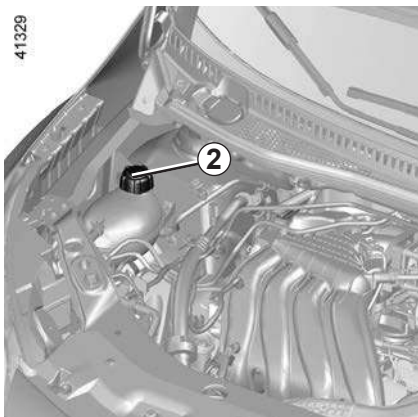

Охлаждающая жидкость

На остановленном на горизонтальной площадке автомобиле с выключенным двигателем уровень **в холодном двигателе** должен находиться между метками «MINI» и «MAXI» расширительного бачка **2**.

Доливайте охлаждающую жидкость в расширительный бачок **при холодном двигателе** до уровня метки «MINI».

При обнаружении ненормального падения уровня безотлагательно свяжитесь с официальным дилером компании-производителя.

Периодичность проверки уровня охлаждающей жидкости

Регулярно проверяйте уровень охлаждающей жидкости (при отсутствии охлаждающей жидкости двигатель может выйти из строя).

При необходимости долива используйте только охлаждающую жидкость, предписанную производителем, которая обеспечивает:

- защиту от замерзания;
- антикоррозионную защиту системы охлаждения двигателя.

Периодичность замены

См. программу технического обслуживания автомобиля.



Не проверяйте и не обслуживайте систему охлаждения при горячем двигателе.

Это может привести к ожогам.

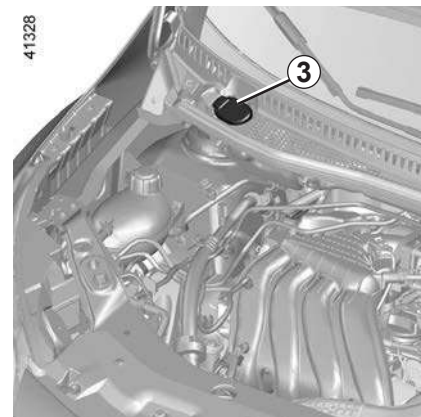

Бачок омывателя ветрового стекла

Заправка: откройте пробку **3**, залейте жидкость до видимого уровня и закройте пробку.

Этот бачок обеспечивает жидкостью омыватели ветрового и заднего стекол.

Заливаемая жидкость: состав для стеклоомывателя (зимой применяйте незамерзающую жидкость).

Используйте жидкости, рекомендованные техническими службами официальной дилерской сети.

УРОВНИ ЭКСПЛУАТАЦИОННЫХ ЖИДКОСТЕЙ (3/3) / ФИЛЬТРЫ

Фильтры

Замена фильтрующих элементов (воздушного и топливного фильтров) проводится при выполнении технического обслуживания Вашего автомобиля.

Периодичность замены фильтрующих элементов: см. программу технического обслуживания Вашего автомобиля.



Перед проведением любых работ в моторном отсеке обязательно выключите зажигание. ➔ 2.2.



Перед работами в подкапотном пространстве убедитесь, что переключатель стеклоочистителя находится в положении «Выключено».

Опасность травм.



При работах в непосредственной близости от двигателя необходимо учитывать, что он может быть горячим.

А также помните, что вентилятор системы охлаждения может включиться в любой момент. Об этом напоминает

сигнальная лампа  в моторном отсеке.

Опасность травм.

ДАВЛЕНИЕ ВОЗДУХА В ШИНАХ (1/2)

41344



Наклейка А

Откройте водительскую дверь, чтобы прочитать ее.

Давление воздуха необходимо измерять в холодных шинах.

Если нет возможности измерить давление в **холодных** шинах, следует увеличить рекомендованные значения на **0,2–0,3 бар** (или **3 PSI**). **Никогда не выпускайте воздух из нагретых шин для приведения давления в норму.**

4.10

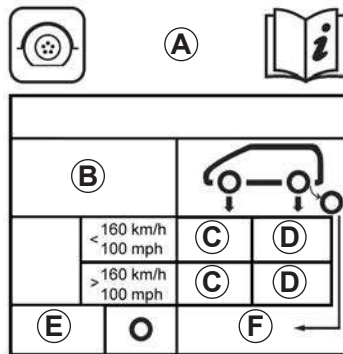

39516

B: размеры шин, установленных на автомобиле.

C: давление воздуха в передних шинах.

D: давление воздуха в задних шинах.

E: размеры запасного колеса.

F: внутреннее давление в шине запасного колеса.



Особое примечание для полностью загруженных автомобилей (до максимальной разрешенной массы), **буксирующих прицеп.**

Максимальная скорость движения не должна превышать **100 км/ч**, а давление в шинах следует увеличить на **0,2 бар**. ➔ 6.8. **Опасность повреждения шины.**

ДАВЛЕНИЕ ВОЗДУХА В ШИНАХ (2/2)

Автомобиль, оборудованный системой индикации снижения давления в шинах

Если давление воздуха в одной или нескольких шинах падает ниже заданного уровня (например, из-за прокола), зажига-

ется сигнальная лампа  и – в зависимости от уровня комплектации – на щитке приборов появляется сообщение «НАКАЧАТЬ ШИНЫ И КАЛИБР СППДШ».

➔ 2.17 .



Для вашей безопасности соблюдайте требования действующего законодательства.

На всех колесах автомобиля следует использовать шины только той марки, размера, типа и рисунка протектора, что были установлены на автомобиль первоначально, а также с равной степенью износа.

Они должны иметь индексы грузоподъемности и скорости не меньше индексов оригинальных шин или соответствовать требованиям компании-производителя автомобиля.

Несоблюдение данных указаний может отразиться на вашей безопасности и повлиять на соответствие автомобиля действующим требованиям.

Возможен риск потери контроля над автомобилем.

АККУМУЛЯТОРНАЯ БАТАРЕЯ (1/2)

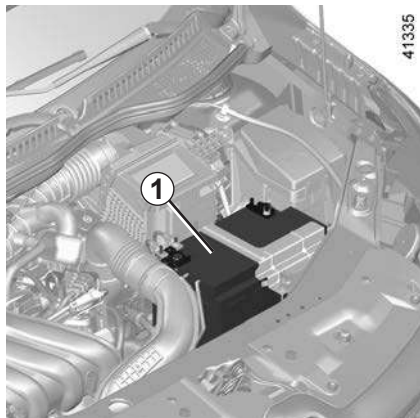

В зависимости от комплектации автомобиля аккумуляторная батарея **1** закрыта крышкой и не требует обслуживания. **Запрещается ее открывать и доливать в нее жидкость.** Однако в определенных условиях эксплуатации может потребоваться своевременная подзарядка батареи (см. стр. 5.26).



Перед выполнением любых работ в моторном отсеке необходимо выключить зажигание, нажав кнопку выключения двигателя ➔ 2.2.

Степень заряда Вашей аккумуляторной батареи может уменьшаться особенно быстро в следующих неблагоприятных условиях эксплуатации:

- длительные стоянки и редкие поездки на короткое расстояние;
- частые запуски двигателя и короткие поездки;
- затрудненный пуск двигателя и понижение наружной температуры;
- длительная работа энергоемких потребителей электроэнергии (радио и мультимедийная система, освещение и т. п.) при выключенном двигателе;
- при длительных (сезонных и др.) периодах отсутствия эксплуатации автомобиля.

В случае глубокого разряда вследствие неблагоприятных условий эксплуатации может потребоваться замена аккумуляторной батареи, что выходит за рамки гарантийных обязательств производителя.



При работе с аккумуляторной батареей будьте осторожны, так как в ней содержится раствор серной кислоты. Не допускайте попадания электролита на кожу и в глаза. Если это все же произойдет, тщательно промойте пораженный участок большим количеством воды. При необходимости обратитесь к врачу.

Во избежание взрыва газов не используйте источники открытого огня, искрения и нагревательные приборы в непосредственной близости от аккумуляторной батареи.

АККУМУЛЯТОРНАЯ БАТАРЕЯ (2/2)

Замена батареи



В целях Вашей безопасности и обеспечения надлежащих условий работы электрооборудования (приборов освещения, стеклоочистителей, электронных систем и т. д.) все работы с аккумуляторной батареей (снятие, отсоединение и т. д.) должны выполняться исключительно квалифицированным персоналом официальной дилерской сети.

Существует опасность серьезных электротравм и ожогов.

Аккумуляторная батарея имеет специальную конструкцию. Ее необходимо заменять только на аккумуляторную батарею того же типа.

Свяжитесь с официальным дилером.

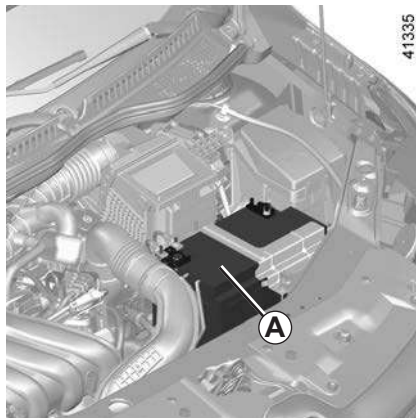

41335



При работах в непосредственной близости от двигателя необходимо учитывать, что он может быть горячим. А также помните, что вентилятор системы охлаждения может включиться в любой момент. Об этом напоминает

сигнальная лампа  в моторном отсеке.

Опасность травм.

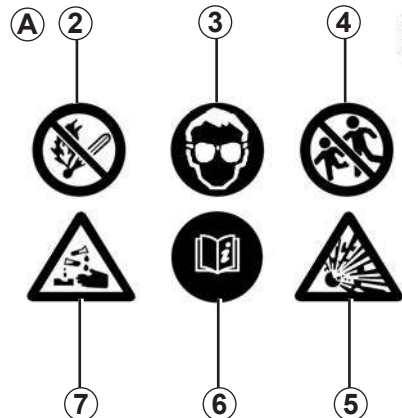

28705

Этикетка А

Соблюдайте указания, приведенные на аккумуляторной батарее:

- 2 запрещено курить и использовать открытый огонь;
- 3 обязательно использование средств защиты зрения;
- 4 хранить в месте, недоступном для детей;
- 5 опасность взрыва;
- 6 см. руководство;
- 7 вещества, вызывающие коррозию.

УХОД ЗА КУЗОВОМ АВТОМОБИЛЯ (1/3)

Правильный уход за автомобилем позволит дольше сохранить его в исправном состоянии. Поэтому рекомендуется регулярно мыть внешние поверхности автомобиля.

Ваш автомобиль оснащен эффективной системой антикоррозионной защиты. Тем не менее существует целый ряд факторов, способных вызвать коррозионные повреждения.

Атмосферные факторы, способствующие коррозии:

- загрязнение атмосферы (в городах и промышленных зонах),
- воздух, насыщенный парами солей (на морских побережьях, особенно в жаркую погоду),
- сезонные и влажностные климатические условия (соль на дорогах в зимнее время, вода для полива улиц и т. д.).

Возможные повреждения при езде

Абразивные воздействия

Пыль, песок, грязь, гравий, вылетающий из-под колес автомобилей, и т. д.

Минимальные меры предосторожности позволят уберечь Ваш автомобиль от этих опасностей.

Что следует делать:

Регулярно мойте Ваш автомобиль **при выключенном двигателе** (при этом никогда не используйте абразивные моющие средства). Смойте обильной струей воды:

- древесные смолы или промышленные загрязнения;
- грязь, скапливающуюся в колесных арках и на днище кузова;
- **экскременты птиц**, вступающие в химическую реакцию с лакокрасочным покрытием и приводящие к **быстрому обесцвечиванию и даже к отслоению слоя краски**. Такие пятна **необходимо** незамедлительно смывать, так как впоследствии их невозможно будет удалить путем полировки;
- налет соли – главным образом в колесных арках и на днище автомобиля – после езды по дорогам, посыпанным химическими реагентами.

Регулярно удаляйте с автомобиля продукты растительного происхождения (смолу, листья...).

Соблюдайте местное законодательство в отношении мойки автомобилей (например, запрещается мыть автомобили на дорогах общего пользования).

Во время движения по дорогам, покрытым гравием, соблюдайте безопасную дистанцию между автомобилями, чтобы камни не повредили лакокрасочное покрытие автомобиля.

Незамедлительно обрабатывайте поврежденные места для предотвращения распространения коррозии.

Если Ваш автомобиль имеет гарантию на защиту от коррозии, регулярно посещайте сервисные станции для проведения технических осмотров. См. программу технического обслуживания автомобиля.

При необходимости мойки механических элементов, петель... обязательно следует обеспечить последующую защиту с помощью нанесения специальных покрытий, рекомендованных производителем.

Рекомендованные средства для ухода за кузовом и салоном автомобиля Вы можете приобрести в официальной дилерской сети компании-производителя.

УХОД ЗА КУЗОВОМ АВТОМОБИЛЯ (2/3)

Чего не следует допускать:

Мойки автомобиля на ярком солнце или при температуре воздуха ниже 0 °С.

Удаления грязи или пятен без предварительного увлажнения.

Накопления грязи на кузове автомобиля.

Отсутствия обработки начинающих очагов коррозии на сколах и царапинах.

Удаления пятен растворителями, способными повредить лакокрасочное покрытие.

Эксплуатации на заснеженных и грязных дорогах без систематической мойки, скопления грязи и снега на кузове, особенно на арках колес и на днище.



Недопустимо также обезжиривать или очищать кузов с помощью моющих средств, оборудования высокого давления или распыления химических веществ, не рекомендованных производителем:

- механические и электрические узлы, агрегаты и компоненты (например, в моторном отсеке);
- колеса (в том числе компоненты колесных тормозных механизмов, такие как скобы дисковых тормозов);
- днище кузова;
- детали с петлями (например, внутри дверей);
- окрашенные пластмассовые наружные детали (например, бамперы).

Все это может привести к окислению или нарушению нормальной работы деталей.

УХОД ЗА КУЗОВОМ АВТОМОБИЛЯ (3/3)

Особенности автомобилей с матовым покрытием

Данный тип лакокрасочного покрытия требует соблюдения определенных мер предосторожности.

Что следует делать

Мыть кузов вручную большим количеством воды при помощи мягкой губки или салфетки.

Чего не следует делать

Использовать для полировки продукты на основе воска.

Интенсивно тереть кузов.

Мыть автомобиль в автоматической мойке с вращающимися щетками.

Наклеивать на кузов различные наклейки (могут остаться пятна).



Мыть автомобиль при помощи устройств высокого давления.

Подготовка автомобиля к автоматической мойке

Установите рычаг стеклоочистителя в положение «выключено». ➡ 1.76. Проверьте надежность крепления наружных аксессуаров, дополнительных световых приборов, зеркал заднего вида и т. д.); щетки стеклоочистителей следует надежно зафиксировать с помощью клейкой ленты.

Если Ваш автомобиль оборудован штатной радиоантенной, то перед мойкой снимите ее.

Снимите клейкую ленту и после мойки установите радиоантенну на место.

Очистка фар, датчиков, видеокамер и т. п.

Для очистки следует использовать мягкую ткань или вату. При значительном загрязнении смочите их мыльной водой, а затем протрите мягкой ветошью или хлопчатобумажной тканью.

В завершение осторожно протрите стекла сухой мягкой тканью.

Не используйте спиртосодержащие чистящие средства и механические приспособления (например, скребки).

УХОД ЗА САЛОНОМ АВТОМОБИЛЯ (1/2)

Правильный уход за автомобилем позволит дольше сохранить его в исправном состоянии. Поэтому рекомендуется регулярно выполнять уборку его салона.

Любые пятна следует немедленно удалять.

Независимо от вида загрязнения используйте для удаления пятна холодный **мыльный раствор** (при необходимости теплый) **на основе обычного мыла**.

Использование моющих средств (жидкостей для мытья посуды, порошковых или спиртосодержащих продуктов) запрещается.

Используйте мягкую салфетку.

Прополощите салфетку и соберите излишки.

Мультимедийный экран

Обслуживание экрана может зависеть от типа мультимедийного оборудования. См. подробную информацию в руководстве по эксплуатации мультимедийной системы.

Стекла приборов

(щиток приборов, часы, дисплей указателя наружной температуры, дисплей автомагнитолы и т. п.)

Для очистки следует использовать мягкую ткань или вату.

Если сухая чистка не дает результатов, слегка смочите мягкую ткань (или вату) в мыльном растворе и протрите загрязненные участки, а затем протрите их еще раз мягкой влажной тканью или ватой.

В завершение осторожно протрите стекла сухой мягкой тканью.

Не используйте жидкости, содержащие спирт, и/или не распыляйте аэрозоли в этой зоне.

Ремень безопасности

Ремень должен быть всегда чистыми.

Используйте либо моющие вещества, рекомендованные официальными дилерами компании-производителя, либо губку, смоченную теплой мыльной водой; после очистки просушивайте сухой тканью.

Использование растворителей или красителей запрещено.

Обивка сидений и дверей

Удаляйте пыль с обивки салона **регулярно**.

Пятно от жидкости

Используйте мыльный раствор.

С помощью мягкой салфетки соберите или слегка промокните пятно (ни в коем случае не трите его), прополощите салфетку и соберите остаток пятна.

Загрязнение твердым или липким веществом

Немедленно удалите твердое или липкое загрязнение каким-нибудь плоским предметом наподобие шпателя (начиная от краев к центру, чтобы не размазать пятно).

Выполните чистку, как рекомендовано для случая с пятном от жидкости.

Пятна от конфет или жевательной резинки

Поместите на пятно кусочек льда, чтобы заморозить его, затем действуйте, как в случае загрязнения твердым веществом.

По всем вопросам, связанным с уходом за салоном или с его неудовлетворительным состоянием, обращайтесь к официальному дилеру компании-производителя.

УХОД ЗА САЛОНОМ АВТОМОБИЛЯ (2/2)

Демонтаж и установка съемных элементов оборудования салона

Если для чистки салона необходимо удалить съемные элементы (например, коврики), обратите внимание на то, чтобы при установке разместить их правильно и на прежнее место (коврик водителя должен быть размещен со стороны водителя) и закрепить их с помощью тех же деталей (например, коврик водителя необходимо закрепить теми же деталями, которыми он крепился изначально).

Перед началом движения обязательно убедитесь, что ничто не мешает управлению автомобилем (обеспечивается свободный ход педалей, коврик не препятствует перемещению ног и т. п.).

Чего не следует делать:

Не рекомендуется располагать рядом с дефлекторами предметы, которые могут повредить покрытие приборной панели (дезодоранты, духи и т. п.).



Не рекомендуется использовать для чистки салона устройства, работающие под высоким давлением или распыляющие чистящие средства: без принятия специальных защитных мер это может повлечь выход из строя электрических или электронных систем автомобиля.

Глава 5: Практические советы

Прокол шины, запасное колесо	5.2
Инструменты	5.4
Замена колеса	5.6
Шины (безопасность эксплуатации шин и колес, зимняя эксплуатация)	5.8
Фары (замена ламп)	5.12
Задние фонари и габаритные огни (замена ламп)	5.14
Освещение салона (замена ламп)	5.16
Ключ-карта: элемент питания	5.19
Предохранители	5.21
Аккумуляторная батарея: действия при разрядке	5.26
Дополнительное и аксессуарное оборудование	5.29
Стеклоочистители (замена щеток)	5.30
Буксировка автомобиля	5.32
Неисправности функционирования	5.35

ПРОКОЛ ШИНЫ, ЗАПАСНОЕ КОЛЕСО (1/2)



В случае стоянки на обочине дороги Вы должны предупредить других участников движения о присутствии вашего автомобиля посредством установки сигнального треугольника или других устройств, предписываемых местными нормативными актами страны, в которой Вы находитесь.



Никогда не оставляйте инструменты рассыпанными в автомобиле: они могут нанести вам травмы при резком торможении. После использования инструментов правильно уложите их в соответствующие гнезда: существует риск получить травму.

Если в комплект запасного колеса входят болты, крайне важно, чтобы использовались именно они и именно с этим запасным колесом: см. маркировку на запасном колесе.

Домкрат предназначен только для замены колеса. Ни в коем случае не используйте домкрат во время выполнения ремонта или для доступа под автомобиль.

Автомобиль, оборудованный системой индикации снижения давления в шинах

Если давление воздуха в шинах недостаточное (например, из-за прокола), загорается сигнальная лампа  и – в зависимости от уровня комплектации – на щитке приборов появляется сообщение «НАКАЧАТЬ ШИНЫ И КАЛИБР СППДШ».

➔ 2.17.



Если запасное колесо хранилось в течение нескольких лет, обратитесь на сервисную станцию для проверки пригодности колеса к безопасному использованию.

Автомобиль, укомплектованный запасным колесом, отличающимся от основных:

- Установка более чем одного такого запасного колеса на автомобиль запрещена.
- Поскольку размеры специального запасного колеса отличаются от остальных, высота дорожного просвета автомобиля уменьшится.
- При первой возможности поменяйте запасное колесо на колесо, идентичное первоначальному.
- При использовании этого запасного колеса (допустимо только временное его использование) скорость движения автомобиля не должна превышать значение, указанное на этикетке колеса.
- Установка запасного колеса может оказывать влияние на рабочие характеристики автомобиля. Не разгоняйтесь и не сбрасывайте скорость слишком резко. При повороте снижайте скорость.

ПРОКОЛ ШИНЫ, ЗАПАСНОЕ КОЛЕСО (2/2)



Запасное колесо, модификация 4x2 (2WD)

Оно расположено в держателе **5** под днищем автомобиля.

Для того, чтобы достать запасное колесо:

- откройте дверь багажного отделения;
- отсоедините крышку **1**;
- открутите болт **3** с помощью колесного ключа **2** до точки повышения сопротивления (следите за тем, чтобы болт не выкрутился полностью, в противном случае держатель упадет на землю) ➔ **5.4**;
- отсоедините держатель **5**, удерживая его за ручку **6**;
- достаньте запасное колесо **4**.

Для установки колеса в держатель:

- поместите замененное колесо в держатель **5**;
- для возвращения держателя **5** в исходное положение выполните процедуру в обратном порядке и для окончательного закрепления узла затяните болт баллонным гаечным ключом **2**;
- проверьте надежность его фиксации.



Не прикасайтесь к деталям системы выпуска отработавших газов.

Опасность ожогов.

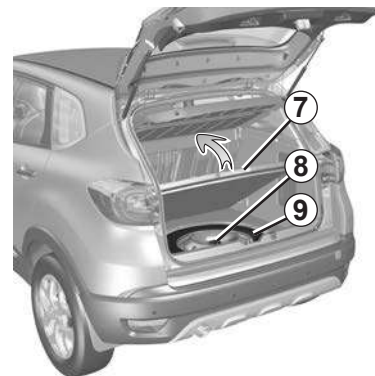

Запасное колесо, модификация 4x4 (4WD)

Колесо расположено в багажном отделении.

Чтобы достать его:

- откройте дверь багажного отделения;
- поднимите съемный пол **7**;
- открутите центральное крепление **8**;
- достаньте запасное колесо **9**.

Примечание: убедитесь, что запасное колесо или замененное колесо правильно размещено в своей нише и не препятствует правильному расположению коврика багажного отделения.

ИНСТРУМЕНТЫ (1/2)

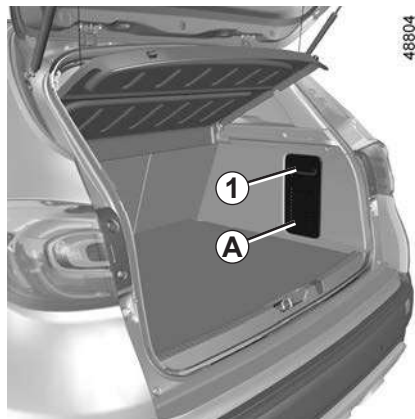

Доступ к инструментам

Инструменты находятся в багажном отделении. Наличие различных инструментов зависит от комплектации автомобиля.

Отсоедините лючок **A**, взявшись за ручку **1**. Снимите лючок.



После использования инструментов убедитесь, что лючок надежно закрыт (**A**).



Никогда не оставляйте инструменты рассыпанными в автомобиле: они могут нанести вам травмы при резком торможении. После использования инструментов правильно уложите их в соответствующие гнезда: существует риск получить травму.

Если в комплект запасного колеса входят болты, крайне важно, чтобы использовались именно они и именно с этим запасным колесом: см. маркировку на запасном колесе.

Домкрат предназначен только для замены колеса. Ни в коем случае не используйте домкрат во время выполнения ремонта или для доступа под автомобиль.

ИНСТРУМЕНТЫ (2/2)

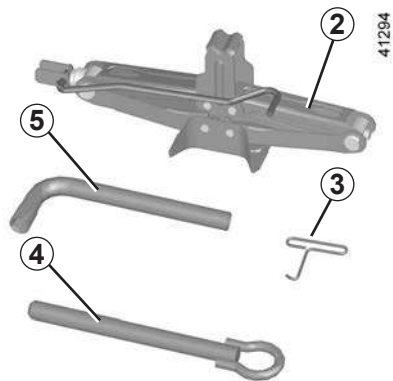

Домкрат 2

Для использования домкрата отверните гайку 6. Перед тем как убрать домкрат на место, полностью сложите его. Заверните гайку для закрепления домкрата.



Ключ для снятия декоративного колесного колпака 3

Используется для снятия декоративных колесных колпаков.

Колесный ключ 5

Позволяет затягивать и отворачивать колесные болты и, в зависимости от комплектации автомобиля, обеспечивает доступ к запасному колесу.

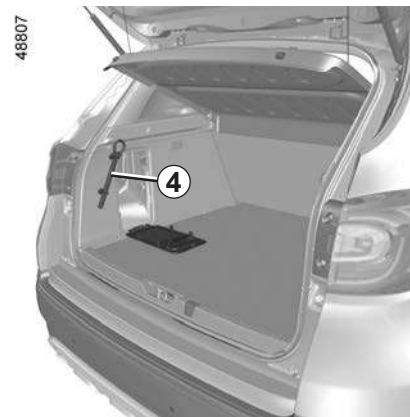

Буксировочная проушина 4

→ 5.32.

ЗАМЕНА КОЛЕСА (1/2)



Автомобили, оборудованные домкратом и колесным ключом

При необходимости снимите декоративный колпак колеса ➔ 5.4. Ослабьте затяжку колесных болтов с помощью колесного ключа 4. Установите его так, чтобы усилие, прикладываемое к рукоятке ключа, было направлено сверху вниз.

Отметьте ближайшее к заменяемому колесу место 1 для установки домкрата; домкрат обязательно должен быть установлен в этом месте. Расположите домкрат 3 горизонтально, установив головку домкрата 2 в соответствующем опорном месте.

Вращая винт домкрата вручную, раздвиньте домкрат так, чтобы опорная пятка зашла слегка под автомобиль. Сделайте несколько оборотов до отрыва колеса от грунта.

Выверните и извлеките колесные болты.

Снимите колесо.

Наденьте запасное колесо на ступицу и поверните его до совпадения крепежных отверстий ступицы и колеса.



Во избежание опасности получения травм или повреждения автомобиля, поднимайте домкрат до положения, в котором колесо окажется не выше 3 см от грунта.



При повреждении шины немедленно замените колесо. Поврежденную шину должен осмотреть (и отремонтировать, если это возможно) шиномонтажник.



Включите аварийную световую сигнализацию.

Остановите автомобиль в стороне от движения автотранспорта на твердой нескользкой горизонтальной поверхности. Затяните стояночный тормоз и включите передачу (первую или заднего хода).

Попросите всех пассажиров выйти из автомобиля и держаться в стороне от проезжей части.



В случае стоянки на обочине дороги Вы должны предупредить других участников движения о присутствии вашего автомобиля посредством установки сигнального треугольника или других устройств, предписываемых местными нормативными актами страны, в которой Вы находитесь.

ЗАМЕНА КОЛЕСА (2/2)

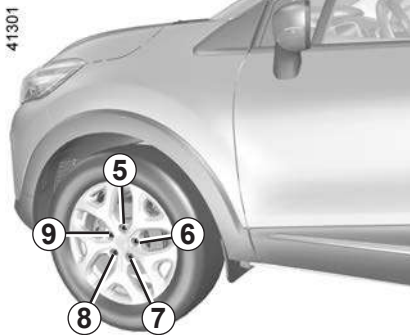

Заверните плотно болты, убедившись в правильном расположении колеса на ступице, и опустите домкрат.

Когда колесо полностью опустится на землю, окончательно туго затяните болты, начиная с болта **5**, затем **7**, **9**, **6** и заканчивая болтом **8**. При первой же возможности обратитесь в соответствующую мастерскую для проверки затяжки болтов, герметичности и давления воздуха в шине установленного колеса.

Автомобиль, оборудованный системой индикации снижения давления в шинах

Если давление воздуха в шинах недостаточное (например, из-за прокола), загорается



сигнальная лампа и – в зависимости от уровня комплектации – на щитке приборов появляется сообщение «НАКАЧАТЬ ШИНЫ И КАЛИБР СППДШ». ➔ 2.17.

Примечание: убедитесь, что запасное колесо или замененное колесо правильно размещено в своей нише и не препятствует правильному расположению коврика багажного отделения.



Не оставляйте инструменты незакрепленными, т. к. они могут вылететь и нанести травму при резком торможении. После использования инструментов правильно уложите их в соответствующие гнезда, чтобы исключить риск последующего травмирования.

Если в комплект запасного колеса входят болты, крайне важно, чтобы использовались именно они и именно с этим запасным колесом: см. маркировку на запасном колесе.

Домкрат предназначен только для замены колеса. Ни при каких обстоятельствах он не должен использоваться во время выполнения ремонтных работ под автомобилем.

ШИНЫ (1/4)

Шины и безопасность движения

Шины – единственный элемент автомобиля, который находится в постоянном контакте с дорогой, поэтому очень важно следить за исправностью шин Вашего автомобиля. Вы должны строго следовать местным требованиям, предусмотренным правилами дорожного движения.



Для вашей безопасности строго соблюдайте требования действующего законодательства.

На всех колесах автомобиля должны быть шины, идентичные по всем своим характеристикам шинам той марки, размера, типа и рисунка протектора, что были установлены на автомобиль первоначально, при этом они должны иметь одинаковую степень износа.

Все шины должны иметь индексы грузоподъемности и скорости не меньше индексов оригинальных шин или соответствовать требованиям производителя автомобиля.

Несоблюдение данных указаний может отразиться на вашей безопасности и повлиять на соответствие автомобиля требованиям законодательства.

Возможен риск потери контроля над автомобилем.



Шины должны быть в исправном состоянии, а протектор должен иметь достаточную глубину рисунка; шины, отвечающие требованиям компании-производителя, имеют специальные выступы-индикаторы износа **1**, которые **отформованы на беговой дорожке колеса**.

При износе рельефа протектора до уровня, когда **выступы-индикаторы износа становятся видны (2)**, необходимо заменить шины, т. к. глубина рисунка протектора уменьшилась до **1,6 мм, что приводит к плохому сцеплению на мокрой дороге**.

Перегрузка автомобиля, длительное движение с высокой скоростью по автомагистралям, особенно в жаркую погоду, или постоянная езда по дорогам с плохим покрытием вызывают быстрый износ шин и снижают их безопасность.



Такие ошибки при вождении автомобиля, как наезды на препятствия (например, на бордюрный камень), могут привести к повреждениям шин и колесных дисков, а также к нарушению правильной геометрии передней или задней подвески. В этом случае обратитесь для проверки на сервисную станцию компании-производителя.

ШИНЫ (2/4)

Давление воздуха в шинах

Давление воздуха в шинах (в том числе в запасном колесе) должно всегда строго соответствовать рекомендованным значениям, его следует проверять не реже одного раза в месяц, а также перед каждой длительной поездкой (см. этикетку, приклеенную на кромке двери водителя).



Недостаточное давление в шинах приводит к их интенсивному и неравномерному износу и перегреву, что снижает безопасность движения и может вызвать:

- ухудшение устойчивости автомобиля на дороге;
- разрыв или разрушение беговой дорожки протектора.

Давление в шинах необходимо изменять в зависимости от загрузки и максимальной скорости движения автомобиля. Отрегулируйте давление в зависимости от условий эксплуатации. ➔ 4.10.

Давление воздуха должно проверяться в холодных шинах – не следует снижать давление в шинах, измеренное сразу же после поездки на высокой скорости или в жаркую погоду, если величина давления будет превышать рекомендованные значения.

Если нет возможности измерить давление в **холодных шинах**, следует увеличить рекомендованные значения на **0,2–0,3 бар**.

Никогда не выпускайте воздух из нагретых шин для приведения давления в норму.

Особенность

В зависимости от комплектации, в автомобиле может быть адаптер, устанавливаемый на клапан перед подкачиванием шины.

Ваш автомобиль снабжен колесами большого размера. Они более чувствительны к неточностям балансировки. В случае появления вибраций при движении обратитесь на сервисную станцию компании-производителя.



Внимание! Плохо завинченный колпачок вентиля или его отсутствие может стать причиной ухудшения герметичности шин и падения давления в них. Колпачки вентиля всегда должны быть идентичны первоначально установленным и полностью завинчены.

ШИНЫ (3/4)

Замена шин



В целях безопасности замена шин должна производиться только специалистом.

Одновременная установка на автомобиль шин различного типа приведет к тому, что:

- Ваш автомобиль больше не будет отвечать требованиям действующих правил;
- ухудшится управляемость автомобиля;
- увеличатся усилия, прилагаемые к рулевому колесу.



Внимание! Плохо завинченный колпачок вентиля или его отсутствие может стать причиной ухудшения герметичности шин и падения давления в них. Колпачки вентиля всегда должны быть идентичны первоначально установленным и полностью завинчены.

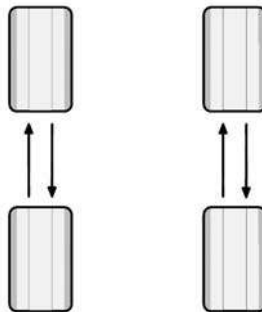

30715

Перестановка колес

Версия 4x4

На полноприводном автомобиле рекомендуется периодически менять колеса местами с тем, чтобы износ шин был равномерным.

Меняйте колеса местами по приведенной выше схеме, периодичность этой операции указана в в программе технического обслуживания Вашего автомобиля.

Версия 4x2

На переднеприводном автомобиле перестановку колес выполнять не рекомендуется.

Автомобиль, оборудованный системой индикации снижения давления в шинах

Если давление воздуха в шинах недостаточное (например, из-за прокола), загорается сигнальная лампа  и – в зависимости от уровня комплектации – на щитке приборов появляется сообщение «НАКАЧАТЬ ШИНЫ И КАЛИБР СППДШ».

➔ 2.17.

Замена колеса

Системе предупреждения о снижении давления в шинах может потребоваться несколько минут после начала движения для уточнения положения колес и значений давления в них, поэтому необходимо проверять давление в шинах после любого ремонта и снятия колес.

Во всех случаях рекомендуем Вам обратиться к официальному дилеру компании-производителя, где Вы получите рекомендации по выбору наиболее подходящего для Вашего автомобиля оборудования.

ШИНЫ (4/4)

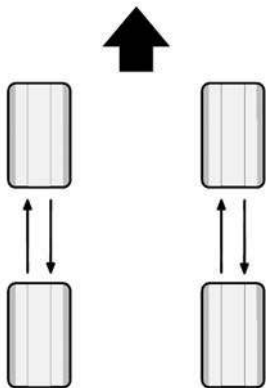

Запасное колесо

➔ 5.2 и ➔ 5.6

Шины для движения по льду и снегу, или «зимние» шины

Мы рекомендуем Вам установить такие шины **на все четыре колеса**, что обеспечит Вашему автомобилю наилучшее сцепление с дорогой.

Внимание! Иногда на этих шинах указаны направление вращения колеса при движении автомобиля вперед и величина максимальной скорости, которая может быть ниже максимальной скорости Вашего автомобиля.

Шипованные шины

Шипованные шины могут использоваться только ограниченное время и в соответствии с местным законодательством и правилами дорожного движения. Необходимо придерживаться скоростных ограничений, установленных действующими правилами.

Эти шины должны быть установлены на все колеса автомобиля.

Во всех случаях рекомендуем Вам обратиться к официальному дилеру компании-производителя, где Вы получите рекомендации по выбору наиболее подходящего для Вашего автомобиля оборудования.

ФАРЫ: замена ламп (1/2)

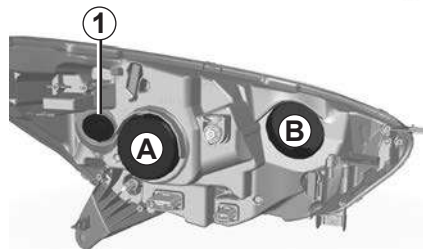

Указатель поворота

Поверните патрон **1** на четверть оборота, чтобы извлечь лампу.

Тип лампы: PY21W.

После установки лампы убедитесь в ее надежной фиксации.

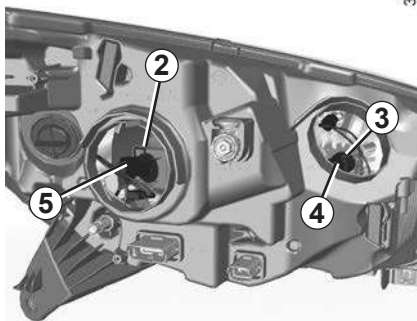

Ближний свет фар

Замена лампы:

- снимите крышку **A**;
- отсоедините электропроводку **5** (черный наконечник);
- отсоедините пружинный фиксатор **2** и извлеките лампу.

Тип лампы: H1.

Дальний свет фар

Замена лампы:

- снимите крышку **B**;
- отсоедините электропроводку **4** (черный наконечник);
- отсоедините пружинный фиксатор **3** и извлеките лампу.

Тип лампы: H1.

Обязательно используйте лампы с колбой, не пропускающей ультрафиолетовое излучение U.V.55W, чтобы предотвратить повреждение пластмассовых рассеивателей фар.

Не прикасайтесь руками к стеклянной колбе лампы. Держите ее за цоколь.

Заменив лампу, проследите за правильной установкой крышки.



Лампы находятся под внутренним давлением и могут быть повреждены при неосторожном обращении.

Опасность травм.



При работах в непосредственной близости от двигателя необходимо учитывать, что он может быть горячим.

А также помните, что вентилятор системы охлаждения может включиться в любой момент. Об этом напоминает



сигнальная лампа в моторном отсеке.

Опасность травм.



Перед выполнением любых работ в моторном отсеке необходимо выключить зажигание, нажав кнопку выключения двигателя ➔ 2.2.

ФАРЫ: замена ламп (2/2)



Светодиодные (LED) фары дальнего света/ ближнего света/ указатели поворота 6

(в зависимости от комплектации автомобиля)

Обратитесь на сервисную станцию компании-производителя.



Светодиодные (LED) дневные ходовые огни/габаритные огни 7

Обратитесь на сервисную станцию компании-производителя.

Светодиодные (LED) противотуманные фары 8

Обратитесь на сервисную станцию компании-производителя.

Дополнительные фары

Если вы хотите установить на ваш автомобиль противотуманные фары (при их отсутствии в штатной комплектации), обратитесь на сервисную станцию компании-производителя.

В соответствии с местным законодательством и из предосторожности приобретите на сервисной станции компании-производителя запасной набор с комплектом ламп и предохранителей.



Все работы по техобслуживанию или модификации электрооборудования Вашего автомобиля должны выполняться специалистами сервисной станции компании-производителя, в противном случае неправильное подключение элементов электрооборудования может привести к его выходу из строя (это касается проводки, приборов и особенно генератора); кроме того, на сервисной станции имеются все необходимые инструменты для установки данного оборудования на Ваш автомобиль.

ЗАДНИЕ ФОНАРИ И ГАБАРИТНЫЕ ОГНИ: замена ламп (1/2)

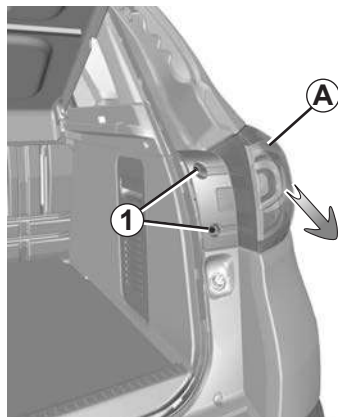

Стоп-сигналы и указатели поворота

Откройте дверь багажного отделения и открутите винты **1**. Вытяните в направлении **A** и снимите блок заднего фонаря.



Лампы находятся под внутренним давлением и могут быть повреждены при неосторожном обращении.
Опасность травм.

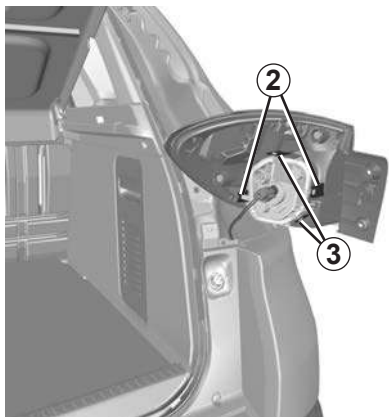

Отсоедините фиксаторы **2** и **3** и снимите разъемы **4**, чтобы извлечь патроны ламп **5**.

Замените лампы.

6 Стоп-сигнал
Тип лампы: P21W.

7 Сигнальная лампа включения указателей поворота
Тип лампы: PY21W.

Для его обратной установки

Для установки действуйте в обратном порядке, соблюдая осторожность, чтобы не повредить жгут проводов.

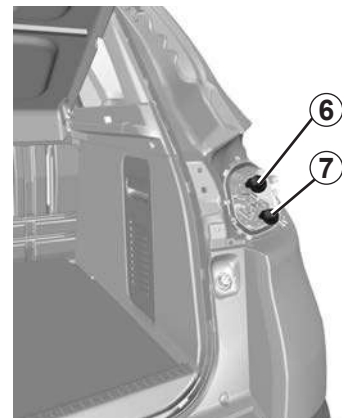
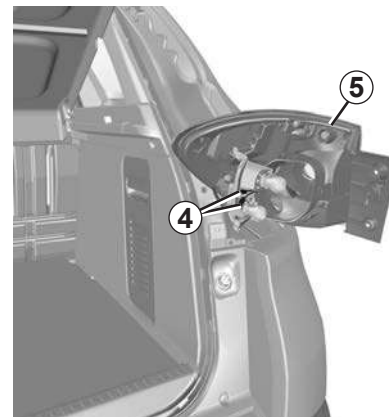

ЗАДНИЕ ФОНАРИ И ГАБАРИТНЫЕ ОГНИ: замена ламп (2/2)

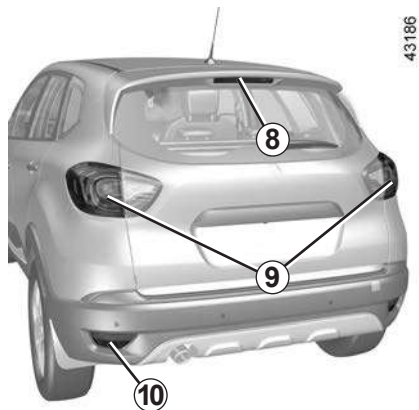

Третий фонарь стоп-сигнала 8

Обратитесь на сервисную станцию компании-производителя.

Светодиодные (LED) габаритные огни 9

Обратитесь на сервисную станцию компании-производителя.

Фонари заднего хода и задний противотуманный фонарь 10

В связи с необходимостью снятия заднего бампера обратитесь к официальному дилеру компании-производителя.

Тип лампы: P21W.

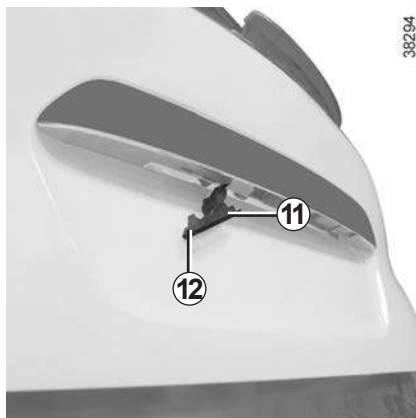

Фонари освещения номерного знака 11

- Отсоедините фонарь 11, нажав на язычок 12;
- снимите крышку фонаря для доступа к лампе.

Тип лампы: W5W.

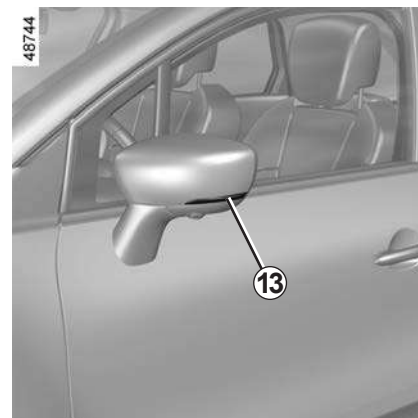

Боковые повторители указателей поворота 13

Требуется снятие зеркала заднего вида; обратитесь к официальному дилеру компании-производителя.

Тип лампы: WY5W или LED (в зависимости от комплектации автомобиля).

Обратитесь на сервисную станцию официального дилера компании-производителя.

ОСВЕЩЕНИЕ САЛОНА: замена ламп (1/3)



Передний плафон

С помощью инструмента типа плоской отвертки отсоедините рассеиватель.

Извлеките перегоревшую лампу.

Тип лампы 1: W5W.



Освещение перчаточного ящика

(в зависимости от комплектации автомобиля)

Отсоедините фонарь 2 с помощью отвертки с плоским лезвием, надавив на фиксатор и сдвинув фонарь внутрь.

Отсоедините плафон.

Тип лампы: W5W.

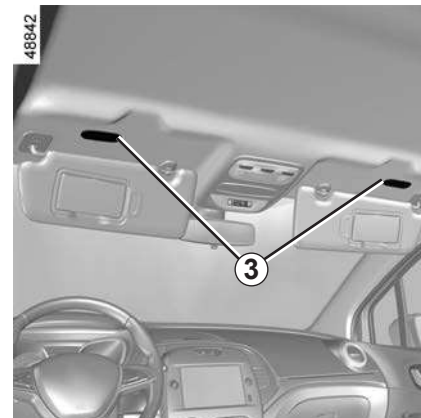

Фонари подсветки зеркала в противосолнечном козырьке

(в зависимости от комплектации автомобиля)

С помощью шлицевой отвертки снимите светильник 3, нажав на фиксатор с левой стороны.

Извлеките перегоревшую лампу.

Тип лампы: W5W.



Лампы находятся под внутренним давлением и могут быть повреждены при неосторожном обращении.
Опасность травм.

ОСВЕЩЕНИЕ САЛОНА: замена ламп (2/3)



Задний плафон

С помощью отвертки с плоским лезвием отсоедините рассеиватель **4**.



Извлеките перегоревшую лампу.

Тип лампы **5: W5W**.



Лампы находятся под внутренним давлением и могут быть повреждены при неосторожном обращении.

Опасность травм.

ОСВЕЩЕНИЕ САЛОНА: замена ламп (3/3)

48778



Освещение багажного отделения

Отсоедините фонарь, нажав на выступ 6 отверткой с плоским лезвием.

Отсоедините плафон.

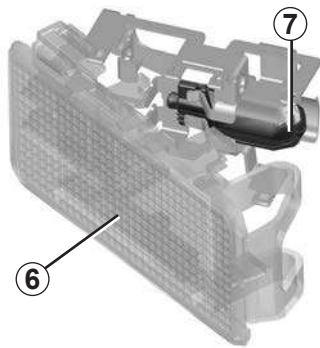

Достаньте лампу 7.

Тип лампы: W5W.



Лампы находятся под внутренним давлением и могут быть повреждены при неосторожном обращении.
Опасность травм.

41352

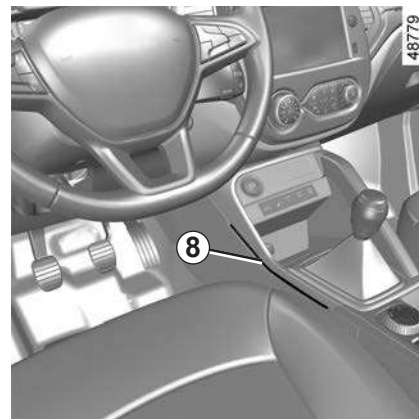

Светодиодная (LED) подсветка салона 8

Обратитесь на сервисную станцию официального дилера.

КЛЮЧ-КАРТА: элемент питания (1/2)

Неисправности

Если элемент питания слишком разряжен для нормальной работы, двигатель все равно можно запустить, а двери запереть или отпереть. ➔ 1.12.



Для замены следует использовать элемент питания того же либо аналогичного типа (подробные сведения можно получить у официального дилера).



При замене:

– убедитесь, что элементы питания вставлены правильно.

Существует опасность повреждения.

– если крышку не удастся правильно закрыть, прекратите использование ключа-карты и не давайте его детям.



Замена элемента питания

При появлении на щитке приборов сообщения «КЛЮЧ-КАРТА РАЗРЯЖЕНА» замените элемент питания в корпусе ключа-карты:

- сдвиньте заднюю часть корпуса **1** вниз, нажимая в зоне **A**;
- снимите крышку элемента питания **2**;



- извлеките элемент питания, нажав на него с одной стороны и приподняв с другой;
- замените его согласно инструкциям и шаблону на внутренней поверхности крышки.

Сборку выполняйте в обратном порядке, затем, находясь в непосредственной близости от автомобиля, нажмите четыре раза на одну из кнопок ключа-карты: при следующем запуске двигателя сообщение исчезнет.

Убедитесь в том, что крышка надежно защелкнулась.

Примечание: при замене элемента питания не рекомендуется касаться электронного блока и контактов ключа-карты.

КЛЮЧ-КАРТА: элемент питания (2/2)



Меры предосторожности при обращении с элементами питания:

- берегите новые и использованные элементы питания от детей;
- исключите возможность попадания в рот и проглатывания элементов питания.

Можно получить опасные для жизни химические ожоги.

- при попадании элемента питания в организм незамедлительно обратитесь к врачу.

26913



Элементы питания можно приобрести на сервисной станции официального дилера. Срок службы элементов питания оставляет около двух лет. Следите за тем, чтобы на элементе питания не было пятен, это может привести к плохому электрическому контакту.

Не выбрасывайте использованные элементы питания вместе с бытовыми отходами. Сдавайте их в организации, ответственные за их сбор и переработку.

ПРЕДОХРАНИТЕЛИ (1/5)

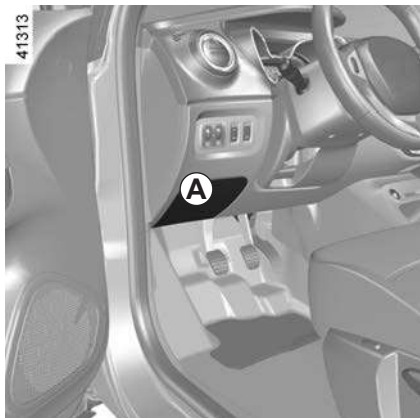

Предохранители в салоне A

При возникновении неисправности любого элемента электрооборудования, прежде всего, проверьте соответствующие предохранители.

Отсоедините крышку A.

В соответствии с законодательством и из предосторожности приобретите на сервисной станции компании-производителя запасной набор с комплектом ламп и предохранителей.

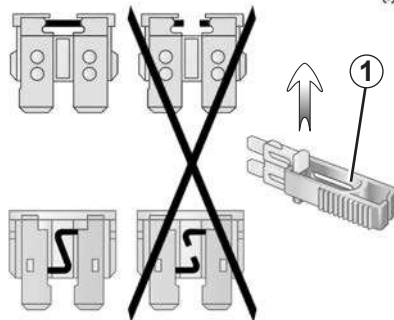

Зажим 1

Извлеките предохранитель с помощью зажима 1, расположенного на тыльной стороне крышки A.

Чтобы извлечь предохранитель из зажима, сдвиньте его в сторону (как показано на рисунке).

Свободные гнезда для предохранителей использовать не рекомендуется.

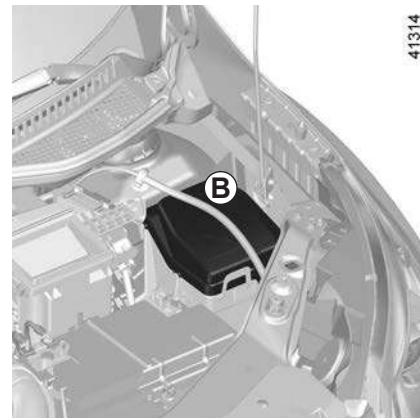

Плавкие предохранители в моторном отсеке B

Некоторые системы защищены предохранителями, находящимися в моторном отсеке в блоке B.

Ввиду затрудненного доступа **рекомендуем Вам обращаться для замены этих предохранителей на сервисную станцию компании-производителя.**



Проверьте соответствующий предохранитель и **замените его**, при необходимости, **обязательно новым предохранителем, имеющим тот же номинал.**

Предохранитель с большим значением номинального тока может вызвать перегрев электрической сети (риск возникновения пожара) в случае чрезмерного потребления электрической энергии оборудованием.

ПРЕДОХРАНИТЕЛИ (2/5)

Назначение предохранителей

(наличие предохранителей и их место расположения зависит от уровня комплектации автомобиля)

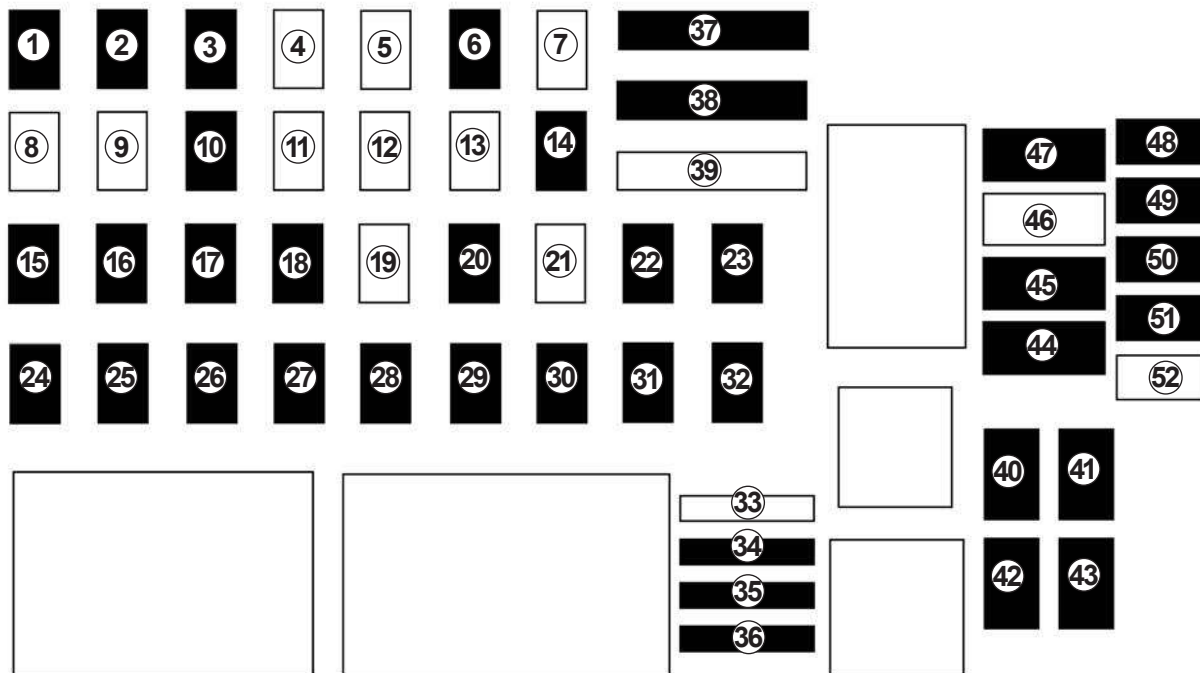

ПРЕДОХРАНИТЕЛИ (3/5)

Номер	Назначение	Номер	Назначение	Номер	Назначение
1	Обогреваемое заднее стекло, электрический корректор фар, система контроля дистанции при парковке, предупреждение о непристегнутом ремне безопасности, обогрев ветрового стекла, дополнительное отопление, зеркало заднего вида, центральный электронный блок управления, система контроля слепых зон	10	Центральный блок управления освещением	22	Центральный блок управления стеклоочистителями
2	Стеклоочистители ветрового и заднего стекол, центральный коммутационный блок в салоне	11–13	Не используется	23	Радио, диагностический разъем
3	Аудиосистема, подогрев рулевого колеса, система кругового обзора, подогрев передних или задних сидений, мультимедийное оборудование, поворотный переключатель	14	Стоп–сигнал Задний правый фонарь Задний левый фонарь	24	Центральный коммутационный блок в салоне
4 и 5	Не используется	15	Система впрыска, стартер, щиток приборов, центральный блок в салоне, центральный блок управления освещением	25	Компьютер телекоммуникационной системы. Центральный блок управления освещением
6	Система обеспечения безопасности детей, автоматическое включение освещения	16	Подушки безопасности	26	Центральный коммутационный блок в салоне
7–9	Не используется	17	Автоматическая коробка передач, управление трансмиссией 4x4	27	Центральный замок дверей
		18	Насос усилителя рулевого управления		
		19	Не используется		
		20	Центральный блок управления освещением		
		21	Не используется		

ПРЕДОХРАНИТЕЛИ (4/5)

Назначение предохранителей

(наличие предохранителей и их место расположения зависит от уровня комплектации автомобиля)

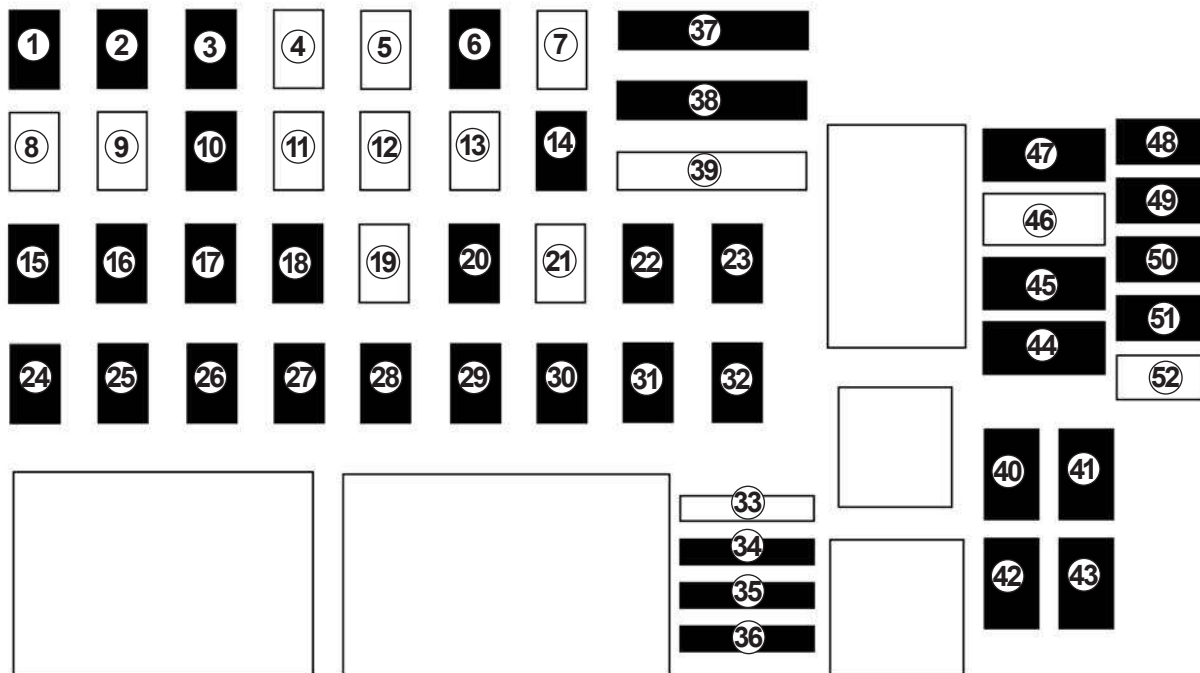

ПРЕДОХРАНИТЕЛИ (5/5)

Номер	Назначение	Номер	Назначение	Номер	Назначение
28	Система запуска двигателя, центральный блок управления освещением, центральный блок системы доступа «свободные руки»	37	Плафон, подсветка багажного отделения, фонарь освещения вещевого отделения в салоне, электрический стеклоподъемник, кондиционер, звуковой сигнал, система запираения автомобиля «свободные руки»	47	Наружные зеркала заднего вида с электроприводом, заднее стекло с электрообогревом
29	Центральный блок доступа в автомобиль «свободные руки»	38	Трансмиссия: полный привод (4WD)	48	Аудиоусилитель
30	Звуковой сигнал	39	Не используется	49	Обогрев задних боковых сидений
31	Щиток приборов	40	Электрические стеклоподъемники задних правой и левой дверей	50	Обогрев рулевого колеса
32	Прикуриватель	41	Электрический стеклоподъемник двери пассажира	51	Обогрев жиклеров стеклоомывателей
33	Не используется	42	Электровентилятор салона	52	Не используется
34	Электропривод наружных зеркал заднего вида, подсветка салона, центральный блок управления освещением	43	Импульсный стеклоподъемник водителя		
35	Электропривод и обогрев наружных зеркал заднего вида	44	Место резервного предохранителя для электроаксессуаров		
36	ABS/ESC, стоп-сигналы, датчик положения сцепления, датчик угла поворота рулевого колеса	45	Аудиосистема, центральный коммутационный блок салона		
		46	Не используется		

АККУМУЛЯТОРНАЯ БАТАРЕЯ: действия при разрядке (1/3)

Во избежание искрения

- Перед отключением или подключением аккумуляторной батареи убедитесь в том, что потребители электроэнергии (плафоны освещения и т. п.) выключены.
- При подсоединении или отсоединении батареи от зарядного устройства следите за тем, чтобы оно было выключено.
- Не помещайте металлические предметы на аккумуляторную батарею: это может привести к короткому замыканию между клеммами.
- Чтобы отключить аккумуляторную батарею, подождите не менее одной минуты после выключения зажигания.
- После установки тщательно подсоедините провода аккумуляторной батареи.



Перед выполнением любых работ в моторном отсеке необходимо выключить зажигание, нажав кнопку остановки двигателя. ➔ 2.2.

Подсоединение зарядного устройства

Зарядное устройство должно быть совместимо с аккумуляторной батареей с номинальным напряжением 12 В.

Не отсоединяйте батарею при работающем двигателе. **Следуйте инструкции изготовителя по эксплуатации зарядного устройства.**



Некоторые аккумуляторные батареи требуют подзарядки по особой методике. Проконсультируйтесь по этому поводу на сервисной станции компании-производителя.

Во избежание взрыва полностью исключите риск искрения и заряжайте батарею в хорошо проветриваемом помещении.

Существует опасность получения серьезных травм.



При работе с аккумуляторной батареей будьте осторожны, так как в ней содержится раствор серной кислоты. Не допускайте попадания электролита на кожу и в глаза. Если это все же произойдет, тщательно промойте пораженный участок большим количеством воды. При необходимости обратитесь к врачу.

Во избежание взрыва газов не используйте источники открытого огня, искрения и нагревательные приборы в непосредственной близости от аккумуляторной батареи.

При работах в непосредственной близости от двигателя необходимо учитывать, что он может быть горячим. А также помните, что вентилятор системы охлаждения может включиться в любой момент. Об этом напоминает

сигнальная лампа  в моторном отсеке.

Опасность травм.

АККУМУЛЯТОРНАЯ БАТАРЕЯ: действия при разрядке (2/3)

Запуск двигателя от аккумуляторной батареи другого автомобиля

Если для запуска двигателя Вам нужно подключить питание от батареи другого автомобиля, приобретите на сервисной станции компании-производителя соответствующие провода (обратите внимание на их сечение). Если они у Вас уже есть, проверьте их состояние.

Обе батареи должны быть одинакового номинального напряжения 12 В. Емкость (ампер-час, А·ч) заряженной батареи должна быть в любом случае не меньше, чем у разряженной батареи.

Убедитесь также, что оба автомобиля не имеют между собой электрического контакта (из-за возможности короткого замыкания при соединении положительных выводов) и разряженная батарея правильно подсоединена. Выключите зажигание на Вашем автомобиле.

Запустите двигатель автомобиля-донора, установите устойчивую среднюю частоту вращения его коленчатого вала.

В случае неисправности, связанной с аккумуляторной батареей (ее отсоединение, полностью разряженное состояние и т. д.), после ее устранения следует заново переустановить центральную точку системы рулевого управления с усилителем. ➔ 1.64.



При работах в непосредственной близости от двигателя необходимо учитывать, что он может быть горячим.

А также помните, что вентилятор системы охлаждения может включиться в любой момент. Об этом напоминает

сигнальная лампа



в моторном отсеке.

Опасность травм.

АККУМУЛЯТОРНАЯ БАТАРЕЯ: действия при разрядке (3/3)

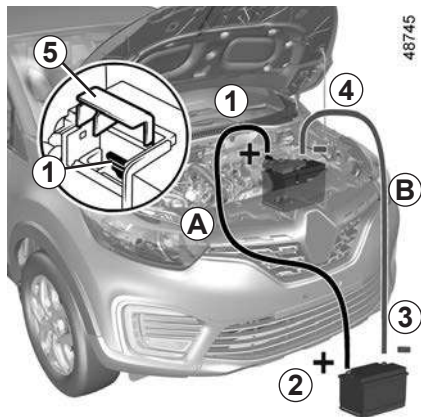

Снимите красный колпачок **5** с клеммы (+) **1**.

Подсоедините плюсовой провод (+) **A** к выводу (+) **1** разряженной батареи, а затем к выводу (+) **2** заряженной батареи.

Подсоедините минусовой провод (-) **B** к выводу (-) **3** заряженной батареи, а затем к выводу (-) **4** разряженной батареи.

Запустите двигатель Вашего автомобиля как обычно. Как только он запустится, отсоедините провода **A** и **B** в обратном порядке (**4-3-2-1**).

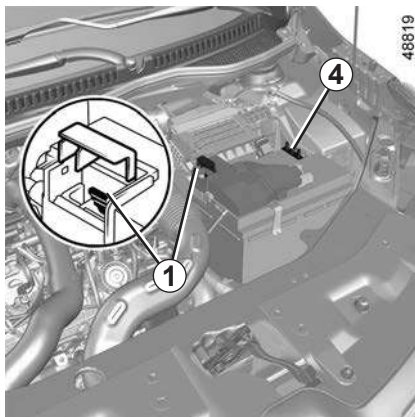

Убедитесь, что соединительные провода **A** и **B** не соприкасаются и что плюсовой провод **A** не имеет контакта с какими-либо металлическими частями автомобиля-донора.

Опасность травм и/или повреждения автомобиля.

ДОПОЛНИТЕЛЬНОЕ И АКСЕССУАРНОЕ ОБОРУДОВАНИЕ



Электрическое и электронное дополнительное оборудование

Перед установкой оборудования данного типа (в частности, радиоприемника/передатчика), необходимо учитывать диапазон частот, уровень мощности, расположение антенны и т. д. Убедитесь, что оно подходит для вашего автомобиля. По данному вопросу обращайтесь на сервисную станцию компании-производителя.

Запрещено подключать дополнительное оборудование, максимальная мощность которого превышает 120 Вт. **Существует опасность возгорания.** При одновременном использовании нескольких устройств общая мощность подключенного оборудования не должна превышать 180 ватт.

Любые работы в электрической цепи автомобиля могут выполняться только специалистами сервисной станции компании-производителя, так как любое неправильное подключение может вывести из строя электрическое оборудование и/или приборы. В случае послепродажной установки электрического оборудования убедитесь, что оборудование защищено предохранителем. Строго соблюдайте место установки предохранителя и ток, на который он рассчитан.

Использование диагностического разъема

При подключении дополнительного оборудования к диагностическому разъему возможно серьезное нарушение работы электронных систем автомобиля. В целях безопасности рекомендуется использовать только одобренное производителем дополнительное оборудование; обратитесь к официальному дилеру компании-производителя. **Серьезная опасность несчастного случая.**

Использование принимающих и передающих устройств (радиотелефоны, аппаратура любительского радиодиапазона СВ).

Радиотелефоны и аппаратура СВ, имеющие встроенные антенны, могут создавать помехи электронным системам, изначально установленным на автомобиле. Рекомендуется использовать приборы только с наружной антенной. **Кроме того, напоминаем Вам о необходимости соблюдения действующего в Вашей стране законодательства в части, относящейся к эксплуатации этих приборов.**

Послепродажная установка дополнительного оборудования

Если Вы желаете установить дополнительное оборудование на автомобиль: обратитесь на сервисную станцию компании-производителя. Чтобы обеспечить нормальное функционирование Вашего автомобиля и во избежание риска снижения уровня Вашей безопасности, мы рекомендуем Вам использовать дополнительное оборудование, отвечающее требованиям производителя автомобиля. Гарантия производителя сохраняется только при установке такого оборудования.

Если Вы используете стержневое противобуксовочное устройство, закрепляйте его только на педали тормоза.

Неудобство управления

На стороне водителя используйте только коврики, предназначенные именно для данного автомобиля и снабженные специальными элементами для фиксации; регулярно следите за надежностью их крепления. Не используйте несколько ковриков, укладывая их один на другой. **Риск заклинивания педалей.**

ЩЕТКИ СТЕКЛОЧИСТИТЕЛЯ (1/2)

41898

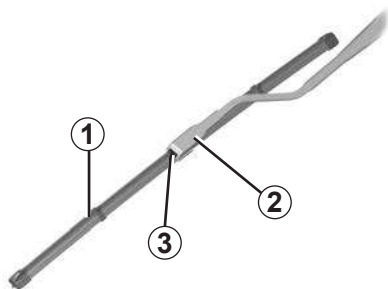

Замена щеток стеклоочистителя ветрового стекла 1

При включенном зажигании и остановленном двигателе:

- для автомобилей с функцией автоматического режима работы стеклоочистителей ветрового стекла переместите переключатель стеклоочистителей ветрового стекла в крайнее нижнее положение: стеклоочистители останутся, немного не доходя до уровня капота;
- поднимите рычаг стеклоочистителя 2;
- до упора нажмите кнопку 3, затем извлеките щетку стеклоочистителя 1.

Установка

Для того, чтобы заменить щетку стеклоочистителя 1, вставьте ее в соответствующее место крепления 2 до щелчка. Проверьте надежность крепления щетки на рычаге стеклоочистителя.

Для автомобилей с функцией автоматического режима работы стеклоочистителей ветрового стекла переместите переключатель стеклоочистителя в верхнее положение: щетки стеклоочистителей останутся на уровне капота.

Следите за состоянием щеток стеклоочистителя. Их срок службы зависит от Вас:

- регулярно мойте щетки, ветровое стекло и заднее стекло мыльной водой;
- не включайте стеклоочиститель, если соответствующее стекло (ветровое или заднее) сухое;
- отделите щетки от ветрового или заднего стекла, если стеклоочистители не включались в течение длительного времени.



– При отрицательной температуре наружного воздуха следует убедиться, что щетки стеклоочистителей не примерзли к стеклу, так как это может привести к перегреву электродвигателя стеклоочистителей.

- Следите за состоянием щеток стеклоочистителей.

Их следует заменить, как только Вы заметите ухудшение качества очистки стекла (примерно раз в год).

При снятии щетки для замены следите за тем, чтобы рычаг не упал на стекло, стекло может разбиться.

ЩЕТКИ СТЕКЛООЧИСТИТЕЛЯ (2/2)

38340

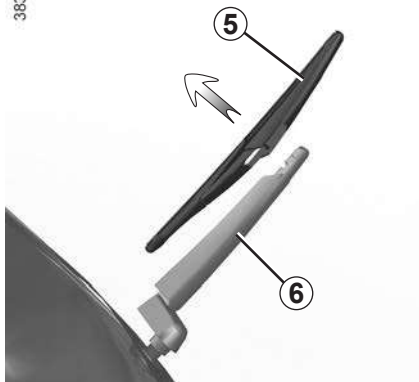

Щетка стеклоочистителя заднего стекла 5

- При выключенном зажигании поднимите рычаг стеклоочистителя 6;
- снимите щетку 5, потянув ее вверх.

Установка

Установка щетки производится в обратной последовательности. Проверьте надежность крепления щетки на рычаге стеклоочистителя.



Перед заменой щетки стеклоочистителя заднего стекла убедитесь, что переключатель находится в положении выключения (стеклоочиститель выключен).

Опасность травм.

БУКСИРОВКА АВТОМОБИЛЯ (1/3)

Перед началом буксировки разблокируйте рулевую колонку: в автомобиле с механической коробкой передач нажмите на педаль сцепления и включите **первую передачу** (в автомобиле с автоматической коробкой передач переведите рычаг селектора в положение **D** или **R**), а затем нажмите и удерживайте кнопку запуска двигателя в течение **двух секунд**.

Установите рычаг переключения передач в нейтральное положение (положение **N** для автомобилей с автоматической коробкой передач).

Колонка разблокируется, вспомогательное оборудование получает электропитание: Вы можете использовать приборы освещения (указатели поворота, стоп-сигнал и т.д.). В темное время суток на буксируемом автомобиле должны быть включены габаритные огни.

По окончании буксировки дважды нажмите кнопку запуска двигателя, чтобы не разрядить аккумуляторную батарею.



Во время буксировки оставьте ключ-карту в автомобиле.

В противном случае имеется риск блокировки рулевой колонки.



При остановленном двигателе усилители рулевого управления и тормозов не работают.

Необходимо строго соблюдать требования действующих Правил дорожного движения в отношении буксировки. Если Вы управляете буксируемым автомобилем, не превышайте разрешенную буксируемую массу для своего автомобиля. ➡ 6.8.

Буксировка автомобилей с автоматической коробкой передач

При выключенном двигателе система смазки автоматической коробки передач не работает, поэтому автомобиль желательно перевозить на грузовой платформе эвакуационного автомобиля или с вывешенными передними колесами.

В исключительных случаях возможна буксировка автомобиля на четырех колесах, но только передним ходом, при рычаге коробки передач в нейтральном положении **N** и на расстояние, не превышающее 50 км.

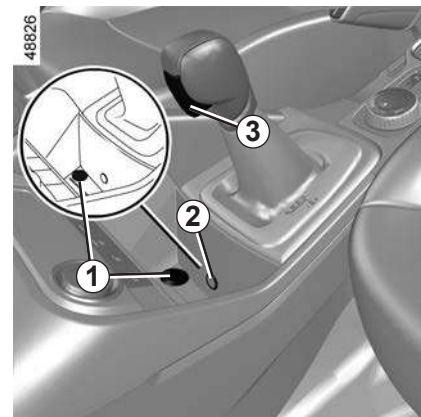

Для возможности движения, если рычаг заблокирован в положении **P** даже при нажатой педали тормоза, его можно освободить вручную. Для этого отсоедините крышку **1**, затем вставьте приспособление (с прочным стержнем) в отверстие **2** и одновременно с этим нажмите кнопку **3**, чтобы разблокировать рычаг.

Срочно обратитесь на сервисную станцию официального дилера.

БУКСИРОВКА АВТОМОБИЛЯ (2/3)

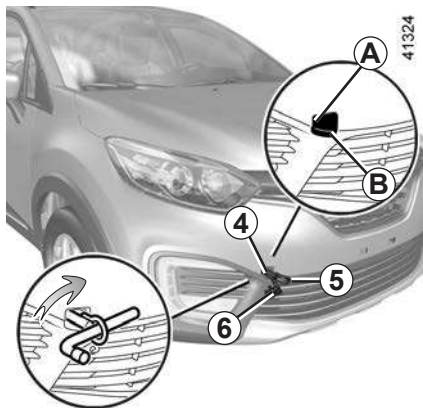

Используйте только переднюю 4 и заднюю 7 буксировочные проушины (для буксировки запрещается использовать приводные валы или любой другой элемент автомобиля).

Буксировочные проушины и места их установки предназначены только для буксировки; никогда не используйте их непосредственно или косвенно для подъема автомобиля



Никогда не оставляйте инструменты незакрепленными, т. к. они могут выпасть при торможении.

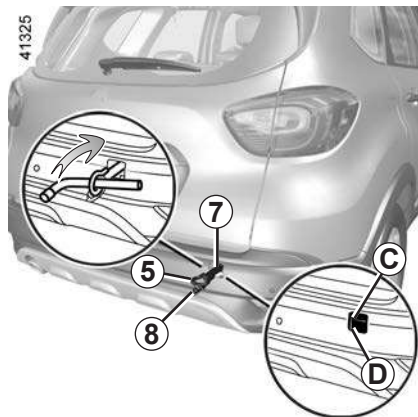

Доступ к гнездам крепления

Место установки буксировочной проушины в передней части автомобиля 4 Нажмите на край щитка 6 в зоне B и продолжайте на него нажимать, вытягивая наружу край A, чтобы открыть щиток.

Место установки буксировочной проушины в задней части автомобиля 7 Нажмите на край щитка 8 в зоне D и продолжайте на него нажимать, вытягивая наружу край C, чтобы открыть щиток.

Полностью заверните и затяните буксировочную проушину 5: сначала заверните вручную до упора, затем затяните ее колесным ключом или, в зависимости от комплектации автомобиля, рычагом.

Используйте только буксировочную проушину 5 и колесный ключ или рычаг из набора инструментов. ➔ 5.4.



– Производите буксировку на жесткой сцепке. При буксировке с помощью каната или троса (если это допустимо по действующему законодательству) тормозная система буксируемого автомобиля должна быть в исправном состоянии.

- Не следует буксировать автомобиль с неисправной ходовой частью.
- Не допускайте рывков при ускорениях и торможении, так как это может вызвать неисправность автомобиля.
- При любых обстоятельствах не рекомендуется превышать скорость **25 км/ч**.
- Не передвигайте автомобиль, толкая его сзади, если рулевая колонка заблокирована.

БУКСИРОВКА АВТОМОБИЛЯ (3/3)

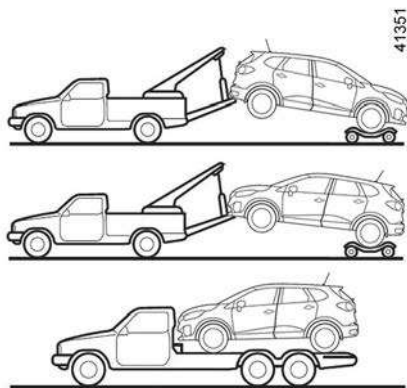

Автомобили с полным приводом (4WD)

(в зависимости от комплектации автомобиля)

Вне зависимости от типа коробки передач нельзя буксировать полноприводный автомобиль, если хотя бы одно из его колес соприкасается с землей.



Убедитесь, что буксировочная проушина правильно завернута и надежно закреплена.

Существует риск отсоединения буксируемого объекта.

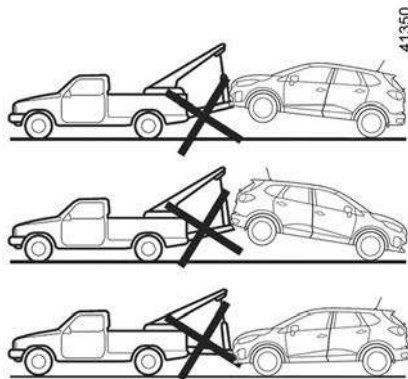

Категорически недопустима буксировка полноприводного автомобиля любым способом, если хотя бы одно из его колес касается поверхности дороги (кроме случаев ограниченного перемещения в условиях бездорожья). Существует опасность механического повреждения трансмиссии.

Буксировка в условиях бездорожья

Если ваш автомобиль застрял в песке, в снегу, в грязи и т.п., закрепите гибкую сцепку (буксирный трос или иное устройство, специально предназначенное для буксировки) к передней или задней буксировочной проушине (см. раздел «Точки установки буксировочных проушин» на предыдущей странице).

Условия применения гибкой сцепки указаны в инструкции производителя.

Если полноприводный автомобиль **4x4 (4WD)** застрял, его можно отбуксировать только на короткое расстояние. Существует риск механических повреждений узлов и агрегатов трансмиссии.



В случае буксировки в условиях бездорожья запрещается использовать жесткую сцепку для буксировки застрявшего автомобиля. Существует опасность механических повреждений.

НЕИСПРАВНОСТИ ФУНКЦИОНИРОВАНИЯ (1/6)

Рекомендации, приведенные ниже, помогут Вам быстро временно устранить неисправности, однако, по соображениям безопасности, при первой же возможности обратитесь к официальному дилеру компании-производителя.

Использование ключа-карты	ВОЗМОЖНЫЕ ПРИЧИНЫ	ЧТО ДЕЛАТЬ
Ключ-карта не отпирает или не запирает двери.	Элемент питания ключа-карты разряжен.	Замените элемент питания. Двери автомобиля по-прежнему можно запереть и отпереть, а также можно запустить двигатель. ➡ 1.12 и ➡ 2.2.
	На частоте ключа-карты работает внешнее электронное устройство (например мобильный телефон).	Выключите внешнее устройство или используйте встроенный в ключ-карту запасной ключ. ➡ 1.12.
	Автомобиль находится в зоне сильных электромагнитных помех. Аккумуляторная батарея автомобиля разряжена.	Используйте встроенный в ключ-карту запасной ключ ➡ 1.12.
	Двигатель работает.	При работающем двигателе разблокировка/блокировка ключа-карты невозможна. Выключите зажигание.

НЕИСПРАВНОСТИ ФУНКЦИОНИРОВАНИЯ (2/6)

При включении стартера	ВОЗМОЖНЫЕ ПРИЧИНЫ	ЧТО ДЕЛАТЬ
Сигнальные лампы на щитке приборов гаснут или не загораются, стартер не включается.	Наконечники проводов аккумуляторной батареи плохо затянуты, не подключены или окислены.	Подтяните крепление наконечников проводов на клеммах. Если они окислились, очистите их и затяните.
	Аккумуляторная батарея разряжена или вышла из строя.	Подсоедините исправную аккумуляторную батарею к неисправной ➔ 5.26 или при необходимости замените аккумуляторную батарею. Не передвигайте автомобиль, толкая его сзади, если рулевая колонка заблокирована.
	Неисправность электрической цепи.	Обратитесь на сервисную станцию компании-производителя.
Двигатель не запускается.	Не выполнены условия запуска.	➔ 2.2
	Не действует функция «свободные руки».	Поместите ключ-карту в специальное гнездо на центральной консоли. ➔ 2.2
Двигатель не останавливается.	Ключ-карта не обнаруживается.	Поместите ключ-карту в специальное гнездо на центральной консоли. Нажмите и удерживайте кнопку запуска двигателя.
	Сбой в электронной системе.	Пять раз быстро нажмите кнопку запуска.
Рулевая колонка не разблокировалась.	Рулевое колесо заблокировано.	Поверните рулевое колесо, нажимая кнопку запуска двигателя ➔ 2.2
	Неисправность электрической цепи.	Обратитесь на сервисную станцию компании-производителя.

НЕИСПРАВНОСТИ ФУНКЦИОНИРОВАНИЯ (3/6)

В движении	ВОЗМОЖНЫЕ ПРИЧИНЫ	ЧТО ДЕЛАТЬ
Вибрация.	Недостаточное давление воздуха в шинах, неправильная балансировка колес или их повреждение.	Проверьте давление в шинах; если оно соответствует норме, обратитесь на сервисную станцию компании-производителя.
Выход белого дыма из выхлопной трубы.	Механическая неисправность: повреждение прокладки головки блока цилиндров.	Остановите двигатель и свяжитесь с официальным дилером компании-производителя.
Из-под капота идет дым.	Замыкание или течь системы охлаждения.	Остановитесь, выключите зажигание, отойдите от автомобиля и свяжитесь с официальным дилером компании-производителя.
Горит сигнальная лампа давления масла:		
на повороте или при торможении автомобиля.	Низкий уровень масла в двигателе.	Долейте необходимое количество моторного масла. ➡ 4.5.
гаснет не сразу или продолжает гореть при увеличении частоты вращения коленчатого вала двигателя.	Недостаточное давление масла.	Остановитесь и свяжитесь с официальным дилером компании-производителя.
Сигнальная лампа аварийного давления масла гаснет с задержкой или продолжает гореть при увеличении оборотов двигателя.	Недостаточное давление масла.	Остановитесь и свяжитесь с официальным дилером компании-производителя.

НЕИСПРАВНОСТИ ФУНКЦИОНИРОВАНИЯ (4/6)

В движении	ВОЗМОЖНЫЕ ПРИЧИНЫ	ЧТО ДЕЛАТЬ
Свист.	Неправильно установлена антенна на крыше.	Измените положение антенны.
Двигатель перегревается. Стрелка указателя температуры охлаждающей жидкости находится в красной зоне шкалы и горит сигнальная лампа экстренной остановки STOP .	Неисправен вентилятор системы охлаждения двигателя.	Прекратите движение, остановите двигатель и свяжитесь с официальным дилером компании-производителя.
	Течь охлаждающей жидкости.	Проверьте резервуар, в нем должна быть охлаждающая жидкость. Если охлаждающая жидкость отсутствует, срочно свяжитесь с официальным дилером компании-производителя.
Закипание охлаждающей жидкости.	Механическая неисправность: пробита прокладка головки блока цилиндров.	Остановите двигатель. Свяжитесь с официальным дилером компании-производителя.
	Вентилятор системы охлаждения двигателя неисправен.	Срочно свяжитесь с официальным дилером компании-производителя.



Радиатор: при доливе большого объема охлаждающей жидкости необходимо помнить, что не следует заливать холодную жидкость, если двигатель автомобиля сильно нагрет. После любой операции на автомобиле, требующей даже частичного слива жидкости из системы охлаждения, ее следует наполнить свежей смесью, приготовленной в соответствующих пропорциях. Помните: можно использовать только те марки охлаждающей жидкости, которые предписаны к применению техническими службами компании-производителя.

НЕИСПРАВНОСТИ ФУНКЦИОНИРОВАНИЯ (5/6)

Электрическое оборудование	ВОЗМОЖНЫЕ ПРИЧИНЫ	ЧТО ДЕЛАТЬ
Не работают стеклоочистители.	Примерзли щетки стеклоочистителей.	Освободите щетки перед включением стеклоочистителей.
	Неисправность электрической цепи.	Обратитесь на сервисную станцию компании-производителя.
	Поврежденный предохранитель.	Замените предохранитель или обратитесь в сервисный центр для его замены. ➔ 5.21.
Стеклоочиститель не останавливается.	Неисправность электрического управления	Свяжитесь с официальным дилером компании-производителя.
Повышенная частота мигания указателей поворота.		
Не работают указатели поворота и аварийной световой сигнализации.	Неисправность электрической цепи или переключателя.	Свяжитесь с официальным дилером компании-производителя.
	Поврежденный предохранитель.	Замените предохранитель или обратитесь в сервисный центр для его замены. ➔ 5.21.
Фары не включаются или не выключаются.	Неисправность электрической цепи или переключателя.	Обратитесь на сервисную станцию компании-производителя.
	Поврежденный предохранитель.	Замените предохранитель или обратитесь в сервисный центр для его замены. ➔ 5.21.

НЕИСПРАВНОСТИ ФУНКЦИОНИРОВАНИЯ (6/6)

Электрическое оборудование	ВОЗМОЖНЫЕ ПРИЧИНЫ	ЧТО ДЕЛАТЬ
Рулевое управление затруднено.	Перегрев усилителя. Неисправность усилителя.	Двигайтесь с осторожностью на небольшой скорости и будьте готовы прилагать повышенное усилие к рулевому колесу для поворота колес автомобиля. Обратитесь на сервисную станцию официального дилера.
Горят сигнальные лампы режима «2WD» и неисправности электрической системы.	Неисправность системы полного привода.	Продолжите движение на пониженной скорости и как можно скорее обратитесь на сервисную станцию компании-производителя. Решением этой проблемы может быть замена шин.
Система не переключается в режим «2WD» или «4WD Lock». Режим «AUTO» остается включенным.	Неисправность системы полного привода.	Срочно обратитесь на сервисную станцию официального дилера.
Следы конденсата в фарах.	Наличие конденсата на отражателях фар может быть закономерным следствием изменения температуры наружного воздуха. В этом случае при включении фар конденсат через некоторое время исчезает.	
Включение сигнальной лампы непристегнутых ремней безопасности на передних сиденьях не соответствует реальному состоянию ремней безопасности.	Какой-либо предмет находится между полом и сиденьем и мешает работе датчика.	Удалите все предметы из-под передних сидений.

Глава 6: Технические характеристики

Идентификационные таблички автомобиля	6.2
Идентификация двигателя	6.4
Габаритные размеры	6.5
Характеристики двигателя	6.6
Масса буксируемого прицепа	6.8
Массовые характеристики	6.8
Запасные части и ремонтные работы	6.9
Регистрация технического обслуживания	6.10
Антикоррозионный контроль	6.16

ИДЕНТИФИКАЦИОННЫЕ ТАБЛИЧКИ (1/2)

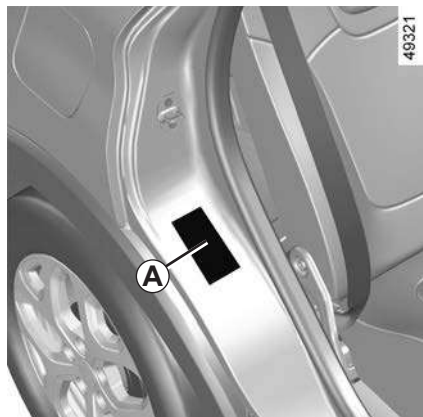

Данные, приведенные на табличке производителя **A** или **B**, в зависимости от страны, должны указываться во всех направляемых производителю запросах или заказах.

Наличие и местоположение идентификационных табличек зависят от модификации автомобиля.

Табличка изготовителя **A**

- 1 Название изготовителя.
- 2 Номер официального «одобрения типа транспортного средства (ОТТС)». Полный номер указан в паспорте («ПТС») автомобиля.
- 3 Идентификационный номер.
- 4 Максимальная разрешенная масса автомобиля с нагрузкой.

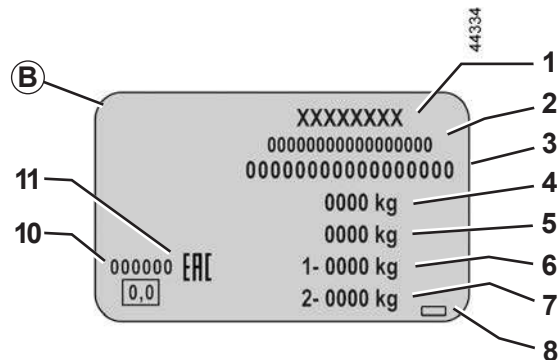

- 5 Максимальная разрешенная масса полностью загруженного автомобиля с прицепом (МТR).
- 6 Максимальная разрешенная нагрузка (ММТA) на переднюю ось.
- 7 Максимальная разрешенная нагрузка (ММТA) на заднюю ось автомобиля.
- 8 Номер товарной партии.
- 9 Не используется.
- 10 Номер краски (код цвета).
- 11 Официальный знак допуска продукции к обращению на рынке (логотип «РОСТЕСТ»).

ИДЕНТИФИКАЦИОННЫЕ ТАБЛИЧКИ (2/2)

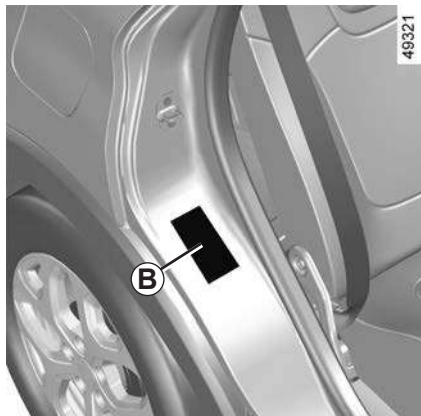

Данные, приведенные на табличке производителя **A** или **B**, в зависимости от страны, должны указываться во всех направляемых производителю запросах или заказах.

Наличие и местоположение идентификационных табличек зависят от модификации автомобиля.

Идентификационная табличка автомобиля **B**

- 1 Название изготовителя.
- 2 Номер официального «одобрения типа транспортного средства (ОТТС)». Полный номер указан в паспорте («ПТС») автомобиля.
- 3 Идентификационный номер.
- 4 Максимальная разрешенная масса автомобиля с нагрузкой.

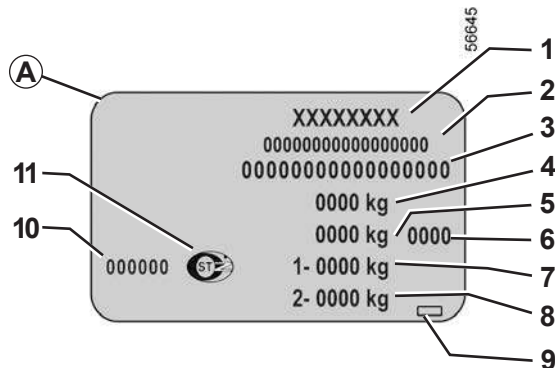

- 5 Максимальная разрешенная масса полностью загруженного автомобиля с прицепом (MTR).
- 6 Год производства.
- 7 Максимальная разрешенная нагрузка (ММТА) на переднюю ось автомобиля.
- 8 Максимальная разрешенная нагрузка (ММТА) на заднюю ось автомобиля.
- 9 Номер товарной партии.
- 10 Номер краски (код цвета).
- 11 Узбекская маркировка соответствия требованиям.

ИДЕНТИФИКАЦИЯ ДВИГАТЕЛЯ

33293

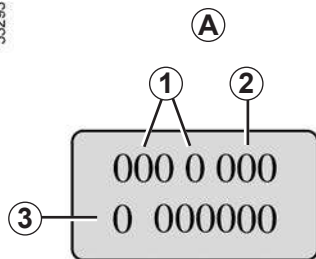

Указывайте идентификационную информацию двигателя в зоне A во всех направляемых производителю обращения и заказах.

(ее расположение зависит от двигателя)

- 1 Тип двигателя.
- 2 Индекс двигателя.
- 3 Заводской номер двигателя.

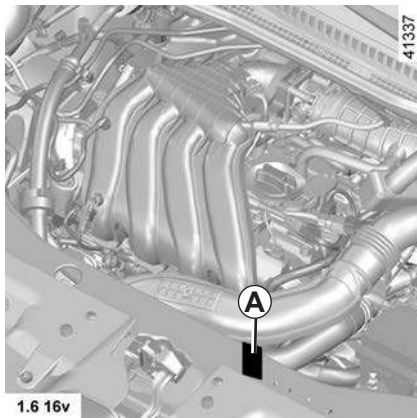

1.6 16v

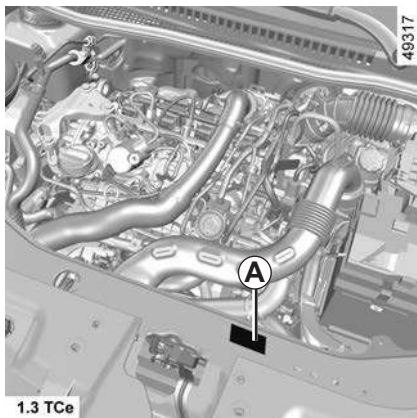

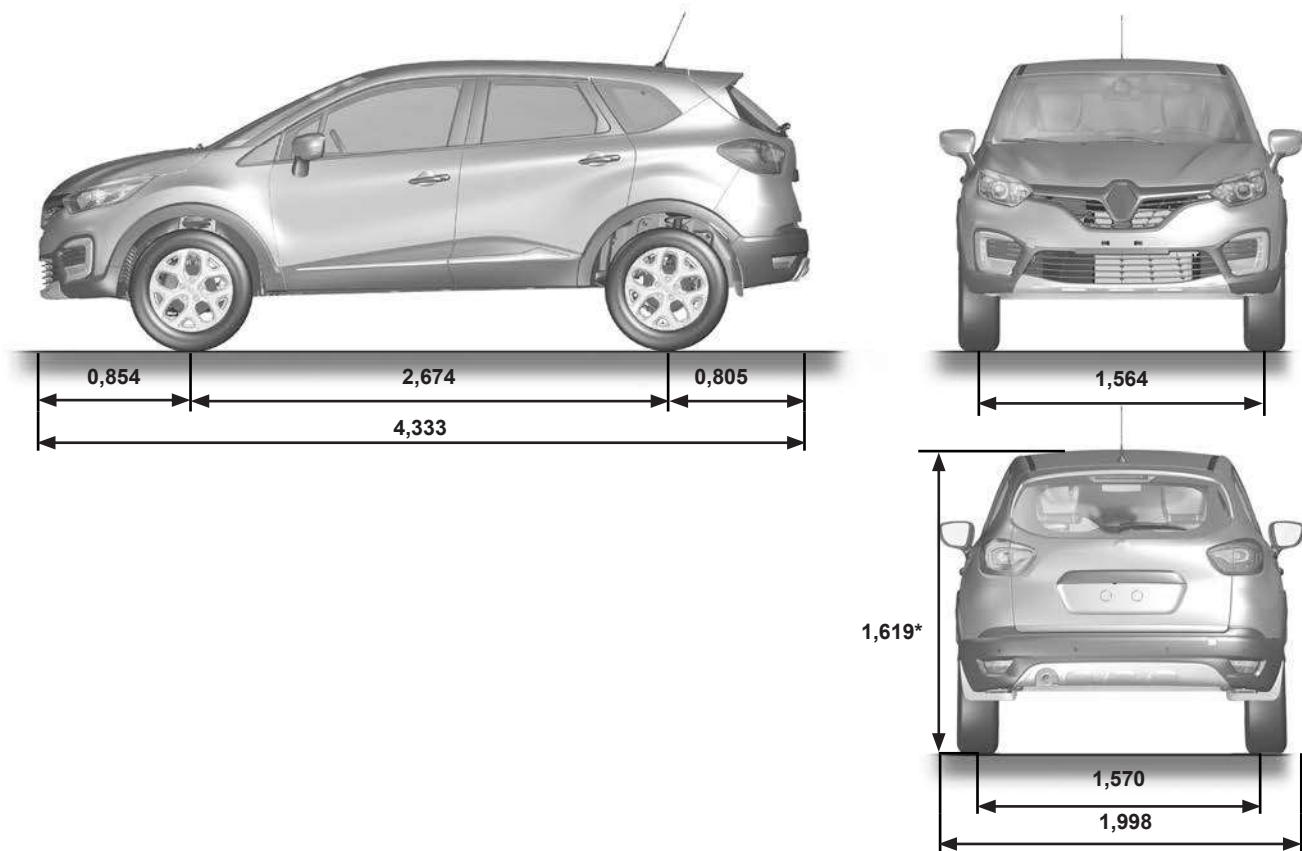

1.3 TCe

ГАБАРИТНЫЕ РАЗМЕРЫ (в метрах)



* Снаряженный автомобиль

ХАРАКТЕРИСТИКИ ДВИГАТЕЛЯ (1/2)

Модификации	1,3 TCe	1,6 16V
Тип двигателя (см. табличку на двигателе)	H5H Turbo	H4M
Рабочий объем двигателя, см ³	1332	1598
Тип топлива Октановое число	<p>Бензин</p> <p>Неэтилированное топливо обязательно с октановым числом, соответствующим числу, указанному на этикетке на лючке заливной горловины бака.</p> <p>Используемое топливо должно соответствовать экологическому классу и стандартам, предусмотренным для автомобиля.</p>	
<p>Виды топлива, которые соответствуют европейским стандартам и подходят для двигателей автомобилей, реализуемых в Европе (во всех других случаях обратитесь к официальному дилеру).</p>	<div style="display: flex; flex-direction: column; align-items: flex-start;"> <div style="display: flex; align-items: center; margin-bottom: 20px;">  <div style="margin-left: 10px;"> <p>Неэтилированный бензин, соответствующий стандарту EN 228 и содержащий до 5% этанола.</p> </div> </div> <div style="display: flex; align-items: center;">  <div style="margin-left: 10px;"> <p>Неэтилированный бензин, соответствующий стандарту EN 228 и содержащий до 10% этанола.</p> </div> </div> </div>	

ХАРАКТЕРИСТИКИ ДВИГАТЕЛЯ (2/2)

Модификации	1,3 TСе	1,6 16V
Тип двигателя (см. табличку на двигателе)	H5H Turbo	H4M
Рабочий объем двигателя, см ³	1332	1598
Свечи зажигания	<p>Используйте свечи только тех типов, которые предписаны для Вашего автомобиля.</p> <p>Их тип указан на этикетке, расположенной в моторном отсеке. При ее отсутствии обратитесь на сервисную станцию компании-производителя.</p> <p>Установка свечей зажигания ненадлежащего типа может привести к повреждению двигателя.</p>	

МАССОВЫЕ ХАРАКТЕРИСТИКИ, кг

Данные массовые характеристики указаны для автомобиля в базовой комплектации и без дополнительного оборудования: они изменяются в зависимости от уровня оснащенности Вашего автомобиля. Обратитесь к официальному дилеру компании-производителя.

Максимальная разрешенная масса автомобиля (ММАС) Максимально разрешенная масса автомобиля с прицепом (MTR)	Значения масс (весовых нагрузок), указанные на идентификационной табличке автомобиля ➔ 6.2
Масса буксируемого прицепа, оборудованного тормозами*	рассчитываются по формуле: MTR - ММАС
Масса буксируемого прицепа, не оборудованного тормозами*	670
Максимально допустимая нагрузка на тягово-сцепное устройство*	75
Допустимая нагрузка на крыше	80 кг (включая устройство для перевозки)

* Масса буксируемого прицепа (буксировка трейлера, катера и т. д.)

Буксировка запрещается, если разность MTR – ММАС равна нулю, либо если на фирменной табличке MTR указана равной нулю (или вовсе не указана).

- Следует помнить, что масса буксируемого прицепа регламентируется местным законодательством и, в частности, правилами дорожного движения. По поводу тягово-сцепного устройства обращайтесь к официальному дилеру компании-производителя.
- В любом случае при буксировке **недопустимо превышение максимальной разрешенной массы (автомобиль и буксируемый прицеп)**. Однако, допускается:
 - превышение ММТА на задние колеса максимум на 15%;
 - превышение ММАС автомобиля максимум на 10%, но не более чем на 100 кг (при достижении первого из этих пределов).В обоих случаях максимальная скорость автомобиля с прицепом не должна превышать 100 км/ч, при этом давление воздуха в шинах следует увеличить на 0,2 бара (3 PSI).
- Мощность двигателя и способность автомобиля преодолевать подъемы уменьшаются в условиях высокогорья, мы рекомендуем уменьшать максимальную загрузку на 10% на 1000 м подъема и затем дополнительно на 10% на каждые 1000 м подъема.

ЗАПАСНЫЕ ЧАСТИ И РЕМОНТНЫЕ РАБОТЫ

Оригинальные запасные части созданы на основе очень жестких технических требований и подвергаются специальным испытаниям. Поэтому они соответствуют всем техническим требованиям к аналогичным деталям, устанавливаемым на новые автомобили.

Используя оригинальные запасные части компании-производителя, Вы сможете обеспечить долговечность и исправность Вашего автомобиля. Кроме того, на ремонтные работы, выполненные специалистами сервисной станции компании-производителя с использованием оригинальных запасных частей, дается гарантия согласно условиям, приведенным на обороте заказ-наряда на ремонт.

РЕГИСТРАЦИЯ ТЕХНИЧЕСКОГО ОБСЛУЖИВАНИЯ (1/6)

VIN:

Дата: Км:		№ фактуры:		Комментарии/разное	
Тип работ: Техническое обслуживание <input type="checkbox"/> <input type="checkbox"/>		Печать			
Проверка антикоррозионного покрытия: В НОРМЕ <input type="checkbox"/> Не В НОРМЕ* <input type="checkbox"/> *См. специальную страницу					
Дата: Км:		№ фактуры:		Комментарии/разное	
Тип работ: Техническое обслуживание <input type="checkbox"/> <input type="checkbox"/>		Печать			
Проверка антикоррозионного покрытия: В НОРМЕ <input type="checkbox"/> Не В НОРМЕ* <input type="checkbox"/> *См. специальную страницу					
Дата: Км:		№ фактуры:		Комментарии/разное	
Тип работ: Техническое обслуживание <input type="checkbox"/> <input type="checkbox"/>		Печать			
Проверка антикоррозионного покрытия: В НОРМЕ <input type="checkbox"/> Не В НОРМЕ* <input type="checkbox"/> *См. специальную страницу					

РЕГИСТРАЦИЯ ТЕХНИЧЕСКОГО ОБСЛУЖИВАНИЯ (2/6)

VIN:

Дата: Км:		№ фактуры:	Комментарии/разное
Тип работ: Техническое обслуживание <input type="checkbox"/> <input type="checkbox"/>		Печать	
Проверка антикоррозионного покрытия: В НОРМЕ <input type="checkbox"/> Не В НОРМЕ* <input type="checkbox"/> *См. специальную страницу			
Дата: Км:		№ фактуры:	Комментарии/разное
Тип работ: Техническое обслуживание <input type="checkbox"/> <input type="checkbox"/>		Печать	
Проверка антикоррозионного покрытия: В НОРМЕ <input type="checkbox"/> Не В НОРМЕ* <input type="checkbox"/> *См. специальную страницу			
Дата: Км:		№ фактуры:	Комментарии/разное
Тип работ: Техническое обслуживание <input type="checkbox"/> <input type="checkbox"/>		Печать	
Проверка антикоррозионного покрытия: В НОРМЕ <input type="checkbox"/> Не В НОРМЕ* <input type="checkbox"/> *См. специальную страницу			

РЕГИСТРАЦИЯ ТЕХНИЧЕСКОГО ОБСЛУЖИВАНИЯ (3/6)

VIN:

Дата: Км:		№ фактуры:	Комментарии/разное
Тип работ: Техническое обслуживание <input type="checkbox"/> <input type="checkbox"/>		Печать	
Проверка антикоррозионного покрытия: В НОРМЕ <input type="checkbox"/> Не В НОРМЕ* <input type="checkbox"/> *См. специальную страницу			
Дата: Км:		№ фактуры:	Комментарии/разное
Тип работ: Техническое обслуживание <input type="checkbox"/> <input type="checkbox"/>		Печать	
Проверка антикоррозионного покрытия: В НОРМЕ <input type="checkbox"/> Не В НОРМЕ* <input type="checkbox"/> *См. специальную страницу			
Дата: Км:		№ фактуры:	Комментарии/разное
Тип работ: Техническое обслуживание <input type="checkbox"/> <input type="checkbox"/>		Печать	
Проверка антикоррозионного покрытия: В НОРМЕ <input type="checkbox"/> Не В НОРМЕ* <input type="checkbox"/> *См. специальную страницу			

РЕГИСТРАЦИЯ ТЕХНИЧЕСКОГО ОБСЛУЖИВАНИЯ (4/6)

VIN:

Дата: Км:		№ фактуры:	Комментарии/разное
Тип работ: Техническое обслуживание <input type="checkbox"/> <input type="checkbox"/>		Печать	
Проверка антикоррозионного покрытия: В НОРМЕ <input type="checkbox"/> Не В НОРМЕ* <input type="checkbox"/> *См. специальную страницу			
Дата: Км:		№ фактуры:	Комментарии/разное
Тип работ: Техническое обслуживание <input type="checkbox"/> <input type="checkbox"/>		Печать	
Проверка антикоррозионного покрытия: В НОРМЕ <input type="checkbox"/> Не В НОРМЕ* <input type="checkbox"/> *См. специальную страницу			
Дата: Км:		№ фактуры:	Комментарии/разное
Тип работ: Техническое обслуживание <input type="checkbox"/> <input type="checkbox"/>		Печать	
Проверка антикоррозионного покрытия: В НОРМЕ <input type="checkbox"/> Не В НОРМЕ* <input type="checkbox"/> *См. специальную страницу			

РЕГИСТРАЦИЯ ТЕХНИЧЕСКОГО ОБСЛУЖИВАНИЯ (5/6)

VIN:

Дата: Км:		№ фактуры:	Комментарии/разное
Тип работ: Техническое обслуживание <input type="checkbox"/> <input type="checkbox"/>		Печать	
Проверка антикоррозионного покрытия: В НОРМЕ <input type="checkbox"/> Не В НОРМЕ* <input type="checkbox"/> *См. специальную страницу			
Дата: Км:		№ фактуры:	Комментарии/разное
Тип работ: Техническое обслуживание <input type="checkbox"/> <input type="checkbox"/>		Печать	
Проверка антикоррозионного покрытия: В НОРМЕ <input type="checkbox"/> Не В НОРМЕ* <input type="checkbox"/> *См. специальную страницу			
Дата: Км:		№ фактуры:	Комментарии/разное
Тип работ: Техническое обслуживание <input type="checkbox"/> <input type="checkbox"/>		Печать	
Проверка антикоррозионного покрытия: В НОРМЕ <input type="checkbox"/> Не В НОРМЕ* <input type="checkbox"/> *См. специальную страницу			

РЕГИСТРАЦИЯ ТЕХНИЧЕСКОГО ОБСЛУЖИВАНИЯ (6/6)

VIN:

Дата: Км:		№ фактуры:	Комментарии/разное
Тип работ: Техническое обслуживание <input type="checkbox"/> <input type="checkbox"/>		Печать	
Проверка антикоррозионного покрытия: В НОРМЕ <input type="checkbox"/> Не В НОРМЕ* <input type="checkbox"/> *См. специальную страницу			
Дата: Км:		№ фактуры:	Комментарии/разное
Тип работ: Техническое обслуживание <input type="checkbox"/> <input type="checkbox"/>		Печать	
Проверка антикоррозионного покрытия: В НОРМЕ <input type="checkbox"/> Не В НОРМЕ* <input type="checkbox"/> *См. специальную страницу			
Дата: Км:		№ фактуры:	Комментарии/разное
Тип работ: Техническое обслуживание <input type="checkbox"/> <input type="checkbox"/>		Печать	
Проверка антикоррозионного покрытия: В НОРМЕ <input type="checkbox"/> Не В НОРМЕ* <input type="checkbox"/> *См. специальную страницу			

АНТИКОРРОЗИОННЫЙ КОНТРОЛЬ (1/5)

В случае, когда продолжение действия гарантии обусловлено ремонтом, этот ремонт указывается ниже.

VIN (ИНА):

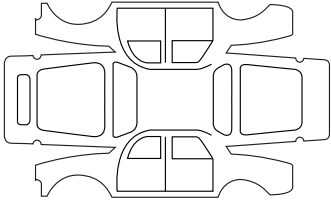
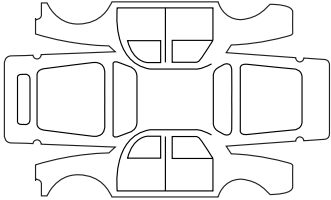
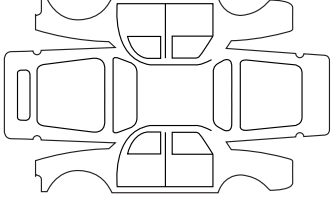
Выполняемый в связи с коррозией ремонт:		Печать
Дата ремонта:		
Выполняемый ремонт:		Печать
Дата ремонта:		
Выполняемый ремонт:		Печать
Дата ремонта:		

АНТИКОРРОЗИОННЫЙ КОНТРОЛЬ (2/5)

В случае, когда продолжение действия гарантии обусловлено ремонтом, этот ремонт указывается ниже.

VIN (ИНА):

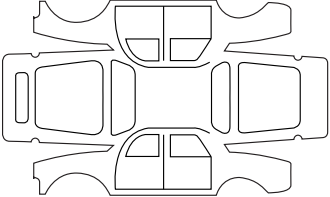
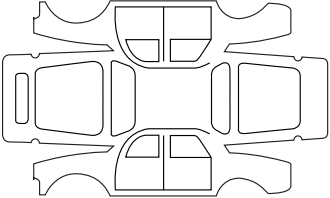
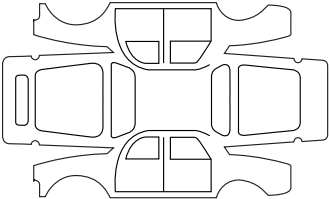
Выполняемый в связи с коррозией ремонт:		Печать
Дата ремонта:		
Выполняемый ремонт:		Печать
Дата ремонта:		
Выполняемый ремонт:		Печать
Дата ремонта:		

АНТИКОРРОЗИОННЫЙ КОНТРОЛЬ (3/5)

В случае, когда продолжение действия гарантии обусловлено ремонтом, этот ремонт указывается ниже.

VIN (ИНА):

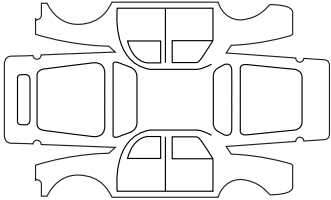
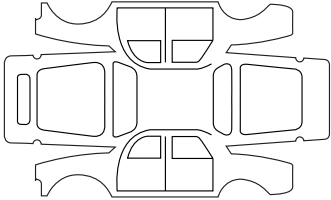
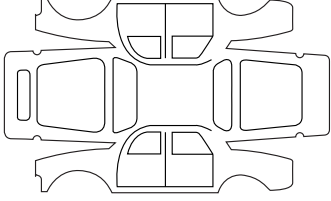
Выполняемый в связи с коррозией ремонт:		Печать
Дата ремонта:		
Выполняемый ремонт:		Печать
Дата ремонта:		
Выполняемый ремонт:		Печать
Дата ремонта:		

АНТИКОРРОЗИОННЫЙ КОНТРОЛЬ (4/5)

В случае, когда продолжение действия гарантии обусловлено ремонтом, этот ремонт указывается ниже.

VIN (ИНА):

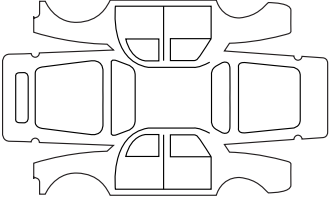
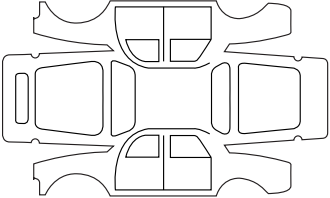
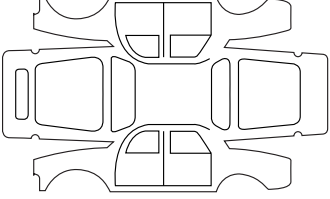
Выполняемый в связи с коррозией ремонт:		Печать
Дата ремонта:		
Выполняемый ремонт:		Печать
Дата ремонта:		
Выполняемый ремонт:		Печать
Дата ремонта:		

АНТИКОРРОЗИОННЫЙ КОНТРОЛЬ (5/5)

В случае, когда продолжение действия гарантии обусловлено ремонтом, этот ремонт указывается ниже.

VIN (ИНА):

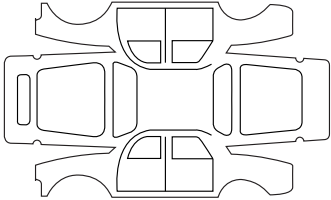
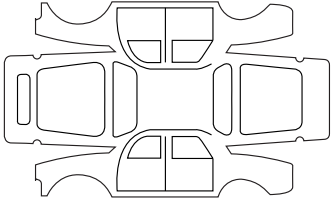
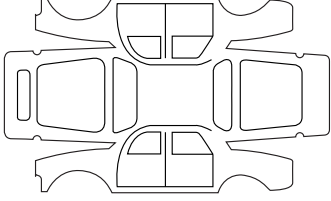
Выполняемый в связи с коррозией ремонт:		Печать
Дата ремонта:		
Выполняемый ремонт:		Печать
Дата ремонта:		
Выполняемый ремонт:		Печать
Дата ремонта:		

АЛФАВИТНЫЙ УКАЗАТЕЛЬ (1/5)

4
4 ведущих колеса (4WD) 2.26 → 2.29

E
ESC: система стабилизации траектории 1.50, 2.21 → 2.25

A
аварийная световая сигнализация 1.70
аварийный сигнал 1.70
автоматическая блокировка открывающихся
элементов кузова при движении 1.14
автоматическая коробка передач (использование) 2.51 → 2.53
адаптивный усилитель рулевого управления 1.64
аккумуляторная батарея 1.49, 4.12 – 4.13, 5.26 → 5.28
антиблокировочная система (ABS) 2.21 → 2.25
антикоррозионная защита 4.14
антипробуксовочная система (ASR) 2.21 → 2.25

Б
багажник крыши
опоры багажника крыши 3.30
багажное отделение 3.26, 3.28
бачок
охлаждающая жидкость 4.7
тормозная жидкость 4.8
безопасность детей 1.5 → 1.9, 1.11, 1.26, 1.29 – 1.30,
1.32 → 1.36, 1.40 → 1.43, 3.14 – 3.15
бортовой компьютер 1.48 → 1.51, 1.53 → 1.63
буксировка 5.32 → 5.34
тягово-сцепное устройство 3.29
буксировочные проушины 5.4 – 5.5, 5.32 → 5.34
буксируемая масса 6.8

В
вентиляционные дефлекторы, решетки 3.2 – 3.3
вентиляция 3.2 → 3.13

ветровое стекло с обогревом 3.8 → 3.11
вещевые отделения 3.18 → 3.21
включение зажигания 2.2 → 2.7
внутренняя отделка салона
уход 4.17 – 4.18
вождение автомобиля 2.2 → 2.8, 2.10 → 2.14,
2.21 → 2.38, 2.51 → 2.53
встроенная система управления телефоном
в режиме «свободные руки» 3.31 – 3.32

Д
давление в шинах ... 2.17 → 2.20, 4.10 – 4.11, 5.2 – 5.3, 5.6 → 5.11
датчик заднего хода 3.7 – 2.38
датчик «слепой» зоны 2.41 → 2.46
двери/дверь багажного отделения 1.2 – 1.3, 1.10 → 1.14
двигатель
технические характеристики 6.6 – 6.7
дети 1.2, 1.5 → 1.9, 1.29 – 1.30, 3.14 – 3.15
дети (безопасность) 1.2, 1.5 → 1.9, 1.11
детские сиденья 1.29 – 1.30, 1.32 → 1.42
дисплей 1.48 → 1.52
дистанционный запуск двигателя 2.2 → 2.7
домкрат 5.2, 5.4 – 5.5
дополнительное оборудование 5.29

E
емкости
стеклоомыватели 4.9

Ж
жидкость системы охлаждения двигателя 4.7

З
задние сиденья
функциональные возможности 3.24 – 3.25

АЛФАВИТНЫЙ УКАЗАТЕЛЬ (2/5)

задний ход	
движение	2.9, 2.51 → 2.53
задняя полка	3.27
закрытие дверей	1.10 → 1.14
замена колеса	5.6 – 5.7
замена ламп	5.12 → 5.18
замена масла в двигателе	4.5 – 4.6
запасное колесо	5.2 – 5.3
запасной ключ	1.2 – 1.3
запирание дверей	1.2 → 1.14
заправочная емкость системы смазки двигателя	4.5 – 4.6
заправочная емкость топливного бака	1.83 – 1.84
запуск двигателя	2.2 → 2.7
звуковая и световая сигнализация	1.70
зеркала заднего вида	1.68 – 1.69
И	
идентификационные таблички	6.2 → 6.4
индивидуальные зеркала	3.21
К	
камера заднего вида	2.39 – 2.40
камеры кругового обзора	2.47 → 2.50
капот	4.2 – 4.3
ключ-карта	
использование	1.2 – 1.3
ключ-карта с функцией «свободные руки»:	
использование	1.4 → 1.9
ключ-карта: элемент питания	5.19 – 5.20
каталитический нейтрализатор	2.8
ключ для снятия декоративного колпака	5.4 – 5.5
кнопка запуска/остановки двигателя	2.2 → 2.7
колеса (безопасность)	5.8 → 5.11
колесный ключ	5.4 → 5.7
контрольно-измерительные приборы	1.48 → 1.54, 1.66 – 1.67
кузов	
уход	4.14 → 4.16
Л	
лампы	
замена	5.12 → 5.18
М	
маслоизмерительный щуп	4.4
массовые характеристики	6.8
место водителя	1.46 → 1.51
моторное масло	4.4 → 4.6
мультимедийное оборудование	3.31 – 3.32
мойка	4.14 → 4.16
Н	
набор инструментов	5.2, 5.4 – 5.5
накачивание шин	2.17 → 2.20, 4.10 – 4.11, 5.6 → 5.11
наружная световая сигнализация	1.70 → 1.75
неисправности	1.48 → 1.51, 5.35 → 5.40
О	
обдув	
ветровое стекло	3.5, 3.8 → 3.11
заднее стекло	3.4, 3.8 → 3.11
обкатка автомобиля	2.2 → 2.7
оборудование салона	3.18 → 3.21
органы управления	1.46 – 1.47
освещение:	
наружное	1.70 → 1.75
салона	3.16 – 3.17, 5.16 → 5.18
щитка приборов	1.71
особенность автомобилей с бензиновым двигателем	2.8
остановка двигателя	2.2 → 2.7
отключение подушек безопасности	
переднего пассажира	1.43
открытие дверей	1.10 → 1.13

АЛФАВИТНЫЙ УКАЗАТЕЛЬ (3/5)

отпирание дверей 1.12 – 1.13
охрана окружающей среды 2.16

П

пепельница 3.22
перевозка грузов на крыше автомобиля 6.8
в багажном отделении 3.28
перевозка детей 1.29 – 1.30, 1.32 → 1.43
передние сиденья
 регулировка 1.15 → 1.17
переключение передач 1.51, 2.9, 2.51 → 2.53
плавкие предохранители 5.21 → 5.25
плафон 3.16 – 3.17, 5.16
подголовники 1.15, 3.23
подлокотник передний 3.19
подушка безопасности
 отключение подушки безопасности переднего пассажира 1.43
 подушка безопасности 1.21 → 1.28, 1.48
подъем автомобиля
замена колеса 5.6 – 5.7
положение сиденья водителя
 настройки 1.17 → 1.20
преднатяжители ремней безопасности 1.21 → 1.26
приборная панель 1.46 – 1.47
прикуриватель 3.22
пробка топливного бака 1.83 – 1.84
прокол шины 5.2 → 5.7

Р

размеры 6.5
разрешенная нагрузка на крышу 6.8
расход топлива 2.10 → 2.14
регулирование температуры 3.8 → 3.13
регулировка места водителя 1.15 → 1.20, 3.23
регулировка передних сидений 1.16

регулировка света фар 1.74 – 1.75
режим движения ЕСО 1.51, 2.10 → 2.14
рекомендации по снижению токсичности 2.15
рекомендации по управлению 2.10 → 2.14
ремни безопасности 1.17 → 1.26
розетка питания электроаксессуаров 3.22
рулевое колесо
 регулировка 1.64 – 1.65
рычаг переключения передач 2.9

С

селектор автоматической коробки передач 2.51 → 2.53
сигнал потери давления в шинах 1.51, 2.17 → 2.20
сигнальные лампы 1.48 → 1.63
сиденья с подогревом 1.16
система ISOFIX 1.32 → 1.34, 1.40 → 1.42
система кондиционирования воздуха 3.4 → 3.13
система контроля при трогании на подъеме 2.21 → 2.25
система навигации 3.31 – 3.32
система ограничения скорости 1.51, 2.30 → 2.32
система отопления и вентиляции 3.4 → 3.12
система пассивной безопасности
 водителя и переднего пассажира 1.21 → 1.26
система регулирования и ограничения скорости 2.30 → 2.36
система стабилизации траектории: ESC 2.21 → 2.25
система помощи при парковке 2.37 → 2.40
система экстренного торможения 2.21 → 2.25
солнцезащитный козырек 3.21
сообщения на щитке приборов 1.53 → 1.63
стеклоомыватели 1.76 → 1.82
стеклоочистители 1.76 → 1.82
стеклоподъемники 3.14 – 3.15
стояночный тормоз 2.9

АЛФАВИТНЫЙ УКАЗАТЕЛЬ (4/5)

Т

телефон	3.31 – 3.32
температура наружного воздуха	1.67
технические характеристики	6.5 → 6.9
техническое обслуживание	2.15
топливный бак	
емкость	1.83
топливо	
заправка	1.48, 1.83 – 1.84
качество	1.83 – 1.84
расход	2.10 → 2.14
рекомендации по расходу топлива	2.10 → 2.14
тормозная жидкость	4.8

У

указатели поворотов	1.70, 5.12 → 5.15
указатели:	
на щитке приборов	1.48 → 1.54
уменьшение токсичности отработавших газов	
рекомендации	2.15
уровень масла в двигателе	1.49, 4.4 → 4.6
уровень топлива	1.48 → 1.52
уровни эксплуатационных жидкостей	4.7 → 4.9
уровни:	
бачок стеклоомывателя	4.9
охлаждающая жидкость	4.7
тормозная жидкость	4.8
усилитель рулевого управления	1.64
установка точного времени	1.66 – 1.67
устройства безопасности для детей 1.29 – 1.30, 1.32 → 1.36, 1.43	
уход:	
внутренняя отделка салона	4.17 – 4.18
кузов автомобиля	4.14 → 4.16
механическое оборудование	4.4, 4.12 – 4.13, 6.10 → 6.15

Ф

фары	
замена ламп.....	5.12 – 5.13
передние	5.12 – 5.13
регулировка	1.74 – 1.75
фильтр:	
воздушный	4.9
масляный	4.5 – 4.6
салона	4.9
фонари направленного освещения	3.16 – 3.17
фонари/фары:	
аварийной сигнализации	1.70
ближнего света	1.48, 1.71, 5.12 – 5.13
габаритные	1.71, 5.12 → 5.14
дальнего света	1.48, 1.71, 5.12
заднего хода	5.15
поворота	1.48, 1.70, 5.12 → 5.14
противотуманные	1.48, 1.73, 5.15
регулировка	1.74 – 1.75
стоп-сигнала	5.14 – 5.15
функция режима ECO	1.51

Х

характеристики двигателей	6.4, 6.6 – 6.7
---------------------------------	----------------

Ц

центральный замок дверей.	1.12 → 1.14
--------------------------------	-------------

Ч

часы	1.66 – 1.67
чистка:	
внутри автомобиля	4.17 – 4.18

Ш

шины	2.14, 2.17 → 2.20, 4.10 – 4.11, 5.8 → 5.1
------------	---

АЛФАВИТНЫЙ УКАЗАТЕЛЬ (5/5)

Щ

щетки стеклоочистителей	5.30 – 5.31
щиток приборов	1.48 → 1.63

Э

экономия топлива	2.10 → 2.14
экстренный вызов	2.54 → 2.56
электрическая регулировка света фар в вертикальной плоскости	1.74 – 1.75
элементы питания	
элемент питания ключа-карты	5.19 – 5.20
экономичный режим ECO	1.51



7.6



RENAULT S.A.S. SOCIÉTÉ PAR ACTIONS SIMPLIFIÉE AU CAPITAL DE 533 941 113 € / 13-15, QUAI LE GALLO
92100 BOULOGNE-BILLANCOURT R.C.S. NANTERRE 780 129 987 — SIRET 780 129 987 03591 / TÉL. : 0810 40 50 60
NU 1365-4 – 99 91 085 45S – 05/2021 – Edition russe

