



# Renault TWIZY

Руководство по эксплуатации



# Добро пожаловать в ваш новый электромобиль

**Настоящее руководство по эксплуатации и обслуживанию** содержит информацию, которая поможет вам:

- ознакомиться с электромобилем, максимально эффективно его эксплуатировать, воспользоваться преимуществами всех функций и технических новшеств, реализованных в его конструкции;
- поддерживать оптимальную работу электромобиля посредством соблюдения простых, но емких советов по техобслуживанию;
- быстро устранять мелкие неисправности, не требующие вмешательства специалиста.

То небольшое время, которое вы потратите на прочтение данного руководства, с лихвой окупится приобретенными сведениями, а также знаниями функциональных возможностей и технических новшеств электромобиля. Для получения дополнительной информации об электромобиле обращайтесь к техническим специалистам нашей дилерской сети.

В настоящем руководстве используется следующий знак:



**Знак указывает на опасность, риск или необходимость принятия мер безопасности.**

Описание модели, изложенное в настоящем руководстве, основано на технических характеристиках, существовавших на момент составления документа. **Настоящее руководство охватывает все единицы оборудования (как штатного, так и дополнительного), устанавливаемого на электромобили данной модели, однако наличие этих единиц оборудования на вашем электромобиле зависит от комплектации, выбранных опций и страны поставки.**

**В данном руководстве также может встретиться информация об оборудовании, которым предполагается оснащать электромобили в течение ближайшего года.**

Термин «официальный дилер», используемый в тексте настоящего документа, означает дилера RENAULT.

Счастливого пути за рулем вашего нового электромобиля!

Перевод с французского. Воспроизведение, частичный или полный перевод запрещены без письменного разрешения компании-производителя электромобиля.



# С О Д Е Р Ж А Н И Е

## Главы

Знакомство с электромобилем .....

1

Вождение электромобиля .....

2

Комфорт .....

3

Техническое обслуживание .....

4

Практические советы .....

5

Технические характеристики .....

6

Алфавитный указатель .....

7



# Глава 1. Знакомство с электромобилем

|   |      |
|---|------|
| Электромобиль: общая информация . . . . .                                   | 1.2  |
| Важные рекомендации . . . . .   | 1.7  |
| Электромобиль: зарядка. . . . .   | 1.8  |
| Ключ. . . . .   | 1.13 |
| Двери . . . . .   | 1.14 |
| Иммобилайзер двигателя . . . . .  | 1.15 |
| Переднее сиденье . . . . .  | 1.16 |
| Ремни безопасности. . . . .   | 1.17 |
| Устройства безопасности водителя в дополнение к ремню безопасности. . . . . | 1.20 |
| Система пассивной безопасности . . . . .                                    | 1.23 |
| Безопасность детей: общая информация . . . . .                              | 1.24 |
| Бустерное автокресло-подушка . . . . .                                      | 1.26 |
| Крепление бустерного автокресла-подушки. . . . .                            | 1.27 |
| Установка бустерного автокресла-подушки . . . . .                           | 1.28 |
| Водительское место . . . . .  | 1.31 |
| Предупредительные световые индикаторы . . . . .                             | 1.32 |
| Приборные дисплеи и индикаторы . . . . .                                    | 1.35 |
| Часы . . . . .  | 1.37 |
| Звуковая и световая сигнализация . . . . .                                  | 1.38 |
| Система звукового оповещения. . . . .                                       | 1.39 |
| Приборы наружного освещения и сигнализации . . . . .                        | 1.40 |
| Очиститель/омыватель ветрового стекла . . . . .                             | 1.41 |

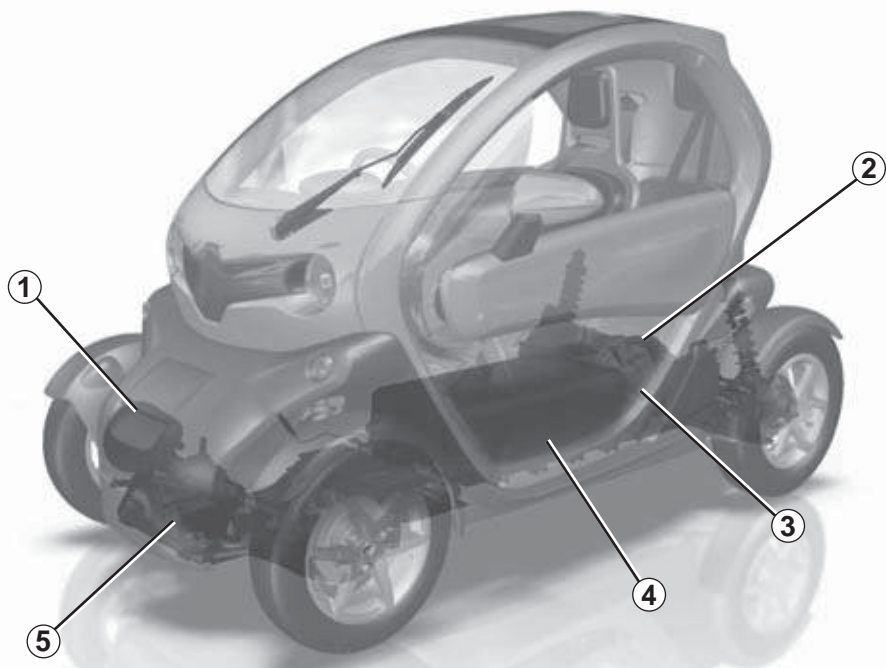

- 1 Зарядный кабель
- 2 Электродвигатель
- 3 Оранжевые силовые кабели электроцепи
- 4 Тяговая аккумуляторная батарея
- 5 Аккумуляторная батарея 12 В

## ЭЛЕКТРОМОБИЛЬ: общая информация (2/5)

Электромобили имеют ряд отличительных особенностей. В связи с этим настоятельно рекомендуем внимательно ознакомиться с правилами эксплуатации данного электромобиля.

### Особенности

Данный электромобиль сертифицирован по категории четырехколесного транспортного средства. Тем не менее не исключена вероятность его дальнейшей сертификации на соответствие особым нормативным требованиям, касающимся типа водительского удостоверения, типа используемой дороги и т. д. В связи с этим необходимо обеспечить, чтобы эксплуатация данного электромобиля осуществлялась в соответствии с нормативными требованиями законодательства дорожного движения вашей страны.

### Аккумуляторные батареи

Ваш электромобиль оснащен двумя аккумуляторными батареями:

- тяговой аккумуляторной батареей;
- аккумуляторной батареей 12 В.

### Тяговая аккумуляторная батарея 58 В

Тяговая аккумуляторная батарея аккумулирует энергию, необходимую для нормальной работы электродвигателя вашего электромобиля. Как и любая другая аккумуляторная батарея, данная батарея после активной работы разряжается и потому регулярно нуждается в подзарядке.

Для подзарядки вам не нужно ждать, пока тяговая батарея разрядится до минимального резервного уровня.

Полная зарядка от специальной настенной розетки займет не более 3,5 ч.

Запас хода будет зависеть от уровня заряженности тяговой аккумуляторной батареи, а также от стиля вашего вождения.

Более подробно об этом см. в разделе «Запас хода: рекомендации» в главе 2.

### Аккумуляторная батарея 12 В

Аккумуляторная батарея 12 В предназначена для питания бортового оборудования (световых приборов, очистителей и омывателя ветрового стекла, АБС и т. д.).

12-вольтовая аккумуляторная батарея заряжается, если:

- тяговая аккумуляторная батарея заряжена;
- зажигание включено;
- зажигание выключено и периодически включается цепь питания от достаточно заряженной тяговой батареи.

Подробнее об этом см. в разделе «Аккумуляторная батарея 12 В» в главе 4.



А

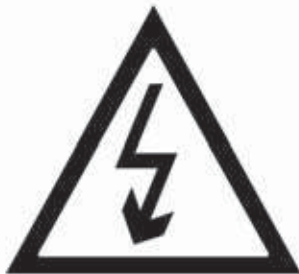

Знаком **А** обозначены электрические элементы, представляющие опасность для жизни.

33436

### Электроцепь 58 В

К электроцепи 58 В относятся оранжевые силовые кабели и элементы, обозначенные знаком



Система привода электромотоцикла работает на напряжении постоянного тока приблизительно 58 В. Данная система может нагреваться во время и после выключения зажигания.

Вмешательство или внесение изменений в систему электроснабжения 58 В (компоненты, кабели, соединители, тяговая аккумуляторная батарея) строго запрещено, так как это опасно для жизни. По вопросам, связанным с электроцепью, обращайтесь к официальному дилеру.

**Существует опасность возникновения пожара, получения ожогов или поражения электротоком с получением серьезных травм.**

### Шум

Электромотоциклы отличаются очень низким уровнем шума. Вполне вероятно, что вы и прочие участники дорожного движения не привыкли к такой малозвучной работе, поэтому движение электромотоцикла им будет трудно слышать.

В связи с этим рекомендуем предупредить других участников дорожного движения с помощью звукового сигнала,

особенно во время движения в местах плотной застройки или при маневрировании. Более подробно об этом см. в разделе «Звуковой сигнал» в главе 1.

Поскольку электродвигатель работает тихо, вам станут слышны непривычные звуки (аэродинамические шумы, шум шин и т. д.).

Во время зарядки могут быть слышны звуки работы бортовых компонентов электромотоцикла (вентилятора, реле и проч.).



Поскольку ваш электромотоцикл работает бесшумно, то перед выходом из него убедитесь, что стояночный тормоз включен, а зажигание выключено.

Существует опасность получения серьезной травмы.

### Вождение электромобиля

При отпускании педали акселератора во время движения тяговый электродвигатель при замедлении вырабатывает электроэнергию, которая используется для подзарядки тяговой аккумуляторной батареи. Более подробно об этом см. в разделе «Индикатор заряда/эконометр» в главе 2.

Моторное торможение электромобиля намного мощнее моторного торможения автомобиля с бензиновым или дизельным двигателем.



#### Помехи для водителя

На водительском месте электромобиля следует использовать коврики, предназначенные только для данной модели и закрепляемые с помощью специальных элементов конструкции. Надежность крепления ковриков следует регулярно проверять. Запрещается размещать один коврик над другим.

**Существует опасность блокировки педалей.**



Из соображений безопасности следует адаптировать свой стиль вождения под дорожные условия и не допускать резких поворотов рулевого колеса, особенно на крутых уклонах или скользких поверхностях. Несоблюдение этой рекомендации может привести к потере управления электромобилем. Существует опасность попадания в аварию или получения серьезной травмы.



Наличие пассажира меняет баланс электромобиля, его сцепление с дорогой и увеличивает тормозной путь. Свой стиль вождения необходимо адаптировать под дорожные условия и не допускать резких маневров, которые могут привести к потере управления электромобилем. В противном случае возникает опасность попадания в аварию или получения серьезной травмы.

## ЭЛЕКТРОМОБИЛЬ: общая информация (5/5)

Плохая погода, затопленные дороги



Запрещается ездить по затопленным дорогам, если уровень воды находится выше нижней кромки колесного диска.



Если уровень воды достиг уровня пола электромобиля, зарядку производить запрещается. Обратитесь к официальному дилеру.

Существует опасность поражения электротоком, сопряженного с угрозой для жизни.

### Особые требования

- При экстремально высоких температурах окружающей среды включается безопасный режим. На приборном щитке загорается ин-

дикатор . Безопасный режим снижает мощность электромобиля и может полностью его обездвижить. В этом случае рекомендуется остановиться и дать электросистеме остыть, после чего индикатор



погаснет, и движение можно продолжить.

- При максимальном уровне заряженности тяговой аккумуляторной батареи и в течение первых нескольких километров пробега или при очень низких температурах окружающей среды мощность моторного торможения будет временно снижена. Учитывайте это обстоятельство при вождении.



Моторное торможение ни в коем случае нельзя использовать в качестве альтернативы нажатию на педаль тормоза.

# ВАЖНЫЕ РЕКОМЕНДАЦИИ



Внимательно ознакомьтесь со следующими указаниями. Их несоблюдение может привести к **пожару, получению ожогов или поражению электротоком с получением серьезной травмы.**

## **В случае аварии или удара**

При аварии или ударе днища автомобиля (например, при наезде на столбик, бордюрный камень или иное уличное оборудование) может повредиться электроцепь или тяговая аккумуляторная батарея.

В этом случае следует обязательно проверить автомобиль у официального дилера.

Ни в коем случае нельзя касаться компонентов электроцепи или оранжевых кабелей, расположенных на виду внутри или снаружи автомобиля.

В случае сильного повреждения тяговой батареи может вытечь электролит, поэтому:

- не касайтесь жидкостей (электролит и т. д.), вытекающих из тяговой батареи;
- при попадании электролита на кожу промойте пораженный участок большим количеством воды и срочно обратитесь к врачу.

## **В случае пожара**

В случае пожара необходимо немедленно эвакуировать пассажиров автомобиля, позвонить в экстренную службу и сообщить, что пожар возник в автомобиле.

Тушение электрооборудования допускается только универсальным огнетушащим составом ABC или порошковым огнетушащим составом BC. Запрещается тушение водой и иными огнетушащими составами.

В случае повреждения электроцепи необходимо обратиться к официальному дилеру.

## **Буксировка**

Более подробно об этом см. в разделе «Аварийная буксировка» в главе 5.

## **Мойка автомобиля**

Запрещается мыть автомобиль во время зарядки.

Ни в коем случае нельзя мыть автомобиль или тяговую батарею с помощью аппарата мойки высокого давления.

Автомобиль нельзя мыть на автоматической автомойке с вращающимися щетками.

Существует опасность повреждения электроцепи.

## **Поднятие автомобиля**

При поднятии автомобиля запрещается размещать подъемный инструмент (домкрат и проч.) непосредственно под тяговой аккумуляторной батареей. Замену колеса рекомендуется производить на сервисной станции официального дилера.



### Схема зарядки

- 1 Настенная розетка или, в зависимости от электромобиля, зарядная станция
- 2 Зарядный кабель

По вопросам, связанным с оборудованием для зарядки, обращайтесь к официальному дилеру.



### Важные рекомендации по зарядке электромобиля

Внимательно ознакомьтесь со следующими указаниями. Несоблюдение следующих указаний может привести к **пожару, получению ожогов или поражению электротоком с получением серьезной травмы.**

#### Зарядка от бытовых розеток

Все бытовые розетки, которые вы планируете использовать для зарядки электромобиля с помощью зарядного кабеля, должны быть проверены квалифицированным специалистом на соответствие нормативным требованиям, действующим в вашей стране, а главное — должны быть оборудованы:

- устройством защитного отключения (УЗО) 30 мА типа А;
- устройством защиты от перенапряжений (УЗПН; наличие предохранителя 16 А или автоматического выключателя для используемой розетки);
- ограничителем перенапряжения (ОПН) для обеспечения грозозащиты участков, подверженных воздействию атмосферного электричества.

УЗО рекомендуется тестировать ежемесячно.

Проверку бытовой или настенной розетки рекомендуется выполнять регулярно. Запрещается использовать розетку со следами повреждений (коррозии, изменения цвета и т. д.).

#### Зарядка

Запрещается мыть электромобиль во время зарядки.

Ни в коем случае нельзя мыть электромобиль или тяговую батарею с помощью аппарата мойки высокого давления. Перед тем как вставлять силовую вилку зарядного кабеля в розетку, проверьте последнюю на отсутствие грязи, влаги и следов ржавчины. Существует опасность получения травмы и/или поражения электротоком со смертельным исходом.

Запрещается заряжать электромобиль при наличии влаги, следов коррозии или инородных тел в силовой вилке зарядного кабеля. Существует опасность возникновения пожара.

Не засовывайте посторонние предметы в силовую вилку зарядного кабеля. Зарядный кабель ни в коем случае не следует комбинировать с каким-либо разветвителем или удлинителем. Запрещается демонтировать или заменять зарядный кабель. Существует опасность возникновения пожара.

С зарядным кабелем следует обращаться аккуратно: не наступать на него, не мочить, не тянуть, не переезжать, не допускать соударения с какими-либо предметами, держать подальше от источников тепла.

В случае повреждения голубой защитной оболочки зарядный кабель использовать запрещается. Для замены зарядного кабеля обращайтесь к официальному дилеру.



### Зарядный кабель 2

С помощью данного кабеля полная зарядка тяговой аккумуляторной батареи занимает около 3,5 ч.

Зарядный кабель хранится в зарядном отсеке в передней части электромобиля.



Запрещается использовать удлинитель или разветвитель. Допускается использование только рекомендованного производителем переходника. По вопросу рекомендуемых переходников обращайтесь к официальному дилеру. Существует опасность возникновения пожара.

Не допускается заряжать и парковать электромобиль при экстремально высоких или низких температурах (в жару или холод).

Зарядку тяговой аккумуляторной батареи рекомендуется выполнять при умеренных температурах.

Если температура окружающего воздуха ниже нуля или слишком высокая, зарядка займет больше времени. При крайне низкой температуре зарядка невозможна.

Зарядка тяговой батареи может оказаться невозможной, если электромобиль находился на стоянке в течение более семи суток при температурах ниже  $-25^{\circ}\text{C}$ .

Зарядка также может стать невозможной, если электромобиль простаивал более трех месяцев при почти нулевом уровне заряженности.

Чтобы продлить срок службы тяговой батареи, не следует оставлять электромобиль с высоким уровнем заряженности батареи более чем на месяц, особенно в очень жаркую погоду.

### Рекомендации

Электромобиль рекомендуется парковать и заряжать в затененном или закрытом от солнечных лучей месте.

### Износ защитной оболочки зарядного кабеля



Если голубая защитная оболочка повреждена, зарядный кабель следует заменить. Для замены зарядного кабеля обращайтесь к официальному дилеру.

Существует опасность получения травмы и/или поражения электротоком со смертельным исходом.



Перед тем как вставлять силовую вилку зарядного кабеля в розетку, проверьте последнюю на отсутствие грязи, влаги и следов ржавчины.

В противном случае возникает опасность получения серьезной травмы и/или поражения электротоком со смертельным исходом.

## ЭЛЕКТРОМОБИЛЬ: зарядка (4/5)

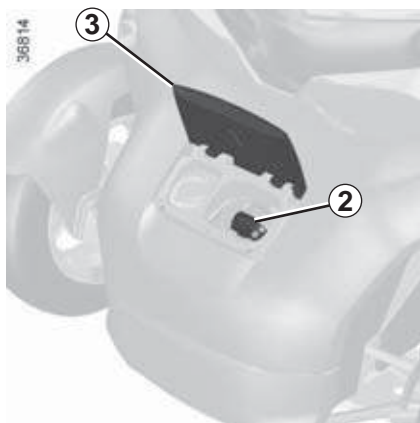

### Подзарядка тяговой аккумуляторной батареи

При выключенном зажигании:

- откройте крышку **3** зарядного отсека в передней части электромобиля;
- извлеките из отсека зарядный кабель **2**, несильно потянув за вилку. Максимальная длина зарядного кабеля составляет около 3 м;
- вставьте соответствующую вилку кабеля во внешнюю питающую розетку (бытовую розетку и т. д.);
- во время подзарядки следите за тем, чтобы ограничитель натяжения **8** зарядного кабеля **2** не был слишком сильно натянут.

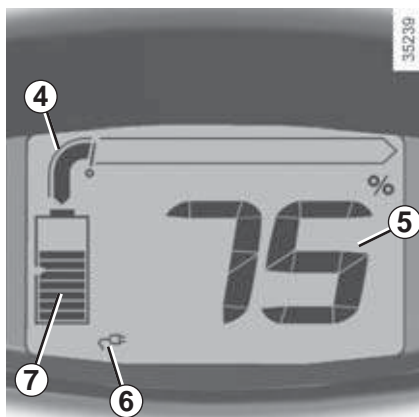

Во время подзарядки на приборном щитке высвечиваются:

- световой индикатор **4**. Индикатор мигает, указывая на то, что тяговая аккумуляторная батарея заряжается;
- процент заряженности **5**;
- индикатор **6**, указывающий на то, что зарядный кабель подключен к сети;
- количество имеющейся энергии **7** аккумуляторной батареи.

При достижении полного уровня заряженности индикация зарядки на приборном щитке погаснет.

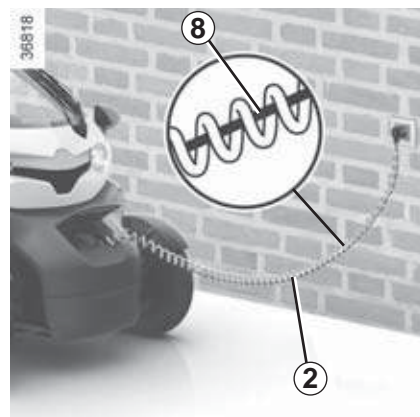

### Примечание

Нет необходимости:

- ждать, пока батарея разрядится до минимального резервного уровня, чтобы потом зарядить электромобиль;
- ждать полного уровня заряженности тяговой батареи, чтобы начать движение на электромобиле.

В отсутствие защиты от перенапряжения не рекомендуется производить зарядку в грозу (удары молнии и проч.).

Зарядку следует выполнять только при выключенном зажигании.



## ЭЛЕКТРОМОБИЛЬ: зарядка (5/5)

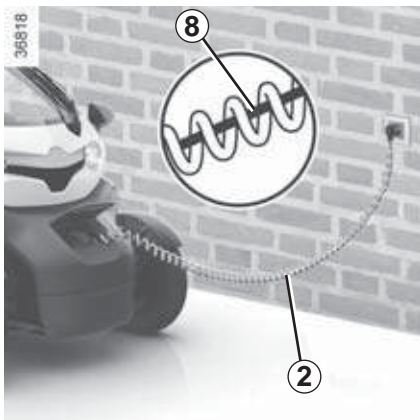

Это нормально, если во время зарядки слышен шум работающего вентилятора системы охлаждения.

Во время зарядки убедитесь, что зарядный кабель **2** не натянут слишком сильно. Запрещается тянуть электромобиль за зарядный кабель.

Если ограничитель натяжения **8** поврежден, зарядный кабель необходимо заменить. Для замены зарядного кабеля обратитесь к официальному дилеру.

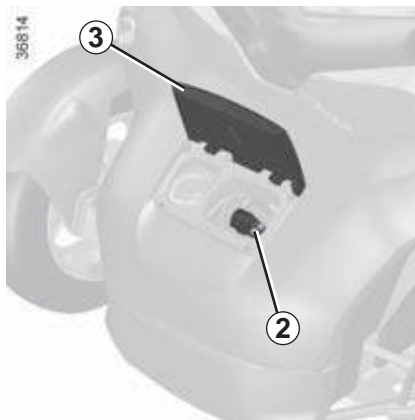

### Меры предосторожности при отсоединении силовой вилки зарядного кабеля от розетки

- Выдерните силовую вилку кабеля от внешней питающей розетки. При этом на щитке приборов погаснет соответствующая индикация зарядки.
- Правильно уложите кабель **2** в зарядный отсек. Силовую вилку нужно поместить в предусмотренный для нее кожух или, в зависимости от комплектации электромобиля, уложить разъем зарядного кабеля контактами вниз.
- Закройте крышку **3**.

### Особые требования

Если отсоединить зарядный кабель от розетки зарядной станции не получается (силовая вилка зарядного кабеля механически заблокирована), запустите двигатель, затем выключите и снова включите зажигание.

Попытка пуска двигателя завершает зарядку и разблокирует зарядный кабель, позволяя отсоединить силовую вилку от розетки зарядной станции.

Эту операцию можно повторять столько, сколько потребуется.

**Внимание:** перед запуском двигателя убедитесь, что зарядный кабель правильно уложен на место и что крышка зарядного отсека плотно закрыта.

# КЛЮЧ



## Ключ

**A** Кодированный ключ для замка зажигания, запираения и отпираения отсеков для хранения.

Ключ должен использоваться только по назначению, указанному в руководстве по эксплуатации (запрещается использовать ключ для открывания бутылок и проч.).

### Замена ключа и получение дополнительных ключей

Приобрести дополнительный ключ или новый ключ в случае утери старого можно только у официального дилера.



### Ответственность водителя при парковке или остановке электромобиля

Не следует оставлять (даже ненадолго) в салоне ребенка, животное или немощного взрослого человека, так как они могут нанести вред себе и другим, случайно запустив двигатель или включив электрооборудование.

Существует опасность получения серьезной травмы.

# ДВЕРИ

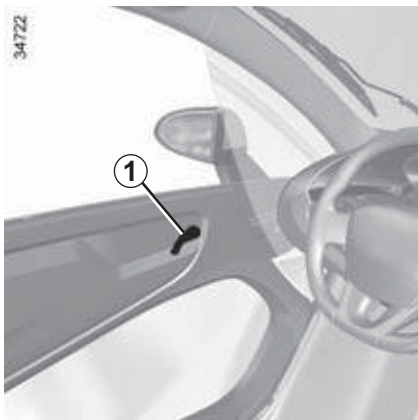

## Открытие изнутри или снаружи

Поднимите ручку **1** и потяните ее вверх.

## Закрытие

Опустите дверь до упора.



В целях безопасности открытие и закрытие дверей следует производить на неподвижном электромобиле.



### Ответственность водителя при парковке или остановке электромобиля

Не следует оставлять (даже ненадолго) в салоне ребенка, животное или немощного взрослого человека, так как они могут нанести вред себе и другим, случайно запустив двигатель или включив электрооборудование.

Существует опасность получения серьезной травмы.



Из соображений безопасности:

- придерживайте открытую дверь, если в салоне находится пассажир;
- проверяйте отсутствие людей или животных на пути закрытия дверей;
- удерживайте открываемую дверь, если электромобиль стоит на крутом уклоне.

Существует опасность получения серьезной травмы.

### Запрещается ездить с открытой дверью

Возникает опасность самопроизвольного закрытия двери.

# ИММОБИЛАЙЗЕР ДВИГАТЕЛЯ

Иммобилайзер препятствует запуску двигателя лицом, не обладающим кодированным ключом зажигания.

Иммобилайзер включается автоматически при остановке двигателя.

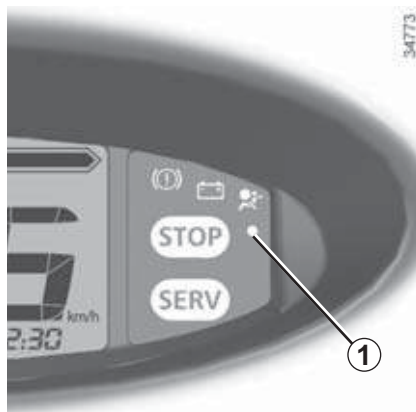

## Принцип работы

При запуске двигателя индикатор **1** загорается и через несколько секунд гаснет (см. раздел «Пуск и остановка двигателя» в главе 2).

Если код ключа не будет распознан, индикатор часто мигает, а двигатель не запустится.



Любые несанкционированные работы, производимые с иммобилайзером двигателя (компьютеры, электропроводка и проч.), могут быть опасны для жизни. Работы должны производиться квалифицированными специалистами.

## Индикатор иммобилайзера

После выключения зажигания индикатор **1** мигает, указывая на то, что защита двигателя включена.

## Устранение неисправностей

Если индикатор продолжает мигать или постоянно горит после попыток запуска двигателя, в системе имеется неисправность.

В этом случае следует воспользоваться вторым ключом зажигания (входит в комплект поставки электромобиля). При сохранении неисправности обратитесь к специалистам официального дилера, поскольку только они имеют квалификацию, требуемую для выполнения ремонта системы иммобилайзера двигателя.

При включенном иммобилайзере снять электромобель со стояночного тормоза невозможно.

## ПЕРЕДНЕЕ СИДЕНЬЕ

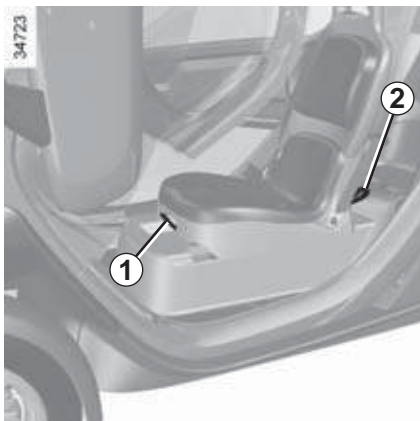

### Чтобы сдвинуть сиденье вперед или назад

Для разблокировки сиденья поднимите рукоятку **1**. После того как сиденье будет подвинуто до требуемого положения, отпустите рукоятку и убедитесь в надежной фиксации сиденья в выбранном положении.



В целях безопасности регулировку сиденья следует выполнять на неподвижном электромобиле.

### Доступ к заднему сиденью

Поднимите ремешок **2**, сдвиньте сиденье водителя вперед.

Чтобы вернуть сиденье в исходное положение, тяните ремень **2** в сторону задней части электромобиля до тех пор, пока сиденье не вернется в требуемое положение.



Убедитесь, что сиденье надежно зафиксировано в выбранном положении.

Запрещается размещать предметы на полу, поскольку при резком торможении они могут попасть под педали и помешать их нормальному перемещению.

## РЕМНИ БЕЗОПАСНОСТИ (1/3)

Использование ремней безопасности во время движения является обязательным. Также необходимо, чтобы эксплуатация электромобиля осуществлялась в соответствии с требованиями местного законодательства о дорожном движении.

**Прежде чем начать движение, в целях обеспечения оптимальной защиты, следует отрегулировать место водителя и попросить пассажиров отрегулировать свои ремни безопасности.**

### Регулировка водительского места

- Сядьте на сиденье и расположитесь по возможности глубже с опорой на спинку. Это необходимо для того, чтобы ваша спина приняла правильное положение.
- Отрегулируйте расстояние между сиденьем и педалями. Сиденье должно быть отодвинуто максимально назад, но так, чтобы можно было при этом выжимать педали до упора.



Неправильно отрегулированные или перекрученные ремни безопасности могут стать причиной травм в случае аварии. Ремень предназначен только для одного человека (ребенка или взрослого).

Использование ремня безопасности является обязательным даже для беременных женщин. В данном случае нужно следить за тем, чтобы тазовая ветвь ремня не слишком давила на низ живота, но и не висела при этом.



### Боковой ремень безопасности водителя

Просуньте правое плечо под ремень 1.

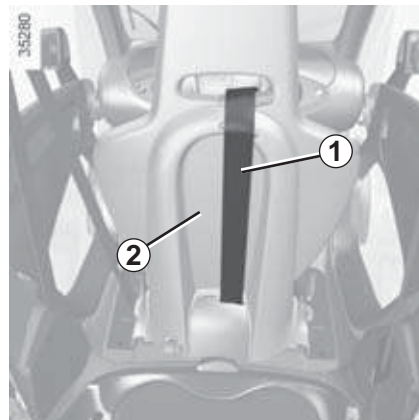

Во избежание нарушения нормальной работы бокового ремня убедитесь в отсутствии предметов между спинкой 2 переднего сиденья и ремнем 1. В противном случае можно получить травму при аварии.



Запрещается пользоваться только боковым ремнем. Боковой ремень дополняет основной ремень безопасности.

## РЕМНИ БЕЗОПАСНОСТИ (2/3)



### Пристегивание ремня безопасности

Медленно, без рывков вытяните ремень и вставьте язычок пряжки ремня **5** в замок **4** (проверьте надежность фиксации ремня в замке, потянув за пряжку **5**).

Если ремень блокируется в катушке, отпустите его и дайте ляжке втянуться в катушку, затем снова вытяните ремень.

Если ремень полностью заблокирован, медленно, но сильно потяните ремень, чтобы вытащить чуть более 3 см. Отпустите и дайте ремню втянуться в катушку, затем снова вытяните ремень.

Если неисправность устранить не удастся, обратитесь к официальному дилеру.



### Регулировка ремней безопасности

Сядьте на сиденье и прижмитесь спиной к спинке.

Плечевая ветвь **3** ремня должна располагаться как можно ближе к нижней части шеи, но ни в коем случае не должна лежать на шее.

Тазовая ветвь **7** должна плотно прилегать к бедрам и удерживать таз.

Ремень должен максимально ближе прилегать к телу: между ремнем и телом не должно быть никаких предметов.

### Расстегивание ремня безопасности

Нажмите кнопку **6** замка, после чего ремень автоматически наматывается на инерционную катушку. При этом ремень следует направлять.

## РЕМНИ БЕЗОПАСНОСТИ (3/3)



– Категорически запрещается вносить какие-либо изменения в конструкцию элементов штатной системы пассивной безопасности, в том числе ремней безопасности, сидений и их креплений. В особых случаях (например, при установке детского бустерного автокресла-подушки) следует обращаться к официальному дилеру.

- Запрещается использовать какие-либо предметы, ослабляющие прилегание ремня к телу (например, прищепки для белья, зажимы и т. п.): в случае аварии плохо прилегающий к телу ремень может нанести травму.
- Ни в коем случае не следует пропускать плечевую ветвь ремня под рукой или за спиной.
- Запрещается использовать один и тот же ремень для пристегивания нескольких человек, а также пристегивать одним ремнем себя и ребенка, сидящего у вас на коленях.
- Не допускайте перекручивания ремня.
- После аварии необходимо осмотреть ремни на предмет повреждений и при необходимости заменить. Замену ремней следует производить при малейших признаках износа.
- Следите за тем, чтобы язычок пряжки ремня был вставлен в соответствующий замок.
- Убедитесь в отсутствии посторонних предметов в области замка ремня, так как они могут помешать фиксации язычка.
- Следите за правильным положением замка ремня безопасности (он не должен быть спрятан, сломан, зажат предметами или людьми).



## УСТРОЙСТВА БЕЗОПАСНОСТИ ВОДИТЕЛЯ В ДОПОЛНЕНИЕ К РЕМНЮ БЕЗОПАСНОСТИ (1/3)

Компонентами системы пассивной безопасности являются следующие устройства:

- боковой ремень безопасности;
- ограничитель усилия натяжения ремня безопасности;
- подушка безопасности водителя.

При лобовом столкновении эти устройства могут сработать как совместно, так и по отдельности.

В зависимости от силы удара система активирует:

- блокировку основного и бокового ремней безопасности;
- фронтальную подушку безопасности.



- После любой аварии необходимо произвести осмотр всех компонентов системы пассивной безопасности.
- Запрещается производить любые действия и работы с компонентами системы пассивной безопасности (подушками безопасности, электронными блоками, электропроводкой), а также использовать эти компоненты на другом электромобиле, даже если он той же модели.
- Во избежание самопроизвольного срабатывания системы и получения травм все работы с подушками безопасности должны производиться только квалифицированными специалистами сервисной сети Renault.
- Диагностика и тестирование электроцепей управления системы безопасности должны выполняться только специально обученными квалифицированными специалистами, обладающими необходимым оборудованием.
- При утилизации данного электромобиля необходимо обратиться к официальному дилеру для демонтажа пиротехнического газогенератора подушки безопасности.

# УСТРОЙСТВА БЕЗОПАСНОСТИ ВОДИТЕЛЯ В ДОПОЛНЕНИЕ К РЕМНЮ БЕЗОПАСНОСТИ (2/3)

## Боковой ремень безопасности

См. раздел «Ремни безопасности» в главе 1.

## Ограничитель усилия натяжения ремня безопасности

Данный механизм включается при определенной силе удара и предназначен для ограничения давления ремня на туловище.

## Подушка безопасности

Подушка безопасности предусмотрена на переднем сиденье.

О наличии подушки предупреждает маркировка «Airbag» на рулевом колесе.

Система подушки безопасности состоит из:

- подушки безопасности и газогенератора, установленных в корпусе ступицы рулевого колеса;
- электронного блока, управляющего электрическим воспламенителем газогенератора;
- специального светового индикатора , отображающегося на приборном щитке.



Подушка безопасности приводится в действие пиротехнической системой, чем объясняется хлопок, а также выделение тепла и дыма в момент срабатывания подушки (что не означает начало пожара). Резкое срабатывание подушки безопасности может вызвать незначительные повреждения кожи или иные травмы.

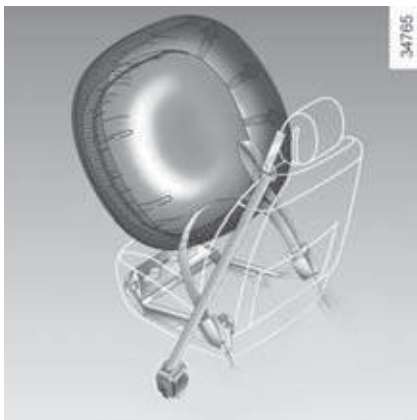

## Принцип действия

Система срабатывает только при включенном зажигании.

В момент сильного **лобового** столкновения подушка мгновенно наполняется газом, препятствуя удару головы и грудной клетки водителя о рулевое колесо и смягчая при этом ударное воздействие на водителя. После удара подушка так же быстро сдувается, позволяя беспрепятственно покинуть электромобиль.

Ниже даны предупреждающие указания относительно обеспечения беспрепятственного срабатывания подушек безопасности во избежание получения серьезных травм, которые могут быть нанесены предметами, выбиваемыми в момент срабатывания подушек.



### Предупреждения, касающиеся подушки безопасности водителя

- Запрещается изменять конструкцию рулевого колеса или ступицы рулевого колеса.
- Запрещается накрывать ступицу рулевого колеса.
- Запрещается устанавливать на ступицу любые предметы (значки, логотипы, часы, держатели для телефона и т. п.).
- Запрещается самостоятельно демонтировать рулевое колесо (демонтаж должен производиться только специалистами сервисной сети Renault).
- Во время вождения не следует располагаться слишком близко к рулевому колесу: при правильной посадке руки на рулевом колесе должны быть слегка согнуты в локтях (см. раздел «Регулировка водительского места» в главе 1). Правильное положение водителя на сиденье обеспечивает пространство, необходимое для нормального срабатывания подушки безопасности и полной реализации ее защитной функции.

# СИСТЕМА ПАССИВНОЙ БЕЗОПАСНОСТИ

Ниже даны предупреждающие указания относительно обеспечения беспрепятственного срабатывания подушек безопасности во избежание получения серьезных травм, которые могут быть нанесены предметами, выбиваемыми в момент срабатывания подушек.



Подушка безопасности дополняет действие ремня безопасности. Подушки и ремни безопасности являются неотъемлемыми компонентами единой системы пассивной безопасности. Поэтому использование ремней безопасности всегда является обязательным.

Неиспользование ремней безопасности ведет к получению серьезных травм в случае аварии и повышает риск получения легких поверхностных телесных повреждений при срабатывании подушек безопасности, хотя такие незначительные травмы всегда возможны при срабатывании подушек безопасности.

В случае опрокидывания электромобиля или сильного удара сзади подушки безопасности могут не сработать. Однако при ударе днища (например, при наезде на бордюр, камень и проч.) могут сработать все компоненты системы.

- Всякое вмешательство или внесение изменений в конструкцию системы подушки безопасности (самой подушки, электронного блока управления, электропроводки и т. д.) **категорически запрещается** (за исключением операций, выполняемых квалифицированным персоналом официального дилера).
- Для сохранения работоспособности и предотвращения самопроизвольного срабатывания работы с подушкой безопасности должны выполняться только квалифицированными специалистами сервисной сети Renault.
- В целях безопасности следует проверить исправность системы подушки безопасности электромобиля после аварии, угона или проникновения внутрь.
- При продаже или передаче электромобиля во временное пользование необходимо сообщить новому владельцу обо всех перечисленных условиях, касающихся подушек безопасности, а также передать ему настоящее руководство.
- При утилизации данного электромобиля необходимо обратиться к официальному дилеру для демонтажа газогенераторов.

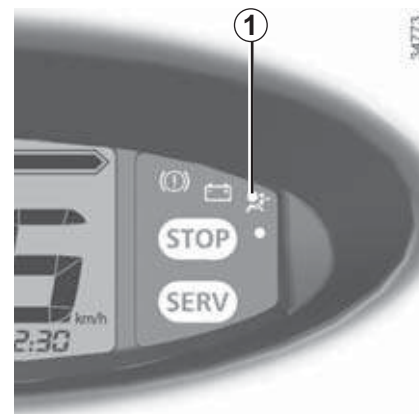

## Устранение неисправностей

При включении зажигания на приборном щитке загорается и через несколько секунд гаснет световой индикатор 1 .

Если при включении зажигания этот индикатор не загорается или он загорается при работающем двигателе, это свидетельствует о наличии неисправности в системе пассивной безопасности (подушки безопасности и т. д.) переднего сиденья.

Для устранения неисправности следует срочно обратиться к официальному дилеру. Ваша безопасность не сможет быть обеспечена в полной мере до тех пор, пока не будет устранена неисправность.

# БЕЗОПАСНОСТЬ ДЕТЕЙ: общая информация (1/2)

## Перевозка детей

Во время любых поездок ребенок, как и взрослый пассажир, должен правильно располагаться на сиденье и быть пристегнутым. За безопасность детей отвечает водитель.

Ребенок — это не взрослый в миниатюре. Дети подвержены риску специфических телесных повреждений, так как их мышцы и кости находятся в стадии роста. Для обеспечения надежной защиты одного ремня безопасности недостаточно. Необходимо использовать и правильно устанавливать специальное детское бустерное автокресло-подушку.



### Ответственность водителя

Отсек для хранения запрещается использовать в качестве бустерного автокресла-подушки для ребенка или домашнего животного. В противном случае при резком торможении или ударе автомобиля ребенок или животное могут получить травмы или помешать водителю справиться с управлением. Существует опасность получения смертельных или серьезных травм.



Столкновение автомобиля с препятствием на скорости 50 км/ч равносильно падению с высоты 10 м.

Перевозить ребенка не пристегнутым — все равно что оставить его играть без присмотра на балконе четвертого этажа без перил!

Запрещается во время перевозки держать ребенка на руках. В случае аварии вы не удержите его, даже если сами будете при этом пристегнуты ремнем безопасности.

Если автомобиль попал в аварию, бустерное автокресло-подушку следует заменить, а ремни безопасности осмотреть на предмет повреждений.



### Ответственность водителя при парковке или остановке автомобиля

Не следует оставлять (даже ненадолго) в салоне ребенка, животное или немощного взрослого человека, так как они могут нанести себе вред, случайно запустив двигатель или включив электрооборудование.

Существует опасность получения серьезной травмы.

# БЕЗОПАСНОСТЬ ДЕТЕЙ: общая информация (2/2)

## Правила эксплуатации

**Допускается использование только детского бустерного автокресла-подушки.** Уровень защиты, обеспечиваемый детским бустерным автокреслом-подушкой, зависит от его способности удерживать ребенка и правильной установки автокресла. Неправильно установленное бустерное автокресло-подушка не сможет полностью защитить ребенка в случае резкого торможения или столкновения.

Перед покупкой бустерного автокресла-подушки убедитесь, что оно соответствует нормам страны вашего местонахождения и может быть установлено в ваш автомобиль. Чтобы узнать, какие автокресла-подушки рекомендованы для вашего автомобиля, необходимо обратиться к официальному дилеру.

Перед установкой бустерного автокресла-подушки необходимо ознакомиться с инструкцией по его эксплуатации и следовать ее указаниям. В случае возникновения трудностей при установке обратитесь к производителю автокресла. Инструкцию по эксплуатации бустерного автокресла-подушки следует хранить вместе с автокреслом.

Покажите пример своему ребенку, всегда пристегиваясь ремнем безопасности, и вместе с тем научите его:

- правильно пристегиваться самому;
- садиться и высаживаться из автомобиля со стороны тротуара или обочины, вне зоны автотранспортного движения.

Не следует использовать бывшее в употреблении автокресло или автокресло без инструкции по эксплуатации.

Всегда следите за тем, чтобы вблизи автокресла не было предметов, которые могли бы помешать его нормальной работе.



Ни в коем случае не следует оставлять ребенка в автомобиле без присмотра.

Всегда следите за тем, чтобы ребенок был пристегнут, а ремень безопасности был правильно подогнан и отрегулирован.

Никогда не позволяйте ребенку высовывать руки или голову из окна.

Следите за правильным положением ребенка в автокресле на протяжении всей поездки, особенно во время сна.

# БЕЗОПАСНОСТЬ ДЕТЕЙ: бустерное автокресло-подушка



**Допускается использование только детского бустерного автокресла-подушки.**

## **Бустерные автокресла-подушки**

По достижении ребенком возраста четырех лет или веса 15 кг его можно перевозить в специальных бустерных автокреслах-подушках, позволяющих отрегулировать ремень безопасности под размер и форму тела ребенка. Бустерное автокресло-подушка должно иметь направляющие для удерживания ремня безопасности на бедрах ребенка, а не на животе. Чтобы ремень безопасности располагался посередине плеча, бустерное автокресло должно иметь регулируемую по высоте спинку с направляющей для ремня. Ремень безопасности ни в коем случае не должен находиться на шее или руке.

Для обеспечения оптимальной боковой защиты следует выбирать автокресло ковшеобразной конструкции.



## **Ответственность водителя**

Отсек для хранения запрещается использовать в качестве бустерного автокресла-подушки для перевозки ребенка или домашнего животного. В противном случае при резком торможении или столкновении электромотоцикла с препятствием ребенок или животное могут получить травмы или помешать водителю справиться с управлением.

Существует опасность получения смертельных или серьезных травм.

# БЕЗОПАСНОСТЬ ДЕТЕЙ: крепление бустерного автокресла-подушки

## Крепление с помощью ремня безопасности

Чтобы ремень эффективно сработал в случае резкого торможения или удара, он должен быть правильно отрегулирован.

При пристегивании ребенка ветви ремня должны располагаться так, как указано производителем бустерного автокресла-подушки.

Всегда проверяйте правильность пристегивания ремня безопасности, вначале подтянув ремень, затем, удерживая автокресло рукой, натянув его полностью.

Для проверки надежности крепления бустерного автокресла-подушки попробуйте переместить его влево-вправо и вперед-назад: автокресло при этом не должно подаваться смещению.

Убедитесь, что бустерное автокресло-подушка не установлено под углом.



Категорически запрещается вносить какие-либо изменения в конструкцию компонентов штатной системы пассивной безопасности: ремней безопасности, сидений и их креплений.



Запрещается использовать бустерное автокресло-подушку, если оно может отстегнуть фиксирующий его штатный ремень безопасности: основание бустерного автокресла-подушки не должно опираться на язычок пряжки и/или замок ремня безопасности.



Не допускайте перекручивания или ослабления натяжения ремня. Запрещается пропускать плечевую ветвь ремня под рукой или за спиной.

Ремень необходимо проверять на отсутствие повреждений, вызываемых острыми кромками.

Если ремень безопасности неисправен, он не сможет защитить ребенка. Для устранения неисправности необходимо обратиться к официальному дилеру. Автокресло разрешается использовать только после устранения неисправности ремня безопасности.



# БЕЗОПАСНОСТЬ ДЕТЕЙ: установка бустерного автокресла-подушки (1/3)

## Установка на заднем сиденье

Для установки бустерного автокресла-подушки сдвиньте переднее сиденье максимально вперед, а после установки задвиньте назад так, чтобы сиденье не соприкасалось с автокреслом-подушкой.

Убедитесь, что автокресло-подушка плотно прилегает к спинке заднего сиденья.



Убедитесь, что установленное в электромобиле бустерное автокресло надежно закреплено на своем основании.

Чтобы при резком торможении или ударе автокресло не вылетело вперед по инерции, его следует хорошо закреплять, даже если на нем не сидит ребенок.





Убедитесь, что автокресло или ноги ребенка не мешают правильной фиксации переднего сиденья.

См. раздел «Переднее сиденье» в главе 1.

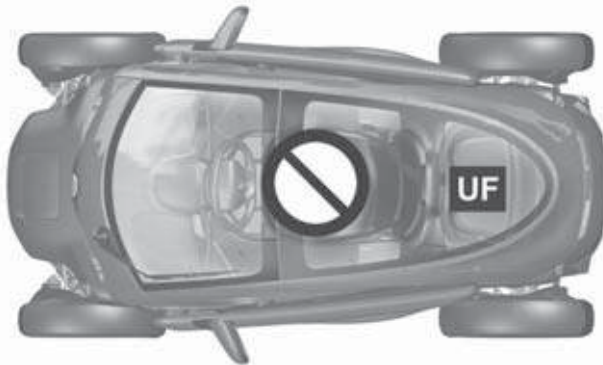
## БЕЗОПАСНОСТЬ ДЕТЕЙ: установка бустерного автокресла-подушки (2/3)



 Место, запрещенное для установки детского автокресла.

 Место, разрешенное **только** для установки и крепления ремнем безопасности стандартного универсального **детского бустерного автокресла-подушки**.



Использование несоответствующей электромобиле системы безопасности для детей не обеспечит ребенку должной защиты.

В этом случае возникает опасность получения ребенком серьезной или даже смертельной травмы.

## БЕЗОПАСНОСТЬ ДЕТЕЙ: установка бустерного автокресла-подушки (3/3)

Для обеспечения соблюдения действующих правил перевозки детей ниже в таблице продублирована информация, представленная графически на предыдущей странице.

| Тип детского автокресла  | Вес ребенка                     | Заднее сиденье  |
|--|---------------------------------|-----------------|
| <b>Поперечная люлька</b><br>Группа 0   | Менее 10 кг                     | X               |
| <b>Детское автокресло ковшеобразной конструкции с установкой против хода движения</b><br>Группы 0 или 0+ | Менее 13 кг и от 9 до 18 кг     | X               |
| <b>Детское автокресло с установкой против хода движения</b><br>Группа 0+ и 1                             | От 9 до 18 кг                   | X               |
| <b>Детское автокресло с установкой по ходу движения</b><br>Группа 1                                      | От 9 до 18 кг                   | X               |
| <b>Бустерное автокресло-подушка</b><br>Группа 2 и 3  | От 15 до 25 кг и от 22 до 36 кг | UF <sup>1</sup> |

**X** = место, запрещенное для установки детского автокресла.

**UF** = место, разрешенное только для установки и крепления ремнем безопасности стандартного универсального детского бустерного автокресла-подушки; обязательно проверьте возможность установки бустерного автокресла-подушки в данном автомобиле.

<sup>1</sup> Прижмите спинку бустерного автокресла-подушки к спинке заднего сиденья, а переднее сиденье отодвиньте назад так, чтобы оно не соприкасалось с ребенком.

# ВОДИТЕЛЬСКОЕ МЕСТО

Указанный ниже состав оборудования ЗАВИСИТ ОТ ВЕРСИИ ЭЛЕКТРОМОБИЛЯ И СТРАНЫ ПОСТАВКИ.

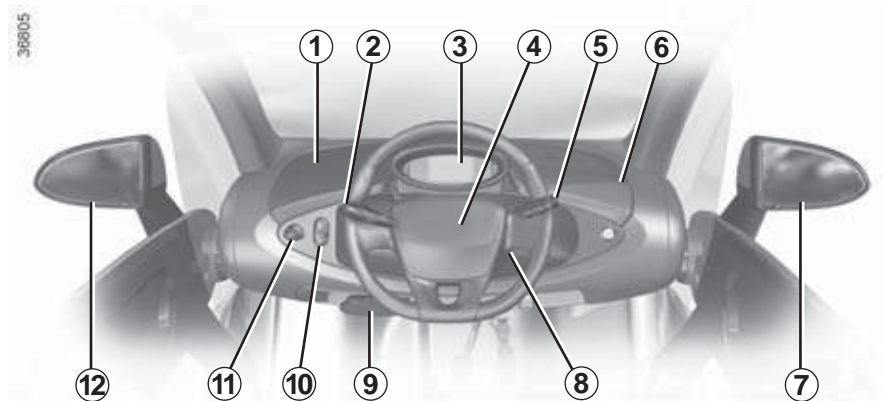

- 1 Вещевой ящик и разъем для подключения дополнительного оборудования
- 2 Рычаг подрулевого переключателя:
  - системы звукового предупреждения пешеходов;
  - указателей поворота;
  - внешних световых приборов;
  - звукового сигнала.
- 3 Приборный щиток
- 4 Местоположение подушки безопасности водителя

- 5 Подрулевой рычаг управления очистителем/омывателем ветрового стекла; управления данными бортового компьютера; управления обогревом ветрового стекла
- 6 Запираемый вещевой ящик

- 7 и 12 Наружные зеркала заднего вида. Чтобы отрегулировать положение зеркала, на него нужно нажать
- 8 Замок зажигания
- 9 Стояночный тормоз
- 10 Кнопочный селектор включения:
  - передачи переднего хода;
  - нейтральной передачи;
  - передачи заднего хода.
- 11 Выключатель аварийной сигнализации

# ПРЕДУПРЕДИТЕЛЬНЫЕ СВЕТОВЫЕ ИНДИКАТОРЫ (1/3)

Наличие и характер работы предупредительных индикаторов ЗАВИСИТ ОТ КОМПЛЕКТАЦИИ ЭЛЕКТРОМОБИЛЯ И СТРАНЫ ПОСТАВКИ.



Приборный щиток А: загорается при включении зажигания.

Световой индикатор **SERV** предупреждает о том, что вам нужно срочно обратиться на сервисную станцию официального дилера, соблюдая при этом **предельную осторожность**. В противном случае возникает опасность поломки электромобиля.



Световой индикатор включения габаритных огней



Световой индикатор дальнего света



Световой индикатор указателей поворота



Световой индикатор иммобилайзера

См. раздел «Иммобилайзер двигателя» в главе 1.



Световой индикатор готовности электромобиля к началу движения

См. раздел «Пуск и остановка двигателя» в главе 2.



Световой индикатор **STOP** указывает на необходимость немедленной, насколько это позволяют дорожные условия, остановки электромобиля в интересах вашей безопасности. При загорании данного индикатора заглушите двигатель и более его не запускайте. Для устранения неисправности обратитесь к официальному дилеру.



Световой индикатор подушки безопасности

Загорается при включении зажигания и гаснет через несколько секунд.

Если при включении зажигания индикатор не загорается или он загорается во время движения, в системе имеется неисправность.

Для устранения неисправности следует срочно обратиться к официальному дилеру.



Индикатор подключенного зарядного кабеля

Загорается при подключении зарядного кабеля к зарядной сети.



Если индикаторы не загораются или не подаются звуковые сигналы, приборный щиток неисправен.

В этом случае следует немедленно (насколько это позволяют дорожные условия) остановить электромобиль. Убедившись в том, что электромобиль полностью бездвигателен, обратитесь к официальному дилеру.

## ПРЕДУПРЕДИТЕЛЬНЫЕ СВЕТОВЫЕ ИНДИКАТОРЫ (2/3)

Наличие и характер работы предупредительных световых индикаторов ЗАВИСИТ ОТ КОМПЛЕКТАЦИИ ЭЛЕКТРОМОБИЛЯ И СТРАНЫ ПОСТАВКИ.



SERV

### Световой индикатор ремонта

Загорается при включении зажигания и гаснет после запуска двигателя. Он также может появляться при загорании других индикаторов.

Индикатор предупреждает о том, что вам нужно срочно обратиться на сервисную станцию официального дилера, соблюдая при этом **предельную осторожность**. В противном случае возникает опасность поломки электромобиля.

### STOP Световой индикатор остановки

Загорается при включении зажигания и гаснет после запуска двигателя. Он также может появляться при загорании других индикаторов и сопровождаться звуковым сигналом.

Индикатор указывает на необходимость по возможности немедленной остановки электромобиля в интересах вашей безопасности. При загорании данного индикатора заглушите двигатель и более его не запускайте.

Для устранения неисправности обратитесь к официальному дилеру.

**Особое примечание:** если электромобиль движется по крутому уклону с превышением скорости, индикатор загорается в сопровождении звукового сигнала. В этом случае необходимо снизить скорость. В противном случае возникает опасность повреждения электромобиля. Индикатор погаснет, как только скорость станет ниже максимального заданного значения.



### Световой индикатор уровня заряженности аккумуляторной батареи 12 В

Если данный индикатор загорелся, необходимо отключить лишние потребители и дополнительное оборудование. Если индикатор продолжает гореть, нужно срочно обратиться к официальному дилеру.

Если вместе с данным индикатором загорелся индикатор **STOP** и раздался звуковой сигнал, в зарядной электроцепи аккумуляторной батареи 12 В имеется неисправность. В этом случае следует по возможности сразу остановиться и обратиться к официальному дилеру.



### Световой индикатор включения стояночного тормоза и неисправности тормозной системы

Загорается при включении зажигания и гаснет после выключения стояночного тормоза.

Если индикатор загорается при торможении и сопровождается появлением индикатора **STOP** и звукового сигнала, это указывает на низкий уровень жидкости в тормозном контуре или на неисправность в тормозной системе. При загорании индикатора следует по возможности сразу остановиться и обратиться к официальному дилеру.

## ПРЕДУПРЕДИТЕЛЬНЫЕ СВЕТОВЫЕ ИНДИКАТОРЫ (3/3)

Наличие и характер работы предупредительных световых индикаторов ЗАВИСИТ ОТ КОМПЛЕКТАЦИИ ЭЛЕКТРОМОБИЛЯ И СТРАНЫ ПОСТАВКИ.



### Световой индикатор электротехнической неисправности

Загорание данного индикатора указывает на то, что температура тяговой аккумуляторной батареи или двигателя слишком высокая. Рекомендуется перейти в более спокойный режим вождения.

Загорание данного индикатора сопровождается снижением мощности электромобиля.



### Световой индикатор низкого уровня заряженности тяговой аккумуляторной батареи

Предупреждает о том, что тяговая батарея разрядилась до минимального резервного уровня. Более подробно об отображаемой информации см. в разделе «Приборные дисплеи и индикаторы» в главе 1.



### Световой индикатор электротехнической неисправности

Если индикатор загорелся во время движения, это означает, что в электроцепи 58 В имеется электротехническая неисправность. В этом случае настоятельно рекомендуется срочно подъехать на сервисную станцию официального дилера.



### Световой индикатор обогрева ветрового стекла



### Не используется ОШИБКА Не используется

+

Не используется

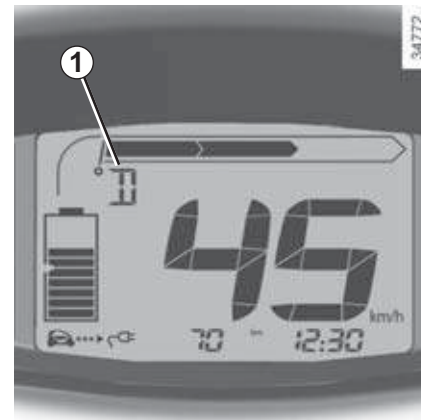

Световой индикатор положения селектора 1 режима движения (N, D или R).

## ПРИБОРНЫЕ ДИСПЛЕИ И ИНДИКАТОРЫ (1/2)

Наличие и характер работы приборных дисплеев и индикаторов **ЗАВИСИТ ОТ КОМПЛЕКТАЦИИ ЭЛЕКТРОМОБИЛЯ И СТРАНЫ ПОСТАВКИ.**

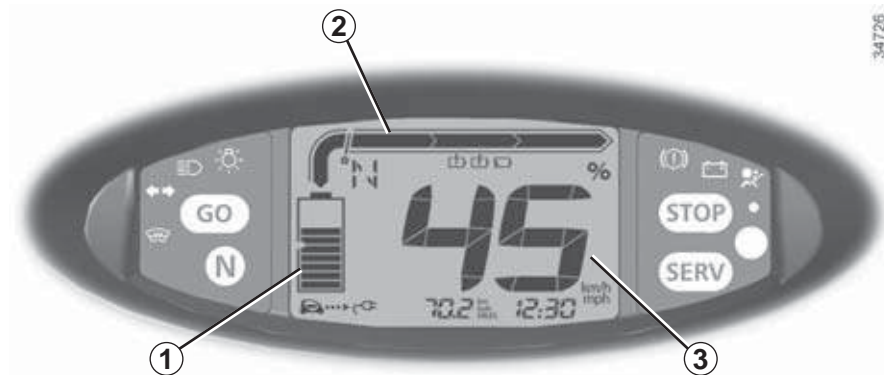

### Указатель уровня заряженности 1

Показывает количество оставшейся энергии тяговой аккумуляторной батареи.

**Примечание:** уровень заряженности обновляется каждый раз при включении зажигания.

После каждого включения зажигания уровень заряженности будет несколько иным.

### Минимальный резервный уровень заряженности

Если тяговая аккумуляторная батарея разряжается до 12 %, т. е. до минимального резервного уровня, загорается индикатор  и раздается звуковой сигнал.

Для обеспечения оптимального запаса хода см. раздел «Рекомендации: экономия заряда» в главе 2.

### Критический уровень заряженности

Если уровень заряженности составляет менее 6 %, то каждые 20 секунд будет раздаваться звуковой сигнал, а индикатор  замигает.

Мощность двигателя будет ступенчато снижаться до полной остановки электромобиля.

См. раздел «Буксировка в случае разрядки аккумуляторной батареи» в главе 5.

### Эконометр 2

См. раздел «Эконометр» в главе 2.

### Спидометр 3

Значение скорости указывается в километрах или милях в час.



## ПРИБОРНЫЕ ДИСПЛЕИ И ИНДИКАТОРЫ (2/2)

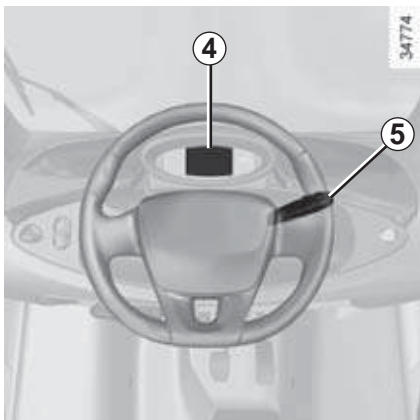

### Приборный дисплей 4

Чтобы обнулить счетчик пробега за поездку, нужно нажать и удерживать кнопку 5. На приборном дисплее высветится «Счетчик пробега за поездку».

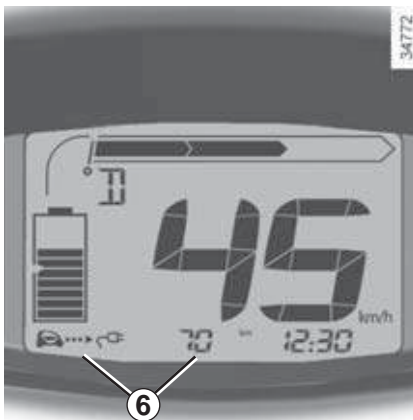

При последовательном нажатии кнопки 5 в зонах 6 дисплея отобразятся следующие индикации:

- расчетный запас хода;
- одометр;
- счетчик пробега за поездку;
- счетчик экорежима;
- часы (установка времени).

**Примечание:** при превышении емкости памяти одного из запоминающих устройств обнуление происходит автоматически.

### Расчетный запас хода

- Спортивный стиль вождения значительно снижает расчетный запас хода. Чтобы после возврата в спокойный стиль вождения на дисплее отобразился более точный расчетный запас хода, необходимо проехать несколько километров.
- Отображаемый запас хода рассчитывается по расходу заряда за последние 150 км пробега.

### Спидометр в милях

Показания спидометра можно переключить на км/ч.

Для этого нужно нажать кнопку 5 и включить зажигание.

Индикация скорости в милях в час промигает около трех секунд и сменится новой индикацией скорости в километрах в час, после чего кнопку 5 следует отпустить.

Возврат к милям осуществляется в обратном порядке.

## ЧАСЫ

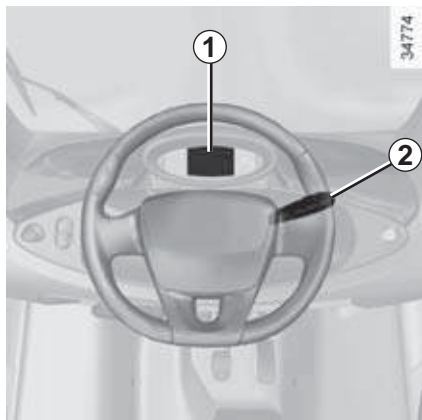

При включенном зажигании на приборном щитке отображаются часы.

### Установка времени на приборном щитке 1

- С помощью быстрого последовательного нажатия кнопки **2** войдите в режим установки времени.
- Нажмите и удерживайте кнопку **2**. Замигает индикация часов.

- Установите час, последовательно нажимая кнопку **2**.
- Для подтверждения заданного часа нажмите и удерживайте кнопку **2**. Замигает индикация минут.
- Установите минуты, последовательно нажимая кнопку **2**.
- Нажмите и удерживайте кнопку **2** для подтверждения заданного значения.

## ЗВУКОВАЯ И СВЕТОВАЯ СИГНАЛИЗАЦИЯ

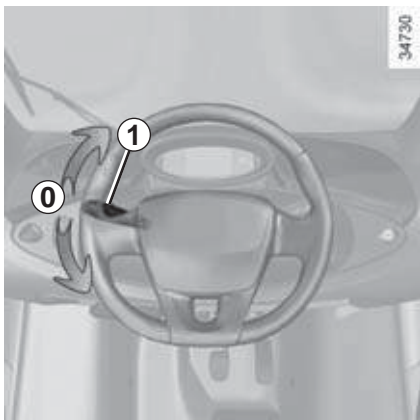

### Звуковой сигнал

Нажмите на торец рычага **1**.

### Сигнализация дальним светом фар

Для сигнализации дальним светом фар потяните рычаг подрулевого переключателя **1** на себя.

### Указатели поворота

Для включения указателя поворота передвиньте рычаг **1** в направлении предполагаемого поворота.

При движении по автострате поворотов рулевого колеса обычно бывает недостаточно для автоматического возврата рычага в положение **0**.

Механизм включения указателей поворота имеет промежуточное положение, в котором рычаг переключателя нужно удерживать во время маневрирования, например, при смене полосы движения.

При отпуске рычага он автоматически возвращается в положение **0**.

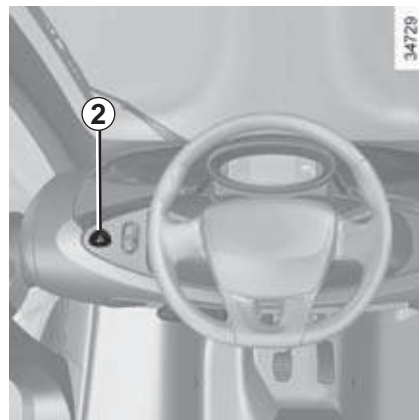

### Аварийная сигнализация

Нажмите выключатель **2**. При нажатии выключателя одновременно включаются все четыре габаритных огней. Такой способ сигнализации следует применять только в экстренных случаях для предупреждения других водителей о том, что вы вынуждены остановиться в запрещенном или неожиданном для них месте или что вы оказались в особой ситуации вождения.

## СИСТЕМА ЗВУКОВОГО ОПОВЕЩЕНИЯ

Электромобили отличаются очень низким уровнем шума. Данная звуковая система позволяет оповещать находящихся вокруг людей, особенно пешеходов, велосипедистов и мотоциклистов, о приближении электромобиля.

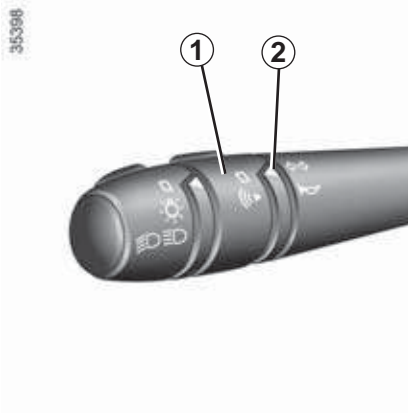

### Включение системы

При работающем двигателе поверните среднее кольцо **1** подрулевого рычага так, чтобы метка **2** встала напротив символа .

### Отключение системы

Установите кольцо **1** в положение 0.

# ПРИБОРЫ НАРУЖНОГО ОСВЕЩЕНИЯ И СИГНАЛИЗАЦИИ



Фары ближнего света включаются автоматически при запуске двигателя без всякого воздействия на подрулевой рычаг **A**.



## Габаритные огни

Для включения габаритных огней переведите кольцо **1** подрулевого рычага **A** в положение, при котором метка **2** совместится с соответствующим символом.

Одновременно с этим ослабнет подсветка приборного щитка.

35398



## Фары ближнего света

### Ручной режим

Переведите кольцо **1** подрулевого рычага **A** в положение, при котором метка **2** совместится с соответствующим символом.

При выключенном зажигании включение фар невозможно (это сделано для того, чтобы электроэнергия тяговой аккумуляторной батареи не расходовалась на работу фар во время стоянки).



## Фары дальнего света

Для включения фар установите рычаг

**A** в положение  и потяните на себя. На приборном щитке загорится соответствующий индикатор.

Чтобы снова включить ближний свет фар, еще раз потяните рычаг **A** на себя.



## Выключение внешних световых приборов

Установите подрулевой рычаг в исходное положение. Фары ближнего света включаются и выключаются при запуске и остановке двигателя соответственно.

## Сигнализатор невыключенного освещения

Если после выключения зажигания рычаг не был установлен в исходное

положение , раздастся четырехкратный предупреждающий звуковой сигнал.

# ОЧИСТИТЕЛЬ/ОМЫВАТЕЛЬ ВЕТРОВОГО СТЕКЛА

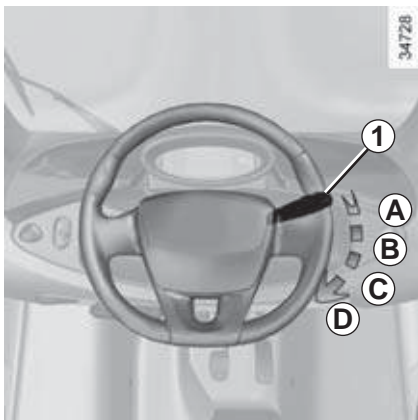

## Очиститель ветрового стекла

При включенном зажигании установите рычаг **1** в положение:

**A** – стоянка;

**B** – прерывистая работа.

Стеклоочиститель будет работать с интервалом в несколько секунд между взмахами;

**C** – непрерывная работа на малой скорости;

**D** – непрерывная работа на большой скорости.



## Омыватель ветрового стекла

При включенном зажигании потяните рычаг **1** на себя.

В снежную или морозную погоду необходимо следить за тем, чтобы щетка стеклоочистителя не примерзла к стеклу.

Необходимо также следить за состоянием щетки. В любом случае замену щетки стеклоочистителя следует производить при малейшем ухудшении качества очистки (примерно раз в год).



На время проведения любых работ с электромобилем рычаг управления стеклоочистителем должен быть установлен в положение **A** (выключен). Существует опасность получения травмы.



Перед совершением каких-либо действий с ветровым стеклом (мойка электромобиля, обогрев, чистка ветрового стекла и проч.) установите рычаг **1** в положение **A**. В противном случае возникает опасность получения травм и/или повреждения оборудования.

За состоянием щетки стеклоочистителя следует регулярно следить. Срок службы стеклоочистителя зависит от вас:

- щетка стеклоочистителя должна быть чистой: ветровое стекло и щетку следует регулярно мыть мыльной водой;
- не включайте стеклоочиститель на сухом ветровом стекле;
- отсоединяйте стеклоочиститель от ветрового стекла, если он не использовался в течение длительного времени.

В любом случае замену щетки стеклоочистителя следует производить при малейшем ухудшении качества очистки (примерно раз в год).



# **Глава 2. Вождение электромобиля**

## **(рекомендации по экономической и экологичной эксплуатации электромобиля)**

|  |     |
|--|-----|
| Пуск и остановка двигателя . . . . .   | 2.2 |
| Селектор режима движения . . . . .     | 2.3 |
| Стояночный тормоз . . . . .            | 2.5 |
| Запас хода: рекомендации . . . . .     | 2.6 |
| Охрана окружающей среды . . . . .      | 2.8 |
| Индикатор заряда / эконометр . . . . . | 2.9 |
| Функция «экорезжим» . . . . .          | 2.9 |
|  | 2.1 |



## ПУСК И ОСТАНОВКА ДВИГАТЕЛЯ

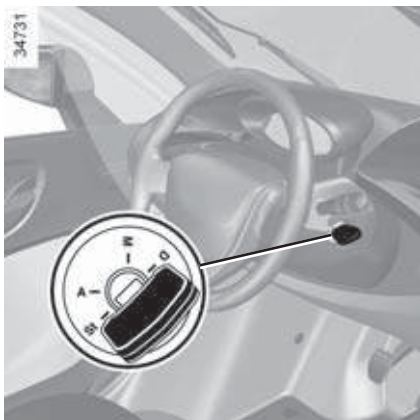

### Положение ключа зажигания «Стоп, блокировка рулевого вала и стояночного тормоза» (St)

Для разблокировки поверните ключ в замке зажигания и немного само рулевое колесо.

Для блокировки рулевого вала извлеките ключ из замка зажигания и поверните рулевое колесо в ту или иную сторону до блокировки замка рулевой колонки.

О выключении стояночного тормоза см. в разделе «Стояночный тормоз» в главе 2.

### Положение ключа зажигания «Дополнительное оборудование» (A)

При выключенном зажигании энергопотребляющие устройства не работают.

### Положение ключа зажигания «Зажигание включено» (M)

Зажигание включено.

### Положение ключа зажигания «Запуск двигателя» (D)

#### Порядок запуска двигателя

Поверните ключ в положение D и удерживайте его в этом положении, пока не раздастся звуковой сигнал. Отпустите ключ.

Как только индикатор  перестанет мигать, электромобиль будет готов к началу движения.

Двигатель запустится, только если силовая вилка зарядного кабеля отсоединена от бортовой зарядной розетки, а кабель убран на место в зарядный отсек.

### Порядок остановки двигателя

Переведите ключ в положение «Стоп». Индикатор  погаснет.



#### Ответственность водителя при парковке или остановке электромобиля

Не следует оставлять (даже ненадолго) в салоне ребенка, животного или немощного взрослого человека, так как они могут нанести вред себе и другим, случайно запустив двигатель или включив электрооборудование.

Существует опасность получения серьезной травмы.

## СЕЛЕКТОР РЕЖИМА ДВИЖЕНИЯ (1/2)



### Дисплей 1

Положение селектора режима движения 2 отображается на дисплее 1.

### Кнопочный селектор режима движения 2

D — движение вперед

N — нейтральное положение

R — движение назад

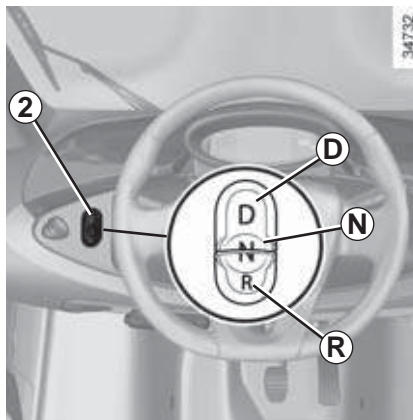

### Порядок действий

- Включите зажигание.
- Запустите двигатель.
- Не убирая ноги с педали тормоза, снимите электромобиль со стояночного тормоза (см. раздел «Стояночный тормоз» в главе 2). Теперь можно начинать движение.

**Передачу переднего (D) или заднего (R) хода следует включать только на неподвижном электромобиле, отпустив педаль акселератора и выжав педаль тормоза.**

Зарядный кабель следует беречь и перед началом движения обязательно проверять надежность его положения в зарядном отсеке.

### Вождение электромобиля

Нажмите кнопку D селектора – раздастся звуковой сигнал.

Держась за рулевое колесо, нажмите педаль акселератора для набора требуемой скорости.

### Трогание с места на подъеме

Чтобы начать движение на уклоне, выключите стояночный тормоз, нажимая при этом на педаль тормоза, затем нажмите на педаль акселератора.

### Задний ход

Нажмите кнопку R селектора.

При включении данной передачи (и при включенном зажигании) загорается фонарь заднего хода.

При этом раздается звуковой сигнал.

Двигатель запустится, только если силовая вилка зарядного кабеля отсоединена от бортовой зарядной розетки, а кабель убран на место в зарядный отсек.

## СЕЛЕКТОР РЕЖИМА ДВИЖЕНИЯ (2/2)

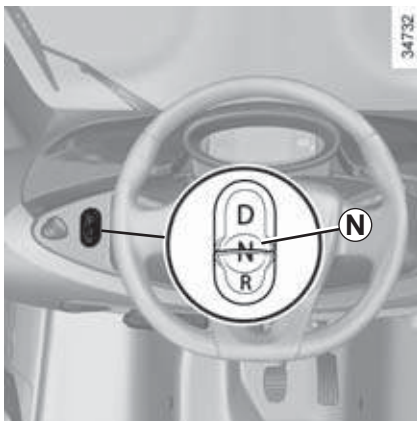

### Стоянка

При неподвижном электромобиле нажмите кнопку **N** селектора.

На приборном щитке при этом загорится индикатор **3**.

### Включите стояночный тормоз

(см. раздел «Стояночный тормоз» в главе 2).

**Примечание:** при выключении зажигания нейтральное положение **N** устанавливается автоматически.

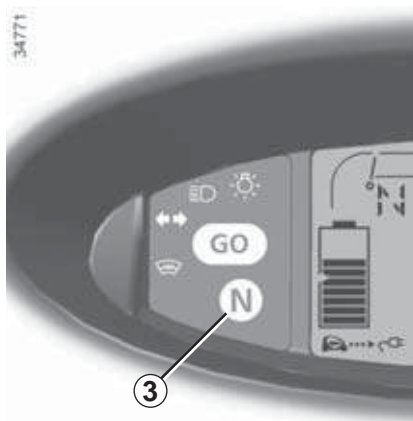

### Временная остановка

При неподвижном электромобиле, работающем двигателе и включенной передаче **D** или **R** раздается звуковой сигнал и индикатор **GO** мигает до тех пор, пока не будет выполнено одно из следующих действий:

- нажатие педали тормоза;
- нажатие педали акселератора;
- нажатие кнопки **N** селектора;
- включение стояночного тормоза.



Удар днищем о препятствие (например, наезд на столб, бордюрный камень или иное уличное оборудование) может привести к поломке электромобиля (например, деформировать полуоси), повредить электроцепь или тяговую аккумуляторную батарею.

Если это произошло, запрещается прикасаться к элементам электроцепи и эксплуатационным жидкостям.

Во избежание несчастного случая следует обратиться к официальному дилеру для проверки электромобиля.

**Существует опасность получения серьезной травмы или поражения электротоком.**

# СТОЯНОЧНЫЙ ТОРМОЗ

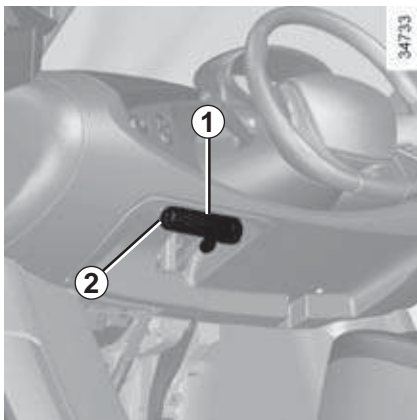

## Стояночный тормоз

### Выключение

При включенном зажигании:

- нажмите на педаль тормоза и удерживайте нажатой;
- нажмите кнопку **2**;
- Удерживая кнопку **2**, несильно потяните рычаг **1** стояночного тормоза на себя;
- толкните рычаг от себя до упора.

Поскольку стояночный тормоз является средством безопасности, его можно выключить только при включенном зажигании.

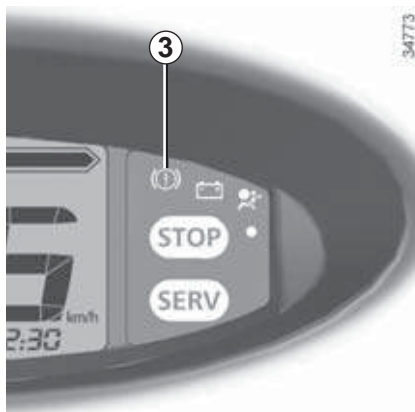

### Особые условия

Если 12-вольтная аккумуляторная батарея разряжена, выключить стояночный тормоз невозможно.

В этом случае необходимо или зарядить батарею (см. раздел «Аккумуляторная батарея 12 В» в главе 4), или заменить ее при помощи специалистов сервисной станции официального дилера.

### Включение

Потяните рычаг **1** вверх и убедитесь, что электромобиль находится в неподвижном состоянии. На приборном щитке при этом загорится индикатор **3**



Во время стоянки, в зависимости от уклона дороги и/или загрузки электромобиля, может потребоваться поднять рычаг стояночного тормоза еще на минимум два зубца.



Во время движения стояночный тормоз должен быть полностью выключен (красный индикатор не должен гореть), в противном случае возможен перегрев или повреждение.

## ЗАПАС ХОДА: рекомендации (1/2)

Запас хода определен по международной методике ECE-15.

В реальных условиях запас хода электромобиля может изменяться в зависимости от нескольких факторов, контролировать которые можно лишь частично и которые существенно влияют на запас хода. Такими факторами являются:

- скорость и стиль вождения;
- тип дороги;
- использование дополнительных электроприборов и электрооборудования;
- загрузка электромобиля;
- шины.

### Скорость и стиль вождения

При движении на высокой скорости запас хода уменьшается.

Поскольку спортивный стиль вождения уменьшает запас хода, рекомендуется перейти на более спокойное вождение.

34630



Двигаться рекомендуется на постоянной скорости.

Во избежание чрезмерного расхода заряда адаптируйте свой стиль вождения под особенности электромобиля. Более подробно об этом см. в разделе «Эконометр» в главе 2.

Предвидя изменения дорожной ситуации, убирайте ногу с педали акселератора, чтобы рекуперировать энергию.

34760



### Тип дороги

При движении в гору не следует пытаться поддерживать ту скорость, с которой электромобиль двигался по горизонтальному участку дороги, нажимайте на педаль акселератора не больше, чем при движении по горизонтальному участку. Положение ноги на педали акселератора менять не следует.

## ЗАПАС ХОДА: рекомендации (2/2)

### Использование дополнительных электроприборов и электрооборудования

Наледь на ветровом стекле рекомендуется удалять вручную (с помощью скребка), не расходуя тем самым заряд на обогрев/обдув стекла.

См. раздел «Обогрев и обдув ветрового стекла» в главе 3.

Использование дополнительных электроприборов (GPS-навигатора, зарядного устройства для телефона и проч.) уменьшает запас хода.

### Загрузка электромобиля

Электромобиль не следует перегружать.

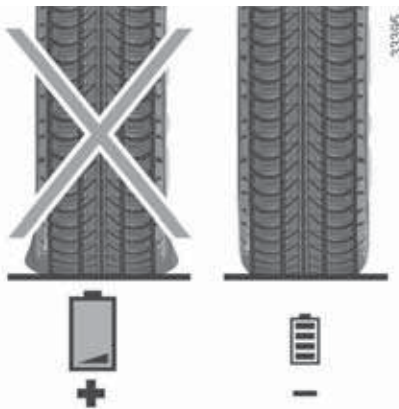

### Шины

Движение на недокачанной шине увеличивает расход электроэнергии. Давление накачки шин должно соответствовать значениям, указанным для данного электромобиля. Новые шины **должны** быть того же производителя, размера, типа и конструкции, что и оригинальные.

См. раздел «Давление в шинах» в главе 5.



Из соображений безопасности следует использовать только те шины, которые рекомендованы производителем электромобиля.

Использование иных шин может ухудшить устойчивость на дороге, маневренность, тормозные характеристики электромобиля или вызвать биение шин. Ухудшение одного из вышеуказанных параметров в определенных дорожных ситуациях может стать причиной потери управления электромобилем и привести к аварии или тяжелым травмам.

# ОХРАНА ОКРУЖАЮЩЕЙ СРЕДЫ

Ваш электромобиль разработан с учетом экологических требований для всего жизненного цикла: на этапе производства, во время и по истечении срока службы.

## Производство

Ваш электромобиль изготовлен на заводе, реализующем политику уменьшения воздействия на естественную среду рек и прилегающих территорий (уменьшение водо- и энергопотребления, уменьшение визуальных и шумовых загрязнений, снижение выбросов в атмосферу и сбросов сточных вод, сортировка и утилизация отходов).

## Внесите свой вклад в охрану окружающей среды

- Изношенные детали, заменяемые при плановом техническом обслуживании электромобиля (аккумуляторная батарея и проч.), следует утилизировать силами специализированных организаций.
- Отслуживший свой срок электромобиль следует передать на переработку в авторизованный центр.
- В любом случае необходимо всегда соблюдать требования местного законодательства.

## Переработка и утилизация

Составные части вашего электромобиля пригодны для вторичной переработки на 85 % и для утилизации на 95 %.

Для достижения этих показателей большая часть деталей электромобиля разрабатывалась с учетом возможности их переработки. Элементы и материалы тщательно прорабатывались, чтобы облегчить их разборку и переработку специализированными организациями.

В целях сохранения ресурсов и сырья в данном электромобиле широко использованы детали из перерабатываемого пластика или из возобновляемых материалов (растительного или животного происхождения, таких как хлопок и шерсть).

# ИНДИКАТОР ЗАРЯДА / ЭКОНОМЕТР

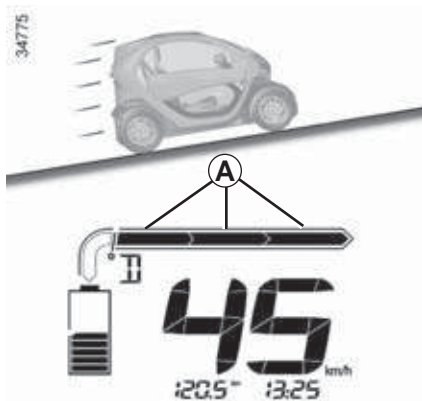

## Индикатор заряда

Индикатор заряда позволяет водителю наблюдать за расходом заряда в режиме реального времени.

## Расход заряда А

Заряд тяговой аккумуляторной батареи расходуется электродвигателем для приведения электромобиля в движение.

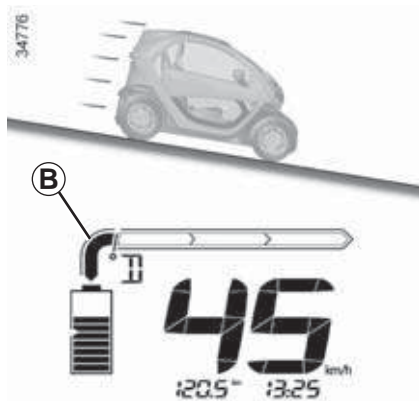

## Рекуперация заряда В

При отпускании педали акселератора во время движения тяговый электродвигатель при замедлении вырабатывает электроэнергию, которая используется для подзарядки тяговой аккумуляторной батареи.

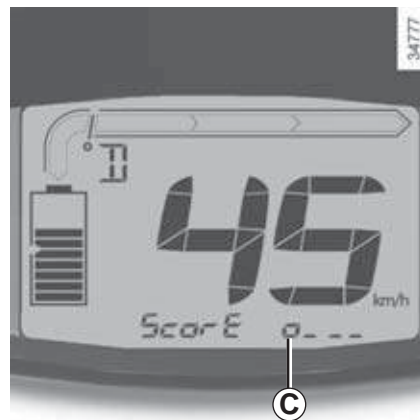

## Показатель экономичного расхода энергии (Éco ScoreE)

Данная функция указывает водителю на то, обеспечивает ли выбранный им стиль вождения оптимальный запас хода.

Для включения данной функции нужно нажать на торец рычага подрулевого переключателя требуемое количество раз.

Число квадратов **C** соответствует запасу хода: чем больше квадратов, тем больше запас хода.

Показатель экономичного расхода энергии рассчитывается по среднему из последних 3 км пробега. По завершении зарядки тяговой батареи расчет производится по последним 150 км пробега.





# Глава 3. Комфорт

|   |     |
|---|-----|
| Обогрев и обдув ветрового стекла . . . . .    | 3.2 |
| Вещевые ящики и отсеки для хранения . . . . . | 3.3 |
|   | 3.1 |

## ОБОГРЕВ И ОБДУВ ВЕТРОВОГО СТЕКЛА



### **Обогрев и обдув ветрового стекла**

При работающем двигателе поверните крайнее кольцо рычага **1**. На приборном щитке при этом загорится индикатор **2**.

Данная функция обеспечивает быстрый электрообогрев или обдув ветрового стекла.

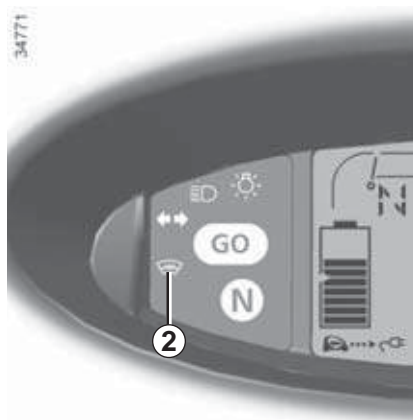

### **Для выключения функции**

Поверните крайнее кольцо рычага **1**. Индикатор **2** погаснет.

Обдув прекратится автоматически через 10 секунд с момента выключения.

### **Рекомендации**

В целях экономии заряда наледь на ветровом стекле рекомендуется удалять вручную с помощью скребка.

## ВЕЩЕВЫЕ ЯЩИКИ И ОТСЕКИ ДЛЯ ХРАНЕНИЯ (1/4)

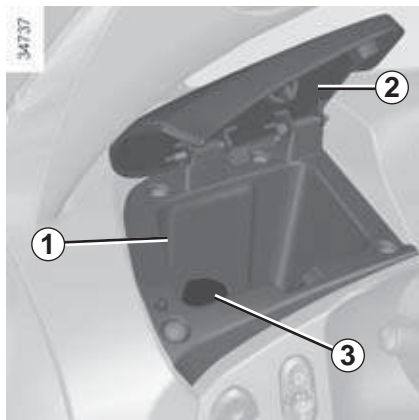

### Левый вещевой ящик 1

Чтобы открыть ящик, поднимите крышку 2.

### Розетка для дополнительного оборудования 3

Розетка расположена внутри вещевого ящика 1 и предназначена для подключения электроаксессуаров мощностью не более 65 Вт (напряжением 12 В), одобренных Renault.

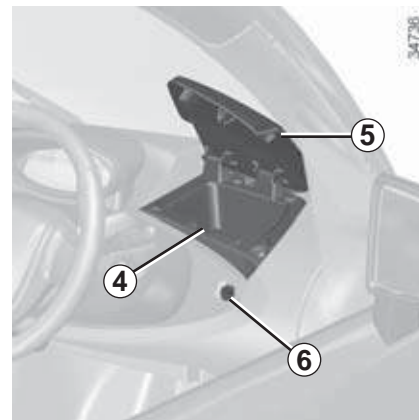

### Правый вещевой ящик 4

Чтобы открыть ящик, поднимите крышку 5.

Ящик 4 запирается и отпирается ключом зажигания, вставляемым в замок 6.



Подключаемое оборудование должно иметь мощность не более 65 Вт.

**Существует опасность возникновения пожара.**



Во время движения ящик следует закрывать.

Открытый ящик повышает опасность получения травмы при резком торможении или в случае попадания в аварию.

## ВЕЩЕВЫЕ ЯЩИКИ И ОТСЕКИ ДЛЯ ХРАНЕНИЯ (2/4)

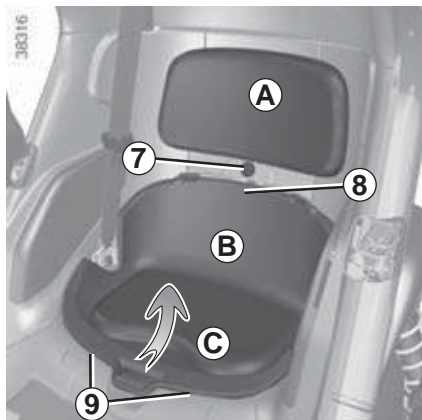

### Задний отсек для хранения 10

Чтобы разблокировать подушку **B** и спинку **A** заднего сиденья, вставьте ключ зажигания в замок **7** и поверните его.

Замок **7** позволяет блокировать и разблокировать подушку и спинку заднего сиденья, а также задний отсек для хранения.

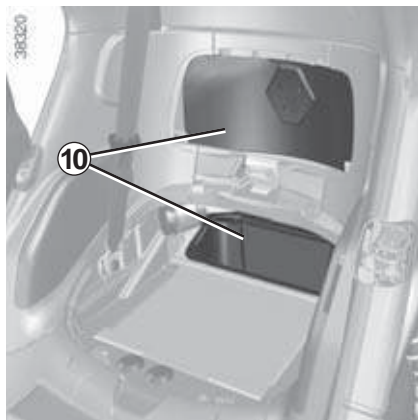

Отсоедините спинку **A**, сдвиньте ее назад и затем потяните на себя. Сдвиньте подушку **B** в месте **8**, затем потяните вверх, чтобы отсоединить основание.

Вытолкните подушку **B** из салазок **9** в направлении, обозначенном стрелкой **C**.

**Примечание:** при обратной установке убедитесь в надежной фиксации подушки и спинки на штатных местах.



Запрещается размещать в отсеке багаж или домашнее животное без применения специальных средств безопасного закрепления.

Существует опасность получения серьезной травмы при резком торможении или столкновении.



Убедитесь, что жесткие, тяжелые или острые предметы не размещены в открытых дверных карманах, так как при резком маневре, торможении или в случае аварии они могут выпасть и причинить вред пассажирам.

## ВЕЩЕВЫЕ ЯЩИКИ И ОТСЕКИ ДЛЯ ХРАНЕНИЯ (3/4)

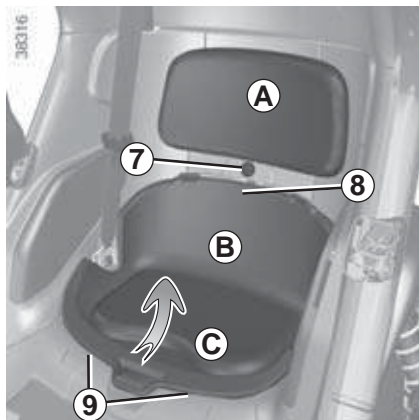

### Задний отсек для хранения

Заднее сиденье трансформируется в отсек для хранения.

- Чтобы разблокировать подушку **B** и спинку **A** заднего сиденья, вставьте ключ зажигания в замок **7** и поверните его.
- Отсоедините спинку **A**, сдвиньте ее назад и затем потяните на себя.

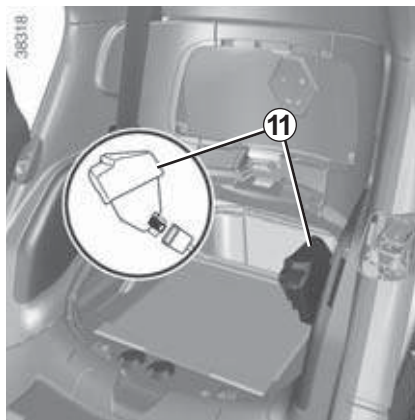

- Сдвиньте подушку **B** в месте **8**, затем потяните вверх, чтобы отсоединить основание.
- Вытолкните подушку **B** из салазок **9** в направлении, обозначенном стрелкой **C**.
- Установите заглушку **11** на замок ремня безопасности. Заглушка **11** находится сзади спинки **A**.



Убедитесь, что жесткие, тяжелые или острые предметы не размещены в открытых дверных карманах, так как при резком маневре, торможении или в случае аварии они могут выпасть и причинить вред пассажирам.

## ВЕЩЕВЫЕ ЯЩИКИ И ОТСЕКИ ДЛЯ ХРАНЕНИЯ (4/4)

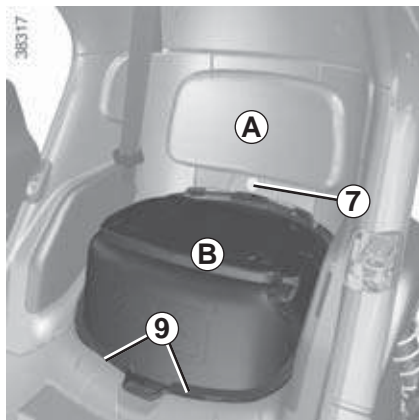

- Переверните сиденье **B**.
- Вставьте сиденье **B** в салазки **9**.
- Проверьте правильность положения сиденья **B**.
- Защелкните спинку **A** в направлении сверху вниз.
- С помощью замка **7** заблокируйте сиденье **B** и спинку **A**.

Максимальная допустимая нагрузка для отсека составляет 10 кг равномерно распределенного груза.



### Ответственность водителя

Отсек для хранения запрещается использовать в качестве бустерного автокресла-подушки для ребенка или домашнего животного. В противном случае при резком торможении или столкновении ребенок или животное могут получить травмы или помешать водителю справиться с управлением.

Существует опасность смертельной или тяжелой травмы.



### Ответственность водителя

Запрещается размещать в отсеке багаж или домашнее животное без применения специальных средств безопасного закрепления.

По вопросу крепежной принадлежности обращайтесь к официальному дилеру. Существует опасность получения серьезной травмы при резком торможении или сильном ударе электромобиля.

# Глава 4. Техническое обслуживание

|  |     |
|--|-----|
| Уровни эксплуатационных жидкостей. . . . . | 4.2 |
| Тормозная жидкость. . . . .                | 4.2 |
| Бачок омывателя ветрового стекла . . . . . | 4.3 |
| Аккумуляторная батарея 12 В . . . . .      | 4.4 |
| Уход за кузовом . . . . .                  | 4.6 |
| Уход за салоном. . . . .                   | 4.8 |
|  | 4.1 |



## УРОВНИ ЭКСПЛУАТАЦИОННЫХ ЖИДКОСТЕЙ (1/2)

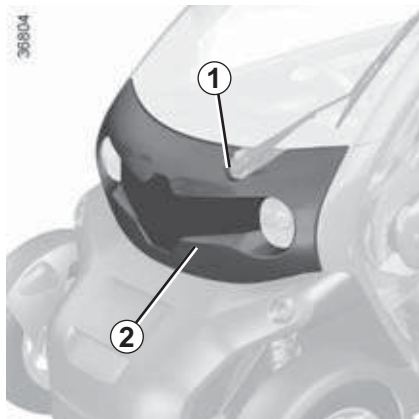

### Тормозная жидкость

Проверку уровня тормозной жидкости следует выполнять на горизонтальной поверхности стоянки электромобиля. Проверку следует производить регулярно, а при малейшем ухудшении работы тормозной системы – незамедлительно.

### Доступ к бачку тормозной жидкости

Перед тем как взяться за паз **1**, отсоедините от защелок верхнюю планку **2** капота.

### Долив

После проведения любых работ с гидравлическим контуром замену тормозной жидкости должен выполнять специалист. Доливать следует только те тормозные жидкости, которые одобрены Renault и расфасованы в герметичные емкости.

### Периодичность замены

См. официальный документ по техническому обслуживанию вашего электромобиля.

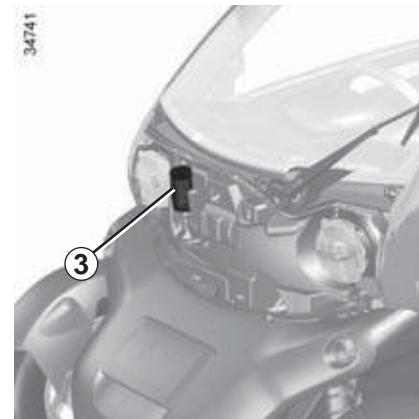

### Бачок тормозной жидкости **3**

Обычно уровень жидкости снижается по мере износа тормозных колодок, но он никогда не должен опускаться ниже отметки «**MINI**».

Для самостоятельной проверки степени износа тормозных дисков следует обратиться в дилерскую сеть Renault за соответствующей инструкцией или зайти на веб-сайт компании-производителя.

При обнаружении ненормального или повторного падения уровня следует сразу же обратиться на сервисную станцию официального дилера.

## УРОВНИ ЭКСПЛУАТАЦИОННЫХ ЖИДКОСТЕЙ (2/2)

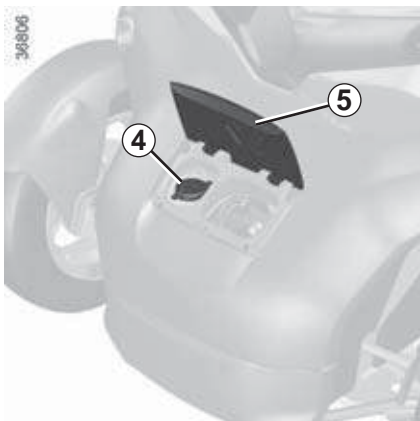

### **Бачок омывателя ветрового стекла**

#### **Долив**

Откройте крышку **5**.

Откройте пробку **4** заливной горловины; доливайте стеклоомывающую жидкость до тех пор, пока она не станет видна. Закройте пробку.

#### **Стеклоомывающая жидкость**

В бачок следует заливать специальную жидкость для стеклоомывателя (зимой заливайте специальную незамерзающую жидкость).

#### **Жиклер**

Высота струи, распыляемой жиклером омывателя ветрового стекла, регулируется с помощью приспособления с тонким острием.

## АККУМУЛЯТОРНАЯ БАТАРЕЯ 12 В (1/2)

Аккумуляторная батарея 12 В является вспомогательной и обеспечивает электропитание бортового оборудования (световых приборов, омывателей ветрового стекла, аудиосистемы и т.д.) и некоторых систем безопасности, таких как АБС.



В целях вашей безопасности и обеспечения нормальной работы бортового электрооборудования (световых приборов, омывателей ветрового стекла и проч.) любые работы с аккумуляторной батареей 12 В (демонтаж, отключение и т. д.) должны производиться **только** специалистом.

В противном случае возникает опасность получения тяжелых ожогов или поражения электротоком.

Интервал замены данной батареи, указанный в сервисной книжке, необходимо соблюдать (не превышать) **в обязательном порядке**.

Аккумуляторная батарея является специализированной для данного электромотоцикла, поэтому ее следует заменять батареями того же типа.

По вопросу замены следует обращаться к официальному дилеру.

268/11

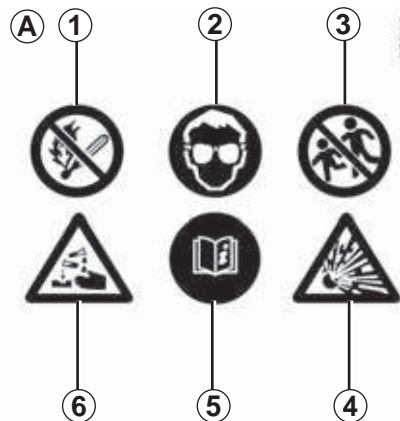

287/05

### Наклейка А

Соблюдайте указания следующих предупреждающих знаков:

- знак **1** «беречь от воздействия открытого огня и дыма»;
- знак **2** «работать в защитных очках»;
- знак **3** «беречь от детей»;
- знак **4** «взрывоопасные материалы»;
- знак **5** «см. руководство по эксплуатации»;
- знак **6** «едко-коррозионные вещества».

## АККУМУЛЯТОРНАЯ БАТАРЕЯ 12 В (2/2)

### Зарядка аккумуляторной батареи 12 В

Поскольку доступ к батарее затруднен, рекомендуется подключить зарядный кабель к внешней питающей розетке, что обеспечит одновременную зарядку тяговой аккумуляторной батареи и аккумуляторной батареи 12 В.

Более подробно об этом см. в разделе «Электромобиль: зарядка» в главе 1. На время замены тяговой батареи обязательно выключите зажигание.

### Обездвиживание электромобиля на длительное время

Перед тем как обездвижить электромобиль убедитесь, что:

- зажигание выключено;
- габаритные огни и огни аварийной сигнализации выключены;
- тяговая аккумуляторная батарея полностью заряжена.

После длительного простоя уровень заряженности тяговой батареи может снизиться, что является нормальным. В этом случае батарею следует подзарядить (см. раздел «Электромобиль: зарядка» в главе 1).

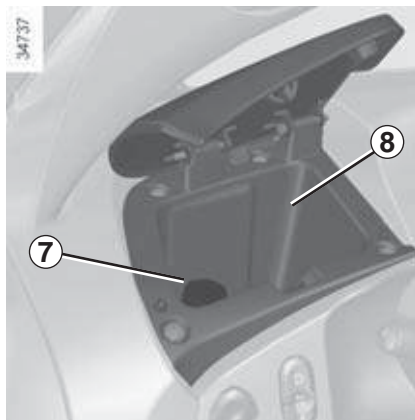

### Подключение зарядного устройства к розетке для дополнительного оборудования

**К розетке разрешается подключать только зарядное устройство номинальным напряжением 14,4 В с ограничением тока 5 А.**

При включенном зажигании подключите зарядное устройство к розетке 7, расположенной в вещевом ящике 8. По вопросу подключения зарядного устройства обращайтесь к официальному дилеру.



Подключаемые электроаксессуары должны иметь мощность не более 65 Вт.

При одновременном использовании нескольких розеток для электроаксессуаров суммарная мощность подключенных нагрузок не должна превышать 65 Вт.

**Существует опасность возникновения пожара.**



Запрещается запускать двигатель с помощью пусковых проводов.

Существует опасность получения серьезной травмы.

## УХОД ЗА КУЗОВОМ (1/2)

Поскольку надлежащий уход за электромобилем продлевает срок его службы, рекомендуется регулярно чистить наружные поверхности кузова. Со временем некоторые части электромобиля могут утратить свой вид (например, выцветить и т. п.).

### Защита кузова от веществ, вызывающих коррозию

Кузов вашего электромобиля обработан высокоэффективными антикоррозионными составами. Тем не менее следующие факторы могут вызвать коррозионные повреждения кузова.

#### – Коррозионно-активные вещества в атмосфере:

- атмосферное загрязнение (в городах и промышленных зонах);
- воздух, насыщенный парами солей (на морских побережьях, особенно в жару);
- сезонные и влажные климатические условия (соль на дорогах зимой, вода, разбрызгиваемая дорожно-поливочными машинами, и т. д.).

#### – Абразивные воздействия

Коррозию кузова могут вызывать поднимаемые ветром пыль и песок, грязь, гравий, вылетающий из-под колес других транспортных средств, и т. д.

#### – Слабые ударные воздействия

Чтобы сохранить эффективность антикоррозийной защиты кузова и в целом уберечь электромобиль от воздействия подобных факторов, следует соблюдать минимальные меры предосторожности.

### Чего не следует делать

- Не следует обезжиривать или чистить механические компоненты, днище кузова, детали с петлями (например, с внутренней стороны лючка топливного бака) и наружные окрашенные пластмассовые детали с помощью аппаратов мойки высокого давления или путем распыления химических составов, не рекомендованных Renault. В противном случае это может привести к коррозии, повреждению лакокрасочного покрытия или нарушению нормальной работы деталей.
- Не следует мыть электромобиль под прямым воздействием солнечных лучей или низких температур.

- Не следует соскребать с кузова высохшую грязь.
- Не следует допускать скапливание грязи на кузове.
- Не следует допускать образование ржавчины на сколах и царапинах, получаемых в результате ударных и абразивных воздействий.
- Не следует удалять пятна растворителями, не рекомендованными техническим отделом Renault и способными повредить лакокрасочное покрытие кузова.
- Не следует пренебрегать мойкой электромобиля после частой езды по заснеженным или грязным дорогам, в особенности не следует допускать скапливание грязи на колесных арках и днище.



#### Мойка электромобиля

Во время зарядки электромобиль ни в коем случае нельзя мыть в автомойке или с помощью аппарата мойки высокого давления. В противном случае возникает опасность повреждения электроцепи.

## УХОД ЗА КУЗОВОМ (2/2)

### Что следует делать

- Соблюдайте надлежащую дистанцию во время движения по дорогам с гравийным покрытием во избежание повреждения лакокрасочного покрытия кузова гравием, вылетающим из-под колес других транспортных средств.
- Самостоятельно или силами специалистов производите оперативный ремонт поврежденных участков во избежание распространения коррозии.
- Регулярно заезжайте в покрасочную мастерскую для проверки состояния лакокрасочного покрытия и антикоррозионной защиты. См. программу технического обслуживания вашего электромобиля.
- Соблюдайте требования местного законодательства относительно мойки автомобилей (например, не мойте электромобиль на автодороге общего пользования).
- Если необходима очистка механических компонентов, петель и прочего, то после очистки на их поверхность следует наносить распыляемые защитные составы, рекомендованные Renault.

- Регулярно мойте электромобиль **(с остановленным двигателем)** с помощью мощных средств, рекомендованных производителем (запрещается использовать абразивные средства). Обильно смывайте под напором:
  - древесные смолы и сажу;
  - **экскременты птиц**, вступающие в химическую реакцию с лакокрасочным покрытием и приводящие к **быстрому обесцвечиванию кузова и даже отслоению краски**; такие пятна следует отмывать **незамедлительно**, поскольку впоследствии удалить их полированием будет невозможно;
  - солевой налет, образующийся в особенности в колесных арках и на днище после езды по дорогам, посыпанным химическими реагентами;
  - грязь с колесных арок и днища, формирующую подтеки.

### Уход за крышей

Крышу следует протирать мягкой салфеткой или хлопчатобумажной тканью. Салфетку следует слегка смочить защитным составом, рекомендованным Renault.

Аккуратными круговыми движениями разотрите состав по поверхности крыши.

Специальные средства по уходу за кузовом можно приобрести в магазинах дилерских центров Renault по продаже аксессуаров.

## УХОД ЗА САЛОНОМ (1/2)

Поскольку надлежащий уход за электро-мобилем продлевает срок его службы, рекомендуется регулярно выполнять уборку салона.

Пятна следует удалять безотлагательно.

Пятна, независимо от типа, следует удалять **холодным** (или теплым) **мыльным раствором на основе обычного мыла**.

**Моющие средства (средства для мытья посуды, порошковые и спирто-содержащие средства) использовать запрещается.**

Для очистки следует использовать мягкую ветошь.

Прополоскайте ветошь, затем удалите остаток пятна.

### **Стекло приборного щитка и дефлекторы дверей**

(например, щиток приборов, часы и проч.)

Стекла следует протирать мягкой ветошью (или хлопчатобумажной тканью). Если этого недостаточно, немного смочите ветошь (или хлопчатобумажную ткань) мыльной водой, промойте стекла приборов, затем протрите их влажной мягкой ветошью или хлопчатобумажной тканью.

После этого **аккуратно** протрите стекла мягкой ветошью насухо.

**Запрещается использовать спирто-содержащие моющие средства.**

### **Ремни безопасности**

Ремни безопасности всегда должны быть чистыми.

Ремни следует чистить средствами, рекомендованными Renault (которые можно приобрести в магазинах официальных дилерских центров), или губкой, смоченной теплой мыльной водой; после очистки протрите ремни насухо ветошью.

**Запрещается использовать моющие средства и красители.**

По всем вопросам, связанным с уходом за салоном и/или его неудовлетворительным состоянием, обращайтесь к официальному дилеру.

## УХОД ЗА САЛОНОМ (2/2)

### Демонтаж и установка съемных элементов оборудования салона

Если на время уборки салона требуется демонтировать съемные элементы, то после уборки необходимо, чтобы эти элементы были установлены на свои рабочие места и закреплены теми же деталями.

После уборки (на неподвижном электромобиле) убедитесь, что ничто не мешает нормальному управлению (проверьте свободное перемещение педалей и т. д.).

Мыть салон напорной водяной струей разрешается не выше уровня сиденья водителя.



Запрещается мыть салон с помощью моечного оборудования или распылителей высокого давления или пульверизаторов. Это может нарушить нормальную работу бортовых электрических или электронных компонентов или привести к иным негативным последствиям.





# Глава 5. Практические советы

|  |      |
|--|------|
| Шины (безопасность шин и колес, зимние шины) . . . . . | 5.2  |
| Передние фары: замена ламп . . . . .                   | 5.6  |
| Задние фонари: замена ламп . . . . .                   | 5.8  |
| Предохранители . . . . .                               | 5.10 |
| Дополнительное оборудование . . . . .                  | 5.12 |
| Щётка стеклоочистителя . . . . .                       | 5.13 |
| Аварийная буксировка . . . . .                         | 5.14 |
| Устранение неисправностей . . . . .                    | 5.17 |

## ШИНЫ (1/4)

### Безопасность шин и колес

Шины — единственные элементы электромобиля, которые находятся в постоянном контакте с дорогой, поэтому очень важно следить за их исправностью.

Используемые шины должны соответствовать требованиям местных правил дорожного движения.



Передние и задние колеса имеют разные размеры. Из соображений безопасности переставлять передние и задние колеса запрещается.



При замене шин на каждой оси необходимо устанавливать шины того же производителя, размера, типа и с одинаковым рисунком протектора.

**Новые шины должны быть идентичны оригинальным шинам или соответствовать шинам, рекомендованным официальным дилером.**

348946



### Уход за шинами

Шины должны быть в исправном состоянии, а протектор должен иметь достаточную глубину рисунка; шины, рекомендованные Renault, имеют **встроенные в нескольких местах индикаторы износа 1 протектора.**

Если протектор изнашивается до уровня, при котором **выступы индикаторов стали видны**, шины **необходимо** заменить, поскольку глубина канавок протектора **уменьшилась и составляет не более 1,6 мм, что ухудшает сцепление с мокрой дорогой.**

Эксплуатация перегруженного электромобиля, длительные поездки, особенно в жаркую погоду, или постоянная езда по дорогам с плохим покрытием ускоряют износ и снижают безопасность шин.



Такие ошибки при вождении, как наезд на бордюрный камень, могут повредить шины и колесные диски и нарушить геометрию передних и задних осей. В этом случае необходимо обратиться на сервисную станцию официального дилера.

## ШИНЫ (2/4)

### Давление в шинах

Давление воздуха в шинах должно соответствовать рекомендованным значениям.

Контроль давления следует производить не реже одного раза в месяц и перед поездками на дальние расстояния.

Контроль давления следует выполнять на остывших шинах; при этом не следует обращать внимания, если давление в шинах после поездки на высокой скорости или в жаркую погоду будет превышать рекомендованные значения.



#### Несоблюдение рекомендованных значений давления

ведет к ненормальному износу и интенсивному перегреву шин, в результате чего:

- ухудшается сцепление с дорогой;
- возникает опасность разрыва шины или отслоения протектора.

Давление в шине зависит от нагрузки и скорости движения. Давление следует регулировать с учетом условий эксплуатации автомобиля.

Если измерить давление на **остывших шинах** не представляется возможным, нужно повысить рекомендованные значения давления в шинах на **0,2-0,3** бар.

**Запрещается выпускать воздух из неостывшей шины.**

### Особенности эксплуатации в зимних условиях

Движение на зимних шинах существенно уменьшает запас хода.



Если ниппель вентиля плохо завинчен или утерян, это может привести к нарушению герметичности и потере давления в шине.

Ниппели вентиля должны быть надежно завинчены и идентичны оригинальным.

### Зимние шины

Для обеспечения максимального сцепления с дорогой зимние шины рекомендуется устанавливать на **все колеса**.

**Внимание:** зимние шины иногда имеют строго определенное и обозначенное направление вращения, которое необходимо соблюдать при установке, а индекс максимальной скорости, на которую они рассчитаны, может быть ниже максимальной скорости вашего автомобиля.

Используемые шины **должны** быть от одного производителя и иметь одинаковые размер, тип и конструкцию.

### Цепи противоскольжения



Из соображений безопасности использовать цепи противоскольжения строго запрещается.

Во всех случаях за консультацией по выбору и применению оборудования для вашего автомобиля следует обращаться к официальному дилеру.

## ШИНЫ (3/4)

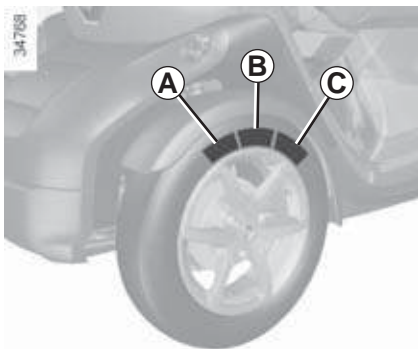

### Замена шин

Ввиду особой конструкции данного электромобиля новые шины должны иметь аналогичную оригинальным маркировку:

**A** = размер, тип и конструкция,

**B** = бренд,

**C** = торговое наименование.

Момент затяжки колесных болтов составляет 75 Н·м.



В интересах вашей безопасности замену шин должен выполнять специалист.

Одновременный монтаж шин разного типа может привести к следующему:

- электромобиль не будет соответствовать требованиям действующих правил дорожного движения;
- изменится поведение электромобиля на поворотах;
- повысится усилие поворота рулевого колеса.



Передние и задние колеса имеют разные размеры. Из соображений безопасности переставлять передние и задние колеса запрещается.

## ШИНЫ (4/4)

|                 | Тип шин                                 | Тип зимних шин                                    | Давление, бар |
|-----------------|---|---|---------------|
| Передние колеса | 125/80 R13 65M<br><b>Conti.eContact</b> | 125/80 R13 65T TS800<br><b>ContiWinterContact</b> | 2,3           |
| Задние колеса   | 145/80 R13 75M<br><b>Conti.eContact</b> | 145/80 R13 75T TS800<br><b>ContiWinterContact</b> | 2,0           |



При замене шин на каждой оси необходимо устанавливать шины того же производителя, размера, типа и с одинаковым рисунком протектора.

**Новые шины должны быть идентичны оригинальным шинам или соответствовать шинам, рекомендованным официальным дилером.**



Из соображений безопасности следует использовать только те шины, которые рекомендованы производителем электромобиля.

Использование иных шин может ухудшить устойчивость на дороге, маневренность, тормозные характеристики электромобиля или вызвать биение шин. Ухудшение одного из вышеуказанных параметров в определенных дорожных ситуациях может стать причиной потери управления электромобилем и привести к аварии или тяжелым травмам.

## ПЕРЕДНИЕ ФАРЫ: замена ламп (1/2)

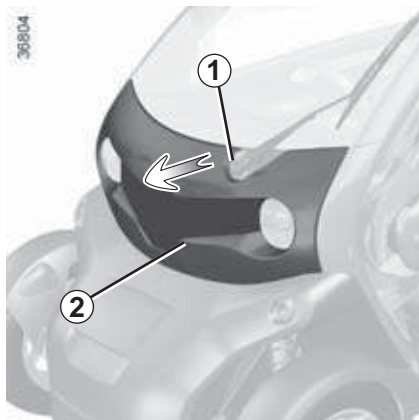

### Передние фары

- Перед тем как взяться за паз **1**, отсоедините от защелок верхнюю планку **2** капота.
- С помощью отвертки отверните винты **3** на передних фарах.
- Потяните фару на себя до упора.

**Примечание:** передние фары не вынимаются полностью. Чтобы не повредить проводку, фару не следует тянуть слишком сильно.

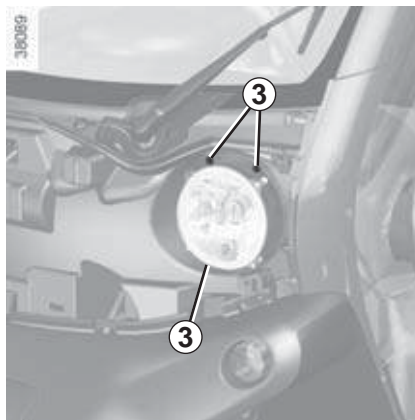

- Поверните лампу на четверть оборота **4**.
- И/или отверните лампу **5**, затем поверните патрон на четверть оборота.

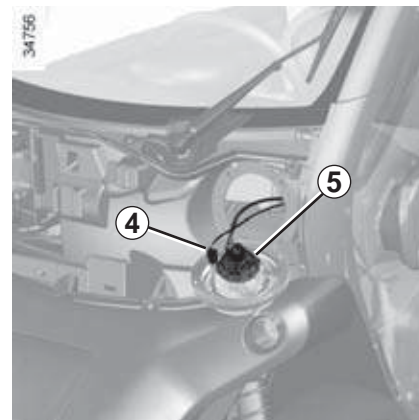

### Типы ламп

#### **4** Габаритные фонари

Тип лампы: **W5W**.

#### **5** Фары ближнего/дальнего света

Тип лампы: **H4**.



Лампы находятся под давлением и могут быть повреждены при замене.

Существует опасность получения травмы.

## ПЕРЕДНИЕ ФАРЫ: замена ламп (2/2)



### Указатели поворота 6

По вопросу замены ламп указателей поворота следует обращаться к официальному дилеру.

### Чистка передних фар

Для очистки используйте мягкую ветошь. Если этого не достаточно, смочите ветошь мыльной водой и промойте фары.

После этого **аккуратно** протрите стекла насухо мягкой ветошью.

**Запрещается использовать спиртосодержащие моющие средства.**

У официального дилера можно приобрести набор запасных ламп и предохранителей, необходимый для соблюдения требований местных правил дорожного движения или в качестве меры предосторожности.



Все работы по обслуживанию или модификации бортового электрооборудования должны выполняться специалистами сервисной станции официального дилера, поскольку неправильный электромонтаж (жгутов проводки, компонентов) может привести к выходу электрооборудования из строя. Кроме того, на сервисной станции имеются все необходимые детали для установки электрических компонентов.



## ЗАДНИЕ ФОНАРИ: замена ламп (1/2)



### Фонари заднего хода, габаритные огни и стоп-сигналы

Из салона:

- с помощью плоской отвертки или аналогичного инструмента отсоедините заглушки **1**;
- открутите винты звездообразным ключом типа Torx.

Снаружи электромобиля:

- освободите фару, потянув ее на себя;
- открутите патрон **2** или **3** и замените лампу.

**Примечание:** перед обратной установкой фары убедитесь, что проводка находится на месте.

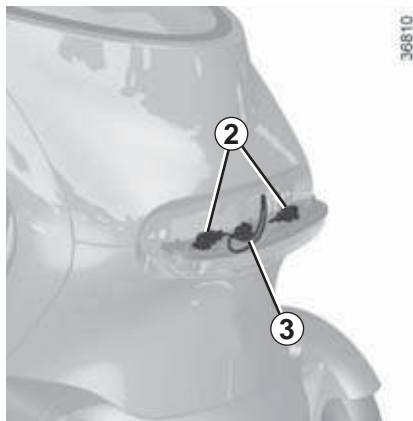

### Габаритный огонь и стоп-сигнал **2**

Тип лампы: **P21/5W**.

### Фонарь заднего хода **3**

Тип лампы: **PY21W**.

## Установка

Установите фары на место, действуя в порядке, обратном демонтажу. При этом нужно следить за тем, чтобы не повредить проводку.



Лампы находятся под давлением и могут быть повреждены при замене.

Существует опасность получения травмы.

## ЗАДНИЕ ФОНАРИ: замена ламп (2/2)

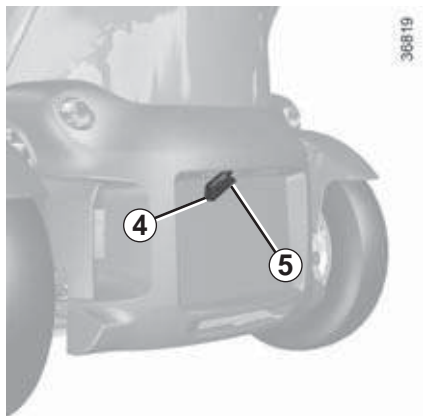

### Фонари освещения номерного знака 5

- Отсоедините фонарь 5 от защелок, нажав на фиксатор 4.
- Снимите крышку фонаря и замените лампу.

Тип лампы: **W5W**.

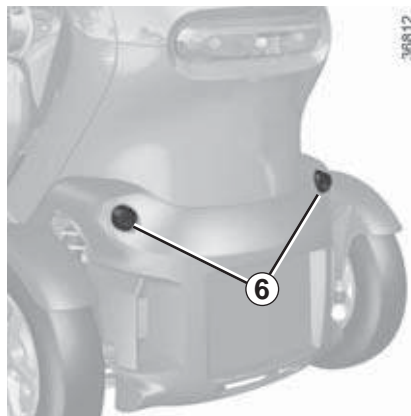

### Указатели поворота 6

По вопросу замены ламп указателей поворота следует обращаться к официальному дилеру.



Лампы находятся под давлением и могут быть повреждены при замене.

Существует опасность получения травмы.

## ПРЕДОХРАНИТЕЛИ (1/2)



### Блок предохранителей

При неисправности какого-либо компонента бортового электрооборудования следует осмотреть предохранители.

Включите стояночный тормоз, отожмите защелки и снимите крышку **A**.

В целях исполнения местных нормативных требований или в качестве меры предосторожности рекомендуется приобрести у официального дилера набор запасных ламп и предохранителей.



Осмотрите предохранитель и, если необходимо, **замените его новым с тем же номиналом**.

Установка предохранителя с большим номиналом может вызвать перегрев электросети (опасность возникновения пожара) в случае подключения оборудования с чрезмерным токопотреблением.

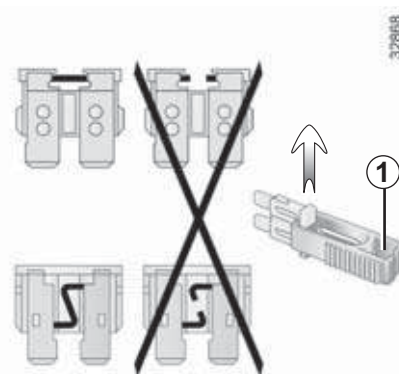

### Пинцет 1

Извлеките предохранитель из контактного гнезда. Для этого воспользуйтесь пинцетом **1** (при наличии такового в комплектации электромобиля).













Чтобы извлечь предохранитель из пинцета, сдвиньте предохранитель в сторону.









Свободные контактные гнезда использовать не рекомендуется.

При ремонте и замене предохранителей следует пользоваться таблицей предохранителей, нанесенной на обратную сторону крышки **A**.

## ПРЕДОХРАНИТЕЛИ (2/2)

Таблица назначения предохранителей (наличие некоторых предохранителей ЗАВИСИТ ОТ КОМПЛЕКТАЦИИ ЭЛЕКТРОМОБИЛЯ).

| Символ   | Назначение                            |
|--|---------------------------------------|
|   | Тяговая аккумуляторная батарея        |
|   | Инвертор                              |
|   | Левая фара ближнего света             |
|    | Зарядный кабель                       |
|   | Левый рычаг подрулевого переключателя |
|   | Розетка для электроаксессуаров        |
| ELEC   | Обогрев ветрового стекла              |
|   |                                       |
|   | Подключение электропитания            |
|   | Правая фара ближнего света            |
|   | Звуковой сигнал                       |
|   | Очиститель/омыватель ветрового стекла |
|  | Тормозная система                     |

| Символ  | Назначение                                       |
|---|--|
|  | Приборный щиток                                  |
|  | Стоп-сигналы                                     |
| STOP  |  |
|  | Габаритный фонарь, левый фонарь заднего хода     |
|  | Левая передняя фара                              |
|  | Подушка безопасности                             |
| УСН   | Центральный коммутационный блок салона (ЦКБС)    |
|  | Диагностический разъем, разъем для автомагнитолы |
|  | Звуковой сигнал                                  |
|  | Габаритный фонарь, правый фонарь заднего хода    |
|  | Правая передняя фара                             |



### **Электрическое и электронное дополнительное оборудование**

Перед установкой аксессуаров данного типа (в частности, приемопередатчиков с характеристиками: полоса частот, уровень мощности, положение антенны и проч.) необходимо убедиться в его совместимости с данным электромобилем. Узнать о совместимости можно у официального дилера. Подключаемое оборудование должно иметь мощность не более 65 Вт. **Существует опасность возникновения пожара.** При одновременном использовании нескольких розеток для электроаксессуаров суммарная мощность подключенных нагрузок не должна превышать 65 Вт. Все работы с бортовой электросетью и радиосистемой электромобиля должны выполняться специалистами сервисной станции официального дилера, в противном случае неправильное соединение электрических компонентов может привести к повреждению электрооборудования и/или подключенных к нему приборов. При наличии электрооборудования, установленного после продажи электромобиля, убедитесь, что оно было защищено предохранителем. При установке предохранителя необходимо соблюдать его номинал по току и номер по схеме предохранителей.

### **Использование диагностического разъема**

Подключение электронного дополнительного оборудования к диагностическому разъему может нарушить работу бортовых электронных систем. В целях безопасности следует использовать только то электронное дополнительное оборудование, которое рекомендовано производителем. Следует также проконсультироваться со специалистом официального дилера. **Существует опасность серьезной аварии.**

### **Использование приемопередатчиков (радиотелефоны, радиостанции и проч.)**

Радиотелефоны и радиостанции, имеющие встроенные антенны, могут создавать помехи в штатных электронных системах электромобиля. В связи с этим рекомендуется использовать радиооборудование исключительно с наружной антенной. **Кроме того, при установке данного оборудования необходимо соблюдать требования действующего законодательства в части, касающейся эксплуатации данного оборудования.**

### **Послепродажная установка дополнительного оборудования**

По вопросу установки дополнительного оборудования обращайтесь на сервисную станцию официального дилера. Для обеспечения нормального функционирования электромобиля и во избежание снижения уровня безопасности рекомендуется использовать только то дополнительное оборудование, которое рекомендовано производителем, разработано специально для данного электромобиля и на которое распространяется гарантия производителя. Противоугонное устройство разрешается устанавливать только на педаль тормоза.

### **Помехи для водителя**

Разрешается устанавливать только те коврики, которые предназначены для данного электромобиля и закрепляются с помощью специальных элементов конструкции. Надежность крепления ковриков следует регулярно проверять. Запрещается размещать один коврик над другим. **Существует опасность блокировки педалей.**

# ЩЕТКА СТЕКЛООЧИСТИТЕЛЯ

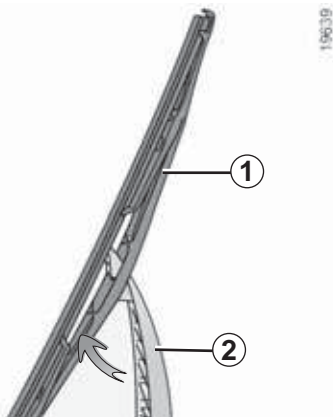

## Замена щетки

При включенном зажигании и остановленном двигателе:

- поднимите поводок **2** до упора;
- раскачивающими движениями отсоедините щетку **1** от крепления.

## Установка

Защелкните щетку в крепление. Убедитесь в надежности фиксации щетки.

За состоянием щетки стеклоочистителя следует регулярно следить. Срок службы стеклоочистителя зависит от вас.

- Ветровое стекло и щетку следует регулярно мыть мыльной водой.
- Не включайте стеклоочиститель на сухом ветровом стекле.
- Отсоединяйте стеклоочиститель от ветрового стекла, если он не использовался в течение длительного времени



– При отрицательной температуре наружного воздуха следите за тем, чтобы щетка не примерзала к стеклу, иначе привод стеклоочистителя может перегреться.

- Следите за состоянием щетки. В любом случае замену щетки стеклоочистителя следует производить при малейшем ухудшении качества очистки (примерно раз в год).

После снятия щетки не отпускайте поводок резко, так как можно разбить стекло.

# АВАРИЙНАЯ БУКСИРОВКА (1/3)

## Способ буксировки

### В случае отказа энергоснабжения

В случае полной разрядки тяговой аккумуляторной батареи допускается любой способ буксировки: **на платформе эвакуатора и на сцепке** с использованием буксировочной проушины (подробнее об этом см. на следующих страницах).

### Все прочие аварийные случаи

**Во всех прочих случаях буксировка допускается только на платформе эвакуатора.**

34753



## Буксировка на платформе эвакуатора

Буксировка на платформе эвакуатора должна производиться во всех аварийных случаях, кроме случая обездвиживания электромобиля в результате полной разрядки тяговой аккумуляторной батареи. Подробнее о полной разрядке тяговой аккумуляторной батареи см. на следующих страницах.

Перед буксировкой разблокируйте рулевую колонку, вставив ключ в замок зажигания. Поверните ключ в положение **M**.

Соблюдение действующих правил буксировки является обязательным.

## АВАРИЙНАЯ БУКСИРОВКА (2/3)

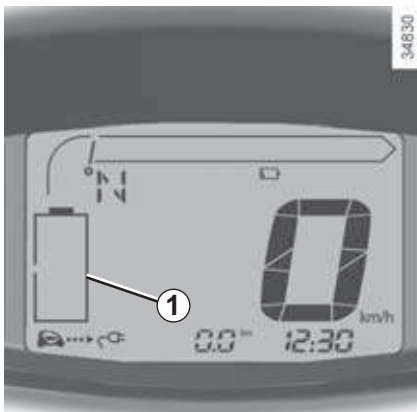

### Буксировка в случае отказа энергоснабжения

При полной разрядке аккумуляторной батареи:

- на приборном щитке замигает предупредительный индикатор ;
- индикатор заряда батареи **1** на приборном щитке отображается пустым.

Порядок буксировки на платформе эвакуатора или на сцепке с использованием буксировочной проушины указан ниже.

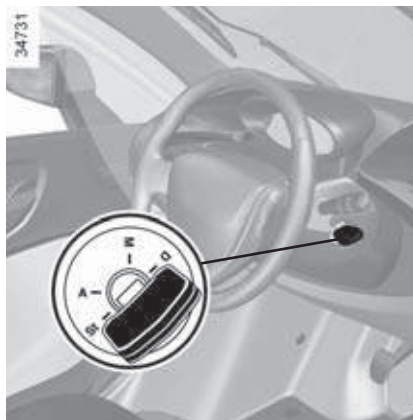

Перед буксировкой разблокируйте рулевую колонку, вставив ключ в замок зажигания. Поверните ключ в положение **M**.

После разблокировки рулевой колонки на вспомогательное оборудование подается питание, что позволяет включить фары (огни аварийной сигнализации, стоп-сигналы и т. д.). В темное время суток необходимо включать фары буксируемого электромотоцикла.

Скорость буксировки, предписываемую действующими правилами буксировки, необходимо строго соблюдать.



## АВАРИЙНАЯ БУКСИРОВКА (3/3)

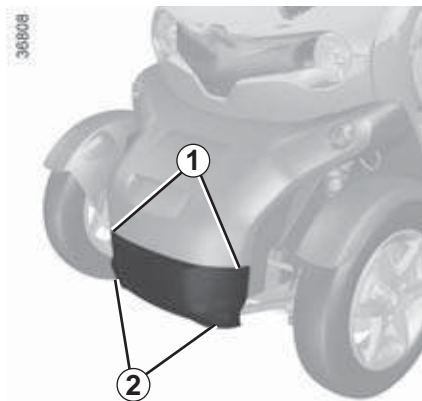

### Доступ к отверстию под буксировочную проушину

Открутите винты 2 под капотом, отожмите защелки 1. Снимите капот.

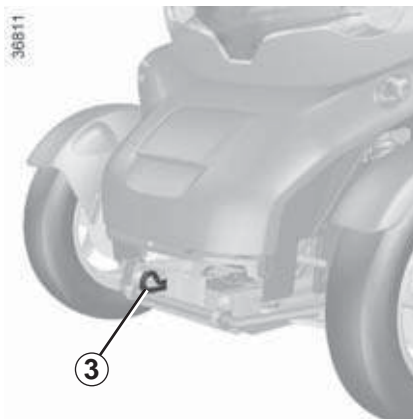

Для буксировки разрешается использовать только передние и задние отверстия буксировочных проушин 3.

Данные отверстия следует использовать только для буксировки. Запрещается использовать отверстия прямым или косвенным образом для подъема электромотоцикла.

Во время буксировки не допускайте ударных воздействий на аккумуляторную батарею 12 В.



Во время буксировки не вынимайте ключ из замка зажигания.

## УСТРАНЕНИЕ НЕИСПРАВНОСТЕЙ (1/3)

Ниже даны рекомендации по оперативному устранению некоторых неисправностей. Из соображений безопасности в случае неисправности следует как можно скорее обратиться к специалисту официального дилера.

| НЕИСПРАВНОСТЬ                                | ВОЗМОЖНЫЕ ПРИЧИНЫ   | СПОСОБ УСТРАНЕНИЯ  |
|--|---|--|
| Не заряжается тяговая аккумуляторная батарея | Бытовые розетки обесточены или плохой электрический контакт вилки зарядного шнура с бытовой розеткой. | Проверьте исправность электроустановки (УЗО, программатор и проч.). Проверьте соединение (розетку и проч.). См. раздел «Электромобиль: зарядка» в главе 1. |
|  | Температура наружного воздуха крайне низкая.  | Зарядите электромобиль в месте с более подходящей температурой. См. раздел «Электромобиль: зарядка» в главе 1.   |
|  | Зарядный кабель неисправен.   | Для замены зарядного кабеля обратитесь к официальному дилеру.  |
| Рулевое колесо остается заблокированным.     | Не снята блокировка рулевого колеса.  | Нажмите кнопку пуска двигателя, поворачивая при этом рулевое колесо (см. раздел «Пуск двигателя» в главе 2).   |
| Вибрация.                                    | Шины накачаны до неправильных значений давления или повреждены.                                       | Проверьте давление в шинах. Если давление в норме, обратитесь к официальному дилеру для осмотра шин.   |
| Мощность двигателя ограничена.               | Температура окружающей среды крайне высокая.  | Рекомендуется перейти в более спокойный режим вождения.  |
|  | Тяговая аккумуляторная батарея разрядилась до минимального резервного уровня.                         | Срочно зарядите тяговую аккумуляторную батарею. См. раздел «Электромобиль: зарядка» в главе 1.   |

## УСТРАНЕНИЕ НЕИСПРАВНОСТЕЙ (2/3)

| НЕИСПРАВНОСТЬ<br>ЭЛЕКТРООБОРУДОВАНИЯ        | ВОЗМОЖНЫЕ ПРИЧИНЫ   | СПОСОБ УСТРАНЕНИЯ  |
|---|---|--|
| Не работает стеклоочиститель.               | Щетка стеклоочистителя при-<br>мерзла к стеклу.                                     | Освободите щетку.  |
|   | Перегорел предохранитель<br>очистителя ветрового стекла.                            | Для устранения неисправности обратитесь<br>к официальному дилеру.            |
|   | Неисправен привод стекло-<br>очистителя.  | Для устранения неисправности обратитесь<br>к официальному дилеру.            |
| Стеклоочиститель не выключается.            | Неисправность органов электро-<br>управления.                                       | Для устранения неисправности обратитесь<br>к официальному дилеру.            |
| Указатели поворота слишком часто<br>мигают. | Перегорела лампа.   | Замените лампу.  |
| Указатели поворо-<br>та не работают.        | Только на одной<br>стороне:   | Замените лампу.  |
|   | – перегорела лампа;<br>– неисправное заземление.                                    |  |
|   | С обеих сторон:   | Замените предохранитель.   |
|   | – перегорел предохранитель;<br><br>– неисправен прерыватель<br>указателей поворота. | Замените прерыватель: по вопросу замены<br>обратитесь к официальному дилеру. |

## УСТРАНЕНИЕ НЕИСПРАВНОСТЕЙ (3/3)

| НЕИСПРАВНОСТЬ<br>ЭЛЕКТРООБОРУДОВАНИЯ | ВОЗМОЖНЫЕ ПРИЧИНЫ   | СПОСОБ УСТРАНЕНИЯ   |
|--------------------------------------|---|---|
| Не работают передние фары.           | Не работает только одна фара:   | – перегорела лампа;      Замените лампы.  |
|                                      |   | – отсоединился провод или неправильно установлена колодка;      Осмотрите и заново подсоедините провод или колодку. |
|                                      |   | – неисправное заземление.      См. выше.  |
|                                      | Не работают обе фары.   | – Перегорел предохранитель.      Проверьте предохранитель и при необходимости замените его.                         |
| Передние фары не выключаются.        | Неисправность органов электроуправления.  | Для устранения неисправности обратитесь к официальному дилеру.  |
| Следы конденсата внутри фар.         | Не является неисправностью. Следы конденсата на отражателях фар являются закономерным следствием изменения температуры наружного воздуха.<br>При включении фар конденсат быстро исчезает. |   |



# Глава 6. Технические характеристики

|   |      |
|---|------|
| Идентификационные таблички электромобиля . . . . .  | 6.2  |
| Идентификационная табличка двигателя . . . . .  | 6.3  |
| Характеристики двигателя . . . . .  | 6.3  |
| Массовые характеристики . . . . .   | 6.4  |
| Габаритные размеры . . . . .  | 6.5  |
| Запасные части и ремонтные работы . . . . .   | 6.6  |
| Регистрация технического обслуживания . . . . .   | 6.7  |
| Проверка состояния антикоррозионной защиты и подтверждение ремонта<br>для сохранения антикоррозионной гарантии. . . . . | 6.13 |
|   | 6.1  |

## ИДЕНТИФИКАЦИОННЫЕ ТАБЛИЧКИ ЭЛЕКТРОМОБИЛЯ

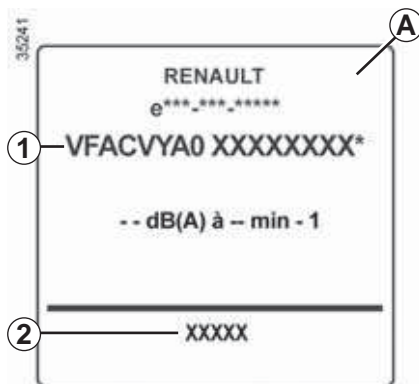
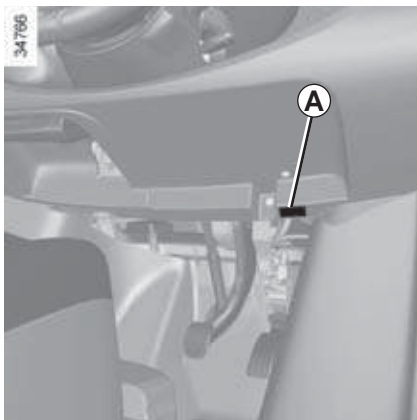

В переписке или при заказе запасных частей следует указывать информацию с идентификационной таблички электромобиля.

### Идентификационная табличка электромобиля A

- 1 Идентификационный номер (тип электромобиля и номер шасси).
- 2 Номер краски.

# ИДЕНТИФИКАЦИОННАЯ ТАБЛИЧКА ДВИГАТЕЛЯ. ХАРАКТЕРИСТИКИ ДВИГАТЕЛЯ

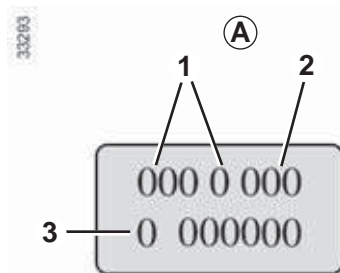

В переписке или при заказе запасных частей следует указывать информацию с идентификационной таблички электромобиля **A** или двигателя (расположение таблички зависит от двигателя).

- 1 Тип двигателя.
- 2 Индекс двигателя.
- 3 Номер двигателя.



## Характеристики двигателя

Тип двигателя 1: 3CG



## МАССОВЫЕ ХАРАКТЕРИСТИКИ, кг

Следующие значения массы указаны для электромобиля базовой комплектации без опций. Массовые характеристики могут различаться в зависимости от комплектации электромобиля. Узнать о комплектации можно у официального дилера.

| Версия электромобиля                           | Twizy 45  | Twizy |
|--|-----------|-------|
| Сухая масса без тяговой аккумуляторной батареи | 347       | 375   |
| Снаряженная масса (с водителем)                | 446       | 474   |
| Полная масса                                   | 685       | 690   |
| Масса прицепа, оборудованного тормозами        | Запрещено |       |
| Масса прицепа, не оборудованного тормозами     | Запрещено |       |
| Максимальная допустимая нагрузка на крышу      | Запрещено |       |

# ГАБАРИТНЫЕ РАЗМЕРЫ, м

36907

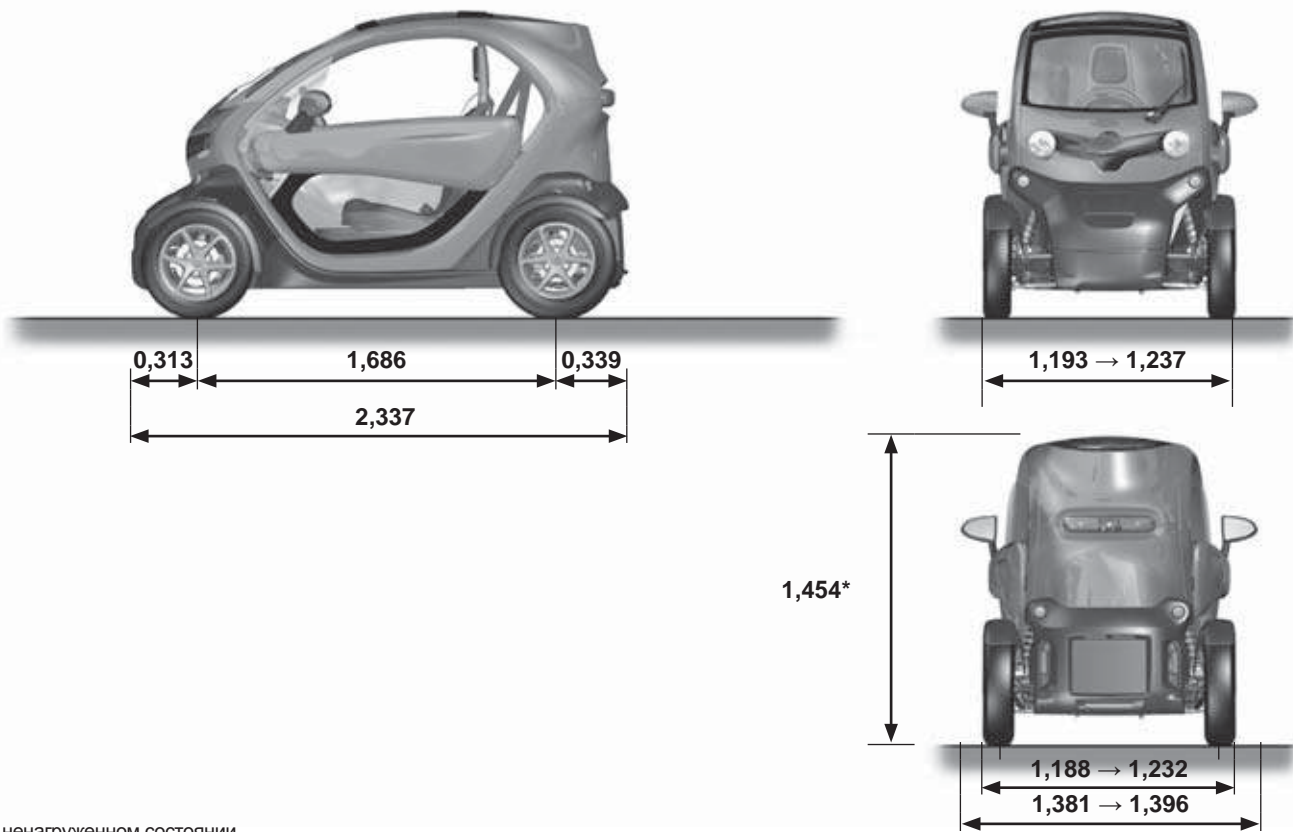

\* В ненагруженном состоянии

## **ЗАПАСНЫЕ ЧАСТИ И РЕМОНТНЫЕ РАБОТЫ**

Оригинальные запасные части разрабатываются на основе очень жестких технических требований и подвергаются специальным испытаниям, поэтому они соответствуют всем техническим характеристикам первоначально установленных деталей.

Использование оригинальных запасных частей производителя обеспечивает нормальное функционирование электромобиля. Кроме того, на ремонтные работы, выполняемые специалистами сервисной станции производителя с использованием оригинальных запасных частей, дается гарантия согласно условиям, приведенным на обороте заказа-наряда на ремонт.

# РЕГИСТРАЦИЯ ТЕХНИЧЕСКОГО ОБСЛУЖИВАНИЯ (1/6)

Идентификационный номер (VIN): .....

| Дата:  | Пробег, км:   | Счет-фактура № | Замечания |
|--|---------------|----------------|-----------|
| <b>Вид работ</b><br>Техническое обслуживание <input type="checkbox"/><br><input type="checkbox"/>  | <b>Печать</b> |                |           |
| <b>Проверка антикоррозионного покрытия:</b><br>В норме <input type="checkbox"/> Не в норме* <input type="checkbox"/><br>*См. специальную страницу. |               |                |           |

| Дата:  | Пробег, км:   | Счет-фактура № | Замечания |
|--|---------------|----------------|-----------|
| <b>Вид работ</b><br>Техническое обслуживание <input type="checkbox"/><br><input type="checkbox"/>  | <b>Печать</b> |                |           |
| <b>Проверка антикоррозионного покрытия:</b><br>В норме <input type="checkbox"/> Не в норме* <input type="checkbox"/><br>*См. специальную страницу. |               |                |           |

| Дата:  | Пробег, км:   | Счет-фактура № | Замечания |
|--|---------------|----------------|-----------|
| <b>Вид работ</b><br>Техническое обслуживание <input type="checkbox"/><br><input type="checkbox"/>  | <b>Печать</b> |                |           |
| <b>Проверка антикоррозионного покрытия:</b><br>В норме <input type="checkbox"/> Не в норме* <input type="checkbox"/><br>*См. специальную страницу. |               |                |           |

## РЕГИСТРАЦИЯ ТЕХНИЧЕСКОГО ОБСЛУЖИВАНИЯ (2/6)

Идентификационный номер (VIN): .....

| Дата:  | Пробег, км:   | Счет-фактура № | Замечания |
|--|---------------|----------------|-----------|
| <b>Вид работ</b><br>Техническое обслуживание <input type="checkbox"/><br><input type="checkbox"/>  | <b>Печать</b> |                |           |
| <b>Проверка антикоррозионного покрытия:</b><br>В норме <input type="checkbox"/> Не в норме* <input type="checkbox"/><br>*См. специальную страницу. |               |                |           |

| Дата:  | Пробег, км:   | Счет-фактура № | Замечания |
|--|---------------|----------------|-----------|
| <b>Вид работ</b><br>Техническое обслуживание <input type="checkbox"/><br><input type="checkbox"/>  | <b>Печать</b> |                |           |
| <b>Проверка антикоррозионного покрытия:</b><br>В норме <input type="checkbox"/> Не в норме* <input type="checkbox"/><br>*См. специальную страницу. |               |                |           |

| Дата:  | Пробег, км:   | Счет-фактура № | Замечания |
|--|---------------|----------------|-----------|
| <b>Вид работ</b><br>Техническое обслуживание <input type="checkbox"/><br><input type="checkbox"/>  | <b>Печать</b> |                |           |
| <b>Проверка антикоррозионного покрытия:</b><br>В норме <input type="checkbox"/> Не в норме* <input type="checkbox"/><br>*См. специальную страницу. |               |                |           |

# РЕГИСТРАЦИЯ ТЕХНИЧЕСКОГО ОБСЛУЖИВАНИЯ (3/6)

Идентификационный номер (VIN): .....

| Дата: _____ Пробег, км: _____  |  | Счет-фактура № _____ | Замечания |
|--|--|----------------------|-----------|
| <b>Вид работ</b><br>Техническое обслуживание <input type="checkbox"/><br><input type="checkbox"/>  |  | <b>Печать</b>        |           |
| <b>Проверка антикоррозионного покрытия:</b><br>В норме <input type="checkbox"/> Не в норме* <input type="checkbox"/><br>*См. специальную страницу. |  |                      |           |
| Дата: _____ Пробег, км: _____  |  | Счет-фактура № _____ | Замечания |
| <b>Вид работ</b><br>Техническое обслуживание <input type="checkbox"/><br><input type="checkbox"/>  |  | <b>Печать</b>        |           |
| <b>Проверка антикоррозионного покрытия:</b><br>В норме <input type="checkbox"/> Не в норме* <input type="checkbox"/><br>*См. специальную страницу. |  |                      |           |
| Дата: _____ Пробег, км: _____  |  | Счет-фактура № _____ | Замечания |
| <b>Вид работ</b><br>Техническое обслуживание <input type="checkbox"/><br><input type="checkbox"/>  |  | <b>Печать</b>        |           |
| <b>Проверка антикоррозионного покрытия:</b><br>В норме <input type="checkbox"/> Не в норме* <input type="checkbox"/><br>*См. специальную страницу. |  |                      |           |

# РЕГИСТРАЦИЯ ТЕХНИЧЕСКОГО ОБСЛУЖИВАНИЯ (4/6)

Идентификационный номер (VIN): .....

| Дата:  | Пробег, км:   | Счет-фактура № | Замечания |
|--|---------------|----------------|-----------|
| <b>Вид работ</b><br>Техническое обслуживание <input type="checkbox"/><br><input type="checkbox"/>  | <b>Печать</b> |                |           |
| <b>Проверка антикоррозионного покрытия:</b><br>В норме <input type="checkbox"/> Не в норме* <input type="checkbox"/><br>*См. специальную страницу. |               |                |           |

| Дата:  | Пробег, км:   | Счет-фактура № | Замечания |
|--|---------------|----------------|-----------|
| <b>Вид работ</b><br>Техническое обслуживание <input type="checkbox"/><br><input type="checkbox"/>  | <b>Печать</b> |                |           |
| <b>Проверка антикоррозионного покрытия:</b><br>В норме <input type="checkbox"/> Не в норме* <input type="checkbox"/><br>*См. специальную страницу. |               |                |           |

| Дата:  | Пробег, км:   | Счет-фактура № | Замечания |
|--|---------------|----------------|-----------|
| <b>Вид работ</b><br>Техническое обслуживание <input type="checkbox"/><br><input type="checkbox"/>  | <b>Печать</b> |                |           |
| <b>Проверка антикоррозионного покрытия:</b><br>В норме <input type="checkbox"/> Не в норме* <input type="checkbox"/><br>*См. специальную страницу. |               |                |           |

# РЕГИСТРАЦИЯ ТЕХНИЧЕСКОГО ОБСЛУЖИВАНИЯ (5/6)

Идентификационный номер (VIN): .....

| Дата:  | Пробег, км: | Счет-фактура № | Замечания |
|--|-------------|----------------|-----------|
| <b>Вид работ</b><br>Техническое обслуживание <input type="checkbox"/><br><input type="checkbox"/>  |             | <b>Печать</b>  |           |
| <b>Проверка антикоррозионного покрытия:</b><br>В норме <input type="checkbox"/> Не в норме* <input type="checkbox"/><br>*См. специальную страницу. |             |                |           |

| Дата:  | Пробег, км: | Счет-фактура № | Замечания |
|--|-------------|----------------|-----------|
| <b>Вид работ</b><br>Техническое обслуживание <input type="checkbox"/><br><input type="checkbox"/>  |             | <b>Печать</b>  |           |
| <b>Проверка антикоррозионного покрытия:</b><br>В норме <input type="checkbox"/> Не в норме* <input type="checkbox"/><br>*См. специальную страницу. |             |                |           |

| Дата:  | Пробег, км: | Счет-фактура № | Замечания |
|--|-------------|----------------|-----------|
| <b>Вид работ</b><br>Техническое обслуживание <input type="checkbox"/><br><input type="checkbox"/>  |             | <b>Печать</b>  |           |
| <b>Проверка антикоррозионного покрытия:</b><br>В норме <input type="checkbox"/> Не в норме* <input type="checkbox"/><br>*См. специальную страницу. |             |                |           |



# РЕГИСТРАЦИЯ ТЕХНИЧЕСКОГО ОБСЛУЖИВАНИЯ (6/6)

Идентификационный номер (VIN): .....

| Дата:  | Пробег, км:   | Счет-фактура № | Замечания |
|--|---------------|----------------|-----------|
| <b>Вид работ</b><br>Техническое обслуживание <input type="checkbox"/><br><input type="checkbox"/>  | <b>Печать</b> |                |           |
| <b>Проверка антикоррозионного покрытия:</b><br>В норме <input type="checkbox"/> Не в норме* <input type="checkbox"/><br>*См. специальную страницу. |               |                |           |

| Дата:  | Пробег, км:   | Счет-фактура № | Замечания |
|--|---------------|----------------|-----------|
| <b>Вид работ</b><br>Техническое обслуживание <input type="checkbox"/><br><input type="checkbox"/>  | <b>Печать</b> |                |           |
| <b>Проверка антикоррозионного покрытия:</b><br>В норме <input type="checkbox"/> Не в норме* <input type="checkbox"/><br>*См. специальную страницу. |               |                |           |

| Дата:  | Пробег, км:   | Счет-фактура № | Замечания |
|--|---------------|----------------|-----------|
| <b>Вид работ</b><br>Техническое обслуживание <input type="checkbox"/><br><input type="checkbox"/>  | <b>Печать</b> |                |           |
| <b>Проверка антикоррозионного покрытия:</b><br>В норме <input type="checkbox"/> Не в норме* <input type="checkbox"/><br>*См. специальную страницу. |               |                |           |

# ПРОВЕРКА СОСТОЯНИЯ АНТИКОРРОЗИОННОЙ ЗАЩИТЫ И ПОДТВЕРЖДЕНИЕ РЕМОНТА ДЛЯ СОХРАНЕНИЯ АНТИКОРРОЗИОННОЙ ГАРАНТИИ (1/6)

Ниже указываются случаи ремонта, предусматривающие продление действия гарантии.

**Идентификационный номер (VIN):** .....

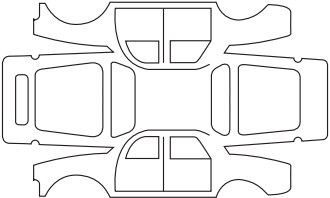
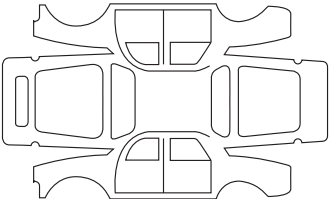
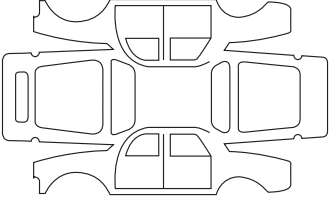
|   |  |               |
|---|--|---------------|
|   |  |               |
| Восстановление антикоррозионной защиты: |   | <b>Печать</b> |
| Дата ремонта:                           |  |               |
|   |  |               |
| Необходимый ремонт:                     |   | <b>Печать</b> |
| Дата ремонта:                           |  |               |
|   |  |               |
| Необходимый ремонт:                     |  | <b>Печать</b> |
| Дата ремонта:                           |  |               |

# ПРОВЕРКА СОСТОЯНИЯ АНТИКОРРОЗИОННОЙ ЗАЩИТЫ И ПОДТВЕРЖДЕНИЕ РЕМОНТА ДЛЯ СОХРАНЕНИЯ АНТИКОРРОЗИОННОЙ ГАРАНТИИ (2/6)

Ниже указываются случаи ремонта, предусматривающие продление действия гарантии.

Идентификационный номер (VIN): .....

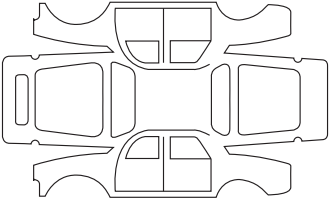
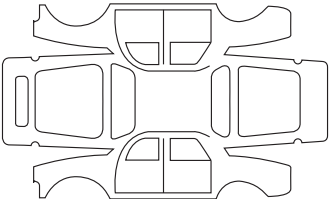
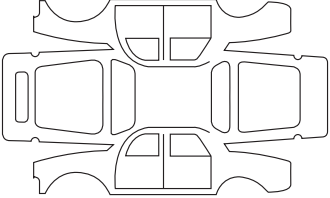
|   |  |        |
|---|--|--------|
|   |  |        |
| Восстановление антикоррозионной защиты: |   | Печать |
| Дата ремонта:                           |  |        |
|   |  |        |
| Необходимый ремонт:                     |   | Печать |
| Дата ремонта:                           |  |        |
|   |  |        |
| Необходимый ремонт:                     |  | Печать |
| Дата ремонта:                           |  |        |

# ПРОВЕРКА СОСТОЯНИЯ АНТИКОРРОЗИОННОЙ ЗАЩИТЫ И ПОДТВЕРЖДЕНИЕ РЕМОНТА ДЛЯ СОХРАНЕНИЯ АНТИКОРРОЗИОННОЙ ГАРАНТИИ (3/6)

Ниже указываются случаи ремонта, предусматривающие продление действия гарантии.

Идентификационный номер (VIN): .....

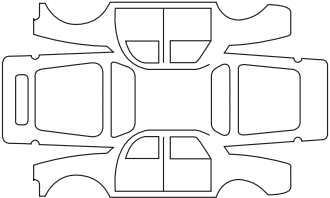
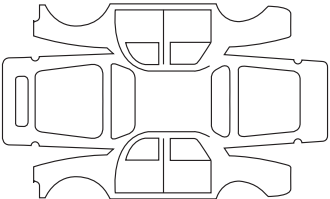
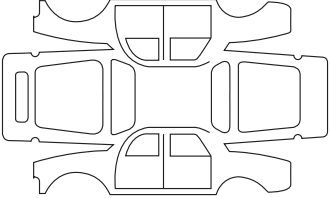
|   |  |        |
|---|--|--------|
|   |  |        |
| Восстановление антикоррозионной защиты: |   | Печать |
| Дата ремонта:                           |  |        |
|   |  |        |
| Необходимый ремонт:                     |   | Печать |
| Дата ремонта:                           |  |        |
|   |  |        |
| Необходимый ремонт:                     |  | Печать |
| Дата ремонта:                           |  |        |

# ПРОВЕРКА СОСТОЯНИЯ АНТИКОРРОЗИОННОЙ ЗАЩИТЫ И ПОДТВЕРЖДЕНИЕ РЕМОНТА ДЛЯ СОХРАНЕНИЯ АНТИКОРРОЗИОННОЙ ГАРАНТИИ (4/6)

Ниже указываются случаи ремонта, предусматривающие продление действия гарантии.

**Идентификационный номер (VIN):** .....

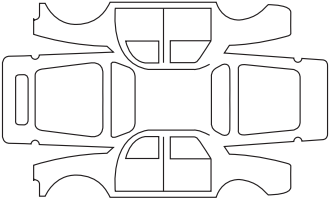
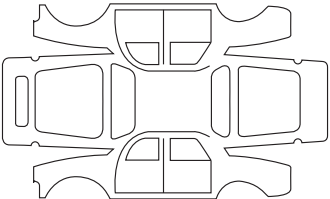
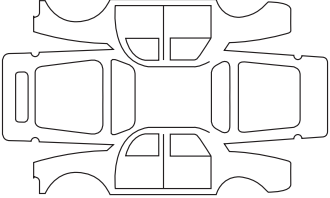
|   |  |               |
|---|--|---------------|
|   |  |               |
| Восстановление антикоррозионной защиты: |   | <b>Печать</b> |
| Дата ремонта:                           |  |               |
|   |  |               |
| Необходимый ремонт:                     |   | <b>Печать</b> |
| Дата ремонта:                           |  |               |
|   |  |               |
| Необходимый ремонт:                     |  | <b>Печать</b> |
| Дата ремонта:                           |  |               |

# ПРОВЕРКА СОСТОЯНИЯ АНТИКОРРОЗИОННОЙ ЗАЩИТЫ И ПОДТВЕРЖДЕНИЕ РЕМОНТА ДЛЯ СОХРАНЕНИЯ АНТИКОРРОЗИОННОЙ ГАРАНТИИ (5/6)

Ниже указываются случаи ремонта, предусматривающие продление действия гарантии.

Идентификационный номер (VIN): .....

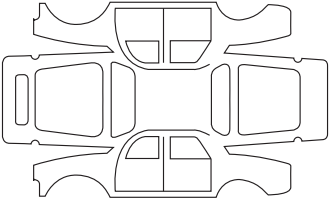
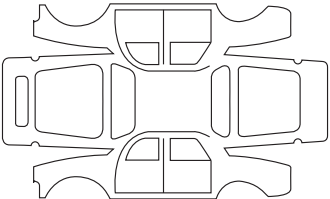
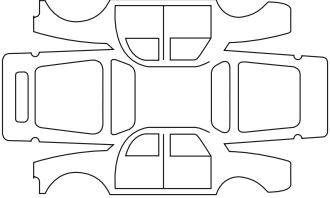
|   |  |        |
|---|--|--------|
|   |  |        |
| Восстановление антикоррозионной защиты: |   | Печать |
| Дата ремонта:                           |  |        |
|   |  |        |
| Необходимый ремонт:                     |   | Печать |
| Дата ремонта:                           |  |        |
|   |  |        |
| Необходимый ремонт:                     |  | Печать |
| Дата ремонта:                           |  |        |

# ПРОВЕРКА СОСТОЯНИЯ АНТИКОРРОЗИОННОЙ ЗАЩИТЫ И ПОДТВЕРЖДЕНИЕ РЕМОНТА ДЛЯ СОХРАНЕНИЯ АНТИКОРРОЗИОННОЙ ГАРАНТИИ (6/6)

Ниже указываются случаи ремонта, предусматривающие продление действия гарантии.

**Идентификационный номер (VIN):** .....

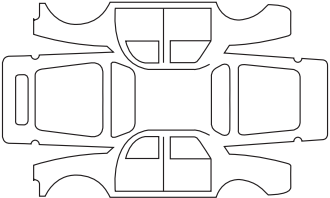
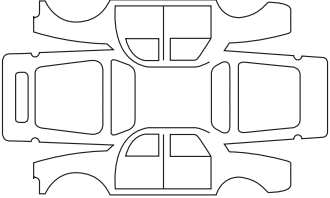
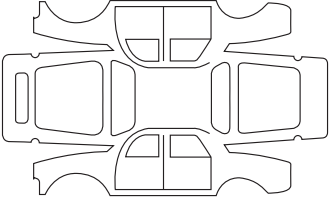
|   |  |        |
|---|--|--------|
| Восстановление антикоррозионной защиты: |   | Печать |
| Дата ремонта:                           |  |        |
| Необходимый ремонт:                     |   | Печать |
| Дата ремонта:                           |  |        |
| Необходимый ремонт:                     |  | Печать |
| Дата ремонта:                           |  |        |

# АЛФАВИТНЫЙ УКАЗАТЕЛЬ (1/3)

## А

|   |         |
|---|---------|
| Аккумуляторная батарея 12 В .....                             | 4.4–4.5 |
| Аккумуляторная батарея 12 В<br>техническое обслуживание ..... | 4.4–4.5 |
| Аккумуляторная батарея .....                                  | 1.33    |
| Антикоррозионная защита .....                                 | 4.6     |

## Б

|                                       |                        |
|---------------------------------------|------------------------|
| Бачки и емкости .....                 |                        |
| тормозная жидкость .....              | 4.2                    |
| омыватель ветрового стекла .....      | 4.3                    |
| Безопасность детей .....              | 1.24–1.25, 1.27 → 1.30 |
| Буксировка .....                      |                        |
| в случае отказа энергоснабжения ..... | 5.14 → 5.16            |
| в случае поломки .....                | 5.14 → 5.16            |
| Буксировочные проушины .....          | 1.27                   |
| Бустерное автокресло-подушка .....    | 1.24–1.25, 1.28 → 1.30 |

## В

|   |              |
|---|--------------|
| Ведомости технического обслуживания ..... | 6.7 → 6.12   |
| Водительское место<br>регулировка .....   | 1.17 → 1.19  |
| Вождение .....                            | 2.2, 2.6–2.7 |

## Д

|   |                        |
|---|------------------------|
| Давление в шинах .....                                  | 5.3                    |
| Двери .....   | 1.14                   |
| Дети .....  | 1.13–1.14, 1.24–1.25   |
| Детские автокресла .....                                | 1.24–1.25, 1.27 → 1.30 |
| Детские ремни безопасности,<br>детское автокресло ..... | 1.24–1.25, 1.27 → 1.30 |
| Дисплей .....   | 1.32 → 1.36            |
| Дополнительное оборудование .....                       | 5.12                   |

## З

|  |            |
|--|------------|
| Закрытие дверей .....                        | 1.14       |
| Замена лампы .....                           | 5.8–5.9    |
| Запас хода .....                             | 2.6–2.7    |
| Запасные части .....                         | 6.6        |
| Запирание дверей .....                       | 1.14       |
| Запуск .....                                 | 2.2        |
| Заряд .....                                  |            |
| рекуперация .....                            | 2.9        |
| экономия .....                               | 2.6        |
| эконометр (функция) .....                    | 2.9        |
| расход .....                                 | 2.9        |
| Зарядка тяговой аккумуляторной батареи ..... | 1.8 → 1.12 |
| Зарядный шнур .....                          | 1.8 → 1.12 |
| Звуковая и световая сигнализация .....       | 1.38       |
| Звуковой сигнал .....                        | 1.38       |
| Зеркала заднего вида .....                   | 1.31       |

## И

|                              |      |
|------------------------------|------|
| Иммобилайзер двигателя ..... | 1.15 |
|------------------------------|------|

## К

|                               |           |
|-------------------------------|-----------|
| Ключи .....                   | 1.13      |
| Колеса (безопасность) .....   | 5.2 → 5.5 |
| Крышка зарядного отсека ..... | 1.7       |

## Л

|   |         |
|---|---------|
| Лакокрасочное покрытие кузова<br>техническое обслуживание ..... | 4.6–4.7 |
| Лампы .....   |         |
| замена .....  | 5.8–5.9 |



## АЛФАВИТНЫЙ УКАЗАТЕЛЬ (2/3)

### М

|                               |             |
|-------------------------------|-------------|
| Массовые характеристики ..... | 6.4         |
| Место водителя .....          | 1.31 → 1.34 |
| Мойка .....                   | 4.6–4.7     |

### Н

|                                 |             |
|---------------------------------|-------------|
| Неисправности                   |             |
| устранение неисправностей ..... | 5.17 → 5.19 |

### О

|   |           |
|---|-----------|
| Обогрев                                     |           |
| ветрового стекла .....                      | 3.2       |
| Обдув                                       |           |
| ветрового стекла .....                      | 3.2       |
| Омыватель ветрового стекла .....            | 1.41, 4.3 |
| Органы управления .....                     | 1.31      |
| Освещение                                   |           |
| внешние световые приборы .....              | 1.40      |
| приборный щиток .....                       | 1.40      |
| Отделка салона                              |           |
| уход .....                                  | 4.8–4.9   |
| Открытие дверей .....                       | 1.14      |
| Отсеки для хранения .....                   | 3.3 → 3.6 |
| Охрана окружающей среды .....               | 2.8       |
| Очиститель/омыватель ветрового стекла ..... | 1.41      |

### П

|                                 |                        |
|---------------------------------|------------------------|
| Перевозка детей .....           | 1.24–1.25, 1.27 → 1.30 |
| Переднее сиденье                |                        |
| регулировка .....               | 1.16 → 1.19            |
| органы ручной регулировки ..... | 1.16                   |

|  |                         |
|--|-------------------------|
| Передние фары                                    |                         |
| замена ламп .....                                | 5.6–5.7                 |
| Подушка безопасности .....                       | 1.20 → 1.23             |
| Порядок запуска двигателя .....                  | 2.2                     |
| Порядок остановки двигателя .....                | 2.2                     |
| Практические советы .....                        | 2.6–2.7                 |
| Преднатяжители ремней безопасности .....         | 1.20 → 1.22             |
| ремень безопасности переднего сиденья ...        | 1.20 → 1.22             |
| Преднатяжители .....                             | 1.20 → 1.22             |
| Предохранители .....                             | 5.10–5.11               |
| Предупредительные световые индикаторы .....      | 1.32 → 1.34             |
| Приборная панель .....                           | 1.31                    |
| Приборные дисплеи и индикаторы .....             | 1.32 → 1.36             |
| Приборный щиток .....                            | 1.32 → 1.34, 1.36, 1.40 |
| Приборы наружного освещения и сигнализации ..... | 1.40                    |
| Проверка антикоррозионного покрытия .....        | 6.13 → 6.18             |

### Р

|                                       |                    |
|---------------------------------------|--------------------|
| Расход заряда .....                   | 1.35–1.36, 2.6–2.7 |
| Регулировка водительского места ..... | 1.17               |
| Регулировка переднего сиденья .....   | 1.16               |
| Регулятор скорости .....              | 2.3                |
| Рекулерация заряда .....              | 2.6                |
| Ремни безопасности .....              | 1.17 → 1.23, 1.33  |

### С

|  |            |
|--|------------|
| Сигнализатор невыключенного освещения .....      | 1.14, 1.38 |
| Сигнализация аварийными огнями .....             | 1.38       |
| Сигнализация дальним светом фар .....            | 1.38       |
| Сигнализация                                     |            |
| морганием фар .....                              | 1.38       |
| звуковым сигналом .....                          | 1.38       |
| Система звукового предупреждения пешеходов ..... | 1.39       |

# АЛФАВИТНЫЙ УКАЗАТЕЛЬ (3/3)

|  |             |
|--|-------------|
| Система пассивной безопасности.....            | 1.20 → 1.23 |
| водителя .....                                 | 1.20 → 1.22 |
| пассажира.....                                 | 1.20 → 1.22 |
| Сообщения на приборном щитке .....             | 1.36        |
| Стеклоомывающая жидкость ветрового стекла..... | 4.2         |
| Стеклоочистители.....                          | 1.41        |
| Стояночный тормоз .....                        | 2.4–2.5     |

## Т

|                                      |           |
|--------------------------------------|-----------|
| Технические характеристики.....      | 6.6       |
| Тормозная жидкость .....             | 4.2       |
| Тяговая аккумуляторная батарея ..... | 1.7       |
| Тягово-цепное устройство .....       | 5.15–5.16 |

## У

### Указатели

|   |             |
|---|-------------|
| поворота .....                          | 1.38        |
| приборного щитка .....                  | 1.32 → 1.36 |
| Устранение неисправностей.....          | 5.17 → 5.19 |
| Устройства безопасности водителя        |             |
| в дополнение к ремню безопасности ..... | 1.20 → 1.23 |
| Уход                                    |             |
| за кузовом .....                        | 4.6–4.7     |
| за салоном .....                        | 4.8–4.9     |
| за механическими частями.....           | 6.7 → 6.12  |

## Ф

### Фары

|                           |               |
|---------------------------|---------------|
| замена ламп .....         | 5.6–5.7       |
| передние .....            | 5.6–5.7       |
| стоп-сигналы .....        | 5.8           |
| фары ближнего света ..... | 1.40, 5.6–5.7 |

|  |                     |
|--|---------------------|
| указатели поворота .....               | 5.6–5.7, 5.9        |
| указатели поворота .....               | 1.32, 1.38, 5.6–5.7 |
| огни аварийной сигнализации .....      | 1.38                |
| фары дальнего света .....              | 1.32, 5.6–5.7       |
| фонари освещения номерного знака ..... | 5.9                 |
| фонари заднего хода .....              | 5.8                 |
| Габаритные огни .....                  | 1.40, 5.8           |

## Х

|                                |     |
|--------------------------------|-----|
| Характеристики двигателя ..... | 6.3 |
|--------------------------------|-----|

## Ч

|                    |         |
|--------------------|---------|
| Часы .....         | 1.37    |
| Чистка салона..... | 4.8–4.9 |

## Ш

|            |           |
|------------|-----------|
| Шины ..... | 5.2 → 5.5 |
|------------|-----------|

## Щ

|                              |      |
|------------------------------|------|
| Щетка стеклоочистителя ..... | 5.13 |
| Щетки .....                  | 5.13 |

## Э

|                           |            |
|---------------------------|------------|
| Эконометр .....           | 2.9        |
| Экономия энергии .....    | 2.6–2.7    |
| Электромобиль             |            |
| запас хода .....          | 2.6–2.7    |
| зарядка .....             | 1.8 → 1.12 |
| вождение .....            | 2.6–2.7    |
| важные рекомендации ..... | 1.7, 1.9   |
| Электроустановка .....    | 1.9        |





polyester 100%

Pour ranger les documents de votre nouveau véhicule Z.E., RENAULT a développé pour vous une pochette fabriquée à partir de matières recyclées et recyclables.

To store documents in your new vehicle Z.E., RENAULT has developed for you a pocket made from recycled and recyclable materials.

Для размещения документов в вашем новом электромобиле компанией RENAULT изготовлен футляр из переработанных и перерабатываемых материалов.

RENAULT S.A.S. SOCIÉTÉ PAR ACTIONS SIMPLIFIÉE AU CAPITAL DE 533 941 113 € / 13-15, QUAI LE GALLO  
92100 BOULOGNE-BILLANCOURT R.C.S. NANTERRE 780 129 987 — SIRET 780 129 987 03591 / TÉL. : 0810 40 50 60  
NU 913-8 – 99 91 003 89R – 08/2015 – Edition anglaise

