

Renault Novi MASTER - Furgon Euro 6dTemp

Cenik vozil

01.09.2020

| FWD pogon spredaj | Model: R3U | kW (KS) | L | P* | Cena brez DDV | MPC |
|---------------------------------------|--------------|-----------|------|-------|---------------|----------|
| L1H1P2 | | | | | | |
| Furgon L1H1P2 dCi 135 | TFG 1 112 8M | 99 (135) | 8 | 1.423 | 20.840 € | 25.425 € |
| Furgon L1H1P2 Energy dCi 150 | TFG 1 112 3M | 110 (150) | 8 | 1.423 | 21.840 € | 26.645 € |
| L1H2P3 | | | | | | |
| Furgon L1H2P3 dCi 135 | TFG 1 123 8M | 99 (135) | 9 | 1.601 | 21.840 € | 26.645 € |
| Furgon L1H2P3 Energy dCi 150 | TFG 1 123 3M | 110 (150) | 9 | 1.601 | 22.840 € | 27.865 € |
| L2H2P2 | | | | | | |
| Furgon L2H2P2 dCi 135 | TFG 1 222 8M | 99 (135) | 10,8 | 1.329 | 21.840 € | 26.645 € |
| L2H2P3 PRO+ | | | | | | |
| Furgon L2H2P3 dCi 135 PRO+ | TFG 1 223 8M | 99 (135) | 10,8 | 1.529 | 22.340 € | 27.255 € |
| Furgon L2H2P3 Energy dCi 150 PRO+ | TFG 1 223 3M | 110 (150) | 10,8 | 1.529 | 23.340 € | 28.475 € |
| Furgon L2H2P3 Energy dCi 180 PRO+ | TFG 1 223 4M | 132 (180) | 10,8 | 1.529 | 24.140 € | 29.451 € |
| Furgon L2H2P3 Energy dCi 180 BVR PRO+ | TFG 1 223 4A | 132 (180) | 10,8 | 1.529 | 25.140 € | 30.671 € |
| L3H2P3 PRO+ | | | | | | |
| Furgon L3H2P3 dCi 135 PRO+ | TFG 1 323 8M | 99 (135) | 13 | 1.434 | 22.840 € | 27.865 € |
| Furgon L3H2P3 Energy dCi 150 PRO+ | TFG 1 323 3M | 110 (150) | 13 | 1.434 | 23.840 € | 29.085 € |
| Furgon L3H2P3 Energy dCi 180 PRO+ | TFG 1 323 4M | 132 (180) | 13 | 1.434 | 24.640 € | 30.061 € |
| Furgon L3H2P3 Energy dCi 180 BVR PRO+ | TFG 1 323 4A | 132 (180) | 13 | 1.434 | 25.640 € | 31.281 € |
| L3H3P3 | | | | | | |
| Furgon L3H3P3 dCi 135 | TFG 1 333 8M | 99 (135) | 14,8 | 1.427 | 23.340 € | 28.475 € |
| Furgon L3H3P3 Energy dCi 150 | TFG 1 333 3M | 110 (150) | 14,8 | 1.427 | 24.340 € | 29.695 € |
| Furgon L3H3P3 Energy dCi 180 | TFG 1 333 4M | 132 (180) | 14,8 | 1.427 | 25.140 € | 30.671 € |

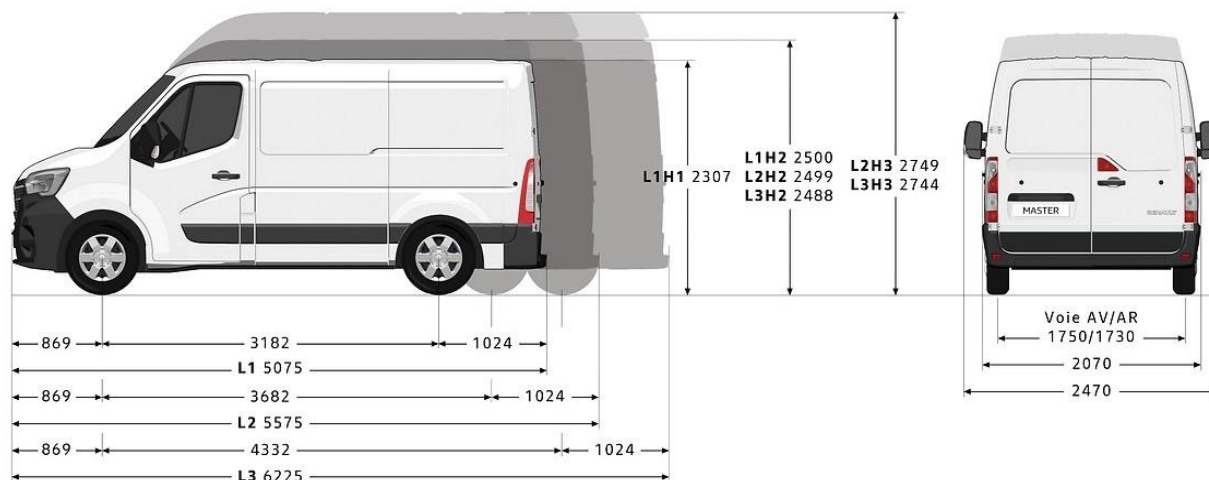

* podatki o emisiji CO2 so spremenljivi glede na naročene opcije

PRO+ = verzije imajo dodatni komercialni popust

L = Tovorni prostor [m³]

P = Največja nosilnost [kg]

* Opcijska oprema vpliva na nosilnost vozila

MPC - priporočena maloprodajna cena z vključenim DMV in DDV.

Cenik velja do preklica oz. novega cenika.

Renault Slovenija si pridržuje pravico do morebitnih sprememb informacij, ki so podane v ceniku.

Za podrobnejše informacije se obrnite na pooblaščenega prodajalca Renault.

RENAULT NISSAN SLOVENIJA, d.o.o., DIREKCIJA MARKETING

Največja skupna dovoljena masa:

P2 - 3.300 kg enojna kolesa zadaj

P3 - 3.500 kg enojna kolesa zadaj

Renault Novi MASTER - Furgon Euro 6dTemp

Cenik vozil

01.09.2020

| RWD pogon zadaj | Model: R3U | kW (KS) | L | P* | Cena brez DDV | MPC |
|-------------------------------------|--------------|-----------|------|-------|---------------|----------|
| L3H2P4 | | | | | | |
| Furgon RWD L3H2P4 Energy dCi 165 VI | PFG 1L324 2M | 121 (165) | 12,4 | 1.151 | 27.440 € | 33.477 € |
| L4H2P3 | | | | | | |
| Furgon RWD L4H2P3 Energy dCi 145 VI | PFG 1L423 1M | 107 (145) | 14,9 | 1.207 | 26.140 € | 31.891 € |
| Furgon RWD L4H2P3 Energy dCi 165 VI | PFG 1L423 2M | 121 (165) | 14,9 | 1.207 | 26.940 € | 32.867 € |
| L4H2P4 | | | | | | |
| Furgon RWD L4H2P4 Energy dCi 165 VI | PFG 1L424 2M | 121 (165) | 14,9 | 1.111 | 27.940 € | 34.087 € |
| L4H3P3 | | | | | | |
| Furgon RWD L4H3P3 Energy dCi 145 VI | PFG 1L433 1M | 121 (165) | 17 | 1.160 | 26.640 € | 32.501 € |
| Furgon RWD L4H3P3 Energy dCi 165 VI | PFG 1L433 2M | 120 (165) | 17 | 1.160 | 27.440 € | 33.477 € |
| L4H3P4 | | | | | | |
| Furgon RWD L4H3P4 Energy dCi 165 VI | PFG 1L434 2M | 121 (165) | 17 | 1.040 | 28.440 € | 34.697 € |
| L4H3P5 | | | | | | |
| Furgon RWD L4H3P5 Energy dCi 145 VI | PFG 1L435 1M | 107 (145) | 17 | 2.040 | 29.990 € | 36.588 € |
| Furgon RWD L4H3P5 Energy dCi 165 VI | PFG 1L435 2M | 121 (165) | 17 | 2.040 | 30.790 € | 37.564 € |

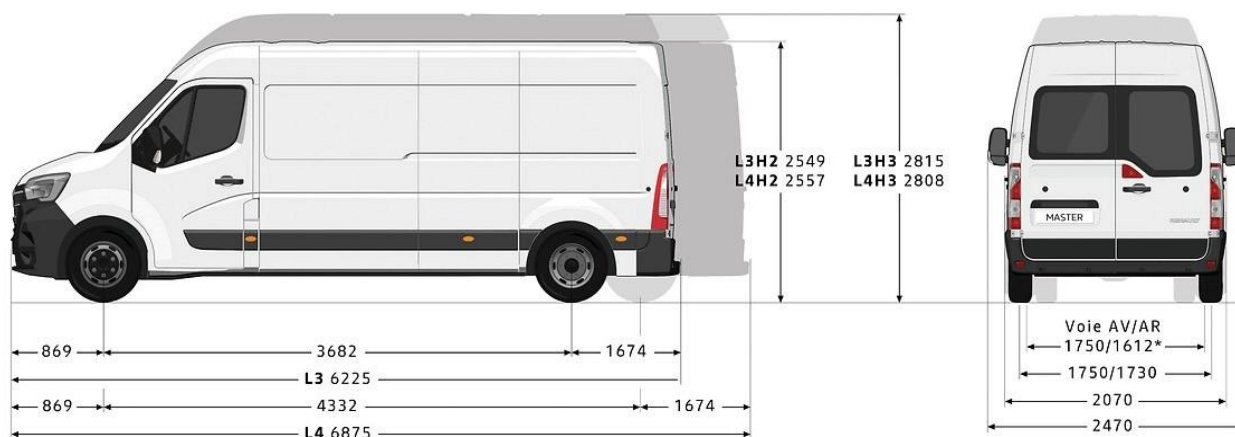

* podatki o emisiji CO2 so spremenljivi glede na naročene opcije

PRO+ = verzije imajo dodatni komercialni popust

L = Tovorni prostor [m³]

P = Največja nosilnost [kg]

* Opcijska oprema vpliva na nosilnost vozila

MPC - priporočena maloprodajna cena z vključenim DMV in DDV.

Cenik velja do preklica oz. novega cenika.

Renault Slovenija si pridržuje pravico do morebitnih sprememb informacij, ki so podane v ceniku.

Za podrobnejše informacije se obrnite na pooblaščenega prodajalca Renault.

RENAULT NISSAN SLOVENIJA, d.o.o., DIREKCIJA MARKETING

Največja skupna dovoljena masa:

P3 - 3.500 kg enojna kolesa zadaj

P4 - 3.500 kg dvojna kolesa zadaj

P5 - 4.500 kg dvojna kolesa zadaj

Renault Novi MASTER Podaljšana kabina Euro 6dTemp

Cenik vozil

01.09.2020

| Dizelski motor | Model: R3U | kW (KS) | L | P* | Cena brez DDV | MPC |
|---|--------------|-----------|-----|-------|---------------|----------|
| L1H1P2 | | | | | | |
| Podaljšana kabina L1H1P2 dCi 135 | TCA 1 112 8M | 99 (135) | 0 | 1.207 | 24.740 € | 30.183 € |
| L2H2P3 | | | | | | |
| Podaljšana kabina L2H2P3 Energy dCi 150 | TCA 1 223 3M | 110 (150) | 6,9 | 1.324 | 27.140 € | 33.111 € |
| L3H2P3 | | | | | | |
| Podaljšana kabina L3H2P3 dCi 135 | TCA 1 323 8M | 99 (135) | 9 | 1.230 | 26.640 € | 32.501 € |
| Podaljšana kabina L3H2P3 Energy dCi 150 | TCA 1 323 3M | 110 (150) | 9 | 1.230 | 27.640 € | 33.721 € |
| Podaljšana kabina L3H2P3 Energy dCi 180 | TCA 1 323 4M | 132 (180) | 9 | 1.230 | 28.440 € | 34.697 € |

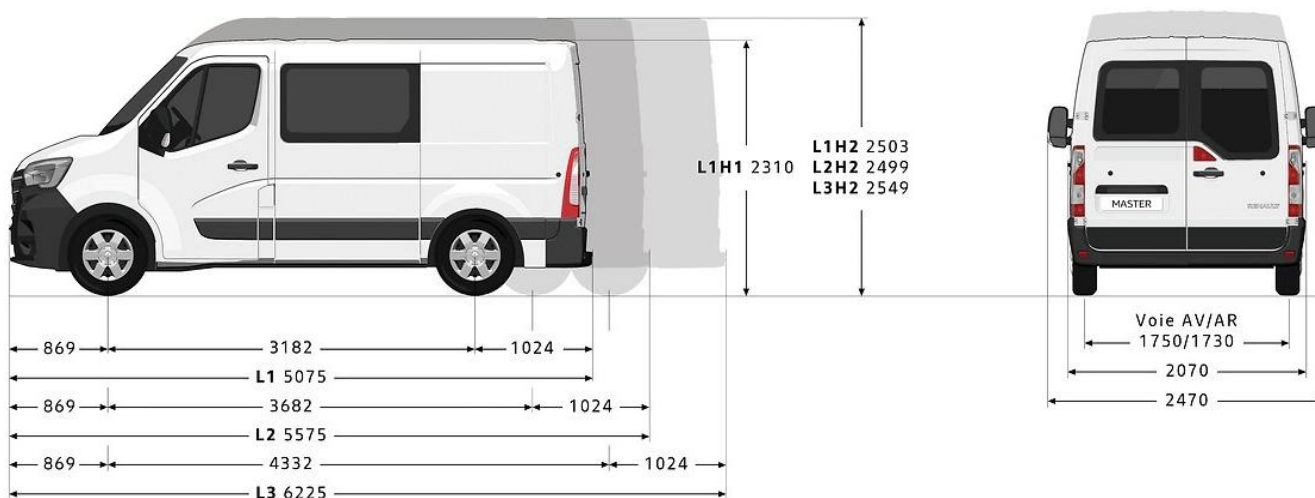

* podatki o emisiji CO2 so spremenljivi glede na naročene opcije

L = Tovorni prostor [m3]

P = Največja nosilnost[kg]

* Opcijska oprema vpliva na nosilnost vozila

MPC - priporočena maloprodajna cena z vključenim DMV in DDV.

Cenik velja do preklica oz. novega cenika.

Renault Slovenija si pridržuje pravico do morebitnih sprememb informacij, ki so podane v ceniku.

Za podrobnejše informacije se obrnite na pooblaščenega prodajalca Renault.

RENAULT NISSAN SLOVENIJA, d.o.o., DIREKCIJA MARKETING

Največja skupna dovoljena masa:

P2 - 3.300 kg enojna kolesa zadaj

P3 - 3.500 kg enojna kolesa zadaj

Renault Novi MASTER Grand Volume Euro 6dTemp

Cenik vozil

01.09.2020

| FWD pogon spredaj | Model: R3U | kW (KS) | L | P* | Cena brez DDV | MPC |
|-------------------------------------|--------------|-----------|------|-------|---------------|----------|
| L3P3 | | | | | | |
| Grand volume L3P3 Energy dCi 145 VI | TG1 1C3 3 1M | 107 (145) | 19,4 | 1.162 | 28.340 € | 34.575 € |

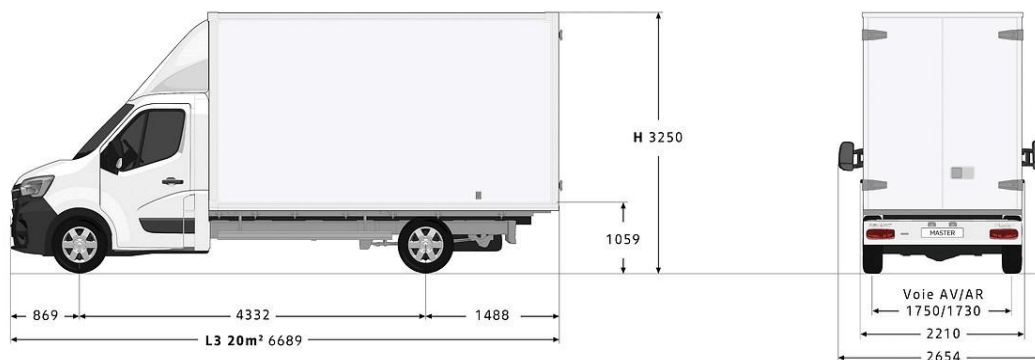

| RWD pogon zadaj | Model: R3U | kW (KS) | L | P* | Cena brez DDV | MPC |
|---|--------------|-----------|------|-------|---------------|----------|
| L4P4 | | | | | | |
| Grand volume RWD L4P4 Energy dCi 165 VI | PG1 1L4 4 2M | 121 (165) | 20,3 | 834 | 32.540 € | 39.699 € |
| L4P5 | | | | | | |
| Grand volume RWD L4P5 Energy dCi 165 VI | PG1 1L4 5 2M | 121 (165) | 20,3 | 1.843 | 34.890 € | 42.566 € |

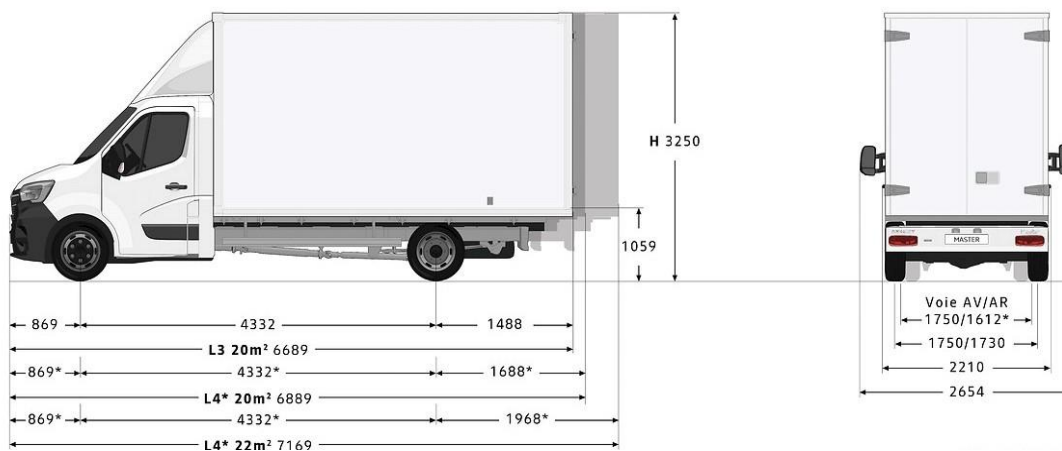

* podatki o emisiji CO2 so spremenljivi glede na naročene opcije

L = Tovorni prostor [m³]

P = Največja nosilnost [kg]

** Opcijska oprema vpliva na nosilnost vozila

MPC - priporočena maloprodajna cena z vključenim DMV in DDV.

Cenik velja do preklica oz. novega cenika.

Renault Slovenija si pridržuje pravico do morebitnih sprememb informacij, ki so podane v ceniku.

Za podrobnejše informacije se obrnite na pooblaščenega prodajalca Renault.

RENAULT NISSAN SLOVENIJA, d.o.o., DIREKCIJA MARKETING

Največja skupna dovoljena masa:

P3 - 3.500 kg enojna kolesa zadaj

P4 - 3.500 kg dvojna kolesa zadaj

P5 - 4.500 kg dvojna kolesa zadaj

Renault Novi MASTER Furgon

Serijska oprema

SERIJSKA OPREMA FURGON

Varnost

Čelna varnostna blazina za voznika
ABS - elektronska porazdelitev zavorne sile
ASR - sistem za preprečevanje zdrsa pogonskih koles pri speljevanju
ESP - sistem za nadzor stabilnosti vozila
Hill Start Assist - sistem za pomoč pri speljevanju v klanec
Extended Grip - sistem za boljši oprijem na neutrujenih terenih
Samodejno zaklepanje vrat med vožnjo
LED dnevne luči C shape
Tritočkovni varnostni pasovi spredaj + zadaj pri podaljšani kabini
Po višini nastavljava prednja varnostna pasova (za sedeža na zunanjih straneh)
Tretja zavorna luč
Vzglavniki spredaj nastavljivi po višini
Močnejši smerokazi na vzvratnih ogledalih (16W)
Opozorilo ob nezapeten varnostnem pasu voznika
Sistem Stop&Start (ni na voljo na motorjih 8M)
SWA - Sistem za stabilizacijo ob bočnem vetru

Komunikacija

Predoprema za radio (brez zvočnikov)

Vožnja

6 stopenjski menjalnik
Potovalni računalnik
Ročno nastavljanje višine prednjih žarometov
Gumb za varčno vožnjo ECO mode (razen verzija z robotiziranim menjalnikom)
Indikator prestavnega razmerja

Tovorni prostor

Pločevinasta dvokrilna vrata zadaj z odpiranjem 180°
Pločevinasta pregradna stena
Leva pločevinasta stena brez stekla
Pločevinasta desna drsna vrata brez stekla
Pritrdilna mesta na podu tovornega prostora
Pločevinasti boki tovornega prostora
Ergonomski ročajji, ki pomagajo pri vzpenjanju in izstopanju

SERIJSKA OPREMA PODALJŠANA KABINA

Dodatno k serijski opremi FURGON

Pregradna stena s fiksnim oknom (nad zadnjimi sedeži)
Leva drsna vrata z drsnim steklom
Desna drsna vrata z drsnim steklom
Močnejše ogrevanje
Klop za štiri potnike v 2. vrsti
Samostojen sovoznikov sedež (razen na L1H1P2, ki ima spredaj klop za 2 osebi)

Udobje

Električni pomik stekel spredaj - impulzno pri vozniku
Električna nastavljava in ogrevana zunanja ogledala
Voznikov sedež nastavljev po višini, dolžini in naklonu
Zaprta predal pred sovoznikom
Ročna klimatska naprava
Protiprašni filter
Naslon za roko spredaj
Centralno zaklepanje z daljinskim upravljanjem
Močnejše ogrevanje (Serijsko samo pri vozilih s sprednjim pogonom)

Funkcionalnost

Rezervno kolo normalnih dimenzij
Klop za dva sopotnika spredaj
Rezervoar za gorivo 80 l
Alternator 185 A
Kratek zadnji previs
SCR - Selektivna katalitična redukcija (AdBlue)
Zaščitne zavesice na sprednjih kolesih
Brisalniki s senzorjem za dež + avtomatski preklop luči

Dizajn

Jeklena platišča 16"
Mini okrasni pokrovi platišč
Tonirana stekla

SERIJSKA OPREMA FURGON RWD

Dodatno k serijski opremi FURGON

Sistem samodejnega zaviranja v sili pri verzijah z nosilnostjo P5
Dolg zadnji previs
Stopnica v zadnjem odbijaču
Omejevalnik hitrosti na 90 km/h pri verzijah z nosilnostjo P5
Tahograf pri verzijah z nosilnostjo P5

SERIJSKA OPREMA GRAND VOLUME

Dodatno k serijski opremi FURGON

Pločevinasta pregradna stena z oknom
Kratek zadnji previs pri prednjem pogonu
Dolg zadnji previs pri zadnjem pogonu
Zunanja vzvratna ogledala na dolgih nosilcih
Omejevalnik hitrosti na 90 km/h pri verzijah z nosilnostjo P5
2 konektorja za dostop do informacij tovornega prostora (odprtost vrat, 3. zavorna luč, dovod elektrike, obrati motorja, ...)

Renault Novi MASTER Furgon

Cenik opcij

| | Pogon spredaj | Pogon zadaj | Podajšana kabina | Grand Volume | Maloprodajna cena | | |
|---|---------------|-------------|------------------|--------------|-------------------|-----------|-----------|
| | | | | | brez DDV | z DDV | |
| VARNOST | | | | | | | |
| Prednja varnostna blazina za sopotnika (34) | AIRBA2 | O | O | O | O | 250,0 € | 305,0 € |
| Stranski varnostni blazini za voznika in sopotnika (10, 11) | BLA34 | O | O | - | O | 210,0 € | 256,2 € |
| Asistenca za ohranjanje pravilne smeri na voznem pasu (25, 36) | DLIGM1 | O | O | O | O | 230,0 € | 280,6 € |
| Ogledalo za mrtvi kot | RTVI02 | O | O | O | O | 50,0 € | 61,0 € |
| Detektor za mrtvi kot (35, 36) | DANGMO | O | O | O | - | 250,0 € | 305,0 € |
| Sistem za nadzor tlaka v pnevmatikah (1, 2, 37, 55) | INTLAK | O | - | O | - | 50,0 € | 61,0 € |
| Pomoč pri parkiranju zadaj | SEPRPA | O | O | O | - | 190,0 € | 231,8 € |
| Kamera za vzvratno vožnjo + Pomoč pri parkiranju zadaj | RDAR03 | O | O | O | - | 590,0 € | 719,8 € |
| Pomoč pri parkiranju spredaj in zadaj (31) | RDAR05 | O | O | O | - | 700,0 € | 854,0 € |
| Kamera za vzvratno vožnjo + Pomoč pri parkiranju spredaj in zadaj (31) | RDAR06 | O | O | O | - | 1.000,0 € | 1.220,0 € |
| Sistem za pregled nad območjem za vozilom (RVA) *slika se izklopi ob vzvratni prestavi | RVICM | O | O | - | - | 800,0 € | 976,0 € |
| Zaščita pod motorjem | KITGRV | O | O | O | O | 90,2 € | 110,0 € |
| Dodatne ključavnice za tovorni prostor (38) | FMPOT1 | O | O | - | - | 450,0 € | 549,0 € |
| Volumetrični alarm (22) | ALAR03 | O | O | O | O | 400,0 € | 488,0 € |
| Sistem avtomatskega zaviranja v sili (25, 39) | AEBS01 | O | O | O | O | 490,0 € | 597,8 € |
| UDOBJE | | | | | | | |
| Paket Kromirani dodatki v notranjosti (58) - Stranski zračniki z nastavljivimi rešetkami s kromiranimi dodatki - 2 zračnika na armaturni plošči s kromiranimi dodatki - Kromirana obroba prestavne ročice | PRCHR1 | O | O | O | O | 50,0 € | 61,0 € |
| Avtomatska klimatska naprava (29) | KLIMAG | O | O | O | O | 500,0 € | 610,0 € |
| Ključ z obeskom za prostoročno odlepanje | SOP02A | O | O | O | O | 300,0 € | 366,0 € |
| Voznikov sedež nastavljen po dolžini, višini, naklonu in v ledvenem delu z naslonom za roko | COLOMB | O | O | O | O | 100,0 € | 122,0 € |
| Vzmeten voznikov sedež z naslonom za roko (13) | SEDLER | O | O | O | O | 550,0 € | 671,0 € |
| Samostojen sovoznikov sedež nastavljen po dolžini, višini, naklonu in v ledvenem delu z naslonom za roko (57) | PARLOM | O | O | O | O | 50,0 € | 61,0 € |
| Paket za kadilce | AVCACF | O | O | O | O | 10,0 € | 12,2 € |
| Drsni predal pred sovoznikom (10,5 L) | BTAGA3 | O | O | O | O | 100,0 € | 122,0 € |
| MULTIMEDIJA | | | | | | | |
| Multimedijski sistem R-link Evolution 2020 + DAB - Zaslon na dotik - Navigacijska naprava Carminat TomTom - Radio MP3, USB, Bluetooth, DAB - Spletna povezava - Kartografija Evrope - Funkcija povezljivosti z Android Auto | PKRL06 | O | O | O | O | 1.130,0 € | 1.378,6 € |
| Multimedijski sistem MediaNav Evolution 2020 + DAB (26) - Vgrajen zaslon na dotik 18 cm (7") - Navigacijska naprava Carminat TomTom - Radio MP3, USB, Bluetooth + DAB - Kartografija vzhodne Evrope | PKUL21 | O | O | O | O | 750,0 € | 915,0 € |
| Brezžično polnjenje pametnega telefona (34) | REACT1 | O | O | O | O | 100,0 € | 122,0 € |
| Stojalo za tablični računalnik velikosti 1 DIN (40, 41) | SUTAB1 | O | O | O | O | 50,0 € | 61,0 € |
| ZUNANJOST | | | | | | | |
| Kovinska ali posebna barva | QPAŠMV | O | O | O | O | 760,0 € | 927,2 € |
| Enoslojne barve (razen Bela Mineral) | | O | O | O | O | 150,0 € | 183,0 € |
| Enoslojna barva Bela Mineral | QNG | O | O | O | O | 0,0 € | 0,0 € |
| Stopnica v zadnjem odbijaču (3) | MPDAR | O | S | O | O | 160,0 € | 195,2 € |
| Zaščitne zavesice na sprednjih in zadnjih kolesih | BARAV | O | O | O | O | 60,0 € | 73,2 € |
| Platišča iz lahke litine 41 cm (16") | RALU16 | O | - | O | O | 450,0 € | 549,0 € |
| Veliki okrasni pokrovi platišč (4) | ENJO02 | O | O | O | O | 60,0 € | 73,2 € |
| Kromirane letvice prednje maske (58) | PRCHR2 | O | O | O | O | 100,0 € | 122,0 € |
| Paket kromirani dodatki v notranjosti in zunanosti (PRCHR1 + PRCHR2) | PRCHR3 | O | O | O | O | 130,0 € | 158,6 € |

Renault Novi MASTER Furgon

Cenik opcij

| | Pogon spredaj | Pogon zadaj | Podajšana kabina | Grand Volume | Maloprodajna cena | | |
|---|---------------|-------------|------------------|--------------|-------------------|-----------|-----------|
| | | | | | brez DDV | z DDV | |
| FUNKCIONALNOST | | | | | | | |
| Paket PRO+ Navi 2020 (26) - Multimedijški sistem MediaNav Evolution z DAB - Kartografija vzhodne Evrope - Tempomat - Meglenki spredaj - Lesena proti zdrsnu obloga tal | PKUL27 | O | O | O | - | 1.200,0 € | 1.464,0 € |
| Paket PRO+ 2020 - Tempomat - Meglenki spredaj - Lesena proti zdrsnu obloga tal - Radio MP3 z AUX, USB in Bluetooth vmesnikom (velikosti 1DIN) + DAB | PKAGR5 | O | O | O | - | 1.000,0 € | 1.220,0 € |
| Paket FUNKCIONALNOST 2020 (14, 40, 42, 43) - Vrtljiva mizica za dokumente / prenosnik - Predal pod sopotnikovo klopjo - Izvlečna mizica v armaturni plošči pred sovoznikom - Pokrov predala na armaturni plošči | PKAC4A | O | O | O | O | 220,0 € | 268,4 € |
| Izvlečna mizica v armaturni plošči pred sovoznikom (40) | TBPDB1 | O | O | O | O | 150,0 € | 183,0 € |
| Klop za dva sovoznika spredaj z vrtljivo mizico za dokumente (42) | BQBUR3 | - | - | O | - | 50,0 € | 61,0 € |
| Tahograf (17, 25) | CTL1 | O | O | O | O | 430,0 € | 524,6 € |
| Ključ s tremi gumbi | SOP03 | O | O | O | - | 100,0 € | 122,0 € |
| Dodatni ključ | CLESUP | O | O | O | O | 50,0 € | 61,0 € |
| Kit za popravilo pnevmatik (44) | KTGREP | O | O | O | O | 1,0 € | 1,2 € |
| Lestev na zadnjih desnih vratih za dostop do strehe (1) | ECHLPT | O | O | - | - | 300,0 € | 366,0 € |
| Vlečna kljuka | KLJUKA | O | O | O | - | 390,0 € | 475,8 € |
| 105 literski rezervoar za gorivo (3) | 100L | O | O | O | O | 140,0 € | 170,8 € |
| Mehanska zapora zadnjega diferenciala (7) | BLARR | - | O | - | O | 700,0 € | 854,0 € |
| 4 aluminijasti strešni nosilci - max obremenitev 50 kg / nosilec (1) | STNOS | O | O | - | - | 600,0 € | 732,0 € |
| Aluminijasta strešna galerija + pohodna steza + rolo za lažje natovarjanje dolgih predmetov (1) | GALER2 | O | O | - | - | 1.100,0 € | 1.342,0 € |
| TOVORNI PROSTOR | | | | | | | |
| 2 LED luči v tovornem prostoru | PRECL1 | O | O | O | - | 100,0 € | 122,0 € |
| Z lesom obloženi stranici - do vrha (19, 20) | HLIN02 | O | O | O | - | 650,0 € | 793,0 € |
| Pritrdilna mesta na podu in bokih tovornega prostora (tudi v kombinaciji z lesenim podom in/ali stranicami) | PTANCC | O | O | O | - | 50,0 € | 61,0 € |
| 12V vtičnica v tovornem prostoru | PRIACC | O | O | O | - | 50,0 € | 61,0 € |
| Pločevinasta pregradna stena z oknom | STPREG | O | O | - | S | 80,0 € | 97,6 € |
| Leva pločevinasta stena s fiksnim steklom (45) | PNLGVF | - | - | O | - | 50,0 € | 61,0 € |
| Leva pločevinasta stena z drsnim steklom (46) | PNLGVO | O | O | O | - | 150,0 € | 183,0 € |
| Pločevinasta leva drsna vrata brez stekla (15, 47) | LDVPL0 | O | O | - | - | 350,0 € | 427,0 € |
| Leva drsna vrata z drsnim steklom (46, 48) | LDVSTE | O | O | S | - | 450,0 € | 549,0 € |
| Desna drsna vrata s fiksnim steklom (49) | DDVSTK | - | - | O | - | 50,0 € | 61,0 € |
| Desna drsna vrata z drsnim steklom (48) | B0C0KN | O | O | S | - | 150,0 € | 183,0 € |
| Pločevinasta dvokrilna vrata zadaj z odpiranjem 270° (16, 30) | 270PLO | O | O | O | - | 150,0 € | 183,0 € |
| Zastekljena dvokrilna vrata zadaj z odpiranjem 180° + Ogrevani stekli zadaj | PK85G4 | O | O | O | - | 140,0 € | 170,8 € |
| Zastekljena dvokrilna vrata zadaj z odpiranjem 270° + Ogrevani stekli zadaj (16, 30) | PK85G7 | O | O | O | - | 240,0 € | 292,8 € |
| PREDELAVE | | | | | | | |
| Dvižna roleta zadaj | RICOUL | - | - | - | O | 720,0 € | 878,4 € |
| 3D Deflektor (33) | DEFLV1 | - | - | - | O | 600,0 € | 732,0 € |
| 3D Deflektor z odlagalnim prostorom nad voznikovo kabino (CAPUCI) (32) | DEFLV2 | - | - | - | O | 720,0 € | 878,4 € |
| Možnost vleke prikolice do 3,5T (5) | CHG35H | - | O | - | O | 100,0 € | 122,0 € |
| Krilna bočna vrata | PLDBT | - | - | - | O | 1.100,0 € | 1.342,0 € |
| Mrežasti žepi zadaj - eden na strani in 2 na vrhu | RAGAC1 | - | - | O | - | 50,0 € | 61,0 € |
| Brez pregradne stene (23) | SANCL | O | O | S | - | 0,0 € | 0,0 € |
| Brez klimatske naprave in brez hladilnega plina | CHAUF0 SSGAZR | O | O | O | O | -100,0 € | -122,0 € |
| Močnejše ogrevanje (28, 23) | THABT1 | S | O | S | - | 50,0 € | 61,0 € |
| Akumulator 110 A (27) | BATREF | O | - | O | - | 80,0 € | 97,6 € |
| Dodatno kablovje za adaptacije - 6 žilni konektorjem v armaturni plošči na voznikovi strani - 12V (40A) konektor pod sovoznikovim zategovnikom varnostnega pasa | CABADP | O | O | O | O | 50,0 € | 61,0 € |
| Konektor za dostop do parametrov vozila (hitrost vozila, obrati motorja, pozicija sklopke, utripači, ...) | BOIADP | O | O | O | O | 100,0 € | 122,0 € |
| Dodatna jermenica na motorju (6, 18, 21) | ELVTIC | O | O | O | O | 100,0 € | 122,0 € |
| Hitri prosti tek (1.300 obr/min) | RALENT | O | O | O | O | 50,0 € | 61,0 € |
| Zastekljeni boki tovornega prostora (za drsnimi vratimi) (24, 51) | B0KSTK | O | O | - | - | 200,0 € | 244,0 € |
| Pnevmatsko vzmetenje (17, 18, 21, 52, 53, 54) | ZVZMET | O | - | - | - | 2.200,0 € | 2.684,0 € |
| Kriterij za predelavo PREM04 | PREM04 | O | - | O | - | 1,0 € | 1,2 € |

Renault Novi MASTER Furgon

Cenik opcij

| | Pogon spredaj | Pogon zadaj | Podaljšana kabina | Grand Volume | Maloprodajna cena | |
|--|---------------|-------------|-------------------|--------------|-------------------|-------|
| | | | | | brez DDV | z DDV |

Opombe:

S = Serija

-- ni na voljo

- (1) Ni možno na vezijah z višino H3
- (2) Ni možno na vezijah z dolžino L1 in L3
- (3) Ni možno na verzijah Grand Volume s pogonom zadaj
- (4) Ni možno na verzijah s skupno nosilnostjo P4 in P5
- (5) Na voljo samo na verzijah zadnji pogon P4 dCi 165 KM (motor 2M)
- (6) Ni na voljo na verzijah z robotiziranim menjalnikom
- (7) Na voljo samo na verzijah z zadnjim pogonom
- (8) Serijsko na verzijah dolžine L3 in L4
- (9) Ni možno z levimi drsnimi stranskimi vrati
- (10) Obvezno s samostojnim sovoznikovim sedežem
- (11) Obvezno s prednjo varnostno blazino za sopotnika
- (12) Obvezno s paketom VIDLJIVOST
- (13) Ni možno s stranskimi varnostnimi blazinami
- (14) Ni možno s stransko varnostno blazino za sopotnika
- (15) Ni možno z desnimi drsnimi vrati s steklom
- (16) Ni možno z lestvijo na zadnjih vratih
- (17) Obvezno s konektorjem za dostop do parametrov vozila
- (18) Obvezno z dodatnim kablovjem za adaptacije
- (19) Obvezno z lesenim podom ali paketom PRO+
- (20) Ni možno s steklom na levi in desni strani tovornega prostora (ne velja za Pod. Kabino)
- (21) Pri Furgonih FWD in na Pod. Kabina ni možno z opcijo CHAUF0
- (22) Ni možno s hitrim prostim tekem
- (23) Obvezno brez klimatske naprave in brez hladilnega plina
- (24) Obvezno v kombinaciji s steklom v bokih v 2. vrsti
- (25) Serijsko na vezijah s skupno nosilnostjo P5
- (26) Ni možno v kombinaciji s paketom FUNKCIONALNOST
- (27) Možno samo na dCi 135 KM
- (28) Obvezno brez pregradne stene
- (29) Obvezno s opcijo pločevinasta pregradna stena z oknom
- (30) Ni možno na verzijah z dolžino L1
- (31) Ni možno na vezijah s skupno nosilnostjo P5
- (32) Ni možno z opcijo DEFLV1
- (33) Ni možno z opcijo DEFLV2
- (34) Obvezno z radijem.
- (35) S opcijo DLIGM1 na Furgonih FWD dCi 180 BVR obvezno z navigacijsko napravo
- (36) Na Furgonih FWD z avtom. menjalnikom obvezno z detektorjem za mrtvi kot
- (36) Obvezno s Opcijo Pomoč pri parkiranju ...
- (37) Na Furgonih FWD L3 in Pod. Kabina L3 ni možno z opcijo RALU16
- (38) Ni možno z Pločevinastimi levimi drsnimi vrati brez stekla (LDVPLO)
- (39) Ni možno z opcijo Pomoč za parkiranje spredaj in zadaj (RDAR05 ali RDAR06)
- (40) Ni možno s sprednjo varnostno blazino za sopotnika (AIRBA2)
- (41) Ni možno z Navigacijo napravo Carminat TomTom
- (42) Na Pod. Kabina L3 obvezno z Levo ploč. steno s fiks. steklom in Desnimi drs. vrati s fiks. steklom
- (43) Na Pod. Kabina L3 in paket Funkcionalnost ni možno dodati opcije Vzmeten voznikov sedež z naslonom za roko
- (44) Ni možno na verzijah z zadnjimi dvojnimi kolesi
- (45) Obvezno z Desnimi drsnimi vrati s fiksnim steklom
- (46) Obvezno z Desnimi drsnimi vrati z drsnim steklom
- (47) Na Furgonih FWD ni možno z opcijo Vzmeten voznikov sedež z naslonom za roko
- (48) V primeru kombinacije z opcijo Desna in leva drsna vrata z drsnim steklom ni možna opcija Vzmeten voznikov sedež z naslonom za roko
- (49) v primeru kombinacije z opcijo Leva pločevinasta stena s fiksnim steklom ni možna opcija Vzmeten voznikov sedež z naslonom za roko
- (50) Obvezno z opcijo Leva pločevinasta stena s fiksnim steklom
- (51) Ni možno z opcijo Z lesom obloženi stranici - do vrha
- (52) Ni možno z opcijo GRETJE
- (53) Ni možno v kombinaciji z opcijo Pločevinasta leva drsna vrata brez stekla
- (54) Ob opciji Leva pločevinasta stena z drsnim steklom ni možna opcija Desna drsna vrata z drsnim steklom (in obratno)
- (55) Ni možno na H2L3 in H3L3 verzijah.
- (56) V primeru kombinacije z opcijo MPDAR ni možno vzeti opcij LDVSTE in BOCOKN
- (57) Ni možno na verziji TCA 1 112 8M
- (58) V primeru kombinacije opcij PRCHR1 in PRCHR2 morate namesto posameznih opcij izbrati PRCHR3 (kombinacija obeh).

Renault Novi MASTER Furgon

Dizajn

| | Koda | |
|---|--------|---|
| NOTRANJOST | | |
| TEMNO SIVA NOTRANJOST | HARM01 | S |
| OBLAZINJENJE | | |
| TKANINA TEMNO KARBONSKE BARVE "KALEIDO" | DRAP01 | S |
| BARVE KAROSERIJE | | |
| ENOSLOJNA BARVA | | |
| BELA MINERAL | QNG | O |
| SIVA URBAN * | KPW | O |
| MODRA VOLGA * | RNQ | O |
| MODRA * | 423 | O |
| ORANŽNA * | 031 | O |
| RUMENA CITRON * | 396 | O |
| RDEČA VIF * | 719 | O |
| KOVINSKA BARVA * | | |
| MODRA GRIS | J47 | O |
| SIVA ETOILE | KNH | O |
| POSEBNA BARVA * | | |
| ČRNA NACRE | 676 | O |

* Doplačilo.

S = Serija O = Opcija - = Ni na voljo

Renault Novi MASTER Furgon

Dimenzije in teže

| OSNOVNE SPECIFIKACIJE | | Pogon spredaj | | | | | | Pogon zadaj | | | | | | | | | |
|---|--|----------------------|-------|-------|-------|-------|-------|-------------|-------|--------|-------|-------|-------|-------|-------|-------|--|
| Zadnja kolesa | | Enojna | | | | | | Enojna | | Dvojna | | | | | | | |
| Dolžina | | L1 | | L2 | | L3 | | L4 | | L3 | | L4 | | | | | |
| Višina | | H1 | H2 | H2 | | H2 | H3 | H2 | H3 | H2 | H2 | H3 | | | | | |
| Volumen tovornega prostora (m ³) | | 8,0 | 9,0 | 10,8 | | 13,0 | 14,8 | 14,9 | 17,0 | 12,4 | 14,9 | 17,0 | | | | | |
| Največja skupna teža (t) | | 3,3 | 3,5 | 3,3 | 3,5 | 3,5 | | 3,5 | | 3,5 | 3,5 | 3,5 | 4,5 | | | | |
| ZUNANJE DIMENZIJE (mm) | | | | | | | | | | | | | | | | | |
| Skupna dolžina | | B | 5.075 | | 5.575 | | 6.225 | | 6.875 | | 6.225 | | 6.875 | | | | |
| Skupna višina | | Min | H | 2.290 | 2.485 | 2.482 | 2.486 | 2.475 | 2.731 | 2.507 | 2.764 | 2.533 | 2.541 | 2.792 | | | |
| | | Max | H | 2.303 | 2.500 | 2.495 | 2.499 | 2.488 | 2.744 | 2.527 | 2.786 | 2.549 | 2.557 | 2.808 | | | |
| Medosna razdalja | | A | 3.182 | | 3.682 | | 4.332 | | 4.332 | | 3.682 | | 4.332 | | | | |
| Prednji previs | | C | 869 | | | | | | | | | | | | | | |
| Zadnji previs | | D | 1.024 | | | | | | 1.674 | | | | | | | | |
| Skupna širina | | brez ogledal | | G2 | | | | | | 2.070 | | | | | | | |
| | | z ogledali | | G1 | | | | | | 2.470 | | | | | | | |
| Širina med kolesi spredaj | | E | 1.750 | | | | | | | | | | | | | | |
| Širina med kolesi zadaj | | F | 1.730 | | | | | | 1.612 | | | | | | | | |
| Oddaljenost od tal | | Min | K | 182 | 186 | 174 | 178 | 172 | 169 | 197 | 181 | 167 | | | | | |
| | | Max | K | 190 | 194 | 181 | 185 | 181 | 179 | 208 | 191 | 178 | | | | | |
| DIMENZIJE TOVORNEGA / PRTLJAŽNEGA PROSTORA (mm) | | | | | | | | | | | | | | | | | |
| Dolžina | | Max | Z1 | 2.583 | | 3.083 | | 3.733 | | 4.383 | | 3.733 | | 4.383 | | | |
| | | pri 1100mm nad podom | | Z1' | 2.530 | | 3.030 | | 3.680 | | 4.330 | | 3.680 | | 4.330 | | |
| Širina | | Max | Y3 | 1.765 | | | | | | | | | | | | | |
| | | med koloteki | | Y2 | 1.380 | | | | | | 1.380 | | 1.080 | | | | |
| Višina | | Max | EC18 | 1.700 | 1.894 | 1.894 | | 1.894 | 2.144 | 1.798 | 2.048 | 1.798 | 1.798 | 2.048 | | | |
| Nakladalna višina | | Min | J1 | 546 | 547 | 545 | 548 | 543 | 542 | 682 | 680 | 706 | 701 | 700 | | | |
| | | Max | J1 | 560 | 563 | 558 | 562 | 557 | 555 | 704 | 702 | 724 | 717 | 715 | | | |
| Drsna vrata | | širina | | Y4 | | 1.050 | | 1.270 | | 1.270 | | 1.270 | | | | | |
| | | višina | | Z2 | 1.581 | 1.780 | 1.780 | | 1.684 | | | | | | | | |
| Zadnja vrata | | širina | | Y1 | | | | | | | | | | 1.580 | | | |
| | | višina | | Z | 1.627 | | | | | | 1.820 | | | | | | |
| Prostornina | | m ³ | 7,75 | | 8,64 | | 10,31 | | 12,48 | 14,13 | 14,90 | 17,00 | 11,85 | 13,91 | 15,84 | | |
| TEŽE (kg) | | | | | | | | | | | | | | | | | |
| Največja skupna teža | | 3.300 | | 3.500 | | 3.300 | | 3.500 | | 3.500 | | 3.500 | | 4.500 | | | |
| Teža vozila * | | 1.877 | | 1.899 | | 1.971 | | 1.971 | | 2.066 | | 2.073 | | 2.293 | | | |
| Največja nosilnost ** | | 1.423 | | 1.601 | | 1.329 | | 1.529 | | 1.434 | | 1.427 | | 1.207 | | | |
| Največja obremenitev preme ** | | spredaj | | 1.850 | | 1.850 | | 1.850 | | 1.850 | | 1.850 | | 1.850 | | | |
| | | zadaj | | 2.100 | | 2.100 | | 2.100 | | 2.100 | | 2.100 | | 2.300 | | 2.445 | |
| Največja teža prikolice | | z zavorami | | 2.500 | | | | | | | | | | 3.000 | | | |
| | | brez zavor | | 750 | | | | | | | | | | | | | |
| ZMOGLJIVOSTI (m) | | | | | | | | | | | | | | | | | |
| Min. obračalni krog | | med stenami | | 12,5 | | 14,1 | | 16,2 | | 16,2 | | 14,1 | | 16,2 | | | |
| | | med pločniki | | 12,0 | | 13,6 | | 15,7 | | 15,7 | | 13,6 | | 15,7 | | | |
| REZERVOAR ZA GORIVO | | | | | | | | | | | | | | | | | |
| Kapaciteta rezervoarja za gorivo (l) | | 80,0 | | | | | | | | | | 28,0 | | | | | |
| Kapaciteta rezervoarja za AdBlue (l) | | 28,0 | | | | | | | | | | | | | | | |

ST - Enojni Turbo, TT - Dvojni Turbo

* Teža vozila = - v voznem stanju - brez voznika ali potnikov - s tekočinami in orodjem

** Opcijska oprema vpliva na nosilnost vozila

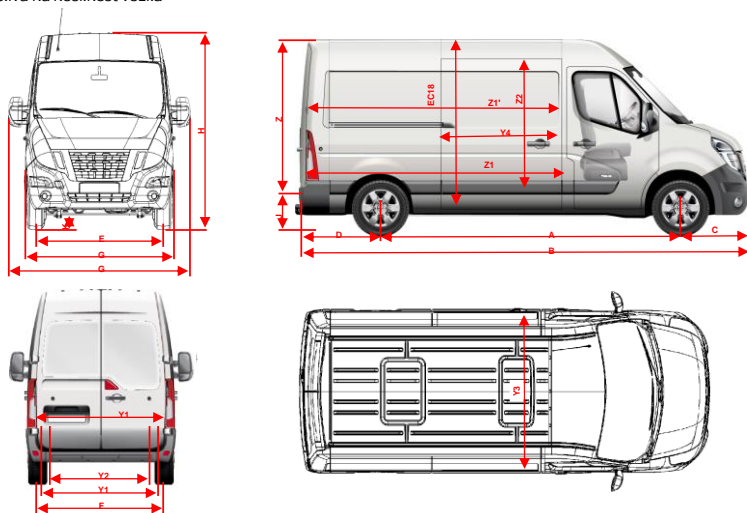

Renault Novi MASTER Podaljšana kabina

Dimenzije in teže

| OSNOVNE SPECIFIKACIJE | | | | | |
|---|--------------------------|------------|-------|-------|-------|
| Pogon | | Spredaj | | | |
| Zadnja kolesa | | Enojna | | | |
| Dolžina | | L1 | L2 | L3 | |
| Višina | | H1 | H2 | H2 | |
| Volumen tovornega prostora (m3) | | Ni podatka | 6,9 | 9,0 | |
| Največja skupna teža (t) | | 3,3 | 3,5 | 3,5 | |
| ZUNANJE DIMENZIJE (mm) | | | | | |
| Skupna dolžina | B | 5.075 | 5.575 | 6.225 | |
| Skupna višina | Min H | 2.482 | 2.486 | 2.475 | |
| | Max H | 2.499 | 2.502 | 2.496 | |
| Medosna razdalja | A | 3.182 | 3.682 | 4.332 | |
| Prednji previs | C | 869 | 869 | 869 | |
| Zadnji previs | D | 1.024 | 1.024 | 1.024 | |
| Skupna širina | brez ogledal G | 2.070 | 2.070 | 2.070 | |
| | z ogledali G1 | 2.470 | 2.470 | 2.470 | |
| Širina med kolesi spredaj | E | 1.750 | 1.750 | 1.750 | |
| Širina med kolesi zadaj | F | 1.730 | 1.730 | 1.730 | |
| Oddaljenost od tal | Max K | 182 | 174 | 172 | |
| DIMENZIJE TOVORNEGA / PRTLJAŽNEGA PROSTORA (mm) | | | | | |
| Dolžina | Max Z1 | 1.716 | 2.175 | 2.825 | |
| | pri 1000mm nad podom Z1' | 1.531 | 1.990 | 2.640 | |
| Širina | Max Y3 | 1.765 | 1.765 | 1.765 | |
| | med koloteki Y2 | 1.380 | 1.380 | 1.380 | |
| Višina | Max EC18 | 1.700 | 1.894 | 1.894 | |
| Nakladalna višina | Min J1 | 546 | 545 | 543 | |
| | Max J1 | 564 | 562 | 557 | |
| Drsna vrata | širina Y4 | 1.050 | 1.270 | 1.270 | |
| | višina Z2 | 1.581 | 1.780 | 1.780 | |
| Zadnja vrata | širina Y1 | 1.580 | 1.580 | 1.580 | |
| | višina Z | 1.627 | 1.820 | 1.820 | |
| TEŽE (kg) | | | | | |
| Največja skupna teža | | 3.300 | 3.500 | 3.500 | |
| Teža vozila * | | 2.093 | 2.176 | 2.270 | |
| Največja nosilnost ** | | 1.207 | 1.324 | 1.230 | |
| Največja obremenitev preme ** | spredaj | 1.850 | 1.850 | 1.850 | |
| | zadaj | 2.100 | 2.100 | 2.100 | |
| Največja teža prikolice | z zavorami | 2.500 | 2.500 | 2.500 | 2.500 |
| | brez zavor | 750 | 750 | 750 | 750 |
| ZMOGLJIVOSTI (m) | | | | | |
| Min. obračalni krog | med stenami | 12,5 | 14,1 | 16,2 | |
| | med pločniki | 12,0 | 13,6 | 15,7 | |
| REZERVOAR ZA GORIVO | | | | | |
| Kapaciteta rezervoarja za gorivo (l) | | 80,0 | | | |
| Kapaciteta rezervoarja za AdBlue (l) | | 28,0 | | | |

* Teža vozila = - v voznem stanju - brez voznika ali potnikov - s tekočinami in orodjem

** Opcijska oprema vpliva na nosilnost vozila

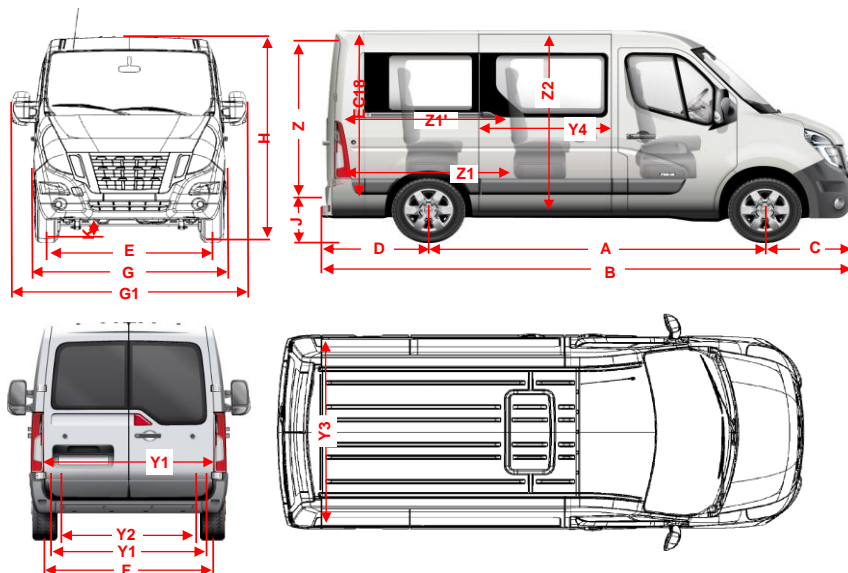

Renault Novi MASTER Grand volume

Dimenzije in teže

| OSNOVNE SPECIFIKACIJE | | | | | |
|---|--------------------------|---------|------|--------|-------|
| Pogon | | Spredaj | | Zadaj | |
| Zadnja kolesa | | Enojna | | Dvojna | |
| Dolžina | | L3 | | L4 | |
| Višina | | H1 | | H1 | |
| Volumen tovornega prostora (m ³) | | 19,4 | | 20,3 | |
| Največja skupna teža (t) | | 3,5 t | | 3,5 t | 4,5 t |
| ZUNANJE DIMENZIJE (mm) | | | | | |
| Skupna dolžina | B | 6.689 | | 6.889 | 6.889 |
| Skupna višina (nenatovorjeno vozilo) | H | 3.250 | | 3.250 | 3.250 |
| Medosna razdalja | A | 4.332 | | 4.332 | 4.332 |
| Prednji previs | C | 869 | | 869 | 869 |
| Zadnji previs | D | 1.488 | | 1.688 | 1.688 |
| Skupna širina brez ogledal z ogledali | G | 2.070 | | 2.070 | 2.070 |
| | G1 | 2.654 | | 2.654 | 2.654 |
| Širina med kolesi spredaj | E | 1.750 | | 1.750 | 1.750 |
| Širina med kolesi zadaj | F | 1.730 | | 1.612 | 1.612 |
| Oddaljenost od tal | Max K | - | | - | - |
| DIMENZIJE TOVORNEGA / PRTLJAŽNEGA PROSTORA (mm) | | | | | |
| Dolžina | Max Z1 | 4.170 | | 4.370 | |
| | pri 1100mm nad podom Z1' | 4.100 | | 4.300 | |
| Širina | Zunanja Y3 | 2.220 | | 2.220 | |
| | Notranja Y2 | 2.150 | | 2.150 | |
| Višina | Max EC18 | 2.200 | | 2.200 | |
| Zadnja vrata | širina Y1 | 2.105 | | 2.105 | |
| | višina Z | 2.192 | | 2.192 | |
| TEŽE (kg) | | | | | |
| Največja skupna teža | | 3.500 | | 3.500 | 4.500 |
| Teža vozila * | | 2.338 | | 2.666 | 2.666 |
| Največja nosilnost ** | | 1.162 | | 834 | 1.843 |
| Največja obremenitev preme ** | spredaj | 1.850 | | 1.850 | 1.850 |
| | zadaj | 2.100 | | 2.445 | 3.145 |
| Največja teža prikolice | z zavorami | - | | - | - |
| | brez zavor | - | | - | - |
| ZMOGLJIVOSTI (m) | | | | | |
| Min. obračalni krog | med stenami | 14,1 | | 16,2 | |
| | med pločniki | 13,6 | | 15,7 | |
| REZERVOAR ZA GORIVO | | | | | |
| Kapaciteta rezervoarja za gorivo (l) | | | 80,0 | | |
| Kapaciteta rezervoarja za AdBlue (l) | | | 28,0 | | |

* Teža vozila = - v voznem stanju - brez voznika ali potnikov - s tekočinami in orodjem

** Opcijska oprema vpliva na nosilnost vozila

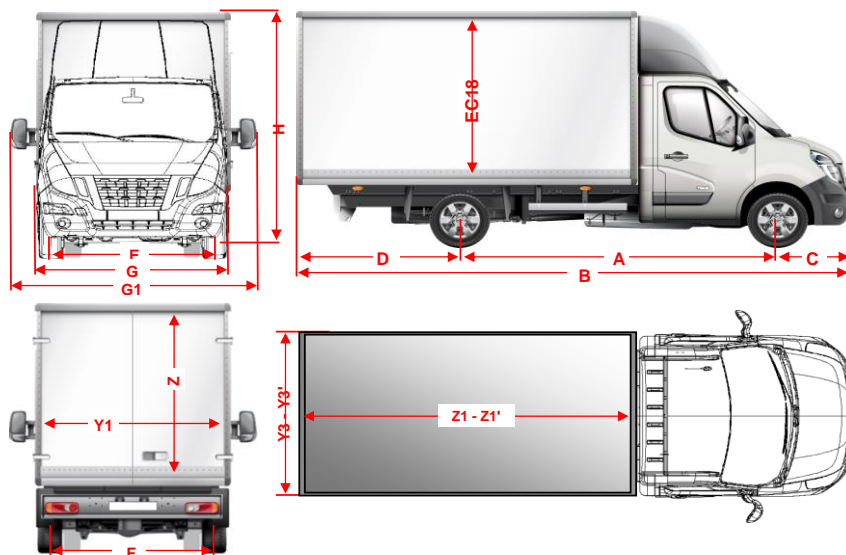

Renault Novi MASTER Furgon

Tehnične karakteristike

| MOTOR | dCi 135 | Energy dCi 150 | Energy dCi 180 | Energy dCi 180 BVR | Energy dCi 145 | Energy dCi 165 |
|---|---|------------------|------------------|--------------------|------------------|------------------|
| Gorivo | Dizel | | | | | |
| Emisijski standard | Euro 6Dtemp | | | | Euro 6/VI - D | Euro VI-D |
| Katalizator / Filter trdih delcev | Katalizator + Filter trdih delcev + SCR | | | | | |
| Turbina | Twin Turbo | Twin Turbo | Twin Turbo | Twin Turbo | Twin Turbo | |
| Stop&Start | Brez | DA | DA | DA | DA | |
| SPECIFIKACIJE MOTORJA | | | | | | |
| Prostornina (cm ³) | 2300 | | | | | |
| št.valjev / št.ventilov | 4 / 16 | | | | | |
| Max moč kW CEE (KM) pri obr/min | 99 (135) / 3500 | 110 (150) / 3500 | 132 (180) / 3500 | 132 (180) / 3500 | 107 (145) / 3500 | 120 (165) / 3500 |
| Max navor Nm CEE | 360 | 385 | 400 | 400 | 360 | 380 |
| Vrsta vbrizga | Neposredni skupni vod | | | | | |
| MENJALNIK | | | | | | |
| Pogon spredaj (FWD) / zadaj (RWD) | FWD | FWD | FWD | FWD | FWD/RWD | FWD/RWD |
| Tip | PF6 | PF6 | PF6 / ZF4 | PF6 / ZF4 | PF6 / ZF4 | PF6 / ZF4 |
| Način prestavljanja | Ročni | Ročni | Ročni | Robotizirani | Ročni | Ročni |
| Število prestav | 6 | 6 | 6 | 6 | 6 | 6 |
| PORABA IN IZPUSTI v l/100km NEDC-BT Worst Case | | | | | | |
| Mestna vožnja | 6,7 | 5,5 | 6,8 | 7,9 | * | * |
| Izven mestna vožnja | 7,3 | 6,5 | 7,0 | 7,2 | * | * |
| Kombinirana | 7,1 | 6,1 | 6,9 | 7,5 | * | * |
| CO ² (g/km) kombinirana | 187 | 161 | 183 | 197 | * | * |
| PORABA IN IZPUSTI v l/100km | | | | | | |
| Kombinirana | 8,982-12,441 | 8,755-12,423 | 8,946-12,556 | 8,9-12,947 | 8,1-8,6 | 8,1-8,6 |
| CO ² (g/km) kombinirana | 236-327 | 230-326 | 235-330 | 233-326 | 211-225 | 211-225 |

| PLATIŠČA IN PNEVMATIKE | | | | | | |
|-------------------------------|-----------------------|----------|-------------|--|----------|--|
| Verzija | Pogon spredaj | | Pogon zadaj | | | |
| | Dovoljena skupna masa | | Kolesa | | | |
| | 3,3T | 3,5T | Enojna | | Dvojna | |
| Velikost platišča | R16 | R16 | R16 | | R16 | |
| Referenčna pnevmatika | 225 / 65 | 225 / 65 | 235 / 65 | | 195 / 75 | |

* Teh. podatki so v fazi homologacije.

** Z jesenjo 2019 je preizkusni postopek za merjenje porabe goriva NEDC zamenjal postopek WLTP oziroma globalno usklajeni preizkusni postopek za osebna in lahka gospodarska vozila (angl. Worldwide Harmonised Light Vehicle Test Procedure). Slednji v primerjavi s protokolom NEDC ob bolj dinamičnih parametrih preizkusa omogoča bolj realistične podatke o porabi goriva. Hitrosti so pri protokolu WLTP med preskusom višje, temperaturno območje je širše, upošteva pa se vsa oprema vozila. To zagotavlja rezultate, ki veliko bolj ustrezajo emisijam pri vsakodnevni vožnji. Čeprav ti bolj realistični pogoji preskušanja pokažejo večjo porabo goriva in emisije, to v bistvu ne vpliva na dejansko porabo goriva. Gre samo za to, da novi protokol bolje izraža dejanske vozne scenarije in je kot tak bolj verodostojen od starega standarda NEDC, ki je bil uveden v 80. letih prejšnjega stoletja. Povedano drugače: standard WLTP v resnici ne spremeni dejanske učinkovitosti ali porabe. Več o standardu WLTP si lahko preberete na spletni strani <https://www.renault.si/odkrijte-renault/novi-predpisi.html>.