

NOVI  
**RENAULT  
MEGANE**



popolna odličnost







## **nova pravila elegance**

Prepoznavni dizajn novega vozila Renault MEGANE je prefinjen in sodoben. Sprednje dinamične linije so osvetljene z značilnim svetlobnim podpisom v obliki črke C in novimi povsem diodnimi žarometi LED Pure Vision, ki izboljšajo nočno vidljivost. Nova prednja maska in kromirana rešetka dopolnjujeta preoblikovan sprednji odbijač. Zadnje dinamične utripalke, preoblikovan ščitnik in nova platišča izpopolnjujejo eleganco novega MEGANA, ki bo zdaj na voljo v neverjetni barvi karoserije: rjavi Solar.

## razkošna notranjost

Notranja oprema novega MEGANA enakomerno združuje eleganco in visoko tehnologijo. Kakovostni materiali in udobje ustvarjajo prijetno in sodobno kombinacijo notranjosti: oblažinjenje v usnju\*, električna nastavitvev voznikovega sedeža\*\*, upravljalni elementi s kromiranimi obrobami... Vrata v svet občutkov vam odpirajo multimedijški sistem EASY LINK z zaslonom s 24-centimetrsko (9,3") diagonalno in njegov sistem MULTI-SENSE za osebne prilagoditve med vožnjo oziroma nastavljiva digitalna instrumentna plošča z diagonalno 26 cm (10,2") in s prikazom navigacije.

\* Usnje živalskega izvora.

\*\* Dostopno glede na izvedenko.



Slika je simbolna.

Zaradi globalnega pomanjkanja polprevodnikov se nekateri elementi opreme, prikazani na fotografijah ali omenjeni v besedilu, lahko razlikujejo glede na izvedenko ali državo ali trenutno niso na voljo. Več informacij najdete na zadnji strani.



Slike so simbolne.

## R.S. Line, izrazit športni značaj

Izvedenka novega MEGANA R.S. Line svojega značaja nikakor ne skriva. Letev po vzoru F1, ki je vgrajena v odbijač s satasto strukturo, obljublja doživetja brez primere. Vrhunska platišča iz lahke litine pa so na voljo v 2 velikostih: 43-centimetrska (17") Montlhéry in 46-centimetrska (18") Magny-Cours. Na zadnjem delu oba izhoda izpušne cevi in aerodinamični spojler še dodatno poudarjajo dinamičen videz karoserije, ki se podpisuje z logotipom R.S. Line.

## R.S. Line, športni navdih

Dizajn potniškega prostora novega MEGANA R.S. Line je utelešenje športnega duha. V njem prepoznamo izrazito športne značilnosti: športni volan v usnju\* z oznako dvojnega diamanta R.S in pedali narejeni iz aluminija v tekmovalnem slogu. Sedeži so prevzeli ojačano oporo in oblažjenje Alcantara® z vidnimi okrasnimi šivi. Vse od letev instrumentne plošče do ureditve notranjosti v črni barvi z rdečimi obrobami odraža posvečanje pozornosti najmanjšim podrobnostim in doseganju najvišjih standardov.

\* Usnje živalskega izvora.







## eleganca izvedenke **Grandtour**

Novi MEGANE Grandtour razkazuje ugledno zunanost s svojo elegantno obliko, izklesanimi boki, visokotehnoškimi voznikovim mestom in dodelanimi podrobnostmi. Njegov dizajn je resnično sodoben zaradi skladnih linij, nove kromirane prednje maske, posebnih platišč in značilnega Renaultovega svetlobnega podpisa v obliki črke C. Njegov prepoznavni videz pa dopolnjujejo še povsem diodne dinamične luči. Novi MEGANE Grandtour vas bo prepričal zaradi udobja pri vožnji, vodljivosti in večnamenskosti, ne glede na to, ali ga uporabljate za zasebno ali poslovno rabo.



**nove perspektive**



## E-TECH priključni hibrid

Z novim MEGANE E-TECH priključnim hibridom\* boste lahko izkoristili nov način vožnje, ki je bolj raznolik in nima omejitev dosega; s tem bo zadostil vsem vašim potrebam pri mestni vožnji in potovanjih. Njegov izpopolnjeni in sodobni dizajn dopolnjujejo pokrovčki vijakov koles na platiščih, ki so obrobjeni z modrimi akcenti, in posebni okrasni elementi E-TECH. Nastavljiva digitalna instrumentna plošča z diagonalo 26 cm (10,2") pa zagotavlja edinstven prikaz.

\* E-TECH priključni hibrid: na voljo ob začetku prodaje v izvedenki Grandtour in pozneje kot Berline od stopnje opremljenosti Intens naprej



Slika je simbolna.

Zaradi globalnega pomanjkanja polprevodnikov se nekateri elementi opreme, prikazani na fotografijah ali omenjeni v besedilu, lahko razlikujejo glede na izvedenko ali državo ali trenutno niso na voljo. Več informacij najdete na zadnji strani.



## E-TECH priključni hibrid, električni pogon na zahtevo

Novi Renault MEGANE E-TECH priključni hibrid\* se je osvobodil omejitev dosega, njegova poraba goriva in emisije CO<sub>2</sub> pa so manjši za 70 % v primerjavi z vozili, opremljenimi z motorjem z notranjim zgorevanjem podobnih značilnosti. Novi Renault MEGANE E-TECH priključni hibrid\* je povsem preprost za uporabo, saj omogoča polnjenje z regenerativnim zaviranjem in upočasnjevanjem. Njegove odlike: napolnite ga lahko tudi s priključitvijo na električno vtičnico doma, v službi ali na poti\*\*. Vedno dostopen polnilni kabel je spravljn v posebnem prostoru v prtljažniku. Z aplikacijo Moj Renault pa lahko na daljavo upravljate polnjenje vozila in izkoristite številne spletne storitve.

\* E-TECH priključni hibrid: na voljo ob začetku prodaje v izvedenki Grandtour in pozneje kot Berline od stopnje opremljenosti Intens naprej.

\*\* Akumulatorsko baterijo z uporabo vtičnice zmogljivosti do 16 A napolnite v 3 urah (Wall box ali javne polnilne postaje).

# E-TECH priključni hibrid, vsestranski po naravi

Z novim Renault MEGANOM E-TECH priključnim hibridom\* izkusite najboljše obeh svetov: motor z notranjim zgorevanjem za večji doseg in električni pogon za ugodje v vožnji in nižjo porabo. Tehnologija novega Megana E-TECH priključnega hibrida, ki izvira neposredno iz sveta Formule 1, združuje dva elektromotorja in 1,6-litrski bencinski motor. Novi koncept združuje večnamenskost hibrida in užitek v vožnji na električni pogon zaradi novega inovativnega menjalnika, ki omogoča izbiro med več načini in nima sklopke. Novi Renault MEGANE E-TECH priključni hibrid v električnem načinu zagotavlja do 65 km dosega\*\*, kar je popolno za vsakodnevne mestne poti. Odkrili boste nove občutke za volanom: neslišno, vendar zmogljivo speljevanje, zbiranje energije med upočasnjevanjem in zaviranjem in neprimerljivo raznolikost vožnje. S tehnologijo MULTI SENSE boste potovanja izkusili na nov način. Izbirate lahko med več načini vožnje: povsem električnim načinom Pure, načinoma My Sense ali Sport, ki združujeta delovanje električnega motorja in motorja z notranjim zgorevanjem, pri čemer boste v načinu za športno vožnjo občutili še več dinamičnosti in občutkov za volanom.

\* E-TECH priključni hibrid: na voljo ob začetku prodaje v izvedenki Grandtour in pozneje kot Berline od stopnje opremljenosti Intens naprej.

\*\* Homologacija za cikel WLTP v teku.

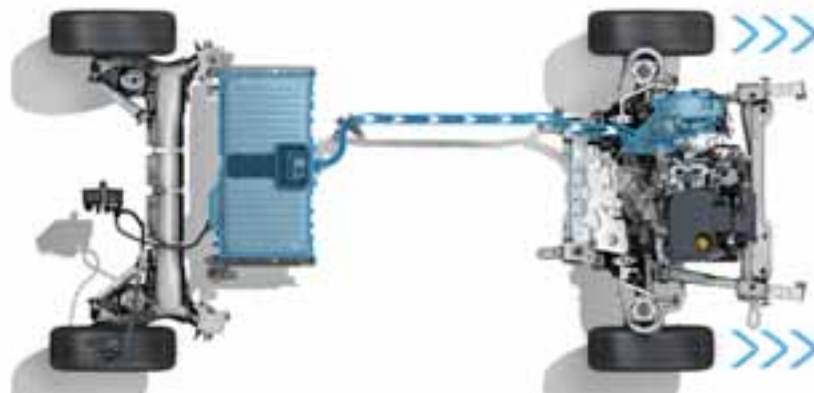



## **prilagodljiva razporeditev in udobje potniškega prostora**

Novi MEGANE Grandtour vsak dan sprejema izziv, da bi vam zagotovil kar se da udobno vožnjo, ne glede na to, ali potujete sami ali v družbi. Izkoristite lahko veliko prostornost prtljažnika do 563 litrov pri izvedenki z motorjem z notranjim zgorevanjem in 447 litrov pri hibridni izvedenki. S sistemom Easy Break lahko z eno potezo preklopite zadnje sedeže, da dobite ravno ploskev, s preklopom prednjega sedeža pa lahko prevažate tudi največje predmete, dolge do 2,70 m!

## prilagodite svoje doživetje pri vožnji

Sistem Renault Multi-Sense ponuja doživetje po vaših željah. Glede na razpoložnje in želje lahko izbirate med 8 ambientnimi osvetlitvami in 4 načini\* vožnje: Eco za zmanjšanje porabe in emisij CO<sub>2</sub>; Confort za bolj prožno in sproščeno vožnjo; Sport za bolj dinamično vožnjo in My Sense za prilagoditev parametrov po meri. Z aplikacijo R Sound lahko nastavite zvočni in glasbeni ambient.

S sistemom EASY LINK in povezanim navigacijskim sistemom\*\* lahko s svojega pametnega telefona preprosto pošljete cilj v vozilo, ta pa vam bo prikazal najboljšo pot od vrat do vrat. Morate zadnji del poti prehoditi? Aplikacija Moj Renault vam bo tudi za zadnjih nekaj metrov predlagala najboljšo pot. Ne veste več, kje ste parkirali vozilo? Aplikacija Moj Renault ga bo poiskala in vas do njega usmerjala.

\* Preprosto dostopen prek vmesnika novega sistema EASY LINK ali bližnjice na osrednji konzoli.

\*\* Navigacijski sistem se podvojeno prikaže tudi na 26-centimetrski (10,2") digitalni instrumentni plošči.



Slika je simbolna.

Zaradi globalnega pomanjkanja polprevodnikov se nekateri elementi opreme, prikazani na fotografijah ali omenjeni v besedilu, lahko razlikujejo glede na izvedenko ali državo ali trenutno niso na voljo. Več informacij najdete na zadnji strani.

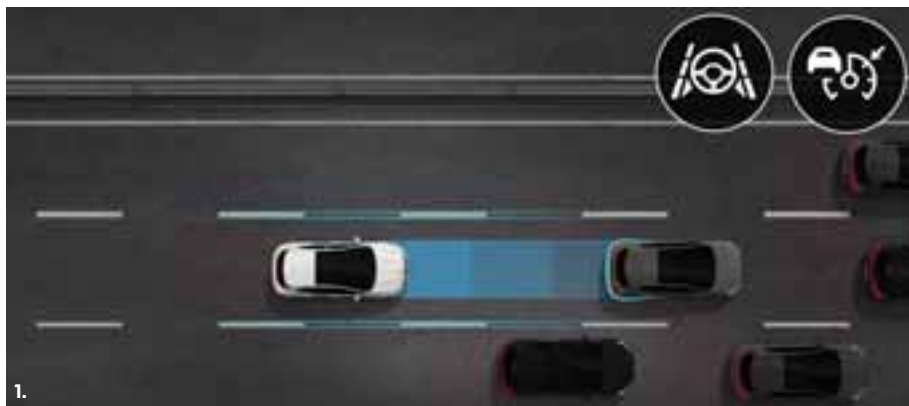

1.



2.



3.

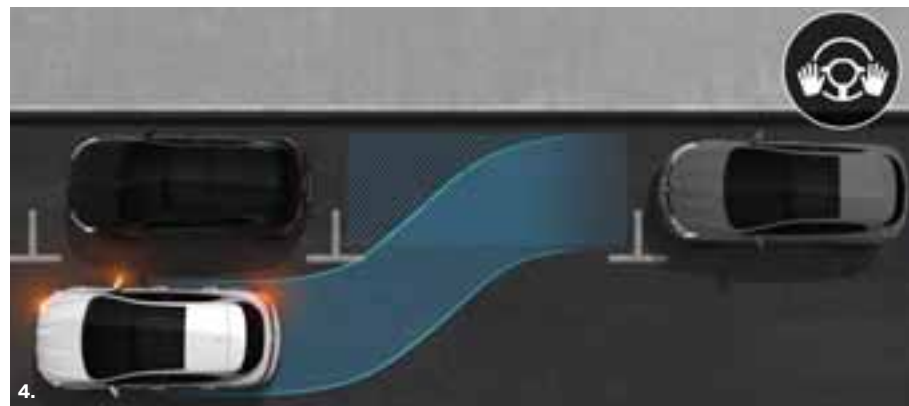

4.

## zagotovljena varnost za še večjo brezskrbnost

Z novim MEGANOM lahko izkusite inovativne sisteme za pomoč pri vožnji za brezskrbna potovanja. Na digitalnem zaslonu instrumentne plošče ali projekcijskem prikazovalniku imate na voljo vse podatke o vožnji.

**1. Sistem za pomoč v prometu in pri vožnji na avtocest.** Ta polavtonomna tehnologija pomoči pri vožnji je pravi pomočnik. Novi MEGANE se zaradi regulatorja hitrosti z nadzorom varnostne razdalje, ki je aktiven pri hitrostih od 0 in 160 km/h, poravnava na voznem pasu, uravnava hitrost in ohranja razdaljo do spredaj vožečega vozila, po potrebi tudi do popolne zaustavitve. Brez vašega posega se znova zažene povsem samodejno v 3 sekundah.

**2. Opozorilnik zaznave utrujenosti.** Ta funkcija analizira vaše vedenje glede na premike volana in vas opozori, če zazna znake utrujenosti. Na digitalnem voznikovem zaslonu se prikaže opozorilo s sporočilom, ki predlaga postanek.

**3. Samodejno zaviranje v sili v primeru pešca na cestišču.** Novemu MEGANU lahko povsem zaupate. Sunkovito zaviranje? Pešec, ki prečka cestišče? Novi MEGANE vas opozori in sproži zaviranje v sili, če se sami ne odzovete.

**4. Sistem Easy Park Assist.** S tipali, ki so nameščena spredaj, zadaj in ob straneh novega MEGANA, sistem analizira okolico za parkiranje in manever izvede namesto vas. Pomaga pa vam tudi zapustiti parkirno mesto, samo vprašati ga morate.



## izbor barv



1: navadna barva z zaščitnim lakom. 2: kovinska barva. 3: kovinska barva - posebna.

\* Barvi rjava Solar in modra Cosmos nista na voljo za izvedenko R.S. Line. Fotografije so simbolne in niso pravno zavezujoče.



## Zen

### Varnost in sistemi za pomoč pri vožnji

- Sistem za pomoč pri zaviranju v sili - AFU
- Sistem proti blokiranju koles - ABS
- Varnostna pasova spredaj nastavljiva po višini
- Čelna varnostna blazina za voznika in sovoznika
- Bočni smerniki na zunanjih ogledalih
- Stranski varnostni blazini
- Varnostni sistem ESP in pomoč pri speljevanju navkreber
- Komplet za popravilo pnevmatik
- Opozorilnik nepripravi varnostnih pasov (za vse sedeže)
- Tritočkovni zadnji sredinski varnostni pas
- Sistem pritrditve otroških sedežev ISOFIX
- Možnost izklopa prednje sovoznikove varnostne blazine
- Zaščita podvozja pred vodo

### Vožnja

- Regulator in omejevalnik hitrosti
- Ročna klimatska naprava
- Volanski obroč iz trde pene
- Filter trdih delcev

- Barvni 10-centimetrski (4") informacijski zaslon med merilniki
- Indikator prestavljanja (samo za ročni menjalnik)

### Udobje

- Ogrevano steklo nad prtlačnim prostorom
- Daljinsko centralno zaklepanje
- Električno nastavljivi in ogrevani stranski ogledali
- Vzglavniki nastavljivi po višini na vseh sedežih
- Prednja sedeža nastavljiva po dolžini in naklonu; voznikov sedež dodatno po višini
- Naslon zadnje klopi deljiv v razmerju 1/3-2/3 (brez sredinskega naslona za roke)
- Zložljiv ključ
- Ročna zatemnitev vzvratnega ogledala
- Električni pomik prednjih stekel z impulzno funkcijo
- Ročni pomik stekel zadaj
- 12 V vtičnica spredaj (centralna konzola)
- Sredinska konzola z 2 držalom za pijačo, 12V in USB vtičnico, držalo za pijačo za zadnje sedeže
- Senčnika za voznika ter sovoznika z ogledalom - neosvetljena

### Multimedija

- Radio, Bluetooth, USB, AUX + DAB

### Dizajn

- Tonirana stekla
- 41-centimetrska (16") jeklena platišča Florida
- Notranjost v temni barvi
- Full LED Pure Vision prednji žarometi
- LED dnevne luči v obliki črke C
- Oblazinjenje v temnem blagu

### Opcijska oprema

- Sistem za pomoč pri parkiranju zadaj
- Meglenki spredaj



## Intens (Zen+)

### Vožnja

- Samodejna 2-področna klimatska naprava s tipalom zaznave strupenih plinov
- Senzor za dež in samodejni vklop luči
- Barvni 18-centimetrski (7") informacijski zaslon z merilniki
- Sistem za pomoč pri parkiranju zadaj

### Udobje

- Prednja sedeža nastavljiva po dolžini in naklonu, voznikov sedež dodatno nastavljiv v ledvenem delu, z žepom na hrbtni strani na obeh sedežih
- Električni pomik prednjih in zadnjih stekel z impulzno funkcijo
- 12V vtičnica zadaj
- Sredinska konzola z naslonom za roke

### Multimedija

- Multimedijski sistem Easy Link z 18-centimetrskim (7") zaslonom na dotik, MP3, Bluetooth, AUX, USB, WIFI + DAB in funkcijo povezljivosti z aplikacijama Android Auto™ in Apple CarPlay™

### Dizajn

- 41-centimetrski (16") okrasni pokrovi Flexwheel

### Značilnosti izvedenke E-TECH priključni hibrid\*

- Simbol E-TECH na strani in zadaj
- Gumb EV na osrednji konzoli
- Avtomatska parkirna zavora
- MUTI-SENSE (izbira 3 načinov vožnje: Pure, MySense in Sport)
- Pregradni okvir za prtljažnik za shranjevanje kabla
- Renault EASY LINK: povezan multimedijski sistem z 18-centimetrskim (7") zaslonom na dotik in vgrajenim navigacijskim sistemom z zemljevidom Evrope, povezavo Bluetooth, radiem DAB, združljivostjo USB za aplikaciji Android Auto™ in Apple CarPlay™, glasovnim upravljanjem
- Nastavljiv instrumentni TFT digitalni zaslon z diagonalo 26 cm (10,2")

### Opcijska oprema

- 41-centimetrski (16") platišča iz lahke litine Celsius Silver
- Dodatno zatemnjena stekla zadaj
- Meglenki spredaj
- Električno nastavljivi, ogrevani in poklopljivi stranski ogledali z osvetlitvijo
- Pozdravni scenarij
- Kartica Renault za prostoročno odklepanje in zagon vozila

\* Samo pri izvedenki MEGANE Grandtour.  
Android Auto™ je znamka podjetja Google Inc. Apple CarPlay™ je znamka podjetja Apple Inc.



## Edition One (Intens+)

### Varnost in sistemi za pomoč pri vožnji

- Samodejna parkirna zavora
- Sistem LDW - opozorilnik nenamerne menjave voznega pasu
- Sistem za zaznavo utrujenosti voznika
- Opozorilnik prekoračitve hitrosti s prepoznavo prometnih znakov

### Vožnja

- Pozdravni scenarij
- Samodejni vklop/izklop dolgih luči
- Sistem Multi-Sense®
- Sistem za pomoč pri parkiranju spredaj in zadaj

### Udobje

- Kartica Renault za prostoročno odklepanje in zagon vozila
- Samozatemnitveno vzvratno ogledalo
- Senčnika za voznika ter sovoznika z ogledalom - osvetljena
- Električno nastavljivi, ogrevani in poklopljivi stranski ogledali z osvetlitvijo
- Meglenki spredaj

### Dizajn

- Dodatno zatemnjena stekla zadaj
- Platišča iz lahke litine 16" sive Impulse
- Volanski obroč v Nappa usnju\*

### Multimedija

- Možnost povezave 4G

### Opcijska oprema

- 43-centimetrska (17") platišča iz lahke litine Allium

\* Usnje živalskega izvora



## R.S. Line (Edition One+)

### Udobje

- Prednja sedeža z integriranim naslonom za glavo nastavljiva po višini, in z žepom na hrbtni strani
- Naslonjala za glavo voznika in sovoznika nastavljiva po nagibu
- Naslon zadnje klopi deljiv v razmerju 1/3-2/3 in naslonom za roke (+2 držali za pijačo)

### Dizajn

- Zunanost R.S. Line
- Notranjost R.S. Line
- Oznake R.S. Line
- 43-centimetrska (17") platišča iz lahke litine Monthlery
- Volanski obroč iz usnja\* Alcantara (celoten obroč)
- Oblazinjenje RS Line v temni barvi

\* Usnje živalskega izvora.

## oblazinjenje



\* Usnje živalskega izvora

## platišča

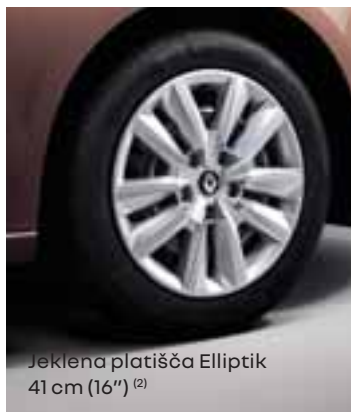
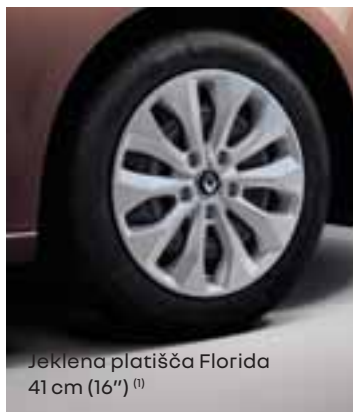

(1) Na voljo kot izvedenka Zen.

(2) Na voljo kot izvedenka Intens.

(3) Na voljo kot izvedenka Edition One.

(4) Na voljo kot izvedenka R.S. Line.

## dimenzije

Limuzina

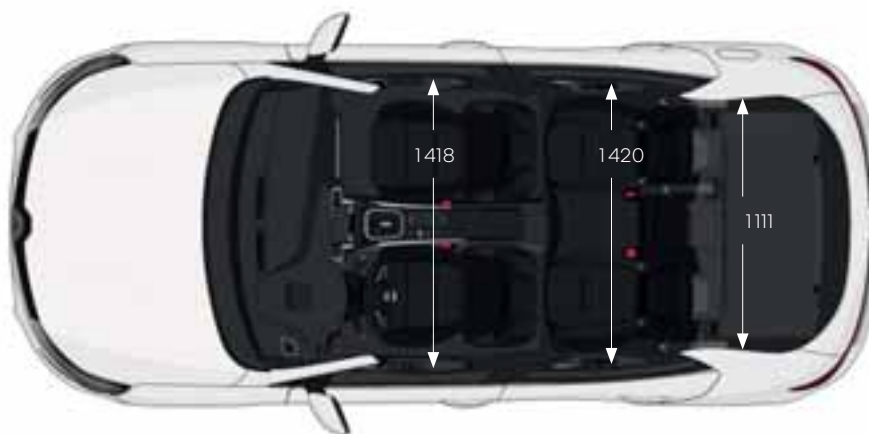
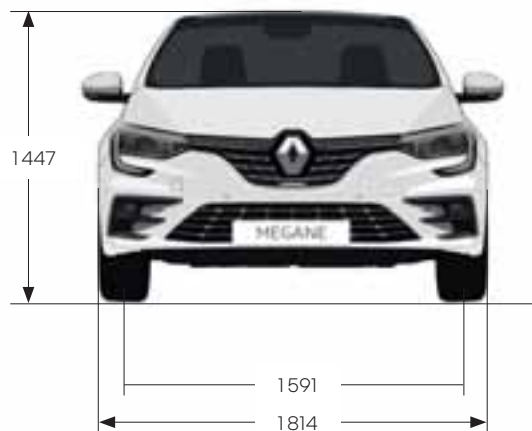
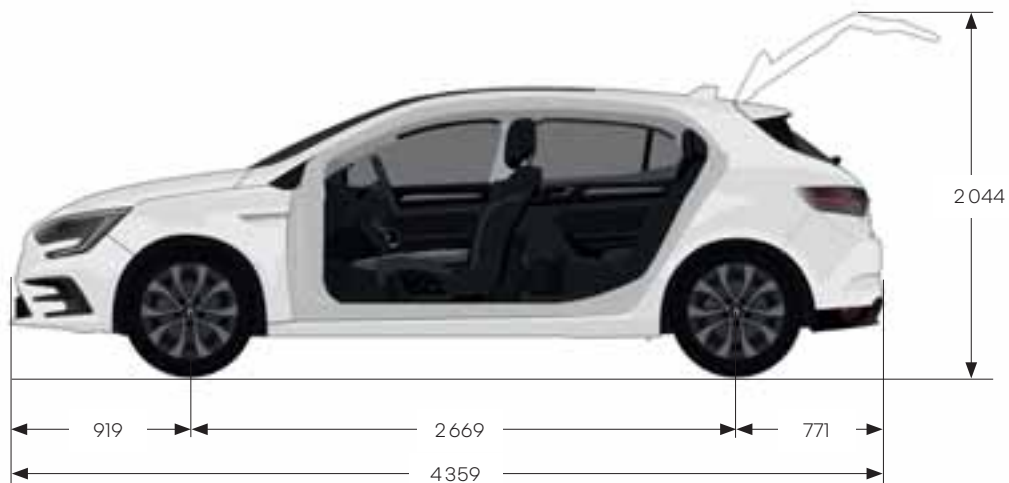
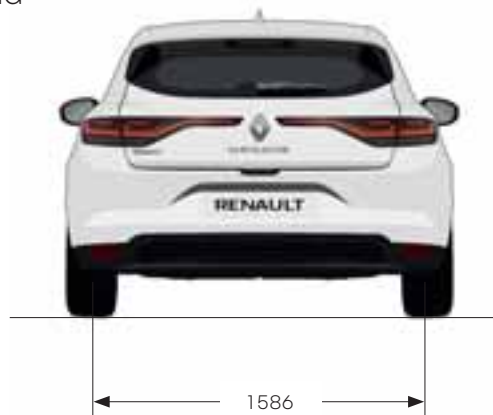

### PROSTORNINA PRTLJAŽNIKA

Prostornina prtljažnika

Bencin

473

Dizel

394

Največja prostornina prtljažnika s preklopljeno klopjo

1367

1288



Grandtour

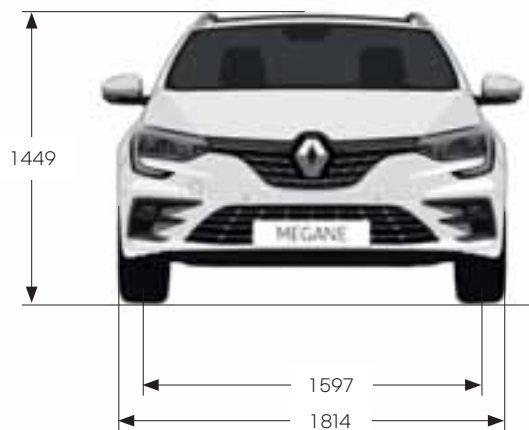
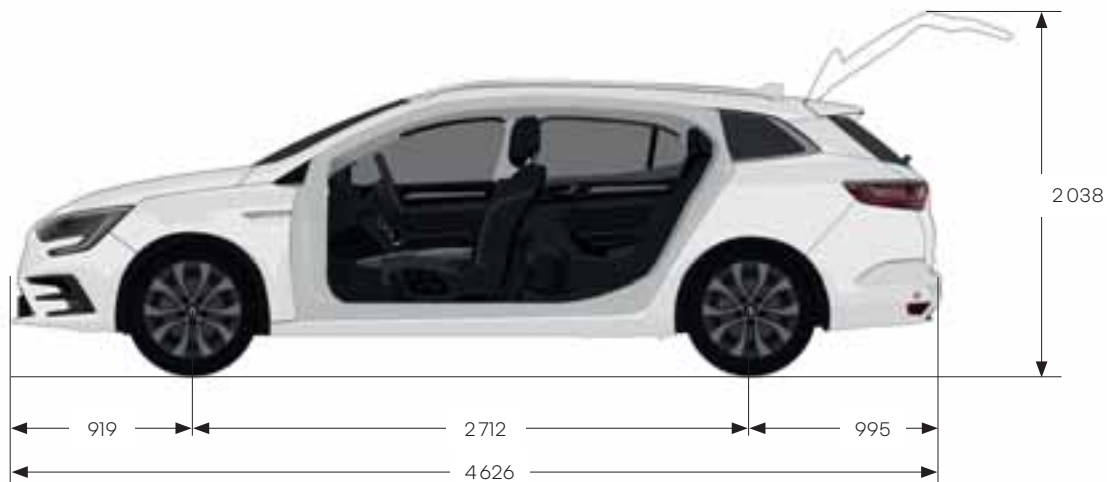

**PROSTORNINA PRTLJAŽNIKA**

	<b>Bencin</b>	<b>Dizel</b>	<b>E-TECH</b>
Prostornina prtljažnika	563	504	447
Največja prostornina prtljažnika s preklopljeno klopjo	1543	1484	1408

dodatna oprema



**1. Strešni nosilci in strešni kovčki.** Z namestitvijo strešnih nosilcev QuickFix lahko v novem MEGANU pridobite dodaten prostor. Namestijo se povsem preprosto, nanje pa lahko pritrdite nosilec za smuči, prtljažnik za kolesa ali strešni potovalni kovček.

**2. Zložljiva vlečna kljuka in nosilec za kolesa.** Za vikend vzemite s seboj gorska kolesa ali pa na zložljivo vlečno kljuko priklopite prikolico. Preostali čas pa ohranite dizajn novega MEGANA, saj je kljuka v zloženem položaju pod odbijačem povsem nevidna.

**3. Prilagodljiva zaščita Easyflex.** Je protizdrsna in nepremočljiva, zato je nepogrešljiva za zaščito prtljažnika vašega vozila in pri prevozu velikih in umazanih predmetov. Povsem preprosto se zloži in razgrne ter se prilagodi položaju zadnjih sedežev.

**4. Indukcijski polnilec.** Vgrajen indukcijski polnilec za pametne telefone vam pomaga ostati povezani, ne glede na trajanje potovanja.

**5. Zaščitna folija.** S prosojno zaščitno folijo preprečite nevspečnosti, povezane z vsakdanjimi dogodki. Tako vas ne bo več skrbelo za manjše udarce, praske in pogosta trenja.

Za več informacij glejte katalog dodatne opreme za vozilo MEGANE.



Za nova doživetja z vozilom Renault MEGANE obiščite spletno stran [www.renault.si](http://www.renault.si)

Poraba pri mešanem ciklu: 1,3 - 6,3 l/100 km. Emisije CO<sub>2</sub>: 28 - 142 g/km. Emisijska stopnja: EURO6DFULL. Emisija NOx: 0,0161 - 0,0366 g/km. Emisija trdnih delcev: 0,00018 - 0,00222 g/km. Število delcev (x10<sup>10</sup>): 0,01 - 0,27. Vrednosti meritev porabe in emisij ustrezajo standardu meritev WLTP. Ogljikov dioksid (CO<sub>2</sub>) je najpomembnejši toplogredni plin, ki povzroča globalno segrevanje. Emisije onesnaževal zunanjskega zraka iz prometa pomembno prispevajo k poslabšanju kakovosti zunanjskega zraka. Prispevajo zlasti k čezmerno povišanim koncentracijam prizemnega ozona, delcev PM<sub>10</sub> in PM<sub>2,5</sub> ter dušikovih oksidov.

Zaradi posledic globalnega pomanjkanja polprevodnikov nekateri elementi opreme, prikazani v tej brošuri, trenutno niso na voljo. To velja med drugim za barvni 25-centimetrski (10") informacijski zaslon z merilniki in prikazom navigacije, brezžično polnjenje mobilnega telefona in povezljivost navigacije. V trenutnih razmerah je dobavljivost konkretnih elementov opreme, ki zaradi globalnega pomanjkanja polprevodnikov v posameznem primeru morda ne bodo dobavljeni, zelo težko z gotovostjo napovedati vnaprej. Za najnovejše informacije se obrnite na najbližjega pooblaščenega prodajalca.

Storili smo vse, kar je v naši moči, da bi bila vsebina te tiskovine ob tiskanju točna in bi vsebovala zadnje spremembe. Izdelana je bila na osnovi predserijskih vozil ali prototipov. Renault si v okviru politike nenehnega izpopolnjevanja proizvodov pridruže pravico, da kadar koli spremeni predstavljene specifikacije, vozila in dodatno opremo. Pooblaščen Renaultovi trgovci so o teh spremembah obveščeni v najkrajšem možnem času. Izvedenke se lahko razlikujejo glede na posamezna tržišča, določena oprema pa morda ni povsod na voljo (serijska, doplačilna ali dodatna). Za najnovejše informacije se obrnite na najbližjega trgovca. Zaradi tehničnih omejitev pri tiskanju lahko barve v tej tiskovini nekoliko odstopajo od resničnih barv karoserije ali materialov notranjih oblog. Vse pravice so pridržane. Razmnoževanje te tiskovine v kakršni koli obliki ali na kakršen koli način, v celoti ali delno, je brez predhodnega pisnega soglasja družbe Renault prepovedano.

Prodigious Avtorji fotografij: J. Ludes, Bandits, Additive, D. Hill, Wanda, A. Bernier, © Renault Design © Renault Marketing 3D-Commerce

RENAULT NISSAN SLOVENIJA, d.o.o., Dunajska 22, 1511 Ljubljana | [www.renault.si](http://www.renault.si) | Maj 2021.

**RENAULT** priporoča **Castrol**

   [renault.si](http://renault.si)