

# RENAULT AUSTRAL

## FULL HYBRID E-TECH



k dispozícii tiež s mild hybridným pohonom



# nový pohľad na SUV v hybridnej motorizácii

Renault Austral mení pravidlá hry: pohon full hybrid E-Tech s výkonom 200 k samonabíjací, dojazd až 1 100 km<sup>(1)</sup>, systém 4Control advanced<sup>(2)</sup> a obrazovka openR<sup>(2)</sup> s plochou 774 cm<sup>2</sup>, ktoré sprístupňujú multimedialný systém openR link s integrovanými službami Google<sup>(2)(3)</sup>.



Na palube vozidla Renault Austral full hybrid E-Tech samonabíjací vás čaká inovatívny a pohlcujúci zážitok.

motorizácia  
full hybrid  
E-Tech 200 k  
samonabíjací

33 pokročilých  
asistenčných  
systémov<sup>(2)</sup>

984 cm<sup>2</sup>  
obrazovky  
openR s head-up  
displejom<sup>(2)</sup>

technológia  
4Control  
advanced<sup>(2)</sup>

objem  
batožinového  
priestoru 657 l<sup>(4)</sup>

verzia esprit  
Alpine

(1) až 1 100 km dojazdu na jednu nádrž podľa údajov WLTP. (2) v závislosti od verzie. (3) pripojené služby My Renault sú zahrnuté na obdobie 8 rokov. Pripojené služby Google Maps a Google Assistant sú zahrnuté na obdobie 3 rokov alebo na obdobie trvania vašej zmluvy s Mobilize Financial Services (všetky zmluvy okrem štandardného úveru). Všetky značky Google sú ochrannými známkami spoločnosti Google LLC. (4) batožinový priestor s objemom 575 dm<sup>3</sup> (podľa normy VDA).

# **interaktívne menu**

**01. dizajn**

**02. radosť z jazdy**

**03. zážitok zo šoférovania**

**04. multimédiá**

**05. interiér**

**06. pokročilé asistenčné  
systémy vodiča**

**07. personalizácia**

## nový dynamický dizajn

Atletické krivky a harmonické línie dodávajú vozidlu výrazný dizajn. Jeho charakter podčiarkuje svetelný podpis LED s technológiou adaptive vision. Nová maska chladiča je oživená radom štruktúrovaných diamantov rozložených okolo nového znaku Renault.



Vo verzii esprit Alpine zdôrazňujú jeho dynamický vzhľad 20" disky kolies altitude s čiernym diamantovým efektom, matná farba laku karosérie sivá slate satin a sivá schiste satin, čierna strecha a čierne strešné lišty.



20" disky kolies altitude čierne s diamantovým efektom.



označenie esprit Alpine na prednom blatníku.

Športový charakter verzie esprit Alpine nájdete taktiež v interiéri: volant potiahnutý syntetickou kožou s Alcantara® s prešivaním vo farbe francúzskej trikolóry, zatiaľ čo čalúnenie v kombinácii látka carbon / syntetická koža s Alcantara® s prešivaním vo farbe francúzskej trikolóry je zvýraznené vyšitým motívom „A“ na operadle. Hliníkové pedále dodávajú kokpitu športový nádych.

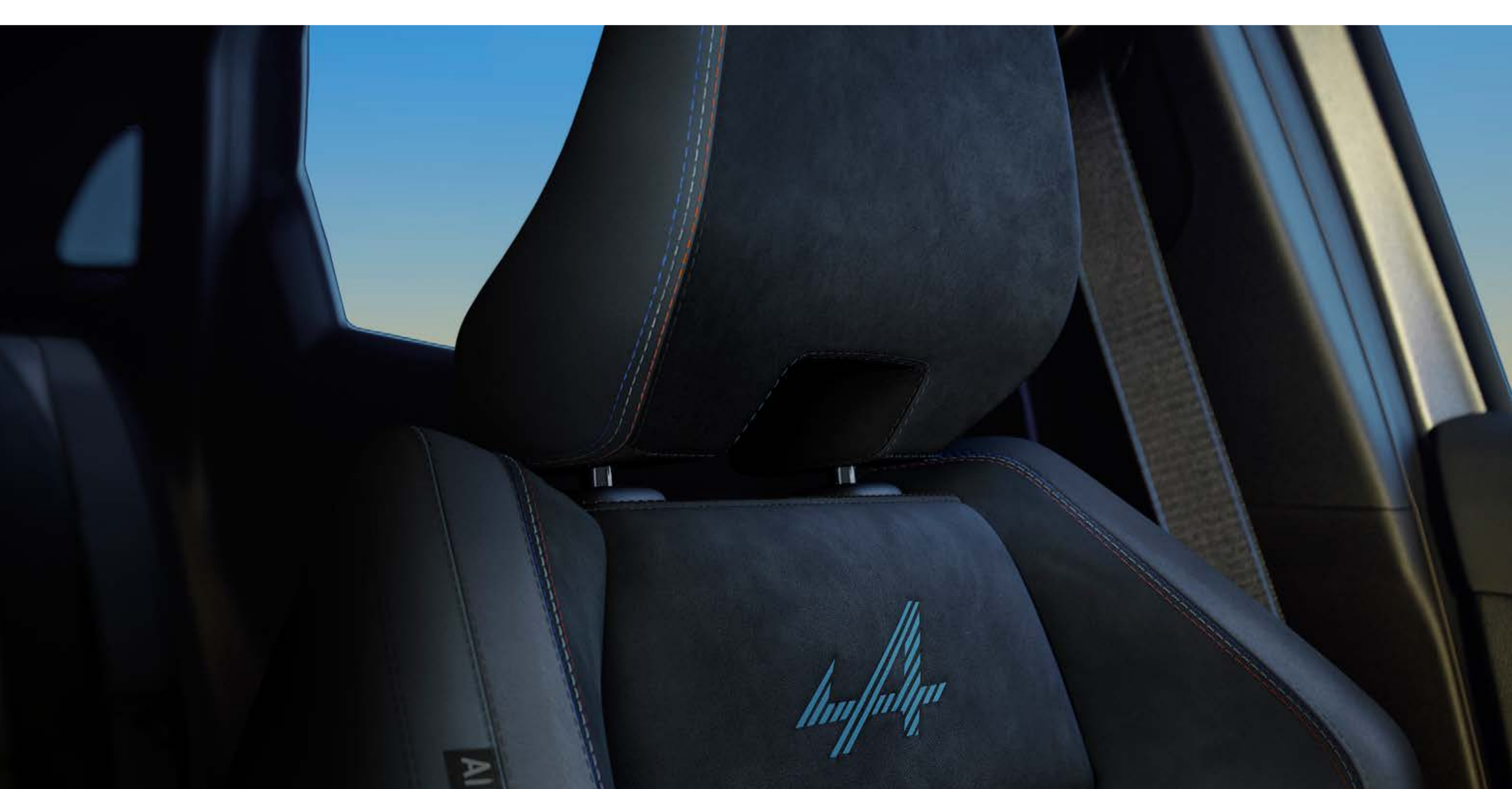

[konfigurovať →](#)

[menu ↑](#)

# pohonná jednotka **FULL HYBRID E-TECH** & mild hybrid

pohonná jednotka  
**full hybrid  
E-Tech 200 k**  
samonabíjajúci

až  
**80 %**  
doby jazdy v meste<sup>(1)</sup>  
na elektrinu

až  
**130 km/h**  
na elektrinu<sup>(2)</sup>

dojazd až  
**1 100 km<sup>(3)</sup>**

spotreba  
**4,7 l/100 km<sup>(4)</sup>**

**106 g/km**  
emisii CO<sub>2</sub><sup>(4)</sup>



**S motorizáciami full hybrid E-Tech 200 k a mild hybrid 150 k ponúka vozidlo razantné a dynamické zrýchlenie. Ticho, pohotové reakcie a agilita – či už idete v meste alebo na diaľnici.**

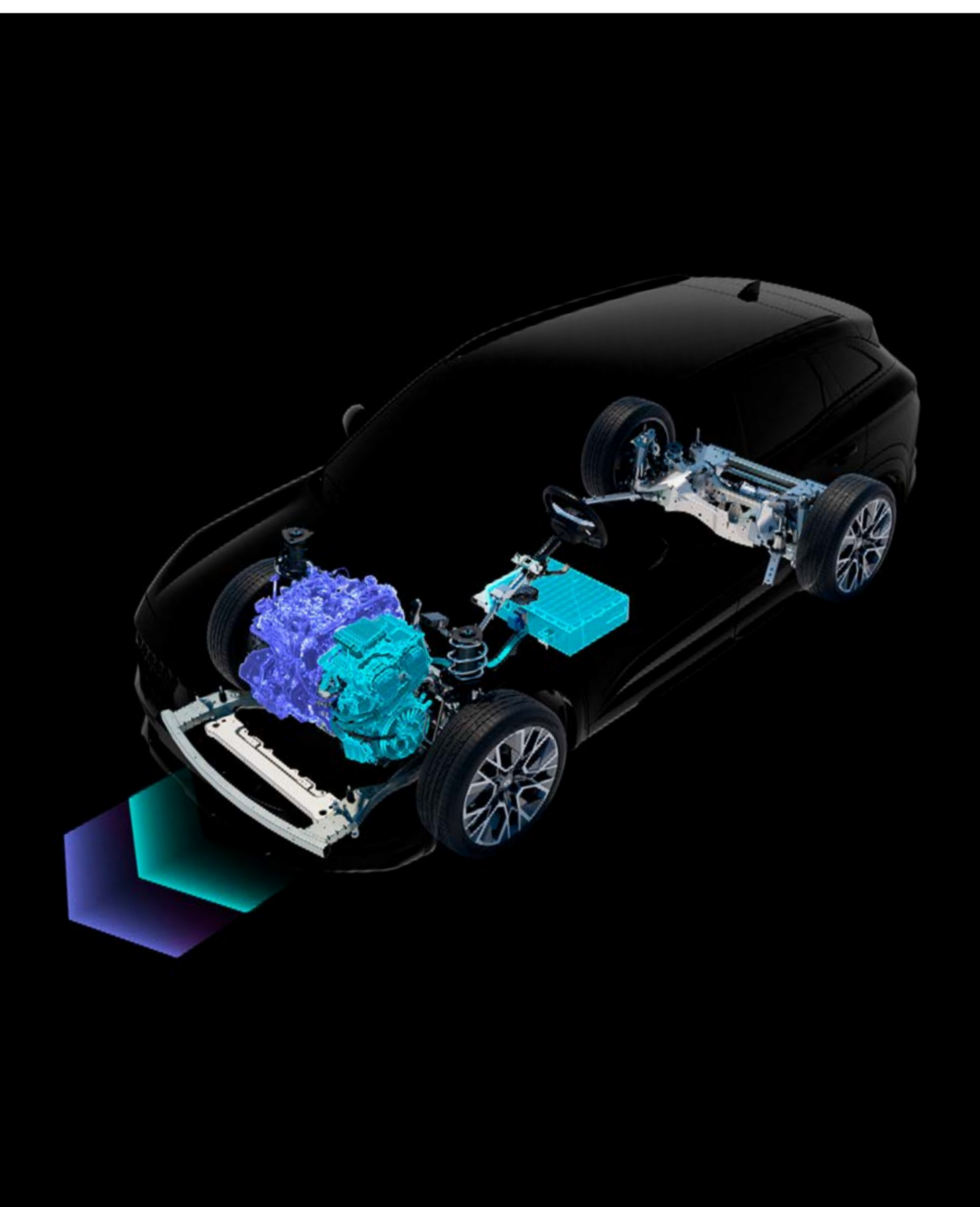

**pohonná jednotka full hybrid E-Tech 200 k samonabíjajúci**

V meste jazdíte až 80 % času na elektrinu<sup>(1)</sup> a ušetríte až 40 %<sup>(5)</sup> paliva. Batéria sa nabíja počas spomaľovania a brzdenia – nie je potrebné ju pripájať k zásuvke.

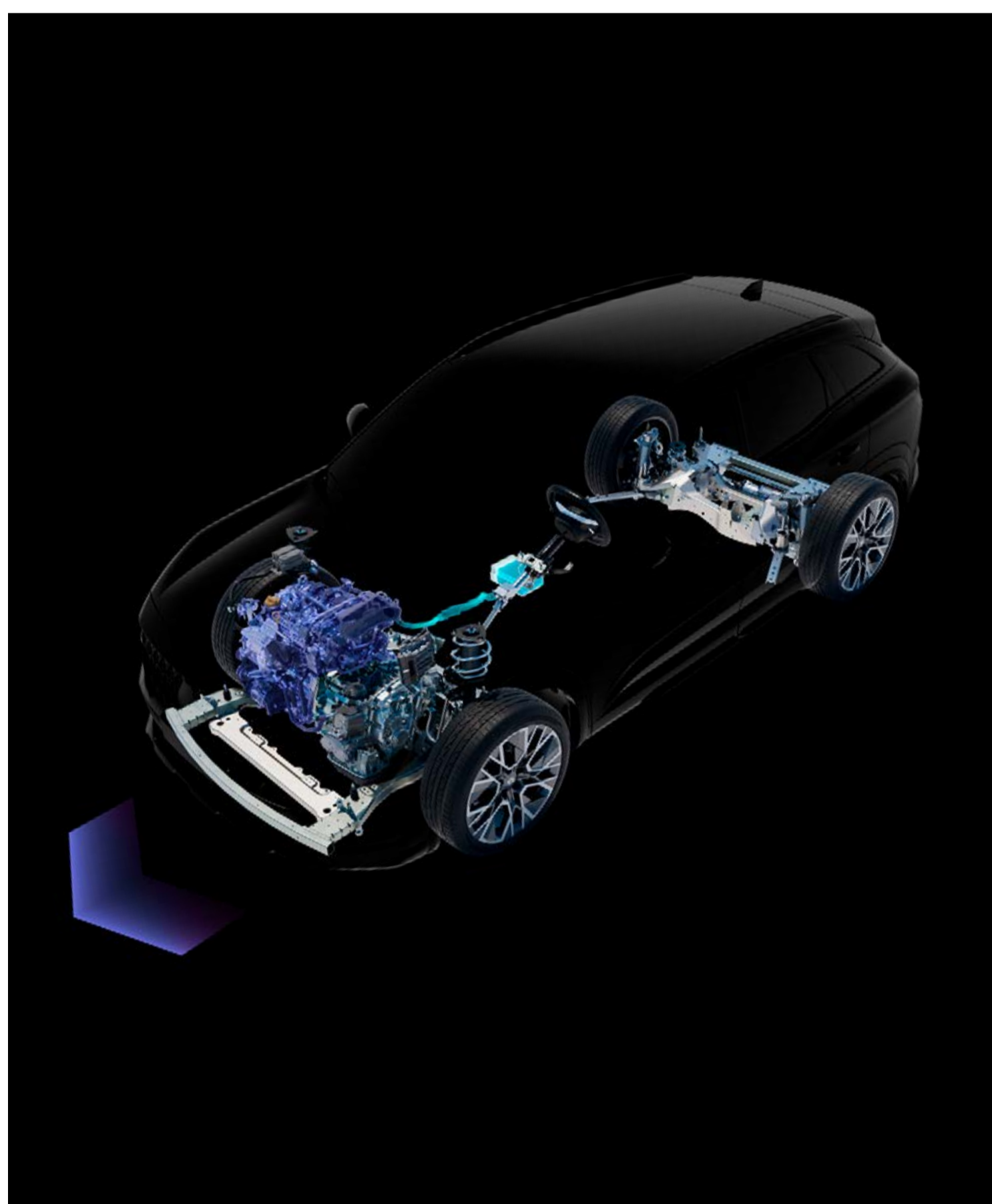

**pohonná jednotka mild hybrid 150 k**

Pri rozjazde je spaľovací motor sprevádzaný elektromotorom pre lepší pocit z jazdy a zníženie spotreby paliva.

	full hybrid E-Tech 200	mild hybrid 150 auto
technológia	1 akumulátor 1400 V + 2 elektromotory + 1 spaľovací motor	1 akumulátor 112 V + 1 spaľovací motor
zníženie spotreby <sup>(4)</sup>	až 40 %	až 8 %
spotreba paliva <sup>(3)</sup>	od 4,7 l/100 km	od 6,2 l/100 km
emisie CO <sub>2</sub> <sup>(4)</sup>	od 106 g/km	od 143 g/km
rekuperácia energie pri spomaľovaní a brzdení	áno	áno
riadenie úrovne rekuperácie energie	áno	nie
elektrická podpora spaľovacieho motora	áno	áno
jazda na elektrinu v meste <sup>(4)</sup>	až 80 % času jazdy na elektrinu v meste <sup>(1)</sup>	nie

(1) na základe interných testov využívajúcich mestskú fázu (Low) jazdného cyklu WLTC (Worldwide Harmonized Light Vehicles Test Cycle). Podiel času jazdy sa môže líšiť v závislosti od skutočných podmienok jazdy (typ cesty, štýl jazdy a poveternostné podmienky). (2) v závislosti od stavu nabitia akumulátora a štýlu jazdy / interný zdroj Renault 2022. (3) dojazd až 1 100 km iba na benzín podľa metodiky WLTP. (4) homologované hodnoty, podľa verzie / podľa metodiky WLTP / zdroj UTAC / marec 2025. (5) motor full hybrid E-Tech v porovnaní s motorom mild hybrid auto, podľa metodiky WLTP Mesto / zdroj UTAC & IDIADA / september 2022.

**konfigurovať →**

**menu ↑**

## 4Control advanced<sup>(1)</sup>

**System 4Control advanced<sup>(1)</sup> prináša možnosť natočenia zadnej nápravy vozidla tak, aby bola jazda pohodlnejšia a bezpečnejšia.**



**Priemer otáčania 10,1 m je porovnateľný s mestskými vozidlami.**

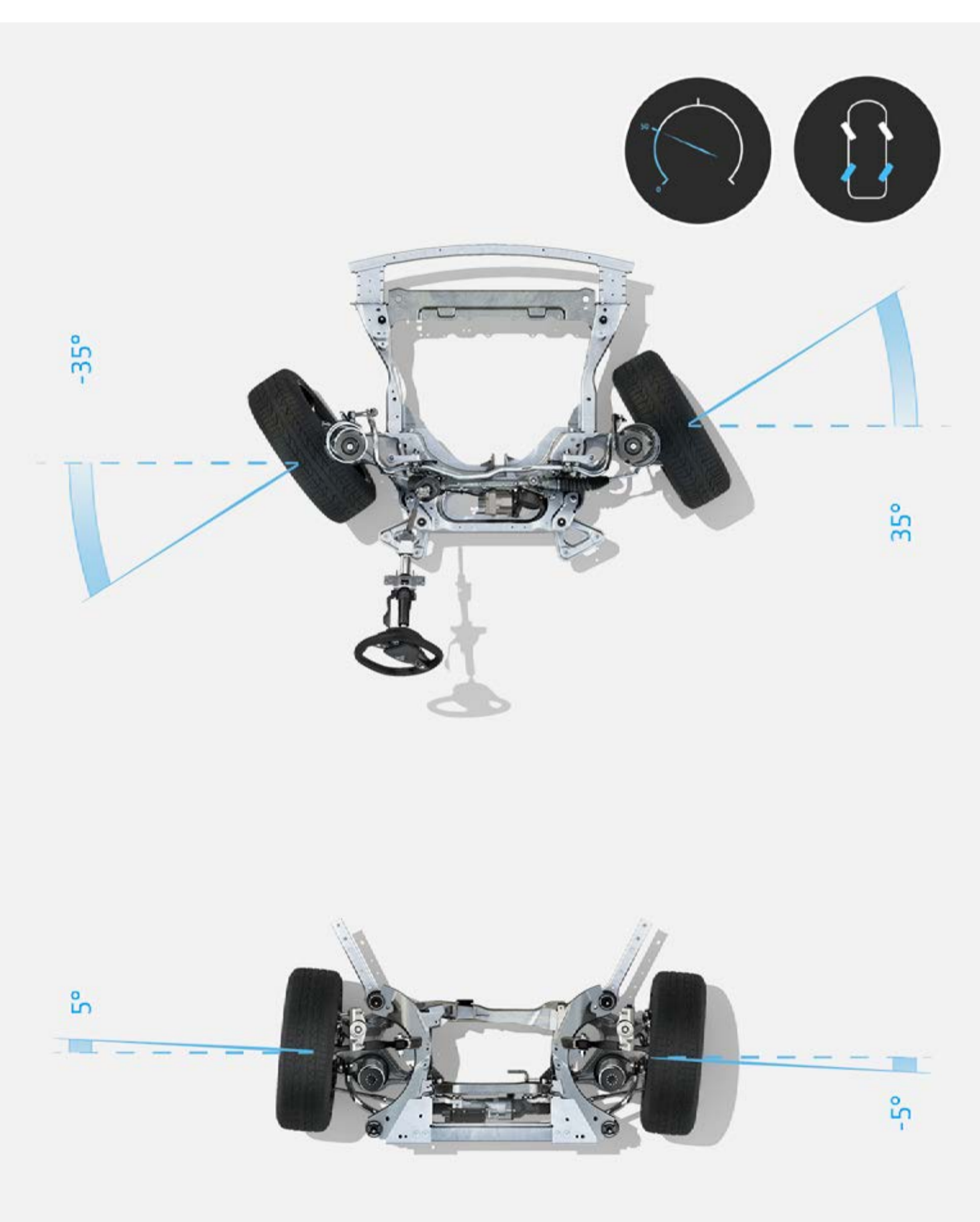

pri rýchlostiach do 50 km/h sa zadná náprava natoča v opačnom smere ako predné kolesá, a to až do uhla  $5^\circ$

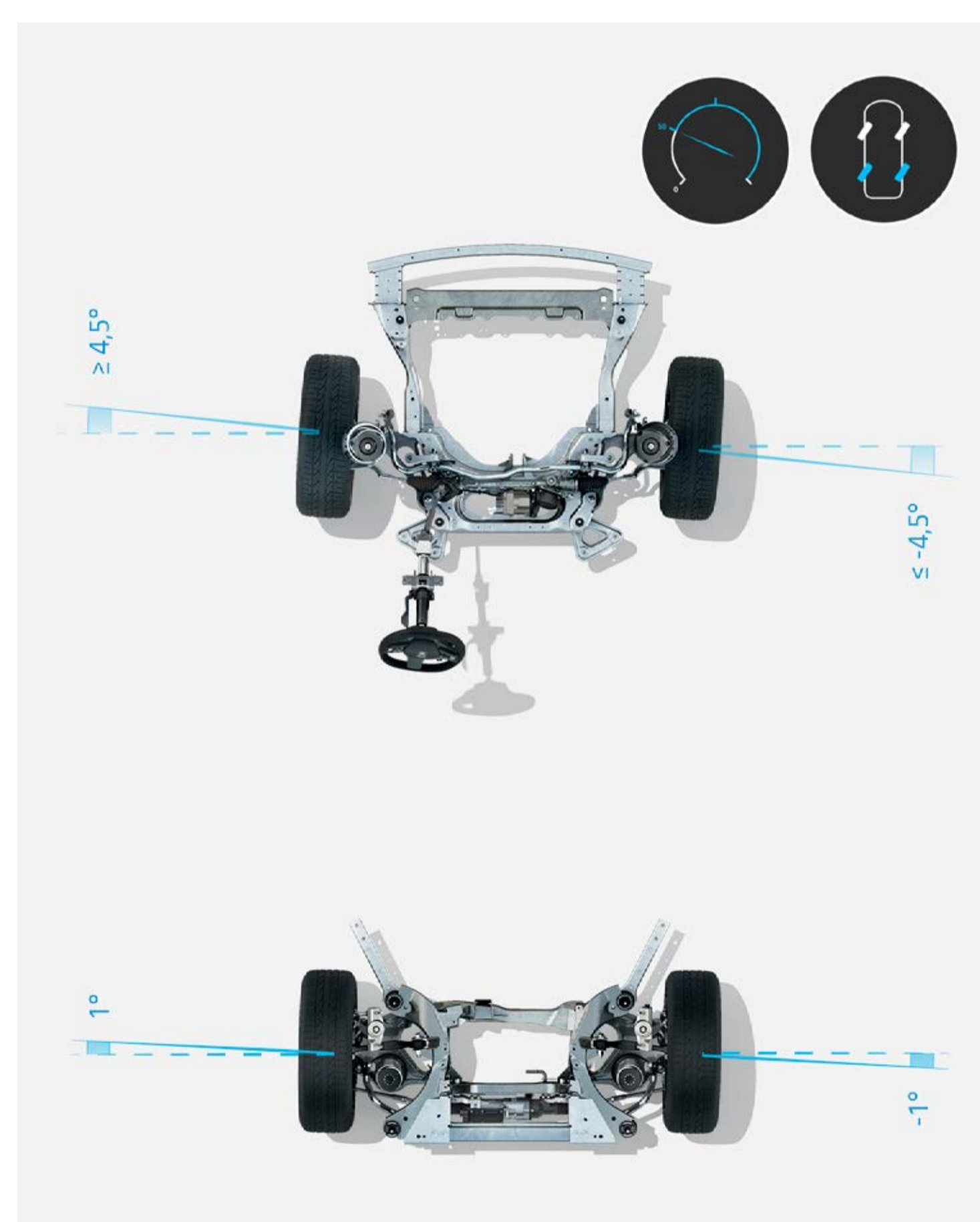

pri rýchlostiach nad 50 km/h sa zadná náprava natoča v rovnakom smere ako predné kolesá, a to až do uhla  $1^\circ$

v závislosti od verzie.

[konfigurovať →](#)

[menu ↑](#)

# technológie na palube

Obrazovky openR s plochou 774 cm<sup>2</sup> združujú väčšinu ovládacích prvkov na dvoch obrazovkách s veľkosťou 12" tak, aby bolo ovládanie vozidla pre vodiča čo najjednoduchšie.



Vďaka FaceID – systému rozpoznávania tváre sa automaticky uložia osobné nastavenia, ako je poloha sedadla, zrkadiel alebo aplikácie v systéme openR link.

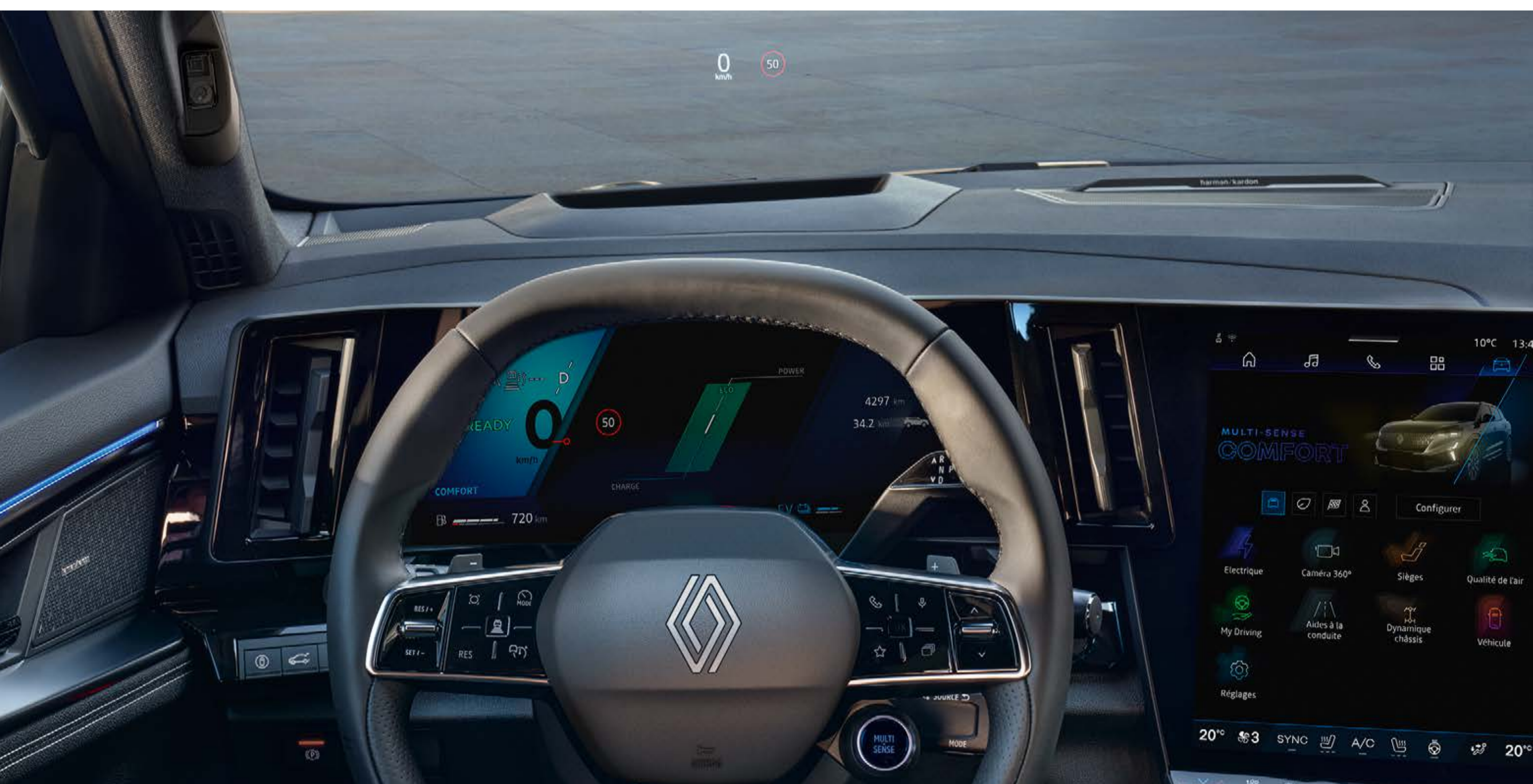

head-up displej s veľkosťou 210 cm<sup>2</sup>(3) premieta dôležité informácie priamo na čelné sklo.

So systémom multi-sense máte na výber z niekoľkých jazdných režimov<sup>(1)</sup> na prispôbenie nastavenia displeja vodiča, tuhosti riadenia a odozvy motora.



(1) v závislosti od verzie alebo motorizácie.

[konfigurovať →](#)

[menu ↑](#)

# multimediálny systém openR link s integrovanými službami Google

Multimediálny systém openR link s integrovanými službami Google a tým najlepším z pripojených služieb My Renault<sup>(1)(2)</sup>.



Canal+, TF1+, Nextory, Radio France, SongPop for Renault, Amazon Music... Viac než 100 aplikácií s exkluzívnym obsahom je k dispozícii prostredníctvom Google Play<sup>(3)</sup>.



S **Canal+** môžete naživo sledovať najdôležitejšie momenty, prehrávať si relácie a objavovať naše odporúčania na všetkých obrazovkách: filmy, seriály, šport, dokumenty, detské relácie a ďalšie v aplikácii **Canal+**.

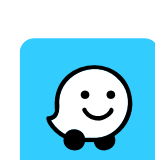

**Waze** je navigačná aplikácia riadená komunitou, ktorá zdieľa informácie o dopravnej situácii v reálnom čase. S aplikáciou Waze dôjdete spoľahlivo do cieľa.



Objavte **Nextory**, dokonalú aplikáciu pre milovníkov čítania. Užite si prístup k audioknihám, elektronickým titulom, či už ste fanúšikom očarujúcich románov, napínavých thrillerov alebo hľadáte pútavé spravodajské články, Nextory má obsah presne pre vás.

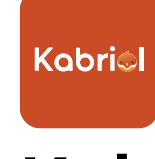

**Kabriol**, prvý audiosprievodca pre deti s geolokáciou. Stovky príbehov a zemepisných informácií, ktoré vás zabavia v aute.



Prehliadač **Vivaldi** je efektívny, rýchly a rešpektujúci vaše súkromie.



Ste pripravení hrať? Čakajú na vás kvízy, hádanky a výzvy! S Renault a **Les Incollables**® je cestovanie zábava pre celú rodinu.



**Sybel** je jedinečná platforma na vyhľadávanie vašich obľúbených podcastov, objavujte originálnu tvorbu.



Užite si 30 000 hodín skvelej zábavy zadarmo a neobmedzene: filmy, seriály, zábavné relácie, dokumenty, detské relácie, kreslené filmy... a našich 5 živých televíznych kanálov: TF1, TMC, TFX, TF1 Séries Films a LCI. Z vašej televízie, mobilu a teraz aj z vášho vozidla Renault – **TF1+** je nové bezplatné vysielanie, všade a kedykoľvek!



Aplikácia **Radio France** je teraz k dispozícii zadarmo vo vozidlách Renault vybavených systémom openR link. Poslucháči si teraz môžu vychutnať úplne nový zážitok s prístupom k 7 národným rozhlasovým staniciam a 44 miestnym staniciam Radio France, neskonale bohatou ponukou hudby a prístupom k bezkonkurenčnej zbierke podcastov pre celú rodinu.

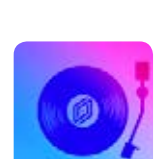

Dodajte svojim cestám autom rytmus s našou hudobnou hrou **SongPop pro Renault**. Hrajte s rodinou a priateľmi a znov objavte tie najlepšie pesničky!

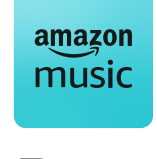

Prevezmite kontrolu nad svojimi hudobnými zážitkami a zábavou na palube vďaka **Amazon Music**, zahrnuté vo vašom predplatnom Amazon Prime.



Majte všetky športové aktuality on-line so sebou vo vozidle vďaka aplikácii **L'Équipe for Renault**.



Objavujte príbehy okolo seba pomocou geolokačných zvukových bublín spoločnosti **Karacal**. Urobte z každej cesty nové dobrodružstvo.

**„Hey Google...“ Rozprávajte sa s ním pri plánovaní cesty, zmene jazdného režimu alebo nastavení teploty. Hlasový asistent<sup>(2)</sup> je vám k službám.**



**Uzatvorená cesta, informácie o premávke... Navigačný systém Google Maps<sup>(2)</sup> zaisťuje presné navádzanie, dokonca aj v prípade straty pripojenia.**



(1) v závislosti od verzie. (2) pripojené služby My Renault sú zahrnuté na obdobie 8 rokov. Pripojené služby Google Maps a Google Assistant sú zahrnuté na obdobie 3 rokov alebo na obdobie trvania vašej zmluvy s Mobilize Financial Services (všetky zmluvy okrem štandardného úveru). (3) sťahovanie aplikácií z Google Play vyžaduje prihlásenie pomocou účtu Google. Na používanie aplikácií stiahnutých z Google Play budete potrebovať dedikovaný dátový tarif. Balík služieb zahrnutý v cene vozidla obsahuje dátový objem 2 GB mesačne na obdobie 3 rokov alebo počas celej doby trvania zmlúv Mobilize Financial Services (všetky zmluvy okrem klasického úveru). Pre aktiváciu je nutné overiť svoju identitu v aplikácii My Renault. Alternatívne môžete s vozidlom zdieľať dátové pripojenie svojho smartfónu. Všetky značky Google sú ochranné známky spoločnosti Google LLC.

# vysoko kvalitný audiosystém Harman Kardon<sup>(1)</sup>

Prémiový audiosystém Harman Kardon<sup>(1)</sup> zabezpečuje dokonalý hudobný zážitok vďaka celkovému výkonu 485 W prostredníctvom 12 reproduktorov rozmiestnených v interiéri vozidla.

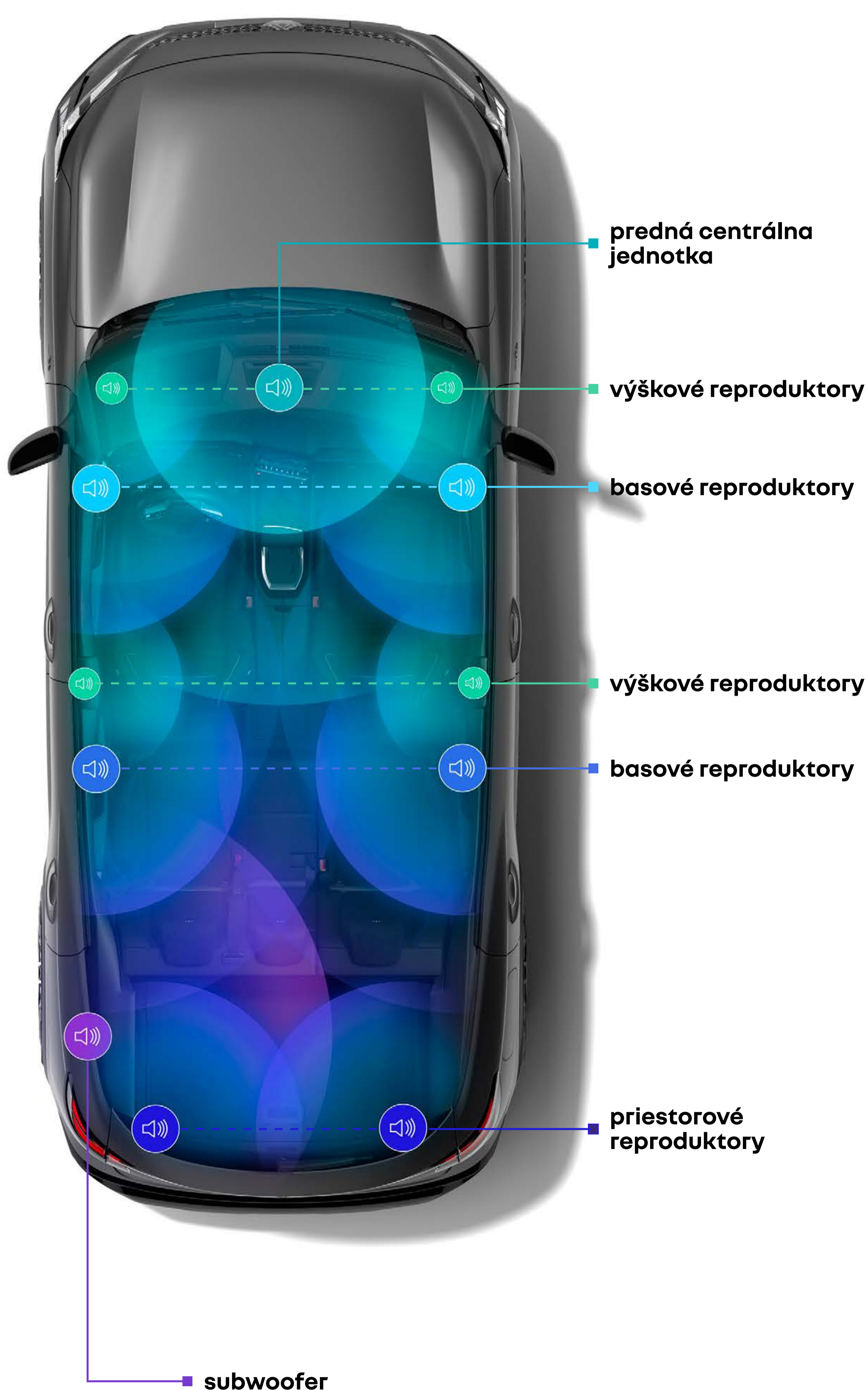

(1) v závislosti od verzie.

[konfigurovať →](#)

[menu ↑](#)

## komfort a modularita

**Užite si presvetlený interiér vďaka panoramatickému strešnému oknu a cestujte v čo najväčšom pohodlí. Zadná lavica je posuvná až o 16 cm, vďaka čomu cestujúci získajú skutočne mimoriadny priestor na nohy<sup>(1)</sup>.**



**Využite objem batožinového priestoru od 657 l do 1 761 l pri sklopení zadných sedadiel<sup>(2)</sup>.**



Stačí prejsť nohou pod zadný nárazník a veko batožinového priestoru sa vďaka elektrickému ovládaniu s hands-free funkciou automaticky otvorí.

**Vďaka ergonomickej a posuvnej laktovej opierke môžete pohodlne ovládať stredový displej openR s uhlopriečkou 12".**



laktová opierka s indukčnou magnetickou nabíjačkou smartfónu

(1) v závislosti od verzie. (2) v závislosti od motorizácie, 1 525 dm<sup>3</sup> (podľa metodiky VDA).

[konfigurovať →](#)

[menu ↑](#)

## 06. pokročilé asistenčné systémy vodiča



# 33 pokročilých asistenčných systémov



### inteligentný adaptívny tempomat, active driver assist<sup>(1)</sup>

Active driver assist kombinuje inteligentný adaptívny tempomat so systémom „Stop & Go“ a centrovaním jazdy v jazdnom pruhu. Reguluje rýchlosť podľa dopravnej situácie, udržiava bezpečnú vzdialenosť a zaisťuje vycentrovanie v jazdnom pruhu. V pomalej premávke sa vozidlo automaticky zastaví a opäť rozbehne.

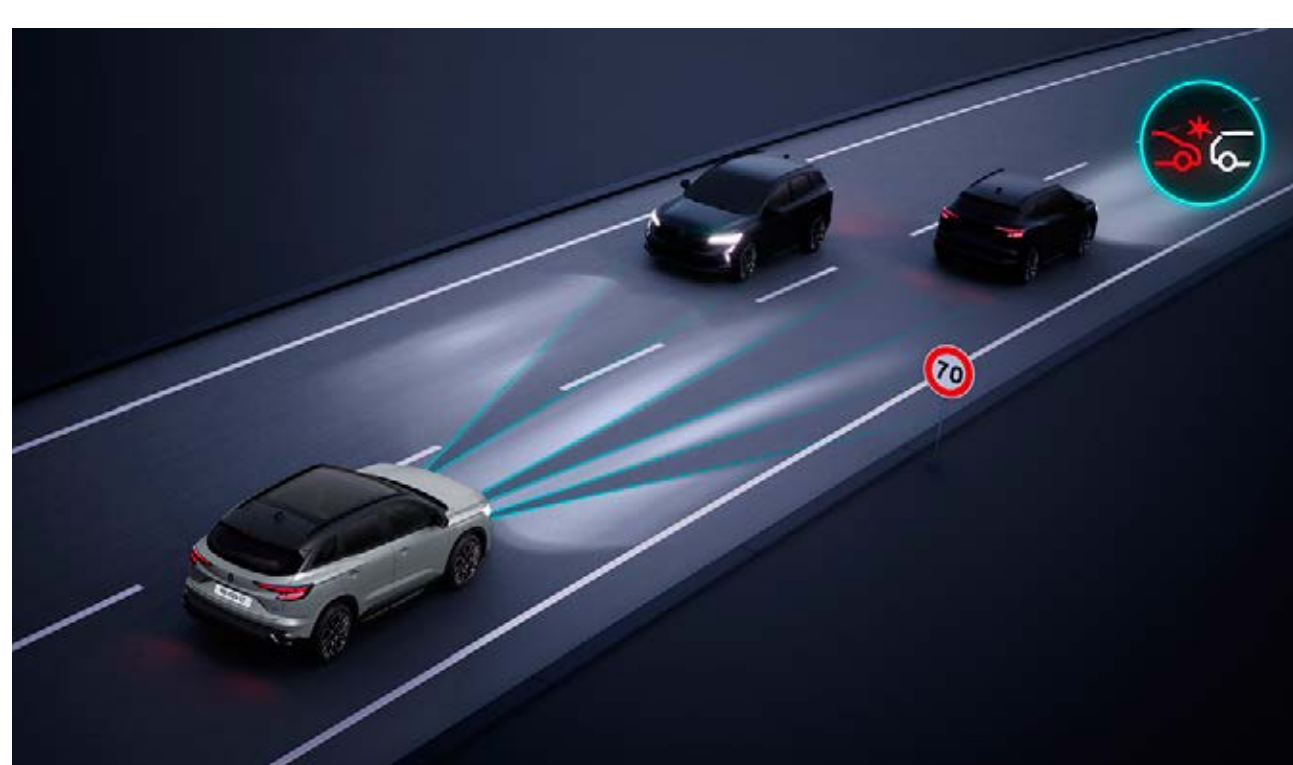

### svetlomety matrix LED vision

Systém automaticky prispôsobuje tvar svetelného kužela dopravným a poveternostným podmienkam, aby nedochádzalo k oslneniu ostatných vozidiel a optimalizovala sa viditeľnosť za tmy.



### núdzové brzdenie pri cúvaní

Ak sa za vozidlom pri cúvaní objaví prekážka, vaše vozidlo automaticky zabrzdí.



### systém udržiavania v jazdnom pruhu

Systém vracia vozidlo späť do jazdného pruhu, ak prejde súvislú alebo prerušovanú čiaru.

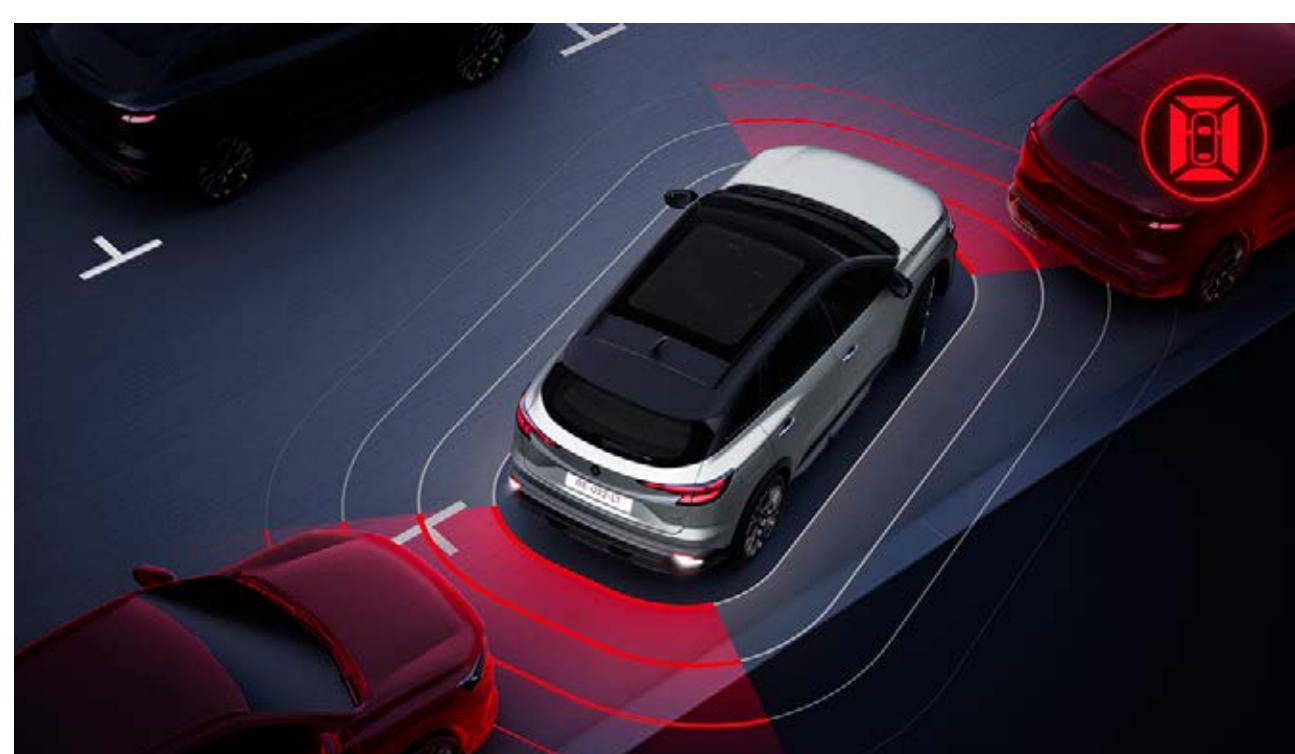

### 360° kamerový systém

4 kamery, ktorých obraz rekonštruje priame okolie vozidla v uhle 360°, vám umožnia vykonávať manévry bez námahy.

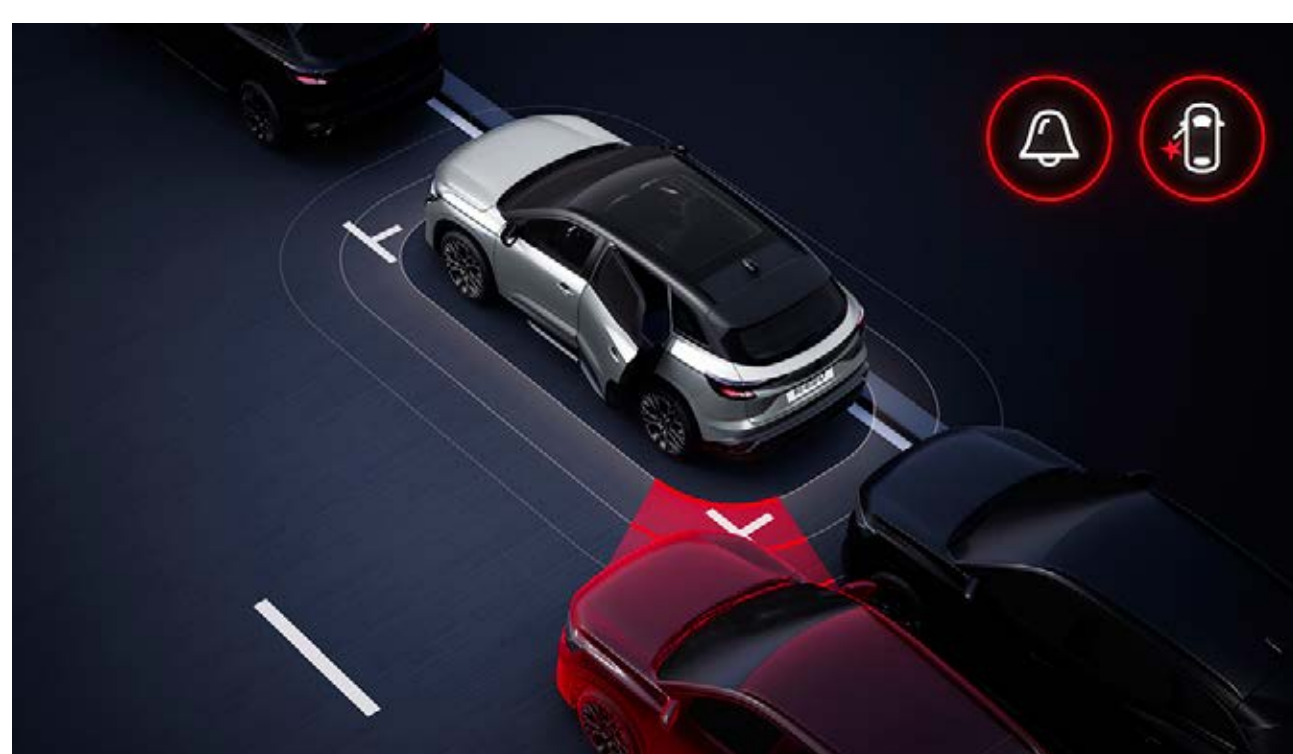

### systém pre bezpečné opustenie vozidla

Ak sa pri otváraní dverí v blízkosti zadného rohu nachádza prekážka, systém vás upozorní.

### riadenie

- active driver assist
- head-up displej 9,3"
- asistent rozjazdu do kopca
- safe distance warning system
- systém pre stabilizáciu prívesu
- automatické prepínanie diaľkových a stretávacích svetiel
- prediktívna hybridná jazda<sup>(1)</sup>
- asistent pre ekologickú jazdu s predvídaním<sup>(1)</sup>
- svetlomety LED adaptive vision (s integrovanou funkciou hmlových svetiel)
- svetlomety matrix LED vision
- obmedzovač rýchlosti
- tempomat
- adaptívny tempomat
- inteligentný adaptívny tempomat<sup>(1)</sup>

### parkovanie

- zadný parkovací asistent
- predný parkovací asistent
- bočný parkovací asistent
- zadná parkovacia kamera
- 360° kamerový systém s 3D pohľadom
- hands-free parkovanie

### bezpečnosť

- asistent núdzového zastavenia
- systém varovania pred opustením jazdného pruhu
- systém pre bezpečné opustenie vozidla
- systém sledovania mŕtveho uhla
- rear cross traffic alert
- systém udržiavania v jazdnom pruhu
- systém detekcie prekážky s núdzovou korekciou jazdnej dráhy
- aktívny systém núdzového brzdenia – s detekciou chodcov / cyklistov
- aktívny systém núdzového brzdenia s funkciou križovatka
- automatické núdzové brzdenie pri cúvaní
- rozpoznávanie dopravných značiek
- rozpoznávanie dopravných značiek s varovaním pri prekročení povolenej rýchlosti<sup>(1)</sup>
- systém sledovania únavy vodiča

(1) v cene počas 3 rokov.

[konfigurovať →](#)

[menu ↑](#)

## 07. personalizácia

# farby



červená flamme<sup>(2)</sup>



biela nacré<sup>(2)</sup>



čierna étoilé<sup>(1)</sup>



modrá naxos<sup>(1)</sup>



šedá slate satin<sup>(3)\*</sup>



sivá schiste satin<sup>(1)\*</sup>



sivá schiste satin<sup>(3)</sup>

(1) metalický lak  
(2) špeciálny metalický lak  
(3) špeciálny matný lak  
\* dostupné iba vo verzii esprit Alpine.  
fotografie nie sú zmluvne záväzné

**konfigurovať →**

**menu ↑**

## 07. personalizácia

# evolution



- audiosystém Arkamys® so 6 reproduktormi
- multimediálny systém openR link 9": integrované služby Google, vrátane Google Maps, Google Assistant a Google Play<sup>(1)</sup>



čalúnenie v kombinácii recyklovaná textília / syntetická koža, sivé



disky kolies z ľahkých zliatin 18", dizajn alto

(1) sťahovanie aplikácií z Google Play vyžaduje prihlásenie pomocou účtu Google. Na používanie aplikácií stiahnutých z Google Play budete potrebovať dedikovaný dátový taríf. Balík služieb zahrnutý v cene vozidla obsahuje dátový objem 2 GB mesačne na obdobie 3 rokov alebo počas celej doby trvania zmlúv Mobilize Financial Services (všetky zmluvy okrem klasického úveru). Pre aktiváciu je nutné overiť svoju identitu v aplikácii My Renault. Alternatívne môžete s vozidlom zdieľať dátové pripojenie svojho smartfónu. Všetky značky Google sú ochranné známky spoločnosti Google LLC.

## 07. personalizácia

# techno



- multimediálny systém openR Link 12": integrované služby Google, vrátane Google Maps, Google Assistant a Google Play<sup>(1)</sup>
- indukčná magnetická nabíjačka smartfónu



čalúnenie v kombinácii recyklovaná textília / syntetická koža, sivé



disky kolies z ľahkých zliatin 19", dizajn komah s diamantovým efektom

(1) sťahovanie aplikácií z Google Play vyžaduje prihlásenie pomocou účtu Google. Na používanie aplikácií stiahnutých z Google Play budete potrebovať dedikovaný dátový tarif. Balík služieb zahrnutý v cene vozidla obsahuje dátový objem 2 GB mesačne na obdobie 3 rokov alebo počas celej doby trvania zmlúv Mobilize Financial Services (všetky zmluvy okrem klasického úveru). Pre aktiváciu je nutné overiť svoju identitu v aplikácii My Renault. Alternatívne môžete s vozidlom zdieľať dátové pripojenie svojho smartfónu. Všetky značky Google sú ochranné známky spoločnosti Google LLC.

## 07. personalizácia

# esprit Alpine



- ozdobné prvky palubnej dosky a výplne dverí zo syntetickej kože s dekorom Alcantara a prešivaním v modrej farbe
- active driver assist s funkciou núdzového zastavenia
- posuvná zadná lavica až o 16 cm

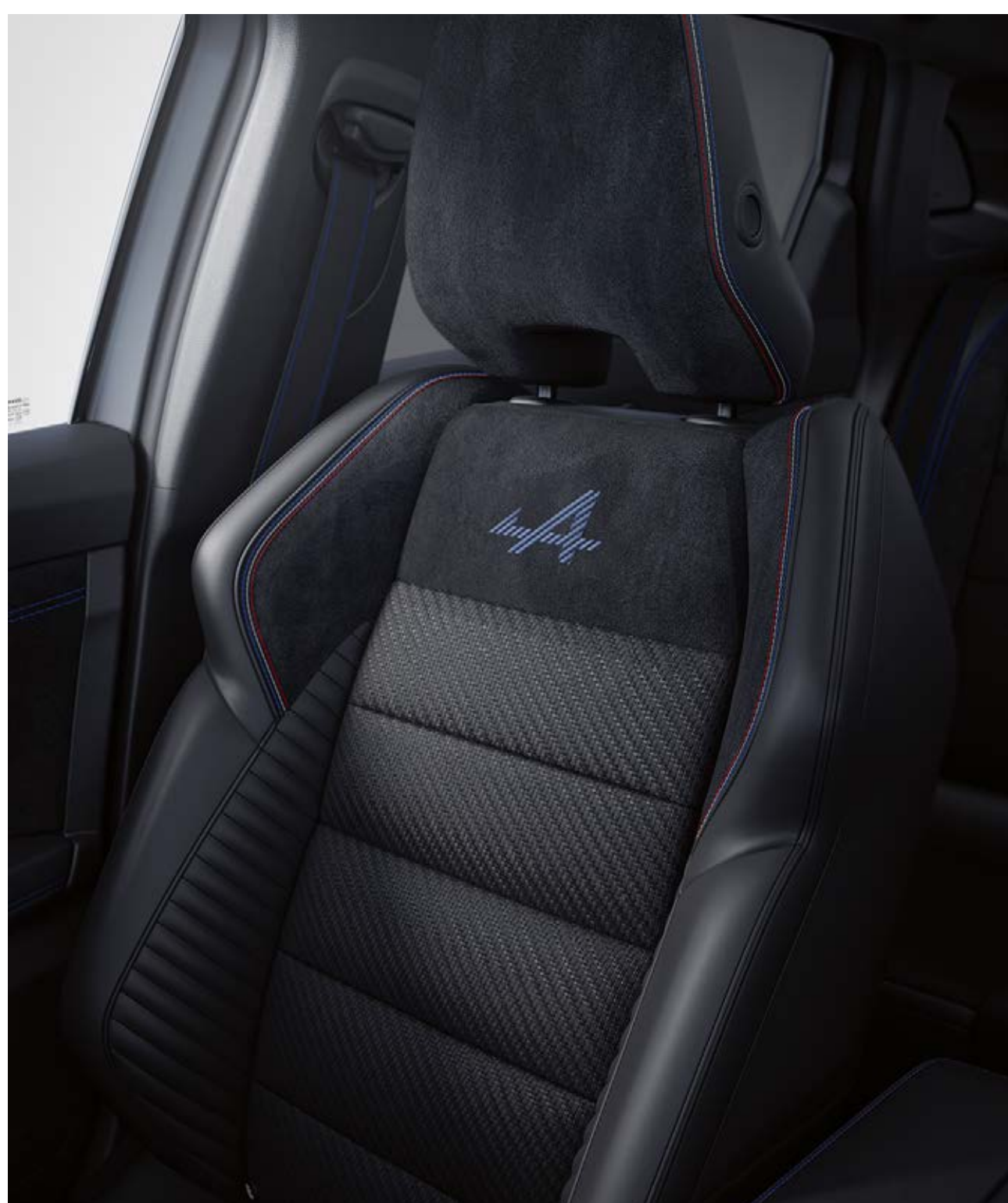

čalúnenie v kombinácii látka carbon / syntetická koža s Alcantara®, prešívanie vo farbe francúzskej trikolóry



disky kolies z ľahkých zliatin 20", dizajn altitude

[konfigurovať →](#)

[menu ↑](#)

# príslušenstvo



**súprava dizajnových prvkov na personalizáciu exteriéru a bočné nášľapy**  
Posilnite robustný štýl vášho vozidla Renault Austral súpravou dizajnových prvkov v karbónovej alebo svetlosivej farbe. Prémiové bočné nášľapy vám umožnia jednoduchý prístup k nákladu na streche a zároveň ochránia karosériu pred drobnými nárazmi.



**aero cargo box™ Renault**  
Chystáte sa na výlet s rodinou alebo priateľmi? Ďalšiu batožinu môžete uložiť do prídavného nákladného boxu aero cargo box™ Renault s objemom 310 litrov. Tento všestranný systém sa dá ľahko premeniť na nosič bicyklov a je plne kompatibilný so všetkými ťažnými zariadeniami modelu Renault Austral – ideálna voľba pre tých, ktorí hľadajú maximálnu flexibilitu.



**nosič bicykla na strešné tyče**  
Zaisťuje bezpečnú a pohodlnú prepravu vášho bicykla bez potreby nastavovania.



**organizér a podložka do stredovej konzoly**  
Využite svoj priestor v kabíne naplno s praktickým príslušenstvom 2v1, ktoré kombinuje odolnú protišmykovú podložku a odnímateľný organizér. Organizér udržiava vaše nevyhnutnosti prehľadne usporiadané v 3 oddieloch a využíva hĺbku priehradky na vytvorenie dvojúrovňového úložného priestoru pre lepšiu prehľadnosť.



**držiak tabletu za predné sedadlá**  
Držiak predstavuje praktické a bezpečné riešenie na upevnenie tabletu vo vašom aute. Vďaka nastaviteľnej konštrukcii a jednoduchej inštalácii si cestujúci na zadných sedadlách môžu pohodlne užívať sledovanie videí alebo filmov aj počas jazdy.

 **stiahnuť brožúru príslušenstva**

**konfigurovať →**

**menu ↑**

## 07. personalizácia

# pohonné jednotky

<b>full hybrid E-Tech 200k</b>	<b>mild hybrid 160k auto</b>
<b>palivo</b>	
benzín/elektrina	benzín
<b>maximálny výkon (kW/k) pri otáčkach (ot./min)</b>	
146 (200)	109 (150) pri 5 250 až 5 750
<b>maximálny krútiaci moment (Nm) pri otáčkach (ot./min)</b>	
205 pri 1 750 (spaľovací motor) + 205 (elektromotor) + 50 (štartér-generátor)	270 pri 1 750 až 2 500
<b>typ akumulátora</b>	
lithium-ion	
<b>výkony</b>	
<b>maximálna rýchlosť (km/h)</b>	
180	
<b>0-100km/h (s)</b>	
8,4	9,9

# rozmery a objemy

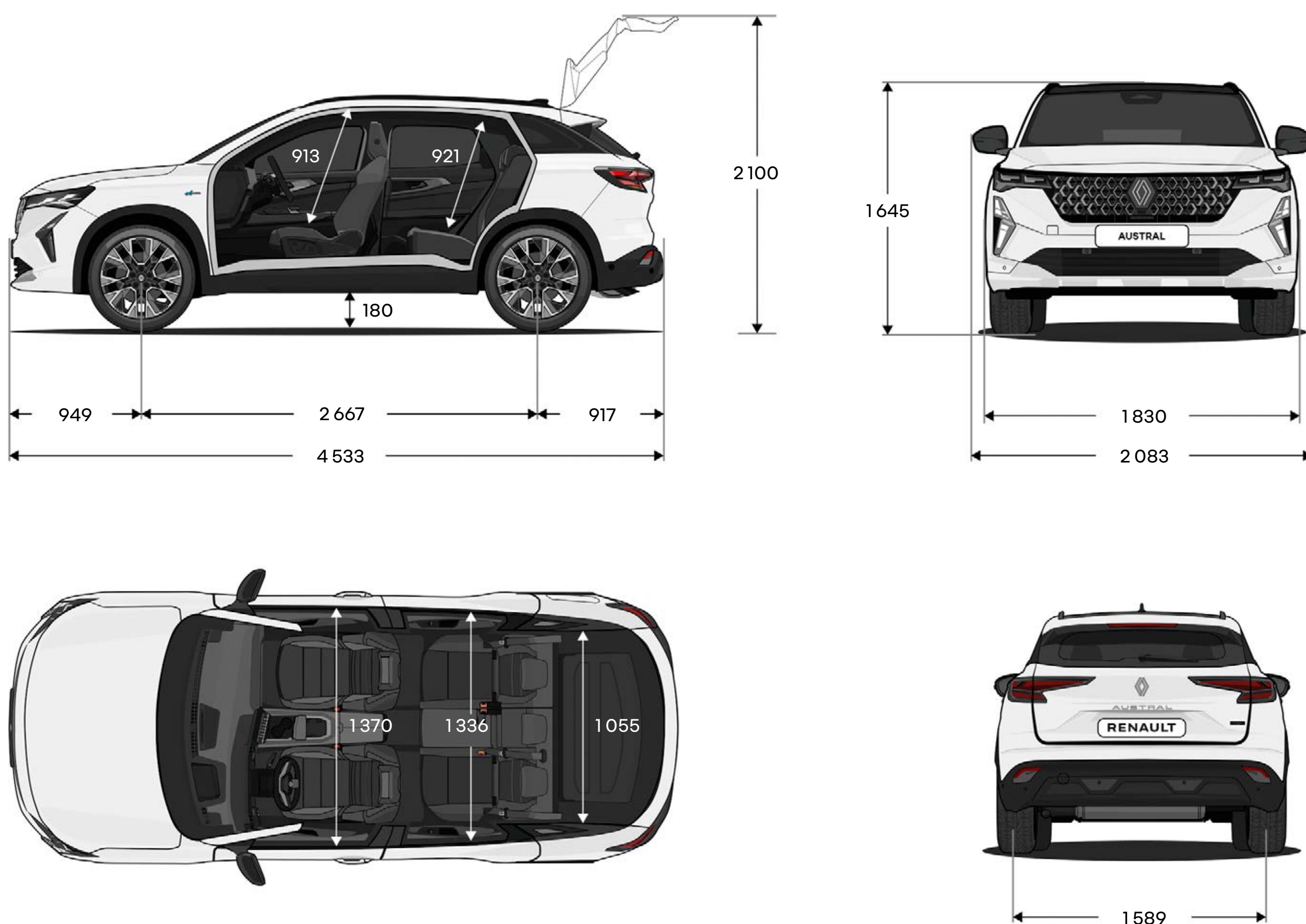

rozmery v (mm).

objem batožinového priestoru (v litroch)	mild hybrid	full hybrid E-Tech
s neposunutou zadnou lavicou	555	527
so zadnou lavicou posunutou o 16 cm	až 673	až 657
maximálny so sklopenou zadnou lavicou	1761	1736

[konfigurovať →](#)

[menu ↑](#)

**Program human first je komplexný bezpečnostný program vyvinutý značkou Renault v spolupráci s vedcami, odborníkmi a hasičmi.**

**Pretože bezpečnosť cestnej premávky sa týka všetkých účastníkov cestnej premávky, či už chodcov, cyklistov alebo motoristov, program human first značky Renault si kladie za cieľ:**

- 1. predchádzať nehodám vývojom bezpečnostného vybavenia a pokročilých asistenčných a bezpečnostných systémov**  
až 33 pokročilých asistenčných systémov vodiča / viac ako 60 prvkov bezpečnostnej výbavy, až 7 airbagov, detské ISOFIX, riešenia Renault Fix4sure / viac ako 2 000 bezpečnostných patentov podaných od roku 1970
- 2. zvládať nehody s využitím inovácií vyvinutých v spolupráci s hasičmi**  
QRRescue / Fireman Access / viac ako 5 000 hasičov vyškolených za posledných 10 rokov v 20 krajinách sveta / približne 400 vozidiel darovaných ročne na výcvik hasičov
- 3. znižovať počet nehôd a ich závažnosť rozsiahlymi investíciami do výskumu a vývoja**  
hodnotenie a testovanie bezpečnosti / pripojené služby / systém umelej inteligencie na analýzu dát / kybernetická bezpečnosť

**[pre viac informácií o programe human first](#)**

# Renault care service

**Prinášame jednoduché a rýchle riešenia šité na mieru potrebám vášho vozidla: online servisná ponuka, rýchle objednanie do servisu z pohodlia domova, transparentné ceny, servisné zmluvy, asistenčné služby a akčné ponuky na údržbu vášho vozidla v aplikácii My Renault. Servis Renault zaistí kompletnú starostlivosť o vaše vozidlo. Zverte svoje vozidlo do rúk profesionálov a ušetríte čas aj peniaze.**

**Vďaka službe connected maintenance budete informovaní o termíne plánovanej údržby vozidla a systém vás proaktívne upozorní, keď si nejaká udalosť na vozidle vyžiada návštevu autorizovaného servisu Renault. Poskytuje informácie o stave bŕzd, batérií a pneumatík a v prípade potreby navrhne ich výmenu.**

**[pre viac informácií o Renault care service](#)**



Urobili sme všetko pre to, aby bol obsah tejto publikácie presný a aktuálny k dátumu jej vydania. Tento dokument bol vytvorený na základe predseriovej výroby alebo prototypov. S ohľadom na svoju politiku neustáleho zlepšovania výrobkov si značka Renault vyhradzuje právo kedykoľvek vykonávať zmeny v špecifikáciách, na vozidlách a ich príslušenstve, ktoré sú tu opísané a predstavené. O takýchto zmenách sú čo možno najskôr informovaní koncesionári Renault. Verzie vozidiel sa môžu líšiť podľa krajiny predaja, niektorá výbava nemusí byť k dispozícii (ako štandardná, za príplatok alebo v rámci príslušenstva). Požiadajte, prosím, svojho miestneho zástupcu o najnovšie informácie. Z dôvodov daných obmedzeniami súvisiacimi s nosičom sa môžu farby reprodukované v tomto dokumente mierne líšiť od skutočných farieb laku alebo materiálov vnútorného obloženia. Všetky práva vyhradené. Reprodukcia v akejkoľvek forme alebo akýmkoľvek spôsobom, hoci aj časti tejto brožúry, je zakázaná bez predchádzajúceho písomného povolenia spoločnosti Renault.

Publicis – práva k fotografiám: P. McLean, © Renault Marketing 3D-Commerce – január 2026.  
Renault s.a.s. akciová spoločnosť s kapitálom 533 941 113,00 € /122-122 bis avenue du Général Leclerc 92100  
Boulogne-Billancourt Cedex – R.C.S. Nanterre B 780 129 987 / tel.: 0806 00 20 20.

Renault odporúča  **Castrol**



**konfigurovať →**

**menu ↑**