

RENAULT ESPACE

FULL HYBRID E-TECH



cestujte s Espace

Renault Espace full hybrid E-Tech predstavuje nový koncept 5 alebo 7miestného SUV. Jeho dizajn kombinuje ladnú siluetu s tvarovanými líniami. Jeho motor full hybrid E-Tech samonabíjací s výkonom 200 koní, modulárny interiér a pokročilé technológie ako je panoramatická strecha solarbay^{®(1)}, vyzývajú k novému prístupu k cestovaniu.



S motorizáciou full hybrid E-Tech samonabíjací s výkonom 200 koní, môžete mať dojazd až 1 100 km⁽²⁾.

panoramatická strecha solarbay[®] s elektronickým ovládaním priehľadnosti^{®(1)}

objem batožinového priestoru až 943 l⁽³⁾

984 cm² obrazovky openR s head-up displejom⁽⁴⁾

technológie 4Control advanced⁽⁵⁾

dojazd až 1 100 km⁽²⁾

33 pokročilých asistenčných systémov vodiča

(1) k dispozícii na prianie. (2) s plnou nádržou podľa údajov WLTP. (3) v 5miestnej verzii – batožinový priestor 777 l (777 dm³ podľa normy VDA). (4) obrazovky openR s plochou 774 cm² a head-up displejom s plochou 210 cm² – voliteľné podľa verzie. (5) sériovo pre verziu esprit Alpine a Iconic.

interaktívne menu

01. dizajn

02. radosť z jazdy

03. zážitok z jazdenia

04. multimédiá

**05. pokročilé asistenčné
systémy vodiča**

06. personalizácia

nový elegančný dizajn

Nový Renault Espace full hybrid E-Tech sa vyznačuje svojou výraznou prednou časťou, plynulou siluetou, elegantnými líniami a panoramatickou strechou solarbay^{®(1)} s elektronickým ovládaním priehľadnosti.



Elegančný svetelný podpis v tvare polodiamantu podčiarkuje športový charakter vozidla, zatiaľ čo štrukturovaná predná maska dodáva dynamiku a zvýrazňuje centrálné logo.



Harmonicky prepracovaná zadná časť disponuje jedinečne tvarovanými svetlami využívajúcimi mikro-optickú technológiu. Vypnuté vytvárajú dojem plávajúcich ľadových kryštálov.



(1) k dispozícií na prianie.

verzia esprit Alpine

Verzia esprit Alpine sa vyznačuje špeciálnym matným lakom sivá slate satin a elegantnou čiernou športovou maskou chladiča. Nové 20" disky kolies z ľahkých zliatin s diamantovým efektom spolu so znakom esprit Alpine podčiarkujú jej výraznú osobnosť.



Charakteristické prvky verzie esprit Alpine nájdeme aj v interiéri: opierky hlavy a volant potiahnutý syntetickou kožou s dekorom Alcantara® zdobí prešívanie vo farbách francúzskej trikolóry, zatiaľ čo čalúnenie v kombinácii látka carbon/syntetická koža s Alcantara® dopĺňa vyšitý motív „A“ na operadlách.



[konfigurovať →](#)

prémiový komfort

Interiér zaliaty svetlom vďaka viac ako 1 m² veľkej panoramatickej streche solarbay^{®(1)} s elektronickým ovládaním priehľadnosti ponúka pohodlie a variabilitu presne podľa vašich potrieb.



Ovládajte panoramatickú strechu solarbay[®] hlasom pomocou služby Google Assistant⁽²⁾ alebo manuálne tlačidlom umiestneným v strope. Ponúka 4 úrovne priehľadnosti a zaisťuje príjemné svetlo aj tepelný komfort po celý rok – v lete aj v zime.



Užite si až 984 cm²⁽³⁾ digitálnej plochy vďaka obrazovkám openR a head-up displeju, ktorý prináša prvotriedne vysoké rozlíšenie. A vďaka systému rozpoznávania vodiča⁽¹⁾ sa vám navyše automaticky nastaví uložená pozícia sedadla a zrkadiel.



(1) k dispozícií na pranie. (2) pripojené služby My Renault sú zahrnuté na dobu 8 rokov. Pripojené služby Google Maps a Google Assistant sú zahrnuté na dobu 3 rokov alebo na dobu trvania vašej zmluvy s Mobilize Financial Services (všetky zmluvy okrem štandardného úveru). Všetky značky Google sú ochrannými známkami spoločnosti Google LLC. (3) obrazovky openR s plochou 774 cm² a head-up displej s plochou 210 cm² – voliteľne v závislosti od verzie.

vnútorný priestor

V 5 alebo 7-miestnej variante majú cestujúci skutočnú voľnosť pohybu, zadná lavica posuvná až o 22 cm ponúka jeden z najväčších priestorov pre nohy vo svojej kategórii⁽¹⁾.



Cestujúci v 2. rade ocenia dostatočný priestor pre nohy (32 cm) a môžu sklápať operadlá sedadiel až do uhlu 31°.



Objem batožinového priestoru je možné prispôbiť vašim potrebám: až 943 l vo verzii pre 5 osôb⁽²⁾ s posunutou zadnou lavicou a až 2 224 l⁽³⁾ po sklopení sedadiel druhej rady. Elektrické veko batožinového priestoru sa otvorí automaticky⁽⁴⁾, keď prejdete nohou pod zadným nárazníkom.



V interiéri je k dispozícii viac ako 40 litrov úložného priestoru, z toho 25 litrov v prednej časti. V zadnej časti majú cestujúci k dispozícii stredovú lakťovú opierku s držiakmi na nápoje a 2 USB-C zásuvky.



(1) zdroj: štúdiá A2MAC1 a Renault/2022. (2) vo verzii pre 5 osôb – batožinový priestor 777 l (777 dm³ podľa normy VDA). (3) batožinový priestor 1 818 dm³ podľa normy VDA. (4) k dispozícii na pranie pre verziu esprit Alpine, v sérii pre verziu Iconic.

[konfigurovať →](#)

03. zážitok z jazdenia

motorizácia

FULL HYBRID E-TECH

motorizácia full hybrid E-Tech

200k
samonabíjací

až

80 %
doba jazdy v meste⁽¹⁾
na elektrinu

až

130 km/h
na elektrinu⁽²⁾

dojazd až

1100 km⁽³⁾

spotreba od

4,8 l/100 km⁽⁴⁾

emisie CO₂ od

108 g/km⁽⁴⁾



V meste jazdíte až 80 % času na elektrinu⁽¹⁾ a ušetríte až 40 %⁽⁴⁾ paliva. Batéria sa dobíja pri spomaľovaní a brzdení, takže nie je potrebné k dobíjaniu pripojenie k elektrickej sieti.

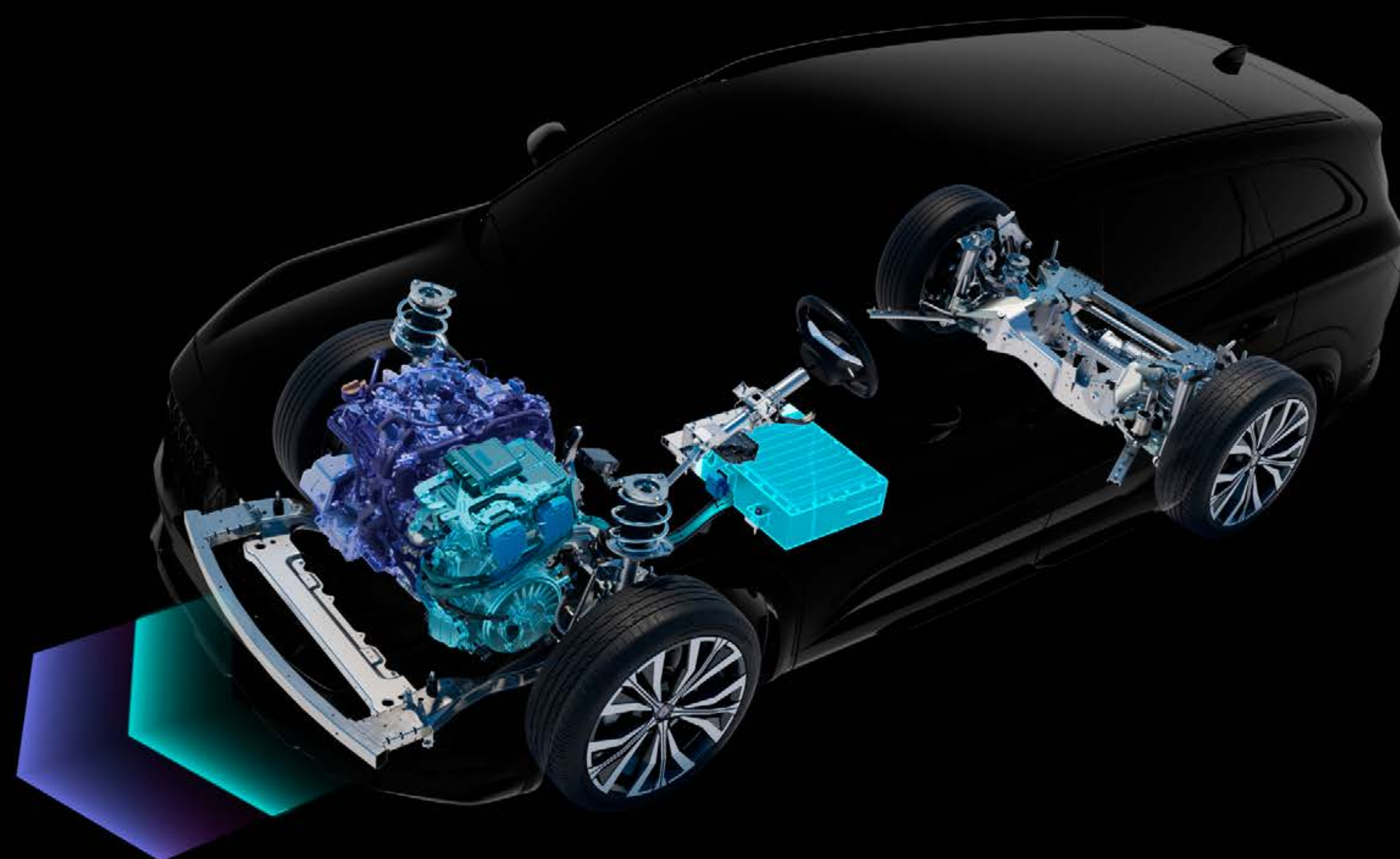

(1) na základe interných testov využívajúcich mestskú fázu (Low) jazdného cyklu WLTC (Worldwide Harmonized Light Vehicles Test Cycle). Podiel času jazdy sa môže líšiť v závislosti od skutočných podmienkach jazdy (typ cesty, štýl jazdy a poveternostné podmienky). (2) v závislosti od stavu nabitia akumulátora a štýlu jazdy/interný zdroj Renault/2023. (3) s plnou nádržou podľa údajov WLTP. (4) spotreba 4,8–5,0 l/100 km a emisie CO₂ 108–115 g/km v závislosti od verzie/schválené hodnoty podľa WLTP/zdroj UTAC/február 2025. (5) pre motorizáciu full hybrid E-Tech v porovnaní s mild hybridnou automatickou verziou, podľa údajov WLTP (mestská premávka)/zdroj UTAC & IDIADA/september 2022.

4Control advanced⁽¹⁾

Nový systém 4Control advanced⁽¹⁾ prináša možnosť natočenia zadnej nápravy vozidla tak, aby bola jazda pohodlnejšia a bezpečnejšia. Zákruty tak zvláda s úplnou istotou.



Priemer otáčania 10,4 m je porovnateľný s mestskými vozidlami.

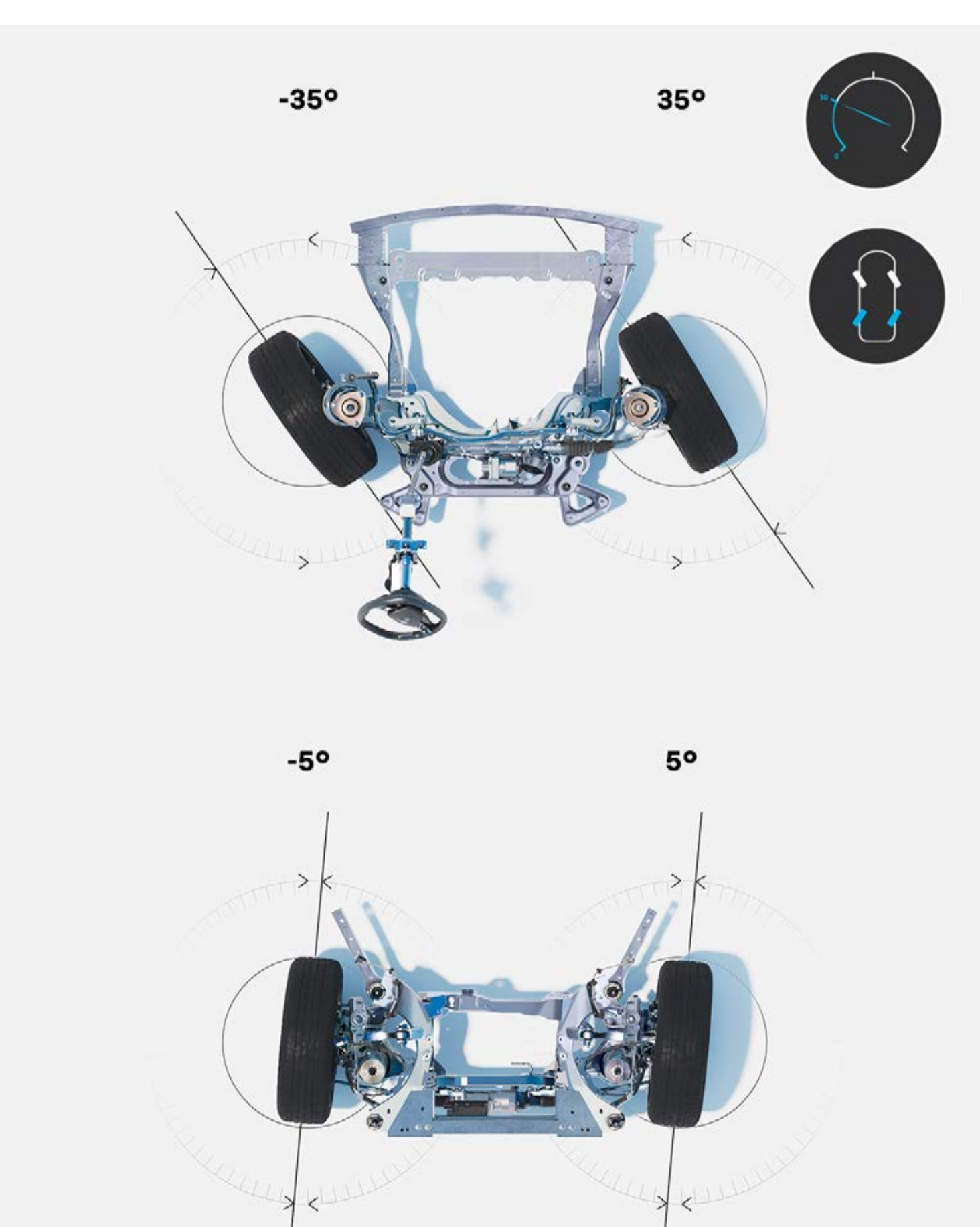

pri rýchlostiach do 50 km/h sa zadná náprava natáča v opačnom smere ako predné kolesá, a to až do uhlu 5°.

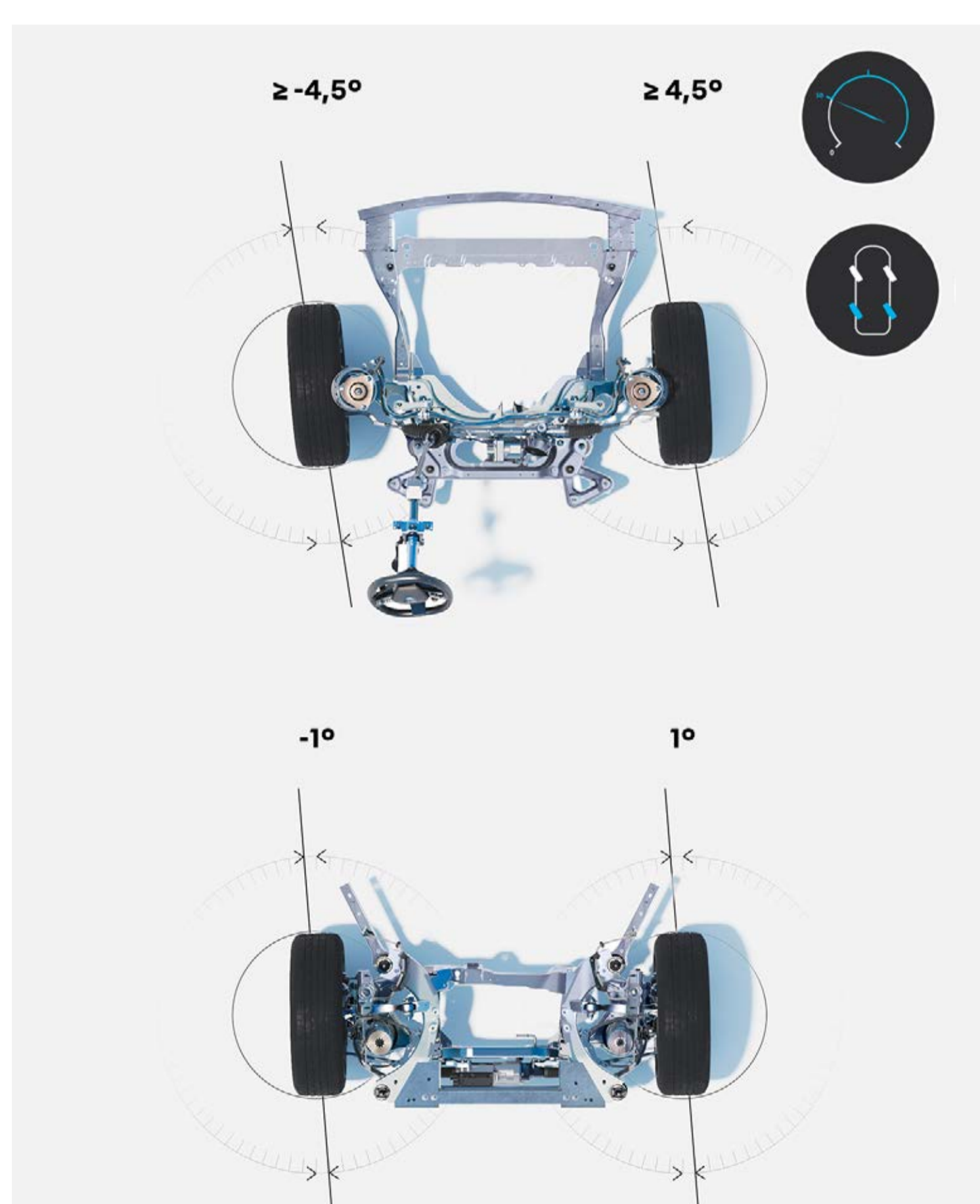

pri rýchlostiach nad 50 km/h sa zadná náprava natáča v rovnakom smere ako predné kolesá, a to až do uhlu 1°.

(1) v sérií pre verziu esprit Alpine a Iconic.

konfigurovať →

multimediálny systém openR link s integrovanými službami Google⁽¹⁾

Multimediálny systém openR link prostredníctvom obrazoviek s plochou 774 cm² predstavuje to najlepšie zo služieb Google⁽¹⁾ a služieb Renault, s nimi vás bude doprevádzať na vašich cestách.



Canal+, TF1+, Nextory, Radio France, SongPop for Renault, Amazon Music a viac ako 100 aplikácií⁽²⁾ s exkluzívnym obsahom sú k dispozícii prostredníctvom Google Play⁽²⁾.



S **Canal+** môžete živo sledovať najdôležitejšie momenty, prehrávať si programy a objavovať naše odporúčania na všetkých obrazovkách: filmy, seriály, šport, dokumenty, detské programy a ďalšie v aplikácií **Canal+**.



Užite si 30 000 hodín skvelej zábavy zdarma a neobmedzene: filmy, seriály, zábavné programy, kreslené filmy... a našich 5 živých televíznych kanálov: TF1, TMC, TFX, TF1 Séries Films a LCI. Z vašej televízie, mobilu a teraz aj z vášho vozidla Renault – **TF1+** je nové bezplatné vysielanie vždy a stále!



Waze je navigačná aplikácia riadená komunitou, ktorá zdieľa informácie o dopravných situáciách v reálnom čase. S aplikáciou Waze dôjdete spoľahlivo do cieľa.



Aplikácia **Radio France** je teraz k dispozícii zdarma vo vozidlách Renault vybavených systémom openR link. Poslucháči si teraz môžu vychutnať úplne nový zážitok s prístupom k 7 národným rozhlasovým staniciam a 44 miestnym staniciam Radio France, neporovnateľnou ponukou hudby a prístupom k bezkonkurennej zbierke podcastov pre celú rodinu.



Objavte **Nextory**, dokonalú aplikáciu pre milovníkov čítania. Užite si prístup k audioknihám, elektronickým knihám, tlačí a ďalším titulom. Či už ste fanúšikom okúzľujúcich románov, napínavých thrillerov alebo hľadáte pútavé spravodajské články, Nextory má obsah presne pre vás.



Dodajte svojim cestám autom rytmus s našou hudobnou hrou **SongPop pro Renault**. Hrajte s rodinou a priateľmi a znova objavte tie najlepšie pesničky!



Kabriol, prvý audiosprievodca pre deti s geolokáciou. Stovky príbehov a zemepisných informácií, ktoré vás zabavia v aute.

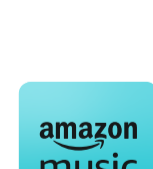

Prevezmite kontrolu nad svojimi hudobnými zážitkami a zábavou na palube vďaka **Amazon Music**, zahrnuté vo vašom predplatnom Amazon Prime.



Prehliadač **Vivaldi** je efektívny, rýchly a rešpektujúci vaše súkromie.



Majte všetky športové aktuality on-line so sebou vo vozidle vďaka aplikácií **L'Équipe for Renault**.



Ste pripravený hrať? Čakajú na vás kvízy, hádanky a výzvy. S Renault a **Les Incollables**® je cestovanie zábavou pre celú rodinu.



Objavujte príbehy okolo seba pomocou geolokačných zvukových bublín spoločnosti **Karacal**. Urobte z každej cesty nové dobrodružstvo.

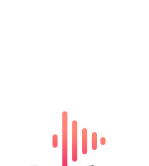

Sybel je jedinečná platforma na vyhľadávanie vašich obľúbených podcastov, objavujte originálnu tvorbu.

(1) pripojené služby My Renault sú zahrnuté na dobu 8 rokov. Pripojené služby Google Maps a Google Assistant sú zahrnuté na dobu 3 rokov alebo na dobu trvania vašej zmluvy s Mobilize Financial Services (všetky zmluvy okrem štandardného úveru). Všetky značky Google sú ochranné známky spoločnosti Google LLC. (2) sťahovanie aplikácií z Google Play budete potrebovať prístup k dátovému tarifu. Balíček služieb zahrnutý v cene vozidla obsahuje dátový objem 2 GB mesačne na dobu 3 rokov alebo na celú dobu trvania zmlúvy Mobilize Financial Services (všetky zmluvy okrem klasického úveru). Na aktiváciu je nutné overiť svoju identitu v aplikácii My Renault. Alternatívne môžete s vozidlom zdieľať dátové pripojenie svojho smartfónu.

„Hey Google...“ Hovorte s ním pri plánovaní cesty, zmene režimu jazdy alebo nastaveniu teploty. Hlasový asistent⁽¹⁾ je vám k službám.



Uzatvorená cesta, informácie o prevádzke... Navigačný systém Google Maps⁽¹⁾ zaisťuje presné navedenie, dokonca aj v prípade straty pripojenia.



(1) pripojené služby My Renault sú zahrnuté na dobu 8 rokov. Pripojené služby Google Maps a Google Assistant sú zahrnuté na dobu 3 rokov alebo na dobu trvania vašej zmluvy s Mobilize Financial Services (všetky zmluvy okrem štandardného úveru). Všetky značky Google sú ochranné známky spoločnosti Google LLC.

Harman Kardon[®], vysoko kvalitný zvuk

Dvanásť reproduktorov audiosystému Harman Kardon[®](1) s výkonom 485 W sú optimálne rozmiestnené v dverových paneloch, po stranách palubnej dosky aj v batožinovom priestore, aby zaistili výnimočný zvukový zážitok pre každého cestujúceho – nech už sedíte kdekoľvek.

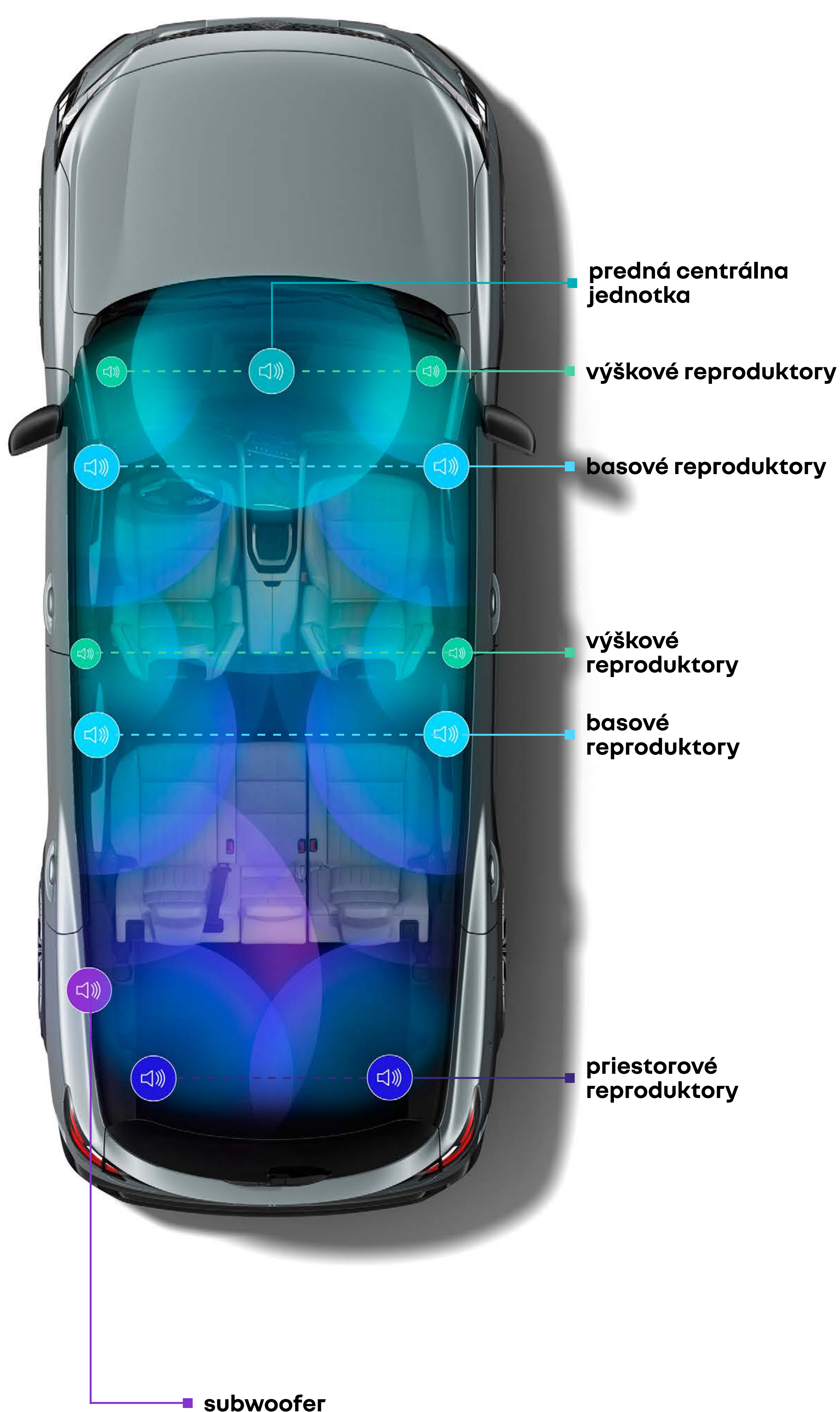

(1) k dispozícii na pranie.

[konfigurovať →](#)

05. pokročilé asistenčné systémy vodiča



33 pokročilých asistenčných systémov vodiča

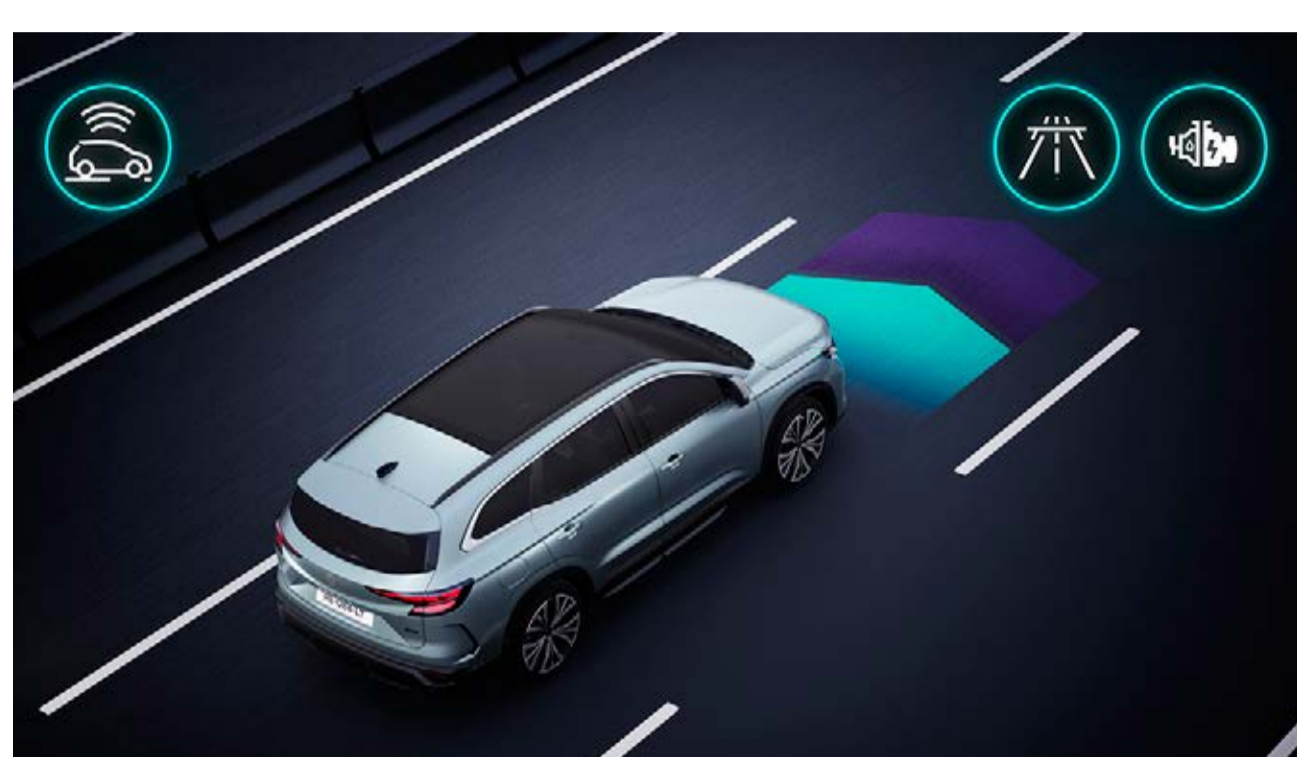

prediktívna hybridná jazda

Vaše auto dokáže zvoliť jazdný režim (termický alebo elektrický) tým, že priebežne analyzuje vašu jazdu, aby vedel, kedy sa chystáte prejsť mesto alebo či sa pravdepodobne stretnete s nejakou prekážkou, špecifickým terénom alebo dopravnou zápchou. To zlepšuje spotrebu paliva a výkon vášho vozidla.

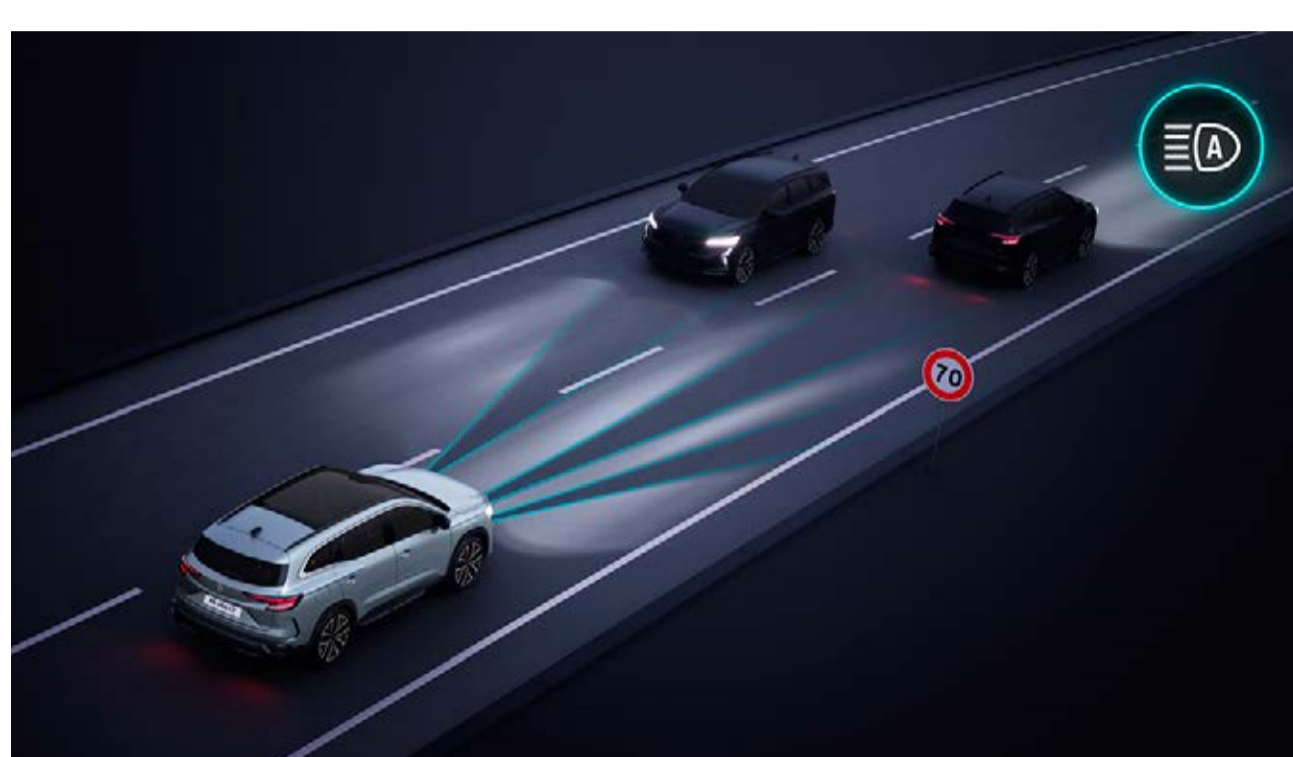

matrix LED vision

Systém automaticky prispôsobuje tvar svetelného kužela dopravným a poveternostným podmienkam, aby nedochádzalo k oslneniu ostatných vozidiel a optimalizovala sa viditeľnosť za tmy.

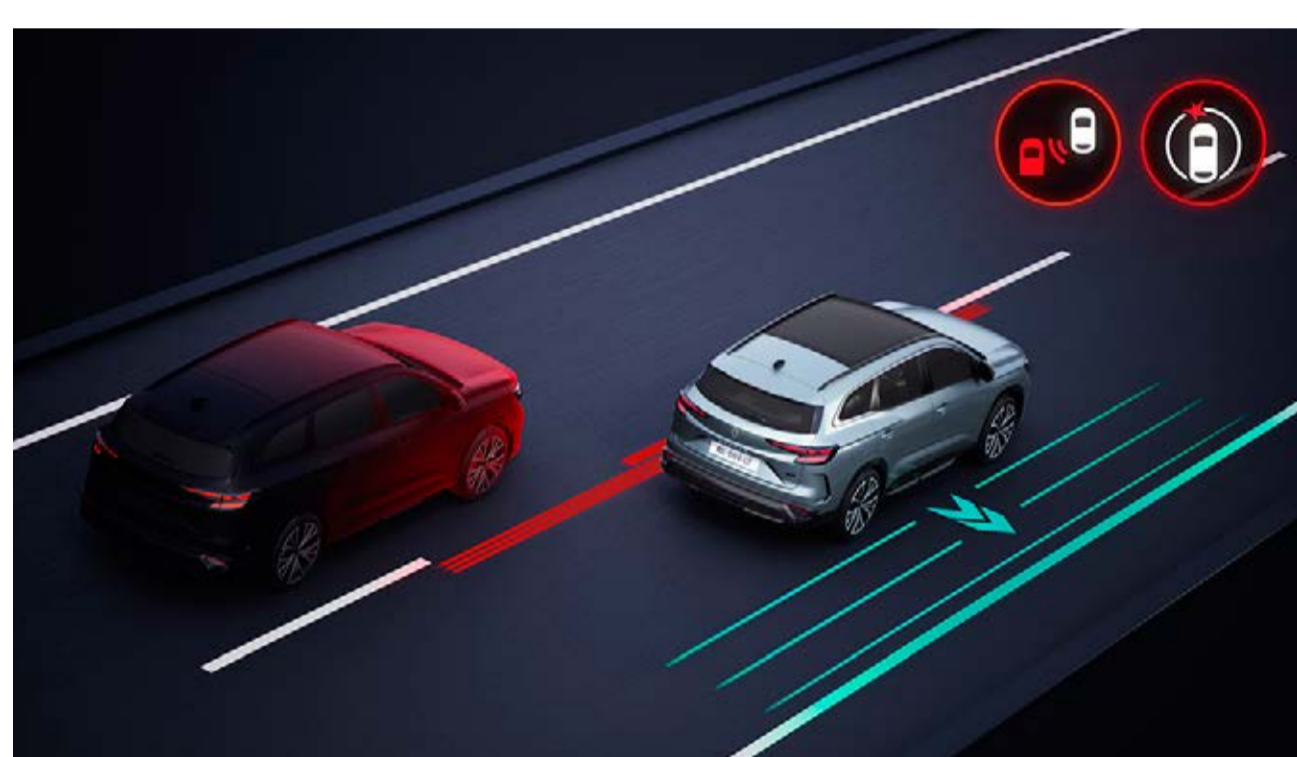

systém sledovania mŕtveho uhlu s aktívnou korekciou jazdnej dráhy

Pri rýchlosti nad 15 km/h vás prostredníctvom svetelných signálov upozorňuje na prítomnosť vozidiel vľavo alebo vpravo a mimo vaše zorné pole. V prípade hrozacej zrážky je vykonaná automatická korekcia jazdnej dráhy.

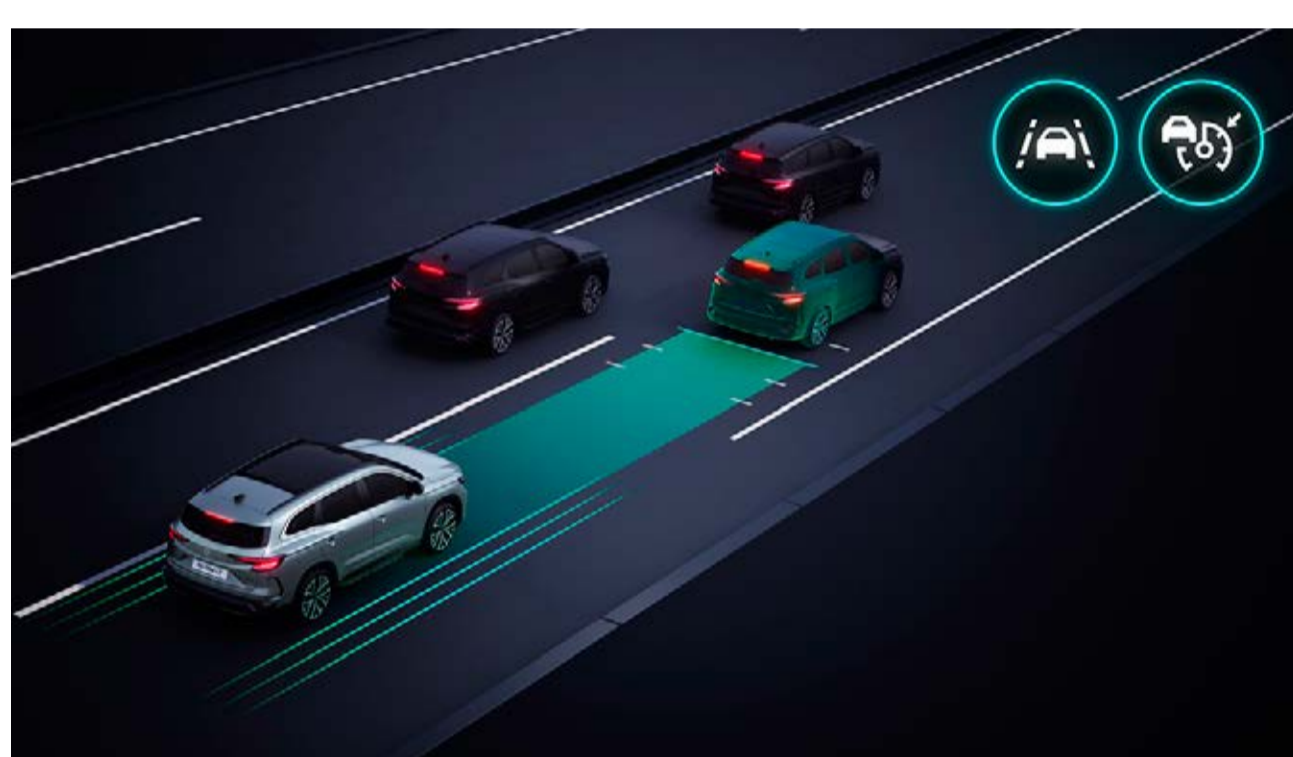

active driver assist

Active driver assist kombinuje inteligentný adaptívny tempomat so systémom „Stop&Go“ a centrovaním jazdy v jazdnom pruhu. Reguluje rýchlosť podľa dopravnej situácie, udržiava bezpečnú vzdialenosť a zaisťuje vycentrovanie v jazdnom pruhu. V pomalej premávke sa vozidlo automaticky zastaví a opäť rozbehne.



360° kamerový systém s 3D pohľadom

4 kamery rekonštruujú bezprostredné okolie vozidla v rozsahu 360° tak, aby ste mali absolútny prehľad o dianí okolo.



núdzové brzdenie pri cúvaní

Pokiaľ sa za vozidlom pri cúvaní objaví prekážka, vaše vozidlo automaticky zabrzdí.

riadenie

- active driver assist
- head-up displej 9,3"
- asistent rozjazdu do kopca
- safe distance warning system
- systém na stabilizáciu príviesu
- automatické prepínanie diaľkových a stretávacích svetiel
- prediktívna hybridná jazda⁽¹⁾
- asistent na ekologickú jazdu s predvídaním⁽¹⁾
- svetlomety LED adaptive vision (s integrovanou funkciou hmlových svetiel)
- obmedzovač rýchlosti
- tempomat
- adaptívny tempomat
- inteligentný adaptívny tempomat⁽¹⁾

parkovanie

- zadný parkovací asistent
- predný parkovací asistent
- bočný parkovací asistent
- zadná parkovacia kamera
- 360° kamerový systém s 3D pohľadom
- hands-free parkovanie

bezpečnosť

- asistent núdzového zastavenia
- systém varovania pred opustením jazdného pruhu
- systém na bezpečné vystupovanie cestujúcich
- systém sledovania mŕtveho uhlu
- rear cross traffic alert
- systém udržiavania v jazdnom pruhu
- systém detekcie prekážky s núdzovou korekciou jazdnej dráhy
- aktívny systém núdzového brzdenia – s detekciou chodcov / cyklistov
- aktívny systém núdzového brzdenia s funkciou križovatka
- automatické núdzové brzdenie pri cúvaní
- rozpoznávanie dopravných značiek
- rozpoznávanie dopravných značiek s varovaním pri prekročení povolenej rýchlosti⁽¹⁾
- systém sledovania únavy vodiča

(1) v cene na dobu 3 rokov.

[konfigurovať →](#)

06. personalizácia

farby



modrá nocturne⁽²⁾



sivá slate satin^{(3)*}



biela nacré⁽²⁾



sivá baltique⁽¹⁾



čierna étoilé⁽¹⁾

(1) metalický lak

(2) špeciálny metalický lak

(3) špeciálny matný lak

* dostupné iba vo verzií esprit Alpine
fotografie nie sú zmluvne záväzné.

konfigurovať →

06. personalizácia

techno



- zadná lavica posuvná až o 22 cm
- elektricky otvárateľné veko batožinového priestoru
- multimediálny systém openR link 12" s integrovanými službami Google



čalúnenie v kombinácii recyklovaná textília / syntetická koža s výrazným vzorom, sivá



disky kolies z ľahkých zliatin 19", dizajn komah

Všetky značky Google sú ochranné známky spoločnosti Google LLC.

06. personalizácia

esprit Alpine



- 4Control advanced
- označenie esprit Alpine na prednom blatníku
- čierne strešné lišty

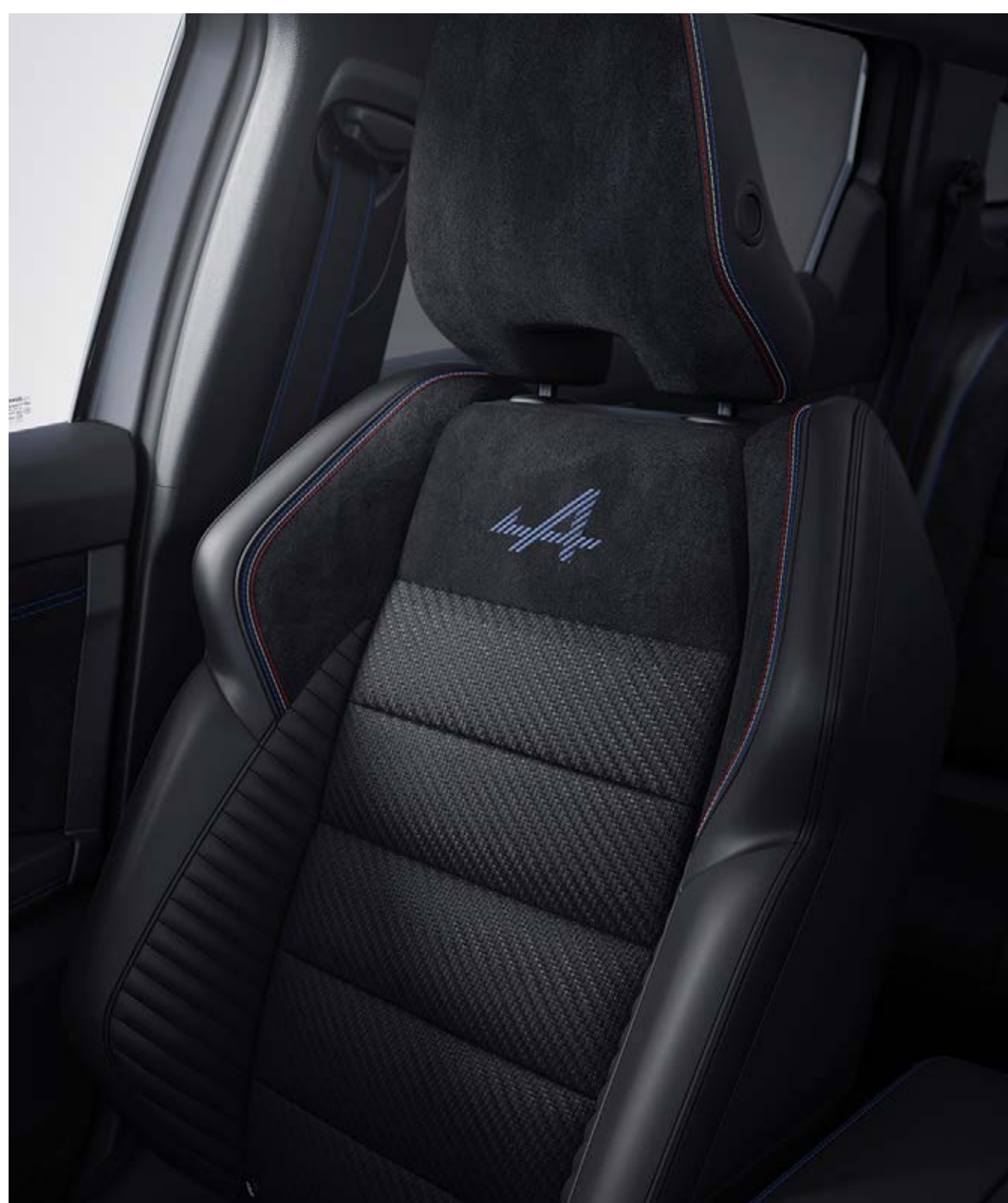

čalúnenie v kombinácii látka carbon/
syntetická koža s Alcantara®, prešívanie
vo farbe francúzskej trikolóry



disky kolies z ľahkých zliatin 20", dizajn
altitude s diamantovým efektom

06. personalizácia

iconic



- 4Control advanced
- sedadlo vodiča elektricky nastaviteľné v 6 smeroch s nastaviteľnou bedrovou opierkou, vyhrievané
- active driver assist s funkciou núdzového zastavenia (emergency stop assist)



čalúnenie v kombinácii látka/titánovo tmavá syntetická koža s čiernym prešívaním⁽¹⁾



čalúnenie v kombinácii látka/pieskovo sivá syntetická koža s hnedým prešívaním



disky kolies z ľahkých zliatin 20", dizajn effie s diamantovým efektom

(1) k dispozícii na pranie.

konfigurovať →

06. personalizácia

príslušenstvo



vankúš na opierku hlavy - béžový, multifunkčná lakťová opierka na zadné sedadlá s funkciou batohu a sklápacieho stolíka

Zvoľte komfortné vankúše na opierky hlavy zladené s čalúnením a multifunkčnou lakťovou opierkou, ktorú je možné jednoducho premeniť na batoh. Pre väčšie pohodlie cestujúcich pridajte sklápací stolík, ktorý je možné zameniť za držiak tabletu, vešiak na oblečenie alebo háčik na tašku či kabelku.



zadné ochranné potahy autosedačky

Zaistíte svojmu dieťaťu pohodlie a zároveň chránite interiér vozidla pred otlačkami topánok a nečistotami vďaka dvojdielnej ochrane na zadné sedadlo a predné operadlo.

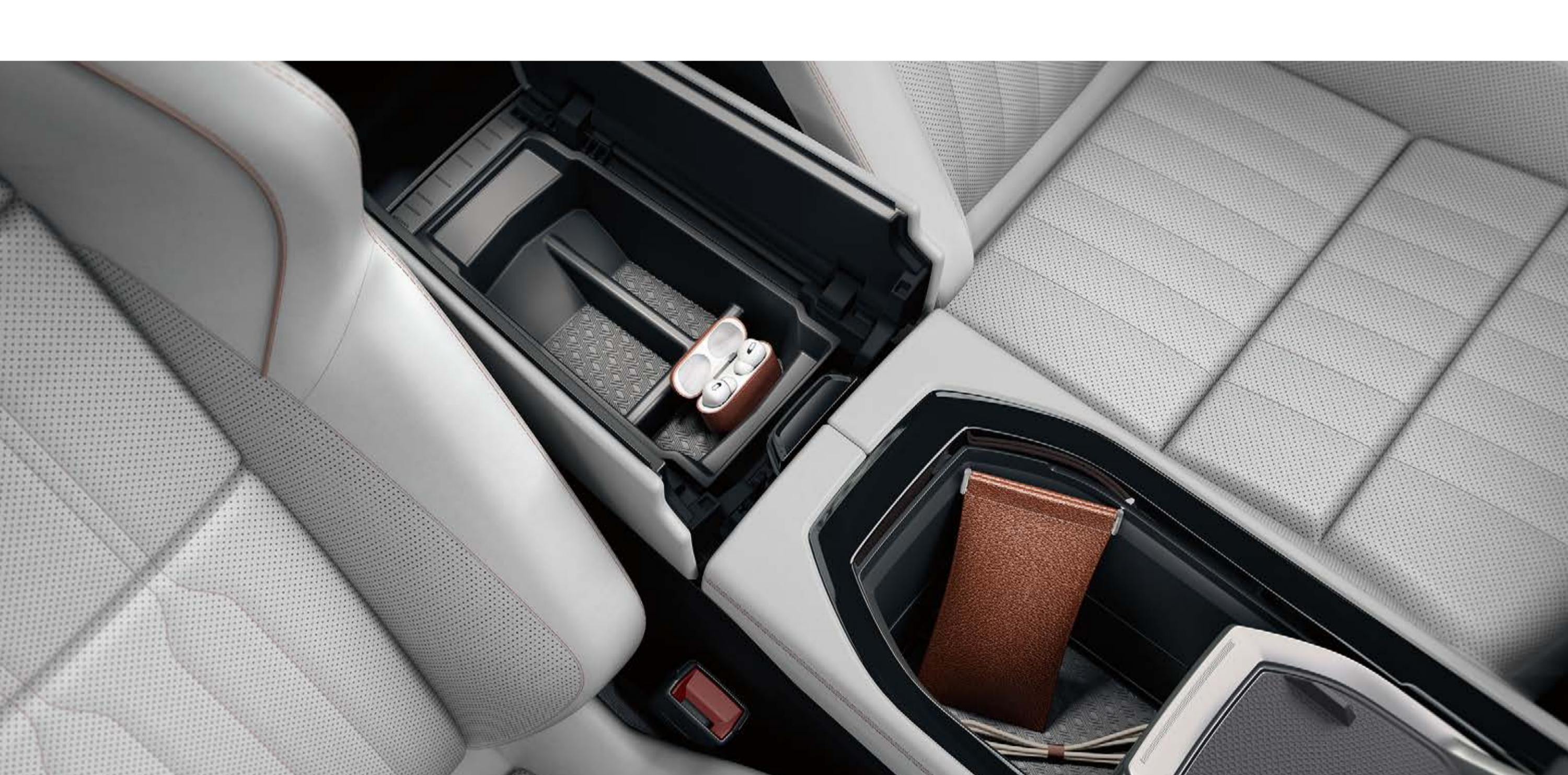

organizér a podložka do stredovej konzoly

Spájanie pohodlia a úložného priestoru s organizérom do stredovej konzoly 2v1. Vpredu je vybavený protišmykovou podložkou a vzadu odnímateľným organizérom s tromi priehradkami usporiadanými v dvoch úrovniach. Vaše veci tak budete mať vždy po ruke.



dvojité dno batožinového priestoru - pre 5miestnu verziu

Batožinový priestor vozidla Renault Espace v 5miestnej verzii vyniká praktickosťou vďaka dvojitému dnu, ktorý uľahčuje prehľadne usporiadanie batožiny a zaisťuje ich ochranu počas jazdy. Vyvýšená podlaha umožňuje jednoduchý prístup k uloženým veciam a po sklopení zadných sedadiel vzniká rovná ložná plocha na efektívne využitie priestoru.



aero cargo box™ Renault - 310 litrov

Prepravujte väčší náklad bez kompromisov s aero cargo box™ Renault s objemom 310 l. Bol navrhnutý tak, aby čo najmenej ovplyvňoval aerodynamiku vozidla. Box je možné jednoducho vymeniť za nosič bicyklov a namontovať na akékoľvek ťažné potrieb.



sada dizajnových prvkov na personalizáciu exteriéru a bočné nášľapy

Sada dizajnových prvkov na personalizáciu exteriéru v svetlo sivej farbe alebo v karbonovom vzhľade ozdobia spodnú časť zadného nárazníka a krytov spätných zrkadiel modelu Renault Espace full hybrid E-Tech. Celkový vzhľad doplnia bočné nášľapy, ktoré uľahčujú prístup k nákladu na streche a zároveň chránia karosériu pred drobnými každodennými nárazmi.



stiahnuť brožúru príslušenstva

konfigurovať →

06. personalizácia

motorizácia

full hybrid E-Tech 200 k

palivo

benzín/elektrina

maximálny výkon (kW/k)/pri otáčkach (ot./min)

147 (200) / 4 500

maximálny krútiaci moment (Nm)/pri otáčkach (ot./min)

205 (plus 205 elektromotor) / až 1 750

typ batérie

lítium-ión

výkony

maximálna rýchlosť (km/h)

180

0-100 km/h (s)

8,8

zrýchlenie: z 80 na 120 km/h (s)

5,8

rozmery a objemy

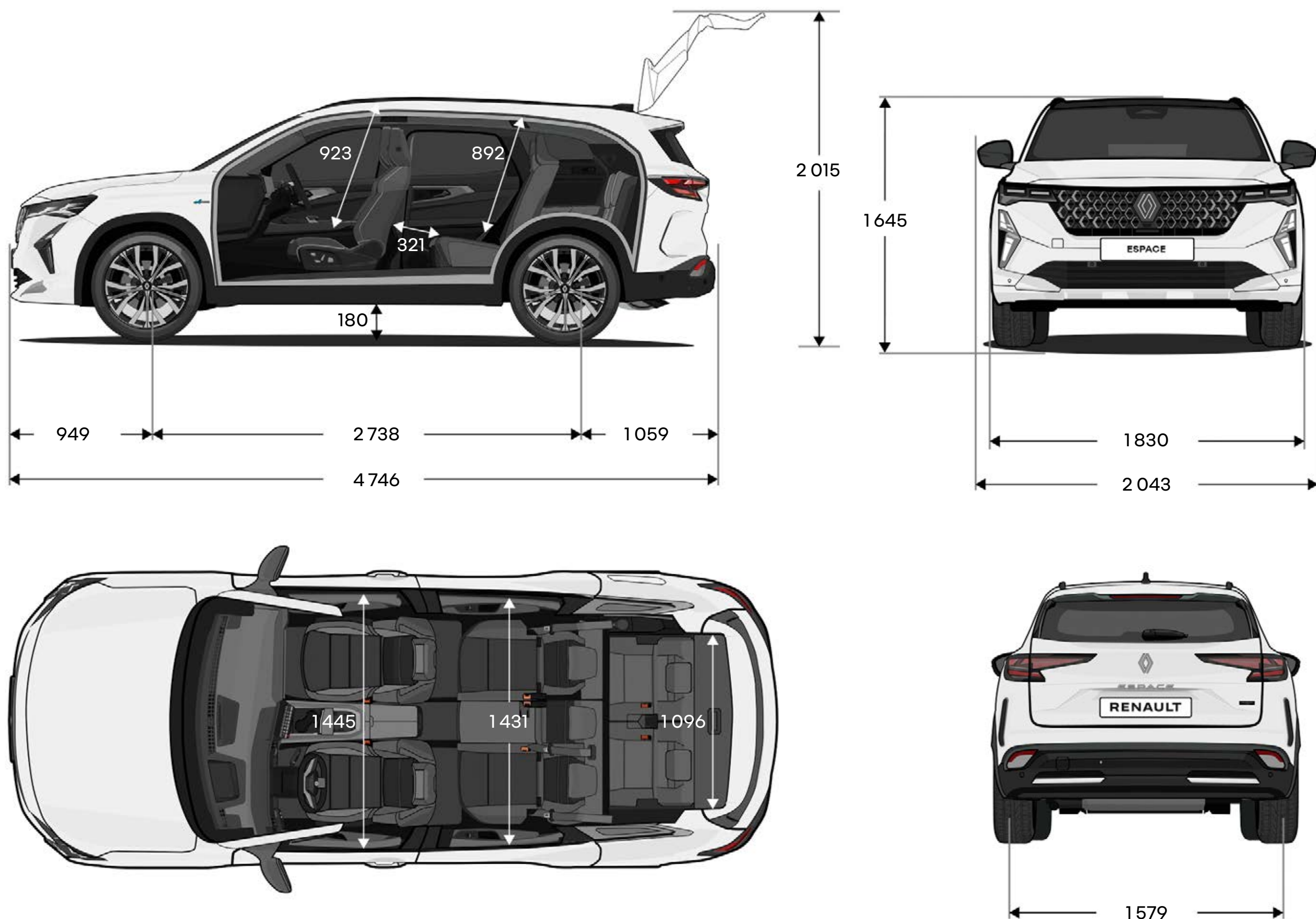

objem batožinového priestoru (v litroch)

full hybrid E-Tech

	5 miest	7 miest
s 2 obsadenými miestami	2 224	2 054
s 5 obsadenými miestami a zadnou lavicou posunutou úplne dopredu	943	782
s 5 obsadenými miestami a zadnou lavicou posunutou úplne dozadu	692	520
so 7 obsadenými miestami	-	212

rozmery v mm.

konfigurovať →

Program human first je komplexný bezpečnostný program vyvinutý značkou Renault v spolupráci s vedcami, odborníkmi a hasičmi.

Pretože bezpečnosť cestnej premávky sa týka všetkých účastníkov cestnej premávky či už chodcov, cyklistov alebo motoristov, program human first značky Renault si kladie za cieľ:

- 1. predchádzať nehodám vývojom bezpečnostného vybavenia a pokročilých asistenčných a bezpečnostných systémov pre vodičov**
až 33 pokročilých asistenčných systémov vodiča / viac ako 60 prvkov bezpečnostnej výbavy, až 7 airbagov, detský ISOFIX, riešenie Renault Fixe4sure / viac ako 2 000 bezpečnostných patentov podaných od roku 1970
- 2. zvládať nehody s využitím inovácii vyvinutých v spolupráci s hasičmi**
QRescue/Fireman Access/viac ako 5 000 hasičov vyškolených za posledných 10 rokov v 20 krajinách sveta/približne 400 vozidiel darovaných ročne na výcvik hasičov
- 3. znižovať počet nehôd a ich závažnosť rozsiahlymi investíciami do výskumu a vývoja**
hodnotenie a testovanie bezpečnosti/prepojené služby/systém umelej inteligencie pre analýzu dát/kybernetická bezpečnosť

pre viac informácií o programe human first

Renault care service: Dlhý život pre vaše vozidlo

Prinášame jednoduché a rýchle riešenia šité na mieru potrebám vášho vozidla: online servisná ponuka, rýchle objednanie do servisu z pohodlia domov, transparentné ceny, servisné zmluvy, asistenčné služby a akčné ponuky na údržbu vášho vozidla v aplikácii MyRenault. Servis Renault zaisťuje kompletnú starostlivosť o vaše vozidlo. Zverte svoje vozidlo do rúk profesionálov a ušetríte čas aj peniaze.

Vďaka službe connected maintenance budete informovaní o termíne plánovanej údržby vozidla a proaktívne upozorňuje, keď si nejaká udalosť na vozidle vyžaduje návštevu autorizovaného servisu Renault. Poskytuje informácie o stave brzd, batérií a pneumatík a v prípade potreby navrhuje ich výmenu.

[pre viac informácií o Renault care service](#)



Zaistenie presnosti a aktuálnosti obsahu tejto publikácie v dobe tlače bola venovaná maximálna pozornosť. Tento dokument bol vytvorený na základe predprodukčných modelov a prototypov. V súlade so svojimi zásadami neustáleho zlepšovania produktov si spoločnosť Renault vyhradzuje právo kedykoľvek upraviť popísané a uvedené špecifikácie vozidla a príslušenstva. Všetky takéto úpravy sú predajcom Renault zdieľané v najkratšej možnej dobe. V závislosti od krajiny predaja sa môže verzia líšiť a niektoré vybavenie nemusí byť dostupné (štandardne, na prianie alebo ako príslušenstvo). Najnovšie informácie vám poskytne najbližší predajca. Z technických dôvodov sa farby vytlačené v tomto dokumente môžu mierne líšiť od farieb skutočného laku alebo obloženia interiéru. Všetky práva sú vyhradené. Rozmnožovanie v akomkoľvek formáte a akýmkoľvek spôsobom celé alebo len časti tejto publikácie sú bez predchádzajúceho písomného súhlasu spoločnosti Renault zakázané.

Publicis – práva k fotografiám: He&Me, © Renault Marketing 3D-Commerce – január 2026.
Renault s.a.s. société par actions simplifiée (francúzska zjednodušená akciová spoločnosť) s kapitálom
533 941 113,00 EUR so sídlom 122-122 bis avenue du Général Leclerc 92100 Boulogne-Billancourt Cedex – R.C.S.
Nanterre B 780 129 987/tel.: 0806 00 20 20.

Renault odporúča  **Castrol**



konfigurovať →