



RENAULT
Passion for life

Nový
Renault MEGANE R.S.









Šport zakódovaný v génoch

Výrazný pretekársky dizajn Nového Renault MEGANE R.S. dáva tušiť vysoké výkony a pokročilé technológie. Na prednej časti karosérie upútavajú pozornosť blatníky rozšírené o 60 mm, nárazník so špeciálnou aerodynamickou lištou inšpirovanou riešeniami zo sveta Formuly 1 a systém multifunkčných svetlometov R.S. Vision. Výrazné podbehy kolies, široký zadný difuzér s centrálnou umiestnenou výfukovou koncovkou, bočné lišty a disky kolies rozmeru 18" alebo 19" dodávajú vozidlu dynamickosť. Nový Renault MEGANE R.S. vo vás prebudí inštinkt pretekárskeho jazdca.









Dôraz na potešenie z riadenia

Interiér Nového Renault MEGANE R.S. sa netají svojím športovým charakterom. Červené ozdobné prvky priťahujú pozornosť a prebúdajú túžbu usadiť sa za volant. Športové predné sedadlá s integrovanými opierkami hlavy ponúkajú dokonalú bočnú oporu. Látkové čalúnenie alebo čalúnenie alcantara posilňujú pocit, že sa nachádzate v interiéri pretekárskeho vozidla. Športovú atmosféru dotvára digitálna prístrojová doska navrhnutá na rýchle zistenie údajov, špeciálny volant s označeným bodom 0 a hliníkové pedále. Nový Renault MEGANE R.S. skrátka prekypuje temperamentom.





40 rokov vášne pre motorizmus

Už 40 rokov patria vozidlá značky Renault medzi špičku automobilového športu. Riešenia použité v Novom Renault MEGANE R.S. naši konštruktéri najprv testovali na pretekárskych okruhoch. Prvkov inšpirovaných našimi výnimočnými výsledkami v oblasti automobilového športu je mnoho – vysoko účinné motory, dokonalé brzdy, vynikajúca príľnavosť, spoľahlivé mechanické súčasti, ale aj elektronické palubné systémy, pádla riadenia pod volantom, funkcia Launch Control...



Nico Hülkenberg,
pilot Renault Sport Formula One™ Team





1.

Dynamika a vysoký výkon

Nový Renault MEGANE R.S. je vybavený množstvom prvkov, ktoré patria k najvyššej úrovni v tomto segmente, a rôznymi asistenčnými systémami, ktoré sa hodia v každej situácii a na všetkých typoch ciest. Vďaka tomu bohatému know-how divízie Renault Sport v oblasti prispôsobovania športových technológií využívaných v pretekárskych vozidlách na potreby sériových modelov.

1. Tlmiče s hydraulickými dorazmi: vďaka hydraulickým dorazom tlmiče účinnejšie tlmia otrasy. S týmto riešením dosahuje Nový Renault MEGANE R.S. vynikajúce výsledky z hľadiska progresivity odpruženia, komfortu a výkonu.

2. Nový samosvorný diferenciál typu Torsen®: spoločne s podvozkom Cup umožňuje zvýšiť rozsah asymetrie prenosu krútiaceho momentu pri zrýchľovaní a brzdení, čím zvyšuje presnosť a rýchlosť prejazdu zákrutami.



Fáza zrýchľovania

Fáza spomaľovania/brzdenia

2.

Motor s výkonom
205 kW/280 k

Systém R.S. Monitor
(palubný telemetrický
systém)

Systém multifunkčných
svetlometov R.S. Vision

Predná náprava s oddelenou
hlavou ložiska čapu kola

Samosvorný diferenciál
(podvozok Cup)

4 hydraulické
dorazy

Systém
4CONTROL

Manuálna prevodovka
a automatická dvoj-
spojková prevodovka EDC

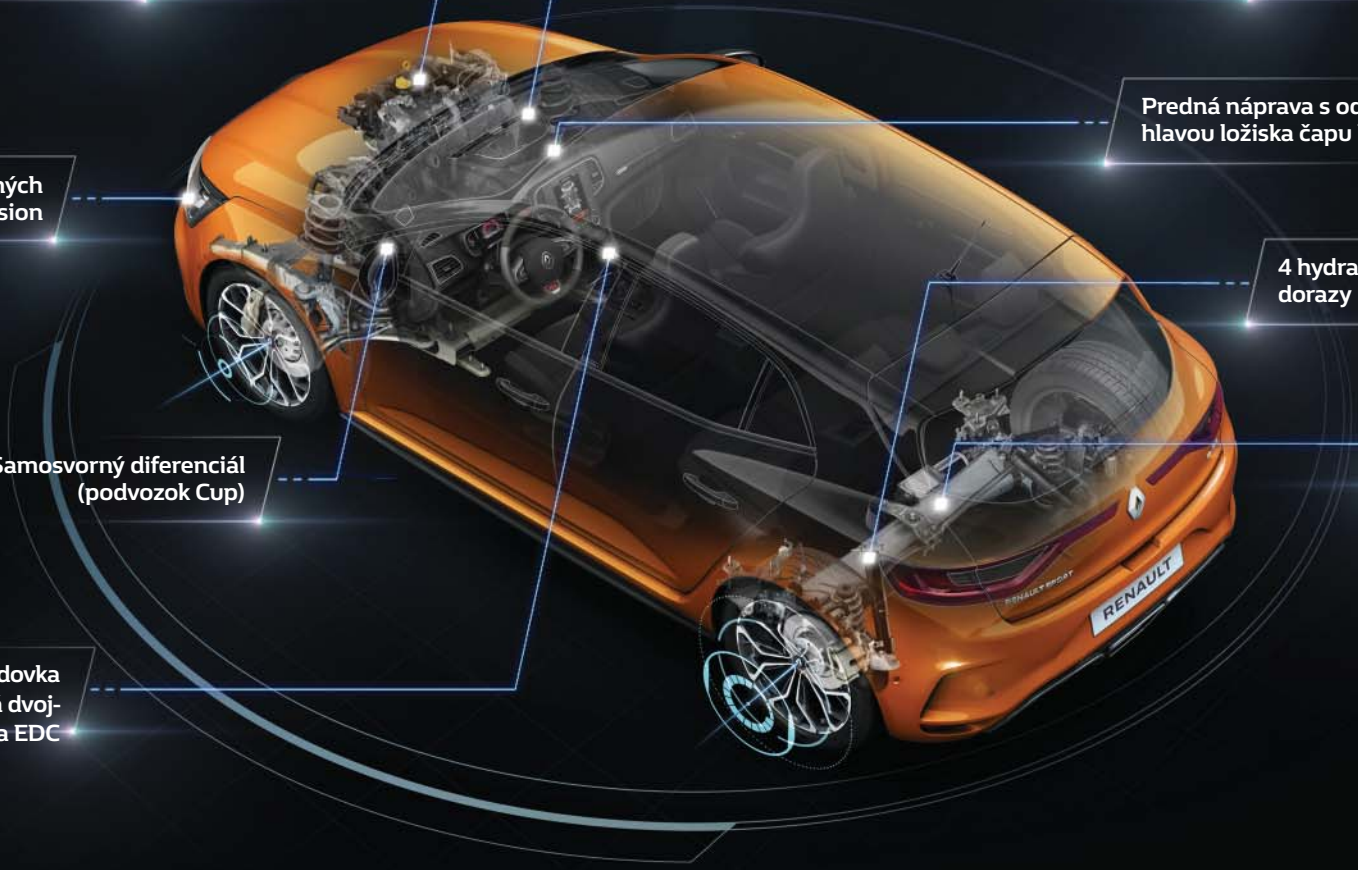



Dynamika a stabilita

Ideálna jazdná dráha, optimálna príľnavosť – technológia 4CONTROL so štyrmi aktívne riadenými kolesami zaisťuje precíznu a bezpečnú jazdu. Vďaka tomuto systému sa pri nižších rýchlostiach zadné kolesá natáčajú v opačnom smere než predné. Pri rýchlostiach nad 60 km/h (nad 100 km/h v režime Race) sa všetky kolesá natáčajú rovnakým smerom. To umožňuje udržať si za všetkých okolností dokonalú kontrolu nad vozidlom.

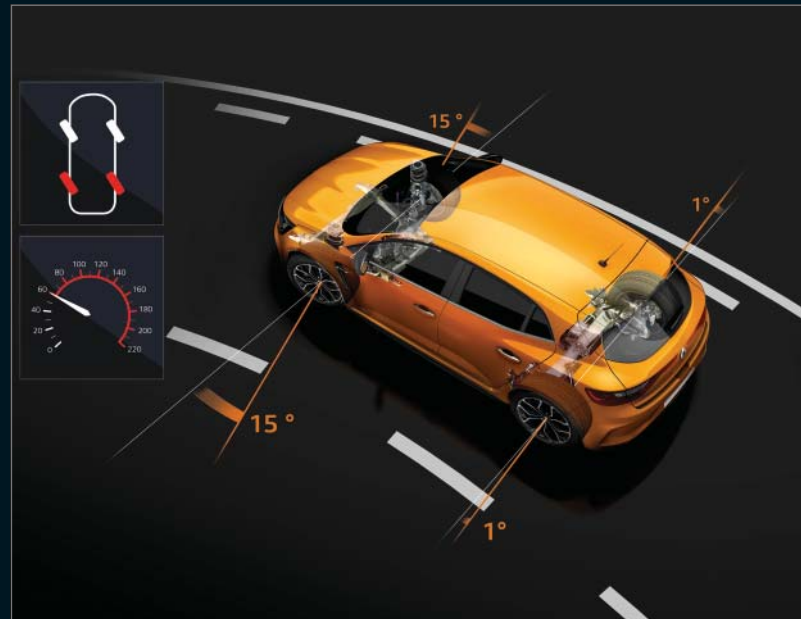
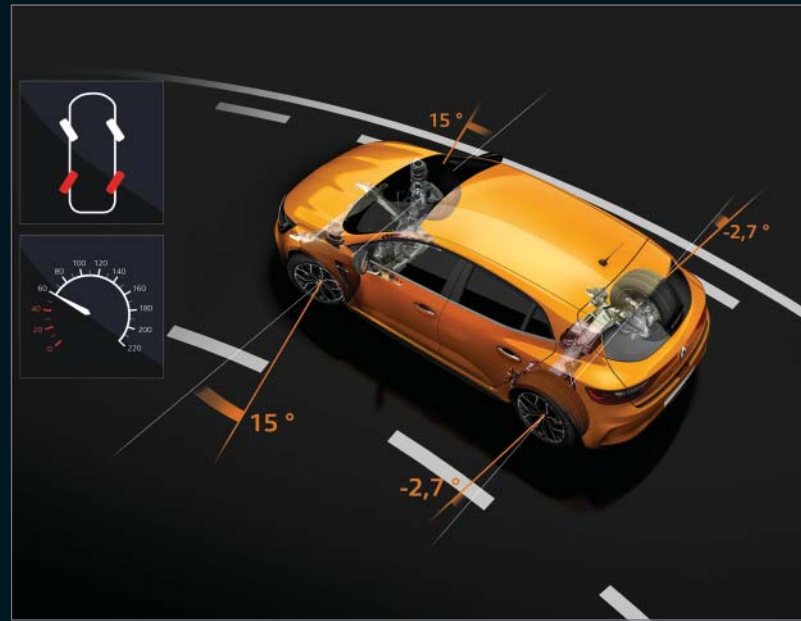





Zobrazujte, analyzujte a zdieľajte svoje výkony

Vaše schopnosti pretekárskeho jazdca zasluhujú uznanie, analýzu a zaznamenanie. Palubný telemetrický systém R.S. Monitor umožňuje v reálnom čase zobrazovať na displeji systému R-LINK 2 parametre vozidla a vaše reakcie za volantom.

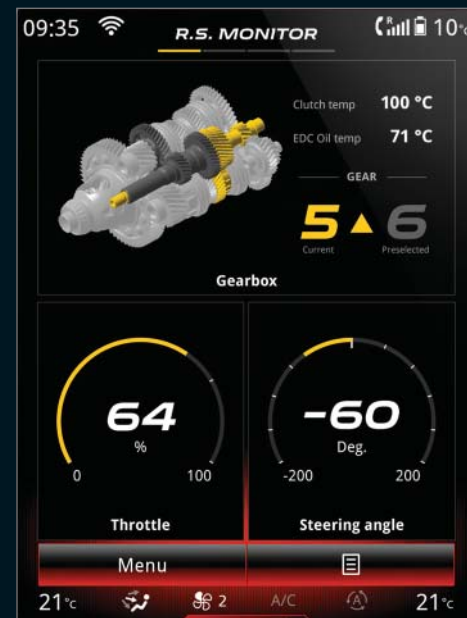

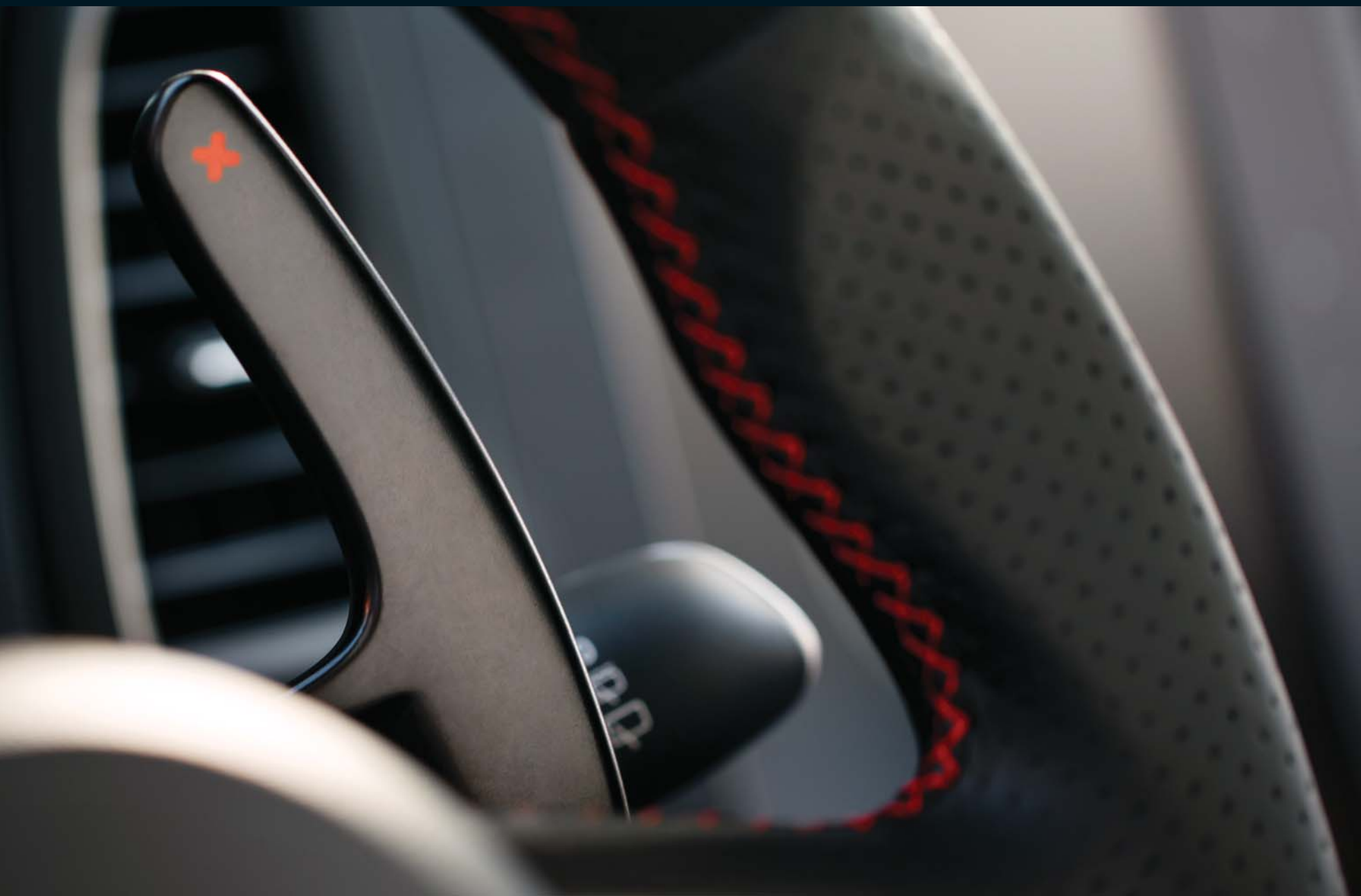

Režim Race: vyjazdite si „pole position“

Využité systém R.S. Drive, zvolíte si jazdný režim a nastavíte si parametre práce prevodovky, systému ESC a systému riadenia a citlivosť plynového pedála. Na ultrarýchle radenie neváhajte využiť pádla riadenia pod volantom. Vďaka funkcii Launch Control na pretekárskom okruhu zažijete emócie, aké zažívajú jazdci Grand Prix. Ľavou nohou zošliapnite brzdový pedál a pravou nohou pedál plynu, po uvoľnení brzdového pedála vás ohromí úžasné zrýchlenie.



Launch control

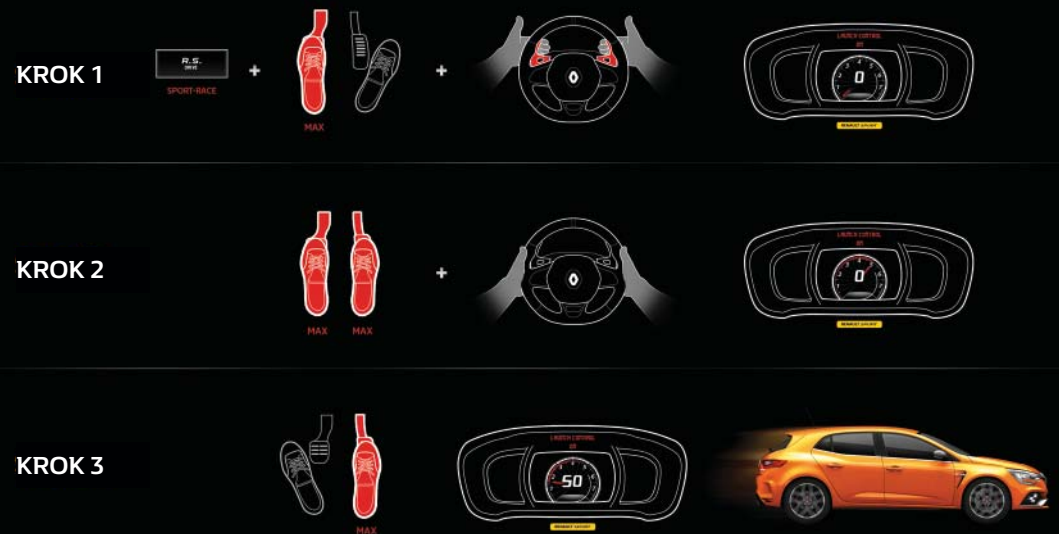



Športový a bezpečný

Vďaka mnohým asistenčným systémom spája Nový Renault MEGANE R.S. vášeň pre šport s bezpečnosťou. Okrem toho je tento model vybavený farebným head-up displejom, parkovacím asistentom Easy Park Assist, systémom rozpoznávania dopravných značiek a aktívnym núdzovým brzdiením. To je impozantný arzenál!

1. Systém multifunkčných svetlometov R.S. Vision: predstavuje prepojenie funkcie stretávacích, diaľkových a hmlových svetiel s funkciou prísvecovania do zákrut zaistujúcich dokonalú viditeľnosť.

2. Systém sledovania mŕtveho uhla: rozpoznáva prítomnosť vozidiel v mŕtvom uhle a informuje o nej vodiča pomocou kontrolky umiestnenej na vonkajšom spätnom zrkadle.

3. Varovanie pred opustením jazdného pruhu: pri rýchlostiach vyšších než 70 km/h systém informuje vodiča, ak prejde cez plnú alebo prerušovanú čiaru bez zapnutých smerových svetiel.

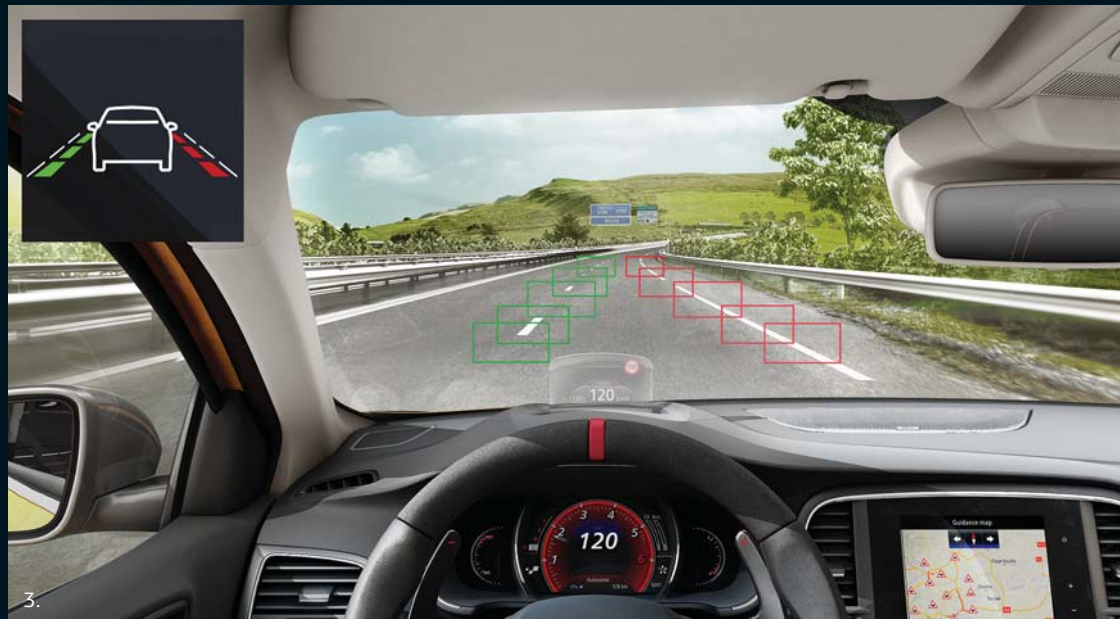

Farby karosérie

Orange Tonic*



Žltá Sirius*



Červená Flamme*



Biela Glacier**



* Špeciálny metalický lak.

** Nemetický lak.

Fotografie zobrazujú Nový Renault MEGANE R.S. s voliteľnou výbavou.

Sivá Platine



Sivá Titanium



Biela Nacré*



Čierna Etoile





Fotografia zobrazuje model MEGANE R.S. s motorom TCe 280 EDC s voľiteľnou výbavou

- Systém 4CONTROL so 4 aktívne riadenými kolesami
- Podvozok Sport so 4 hydraulickými dorazmi
- Tlačidlo R.S. Drive
- ABS + núdzový brzdy asistent
- Elektronický stabilizačný systém (ESC)
- Asistent rozjazdu do kopca
- Systém varovania pred opustením jazdného pruhu
- Systém rozpoznávania dopravných značiek a varovanie pri prekročení povolenej rýchlosti
- Systém kontroly tlaku v pneumatikách
- Ručná parkovacia brzda (TCe 280) alebo automatická elektromechanická parkovacia brzda (TCe 280 EDC)
- Čelné airbagy vodiča aj spolujazdca (s možnosťou deaktivácie airbagu spolujazdca)
- Bočné airbagy vodiča a spolujazdca chrániace hlavu a hrudník
- Hlavové airbagy
- Tempomat s obmedzovačom rýchlosti
- Trojbodové bezpečnostné pásy vpredu aj vzadu
- Integrované opierky hlavy vpredu
- Opierky hlavy na zadných sedadlách s nastaviteľnou výškou
- Systém upevnenia detskej sedačky Isofix na bočných sedadlách vzadu
- Automatická dvojzónová klimatizácia
- Predné stierače s variabilným cyklovačom, s dažďovým a svetelným senzorom
- Karta hands-free Renault
- Zadné parkovacie senzory
- Multimediálny systém R-LINK 2 s navigáciou, mapovým pokrytím Európy, digitálnym rádiom (DAB) s Bluetooth®, USB/jack, s dotykovým displejom 7"
- Systém MULTI-SENSE (5 jazdných režimov: Comfort, Normal, Sport, Race, Personal)
- Elektricky nastaviteľné a vyhrievané vonkajšie spätné zrkadlá, sklopné
- Elektrokromatické vnútorné spätné zrkadlo
- Digitálna prístrojová doska so 7-palcovým displejom TFT
- Elektrické ovládanie predných a zadných okien
- Stredová konzola s pozdĺžne nastaviteľnou laktovou opierkou s úložným priestorom a s dvoma držiakmi na nápoje (TCe 280) alebo s úložným priestorom s roletkou (TCe 280 EDC)
- Výškovo a pozdĺžne nastaviteľný volant potiahnutý kožou
- Látkové čalúnenie
- Výškovo nastaviteľné sedadlo vodiča s nastaviteľnou bedrovou opierkou
- Výškovo nastaviteľné sedadlo spolujazdca
- Zadné sedadlo delené v pomere 1/3-2/3 s laktovou opierkou
- Predný nárazník s otvormi na prívod vzduchu so štruktúrou včelieho plástu, vstavaná aerodynamická lišta F1 a logo R.S.
- Ozdobná chrómovaná lišta v spodnej časti bočných okien
- Nástavce bočných prahov
- Zadný difúzer s centrálnou umiestnenou koncovkou výfuku
- Športové predné sedadlá s logom R.S. na opierkach hlavy
- Vnútorné ochranné lišty prahov predných dverí s nápisom Renault Sport
- Športový volant potiahnutý kožou Nappa, s označením bodu O
- Hliníkové pedále
- Ozdobná lišta prístrojovej dosky s logom Renault Sport
- Predné svetlomety Full LED Pure Vision
- Denné svetlá LED Edge Light
- Systém multifunkčných svetlometov R.S. Vision
- Zadné svetlá LED 3D Edge Light
- Zatmavené zadné sklá
- Súprava na opravu pneumatík
- Príprava na alarm
- Disky kolies z ľahkých zliatin 18", dizajn Estoril



Látkové čalúnenie



Čalúnenie alcantara

Disky kolies



Disky z ľahkých zliatin 18",
dizajn Estoril



Disky z ľahkých zliatin 19",
dizajn Interlagos, čierne
s diamantovým efektom



Disky z ľahkých zliatin 19",
dizajn Interlagos, čierne

Rozmery

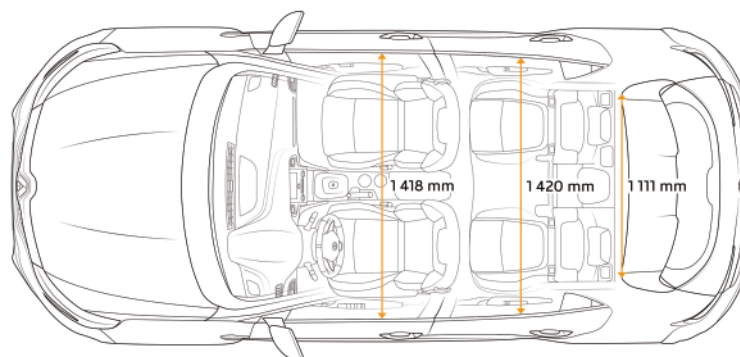
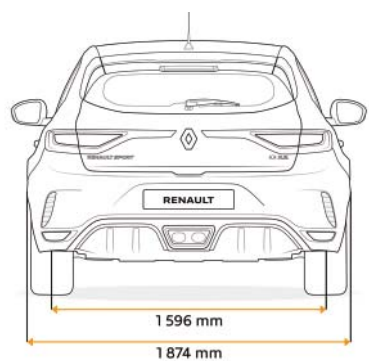
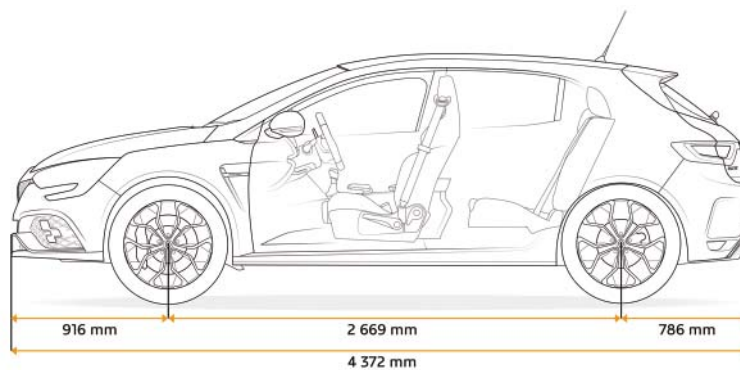
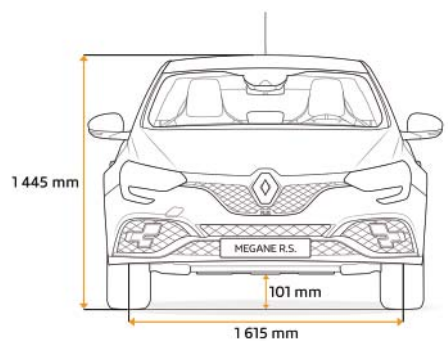

Technické údaje

MOTORY

	TCe 280	TCe 280 EDC
Palivo	benzín	benzín
Emisná norma	Euro 6	Euro 6
Typ prevodovky	manuálna 6-st.	automatická dvojspojková prevodovka EDC
Typ motora	4-valcový preplňovaný s priamym vstrekaním	4-valcový preplňovaný s priamym vstrekaním
Zdvihový objem (cm ³)	1 798	1 798
Vítanie × zdvih (mm)	79,7 × 90,1	79,7 × 90,1
Počet valcov/ventilov	4/16	4/16
Maximálny výkon (k) pri otáčkach (ot/min)	205 (280) pri 6 000	205 (280) pri 6 000
Maximálny krútiaci moment v Nm EHS (m.kg) pri ot/min	390 pri 2 400	390 pri 2 400
Stop&Start	áno	áno

VÝKONY

Maximálna rýchlosť (km/h)	255	250
1 000 m s pevným štartom (s)	25	25
0 – 100 km/h (s)	5,8	5,8

SPOTREBA PALIVA A EMISIE CO₂ * (v závislosti od rozmeru kolies 18" alebo 19")

CO ₂ v kombinovanej prevádzke (g/km) – NEDC	181 - 182	169 - 174
V kombinovanej prevádzke (l/100 km) – NEDC	7,9 - 8,0	7,4 - 7,6
V mestskej prevádzke (l/100 km) – NEDC	10,2	8,9
V mimomestskej prevádzke (l/100 km) – NEDC	6,6	6,5
Objem palivovej nádrže (l)	49,7	49,7

SYSTÉM RIADENIA A NÁPRAVY

Elektrický posilňovač riadenia	áno	áno
Stopový priemer otáčania (m, pri 5 km/h)	10,3	10,3

BRZDOVÝ SYSTÉM

Vpredu: ventilované kotúče Ø (mm)	355	355
Vzadu: plné kotúče Ø (mm)	290	290

KOLESÁ A PNEUMATIKY

Disky kolies (*)	J18/19	
Rozmer dostupných pneumatík	235/40 R18; 245/35 R19	

HMOTNOSTI (KG)**

Pohotovostná hmotnosť	1 437	1 460
Maximálna povolená celková hmotnosť	1 907	1 931

* Spotreba paliva v kombinovanej prevádzke pre rôzne verzie modelu Renault MEGANE R.S. sa pohybuje v rozmedzí od 7,41 do 7,98 l/100 km a emisie CO₂ od 169 do 182 g/km. Tieto hodnoty boli stanovené v laboratórnych podmienkach pomocou štandardných metód merania v súlade s predpismi platnými v okamihu publikovania. Spotreba paliva a emisie CO₂ konkrétneho vozidla sa v reálnych podmienkach môžu líšiť od uvedených výsledkov merania, pretože tieto hodnoty závisia okrem iného od hmotnosti vozidla (ktorá je daná počtom cestujúcich, zaťažením a nainštalovanou výbavou), od technického stavu vozidla (napr. tlak v pneumatikách), od schopností a správania vodiča a od podmienok na ceste (premávka, stav vozovky a pod.).

V rámci programu Driving ECO2 sú vozidlá skupiny Renault vybavené riešeniami, ktoré vodičom umožňujú vedome riadiť ekonomicky a ekologicky, a prispievať tak k ochrane životného prostredia. Vozidlá koncernu Renault sa v súlade s predpismi o požiadavkách na ochranu životného prostredia tiež konštruujú s využitím recyklovaných dielov a materiálov. Podrobné informácie o požiadavkách na ochranu životného prostredia získate na www.renault.sk a u autorizovaných partnerov Renault.

** Uvedené hmotnosti sa týkajú základnej verzie bez voliteľného príslušenstva a môžu sa líšiť v závislosti od špecifikácií vozidla.

Od septembra 2018 sú všetky nové vozidlá homologované podľa protokolu WLTP - nových celosvetových harmonizovaných skúšobných postupov pre ľahké vozidlá. Pre lepšie pochopenie bolo stanovené prechodné obdobie, počas ktorého sú hodnoty spotreby paliva a emisií vyfukových plynov testované v rámci WLTP a spätne prekladané do starého protokolu NEDC (NEDC-BT). Toto prechodné obdobie sa líši v závislosti od krajiny. Viac informácií na <https://www.renault.sk/renault-vest/nove-predpisy.html>

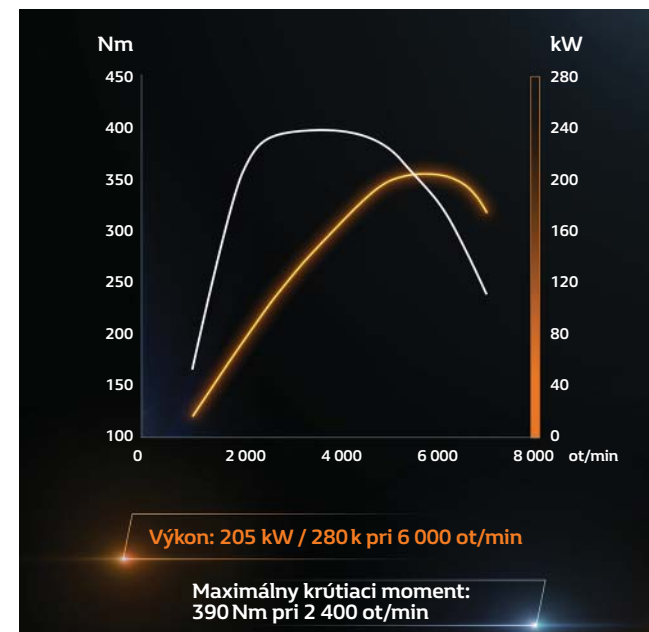



1. Anténa Shark. Je dokonale zladená s líniou karosérie Nového Renault MEGANE R.S., zvýrazňuje jeho športový charakter a dodáva mu eleganciu.

2. Textilné koberce. Sú navrhnuté špeciálne pre tento model a doplnené logom R.S. Upevňujú sa pomocou dvoch úchytoch a dokonale chránia podlahu vozidla. Ich údržba je veľmi jednoduchá.

3. Disky z ľahkých zliatin. Unikátny rad diskov Renault zvýrazňuje športový štýl vozidla, dodáva mu originalitu a zaisťuje bezpečnú jazdu. Disky sú vybavené bezpečnostnými skrutkami, ktoré sú vysoko odolné proti prekrúteniu a proti pokusom o odskrutkovanie.

4. Ventilové uzávery. Chránia disky kolies pred nárazmi. Okrem toho umožňujú dodatočnú personalizáciu vozidla.

5. Alarm. Je navrhnutý tak, aby ste sa nemuseli obávať o svoj majetok. Účinne znižuje riziko krádeže vozidla alebo predmetov, ktoré sa v ňom nachádzajú. Náklonové čidlo deteguje všetky pokusy o otvorenie a pohyb v batožinovom priestore.



Objavte Nový Renault MEGANE R.S.
na www.renault.sk/megane-rs

Obsahu tejto publikácie, jej presnosti a aktuálnosti k dátumu tlače sme venovali maximálnu pozornosť. Tento dokument bol spracovaný na základe nulte série alebo prototypu. V rámci politiky trvalého zdokonaľovania svojich produktov si spoločnosť Renault vyhradzuje právo kedykoľvek upraviť špecifikácie aj opisované a predstavované vozidlá. Spoločnosť Renault oznámi tieto úpravy svojim predajcom v čo najkratšej lehote. Jednotlivé verzie sa môžu líšiť podľa toho, pre ktorú krajinu sú určené; niektoré vybavenie nemusí byť k dispozícii (ako sériové, voliteľné alebo ako príslušenstvo). Niektoré prvky voliteľnej výbavy sa môžu vylučovať alebo byť medzi sebou prepojené. Fotografie v tejto publikácii nemusia presne zodpovedať opisu verzie ponúkanej na slovenskom trhu. Najnovšie informácie o našich produktoch vám poskytne miestny koncesionár. Z technických a polygrafických dôvodov sa môžu farby reprodukované v tomto dokumente mierne líšiť od skutočných farieb karosérie alebo materiálu vnútorného vybavenia. Všetky práva vyhradené. Akákoľvek reprodukcia tejto publikácie alebo jej časti vytvorená akoukoľvek formou alebo akýmkoľvek prostriedkom bez predchádzajúceho písomného povolenia spoločnosti Renault je zakázaná. Táto publikácia nie je obchodnou ponukou v zmysle ustanovení občianskeho zákonníka.

SK 01/2020–R3138

Renault odporúča  Castrol

Foto: P. Curtet, X. Querel, A. Klein, © Renault Design, © Renault Marketing 3D-Commerce.
20. 03. 2018