

RENAULT CAPTUR E-TECH FULL HYBRID

145 koní



k dispozícii s mild-hybridným,
benzínovým a LPG pohonom



výrazne štýlové kompaktné SUV

Renault Captur E-Tech full hybrid s novou prednou maskou chladiča a ikonickou športovou verziou esprit Alpine potvrdzuje svoj charakter kompaktného SUV. Vďaka veľkorysému interiéru, multimedialnému systému openR link s integrovanými službami Google a s 28 pokročilými asistenčnými systémami vodiča vyniká po všetkých stránkach.



Vychutnajte si zážitok z elektrickej jazdy s motorom E-Tech full hybrid s výkonom 145 koní.

motor E-Tech full hybrid s výkonom 145 koní

dojazd až 1 000 km⁽¹⁾

objem batožinového priestoru⁽³⁾ až 616 l⁽²⁾

systém openR link s integrovanými službami Google

recyklované a bio materiály⁽⁴⁾

28 pokročilých asistenčných systémov vodiča

(1) s plnou nádržou benzínu podľa údajov WLTP (vrátane rezervy). (2) v závislosti na motorizácii a so zadnou lavicou sedadiel posunutou dopredu. (3) ekvivalentný objem meraný podľa normy VDA (ISO 3832) 422, 536 a 1 275 dm³ pre benzínovú verziu a 326, 440 a 1 149 dm³ pre verziu E-Tech full hybrid (norma VDA spočíva v počítaní celkového objemu batožinového priestoru pomocou predmetov štandardizovaného tvaru a objemu (200 mm x 100 mm x 50 mm = 1 dm³). (4) v závislosti od verzie.

interaktívne menu

01. dizajn

02. interiér

03. radosť z jazdy

04. multimédiá

05. priestrannosť

**06. pokročilé asistenčné
systémy vodiča**

07. personalizácia

odvážny dizajn

Mohutná predná maska chladiča, úzke svetlomety, lišta F1® vo farbe sivá schiste satin a nový znak Renault. Ostrý dizajn pre ešte inšpiratívnejší štýl.



Tmavo chrómovaný znak, nové zadné svetlomety, charakteristické označenie esprit Alpine na predných blatníkoch a športové 19" kolesá z ľahkej zliatiny elixir, ktoré sú vyhradené pre túto verziu.



DNA modelu Captur je jasné vďaka jeho typickému dvojfarebnému prevedeniu karosérie. Novinkou je varianta prevedenia strechy vo farbe béžová perle. Celkom je k dispozícii 14 možných farebných kombinácií.

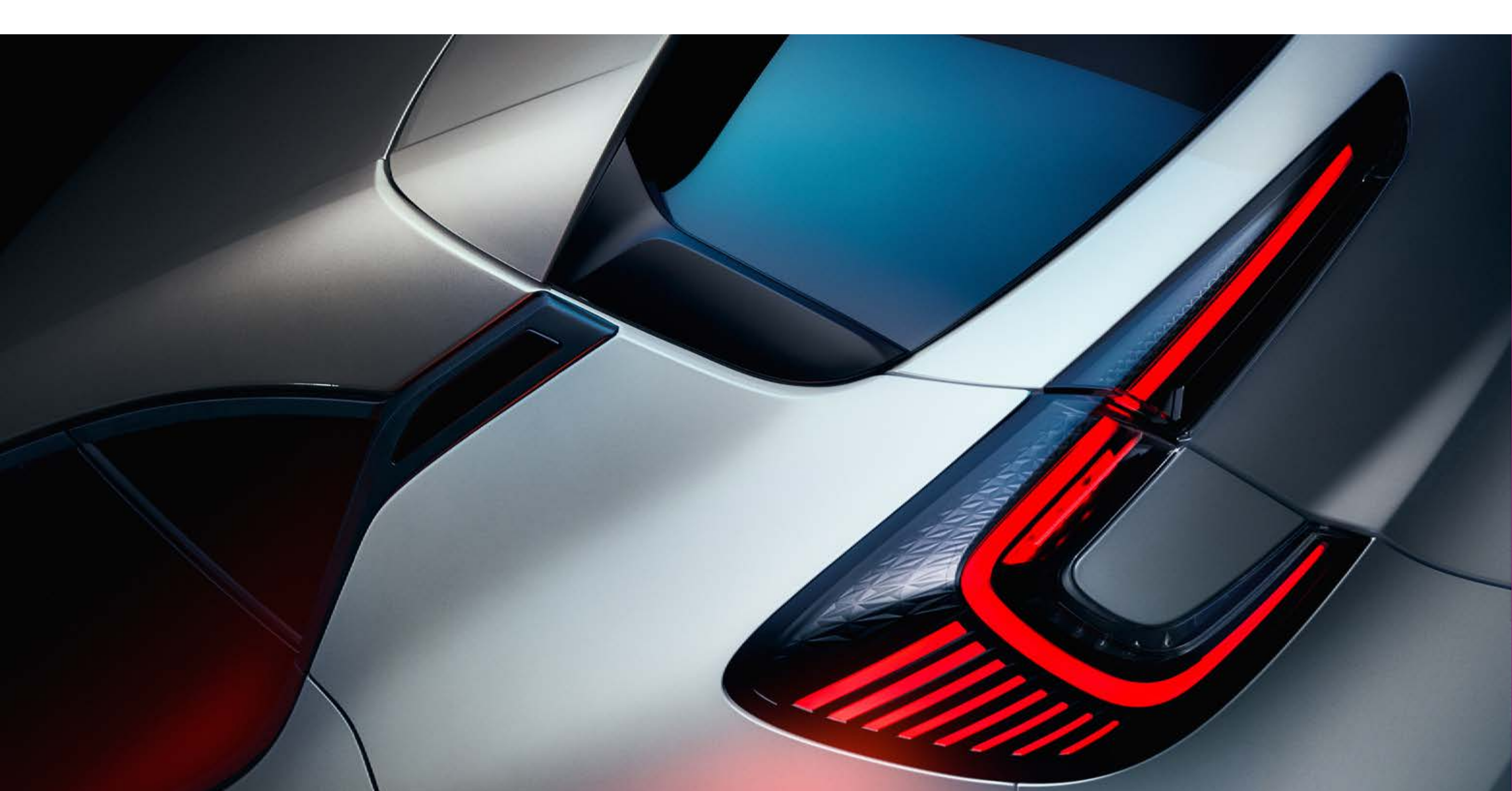

biela nacré/strecha sivá highland

[konfigurovať →](#)

zážitok na palube

Ponorte sa do športového a elegantného interiéru s recyklovanými a bio materiálmi⁽¹⁾. Zvoľte si režim jazdy vďaka systému multi-sense pre ešte väčší pôžitok z jazdy. Maximálny komfort podtrhuje vysoko kvalitný zvuk audiosystému Harman Kardon s 9 reproduktormi⁽²⁾.



Vďaka bezkáblovému zrkadleniu smartfónu nájdete všetky aplikácie, zoznam skladieb, podcasty na multimediálnej obrazovke. Indukčná nabíjačka zaisťuje vždy optimálnu výdrž batérie.

Verzia esprit Alpine vyniká čalúnením sedadiel s modrým prešívaním a volantom s prešívaním vo farbe francúzskej trikolóry. Operadlo sedadla má znak Alpine.



(1) v závislosti od verzie. (2) k dispozícii na vyžiadanie pre verziu techno a esprit Alpine.

[konfigurovať →](#)

špičková motorizácia

Renault Captur ponúka širokú škálu motorov. Môžete si vybrať medzi benzínovým, mild hybridným, full hybridným motorom alebo pohonom na LPG. Všetky motorizácie majú jedno spoločné: vynikajúci výkon.



03. radosť z jazdy

motorizácia E-Tech full hybrid

E-Tech
full hybrid
145 koní

až
80 %
času jazdy na elektrinu
v meste⁽¹⁾

rýchlosť až
60 km/h
na elektrinu⁽¹⁾

dojazd až
1000 km⁽²⁾

spotreba od
4,6 l/100 km⁽³⁾

emisie CO₂ od
105 g/km⁽³⁾



U verzii E-Tech full hybrid sa batéria dobíja pri spomaľovaní a brzdení. V meste môžete jazdiť až 80 % času na elektrický pohon a dosiahnuť úsporu paliva až 40 %⁽⁴⁾.

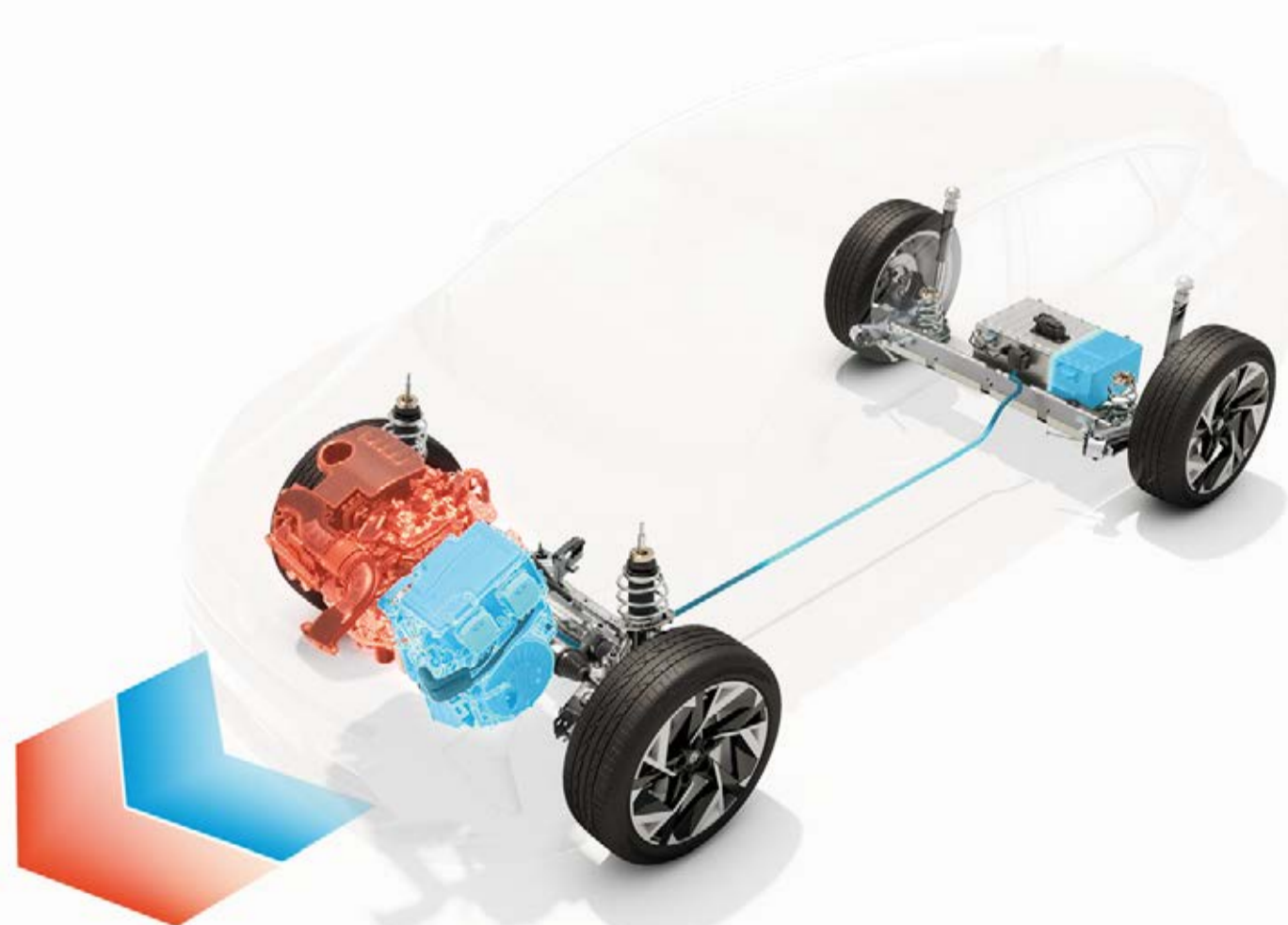

motorizácia E-Tech full hybrid 145 koní

V meste môžete ušetriť až 40 % paliva a až 80 % času môžete jazdiť iba na elektrinu, pričom sa batéria dobíja pri spomaľovaní a brzdení. Nie je potrebné nabíjať vozidlo zo zásuvky.

motorizácia mild hybrid 140 a mild hybrid 160 EDC

Elektrický systém pomáha motoru vo fáze akcelerácie pre lepší výkon a znižuje spotrebu paliva.

(1) v závislosti na nabití batérie a štýlu jazdy / zdroj: Renault 2023. (2) s plnou nádržou benzínu podľa údajov WLTP (vrátane rezervy). (3) hodnoty homologované podľa verzie / v súlade s protokolom WLTP / zdroj UTAC / 2024. (4) pre pohonnú jednotku E-Tech full hybrid v porovnaní s mild hybridnou pohonnou jednotkou podľa protokolu WLTP City / zdroj: UTAC & IDIADA, september 2023.

konfigurovať →

Eco-G 100

S motorom Eco-G 100 na benzín a LPG o výkone 100 k môžete využiť dojazd až 1 300 km. Navyše ušetríte až 50 %⁽¹⁾ paliva a znížite emisie CO₂⁽²⁾ o 10 %.



Renault Captur Eco-G je vybavený dvoma nádržami. Pri rozjazde, motor pracuje iba na benzín. Akonáhle motor dosiahne dostatočnej teploty, je možné prejsť z benzínu na LPG⁽³⁾.



(1) v porovnaní s hodnotou plnej nádrže. (2) v porovnaní s ekvivalentným benzínovým vozidlom na základe emisií CO₂ za jazdy, certifikovaných podľa WLTP. (3) Automaticky alebo manuálne, v závislosti na nastavení prednastavenom vodičom.

[konfigurovať →](#)

multimediálny systém openR link s integrovanými službami Google⁽¹⁾⁽²⁾

Multimediálny systém openR link s novou 10,4" centrálnou obrazovkou a 10,2" prístrojovým štítom⁽³⁾ nabízí ponúka intuitívny prístup k najlepším službám Google: navigácia s Google Maps⁽¹⁾, hlasový asistent Google Assistant a Google Play⁽⁴⁾ s viac než 50 dostupnými aplikáciami.



Uzatvorená cesta, nový smer premávky, práca na ceste ... Vždy sa riadte najlepšou trasou podľa Google Maps⁽¹⁾.

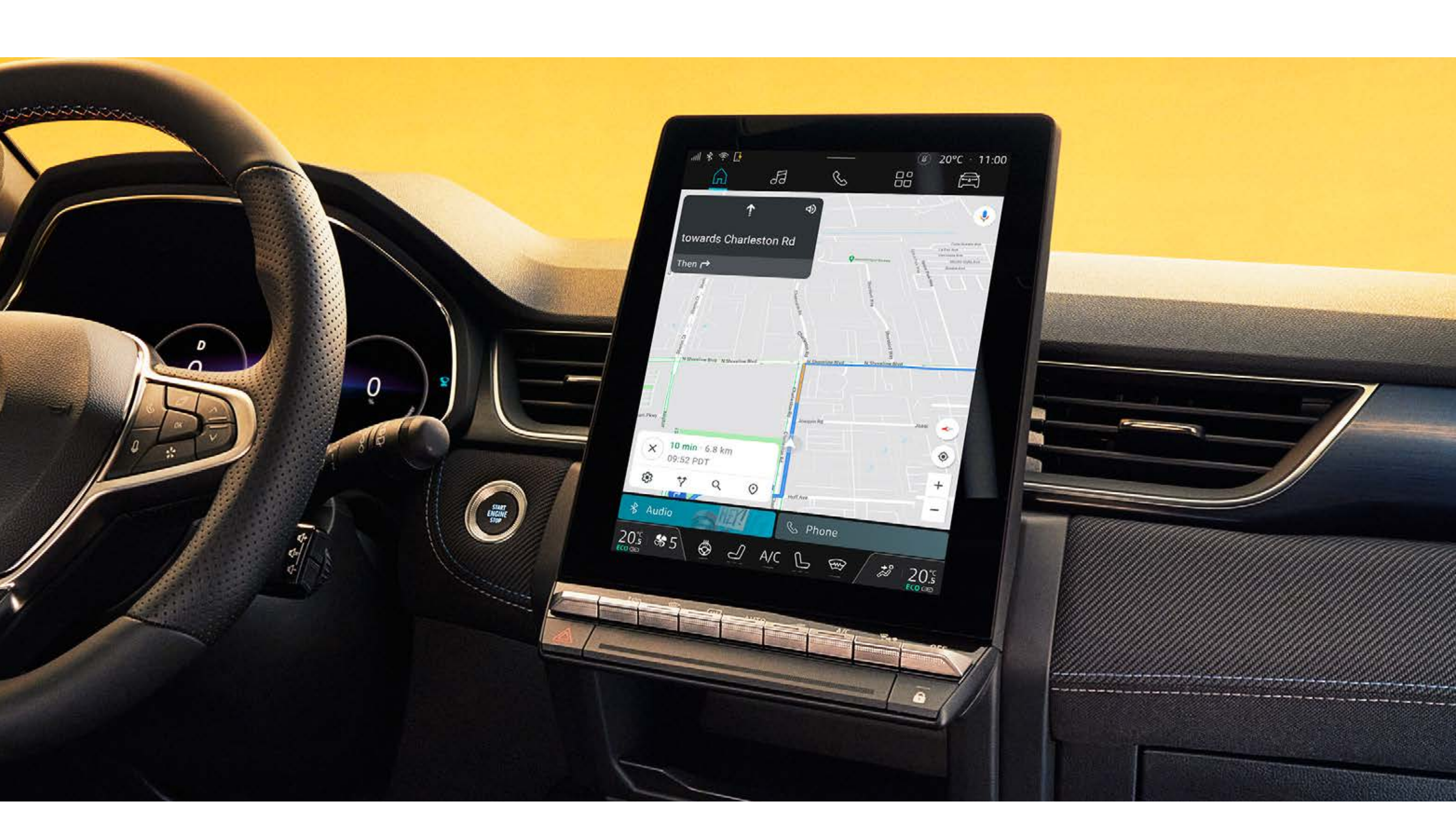

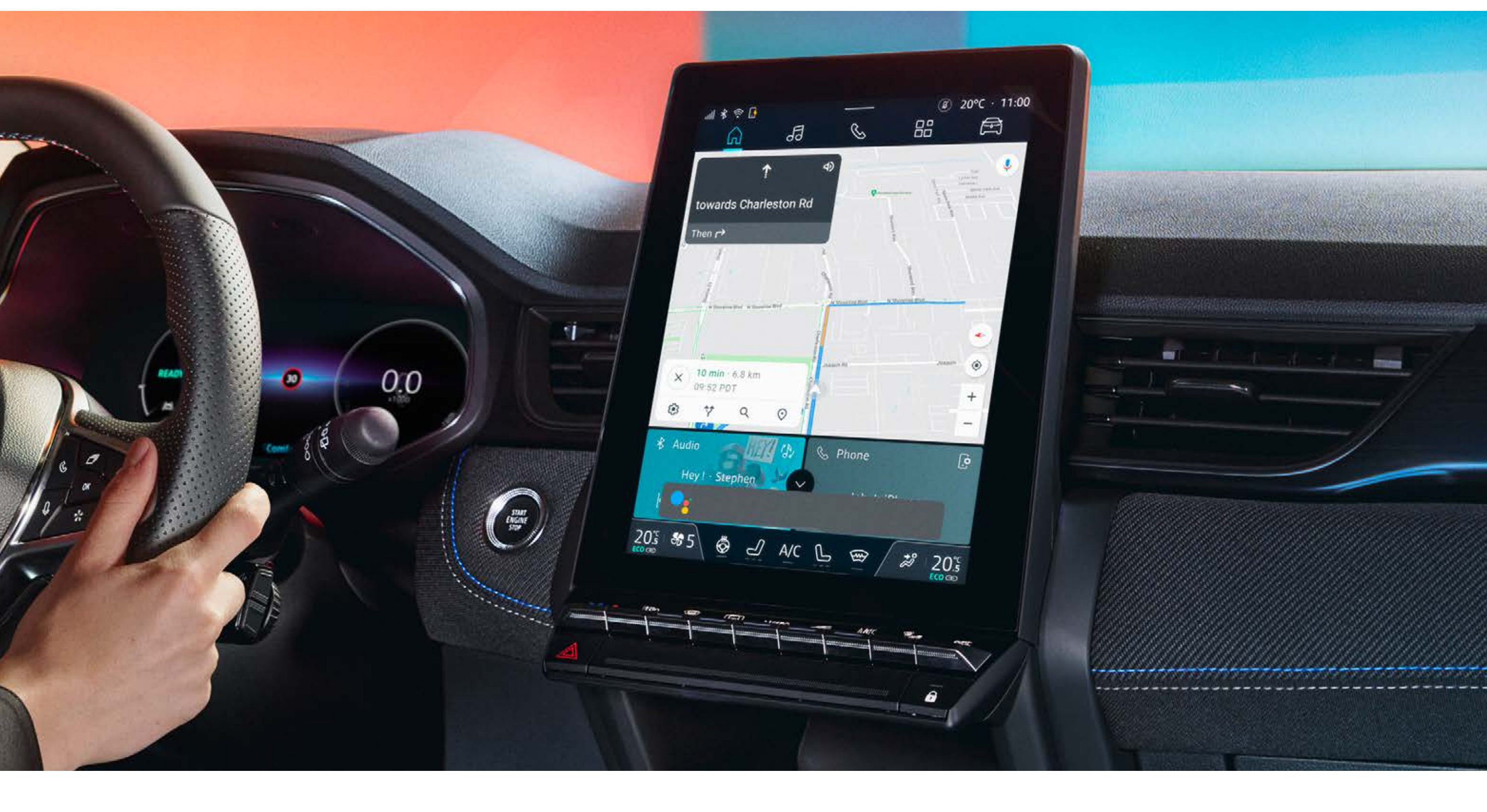

„Hey Google...“ komunikujte s ním pri plánovaní vašej cesty, zmene jazdného režimu alebo nastavení teploty v kabíne. Hlasový asistent Google Assistant⁽¹⁾ je Vám plne k službám.



Waze, SongPop for Renault, Amazon Music a viac ako 50 aplikácií⁽¹⁾ s exkluzívnym obsahom je k dispozícii na Google Play⁽⁴⁾.



 **Waze** je navigačná aplikácia riadená komunitou, ktorá zdieľa informácie o dopravnej situácii v reálnom čase. S aplikáciou Waze prídete spoľahlivo do cieľa.

 Pridajte svojim cestám autom rytmus s našou hudobnou hrou **SongPop pre Renault**. Hrajte s rodinou a priateľmi, a znova objavte tie najlepšie pesničky!

 Prevezmite kontrolu nad svojimi hudobnými zážitkami a zábavou na palube vďaka **Amazon Music**, zahrnuté vo vašom predplatnom Amazon Prime.

 **L'É** Hrajte všetky športové aktuality on-line so sebou vo vozidle vďaka aplikácii **L'Équipe for Renault**.

 Prehliadač **Vivaldi** je efektívny, rýchly a rešpektuje vaše súkromie.

 Získajte prístup ku všetkým svojim obľúbeným rádiom a zahraničným rozhlasom, kedykoľvek aj v zahraničí vďaka aplikácii **Radioplayer**.

 **Kabriol**, prvý audiospreievodca pre deti s geolokáciou. Stovky príbehov a geografických informácií, ktoré vás zabavia v aute.

 Objavujte príbehy okolo seba pomocou geolokačných zvukových bublín spoločnosti **Karacal**. Urobte z každej cesty nové dobrodružstvo.

 Ste pripravený hrať? Čakajú na vás kvízy, hádanky a iné výzvy! S Renault a **Les Incollables®** je cestovanie zábavou pre celú rodinu.

 S aplikáciou **EasyPark** si naplánujete a rezervujete parkovacie miesto po celej Európe. Zadajte adresu svojej cieľovej destinácie alebo sa riadte podľa mapy.

 **Sybel** je jedinečná platforma pre vyhľadávanie vašich obľúbených podcastov, objavujte originálnu tvorbu.

(1) podľa krajiny. (2) pripojené služby My Renault, Google Maps a Google Assistant sú ponúkané na dobu 5 rokov, počnúc dátum dodania vášho vozidla. (3) v závislosti od verzie. (4) používanie aplikácií stiahnutých z Google Play vyžaduje vyhradený dátový balíček. Ak chcete tieto aplikácie používať, zdieľajte pripojenie svojho telefónu so svojim vozidlom Renault. Vďaka predplatnému 3 GB dát, ktoré Renault ponúka (s platnosťou na 6 mesiacov), máte vo vašom vozidle prístup k aplikáciám nahraným cez Google Play, Google, Google Maps, Google News, Waze a ďalšie názvy značiek sú ochranné známky spoločnosti Google LLC.

konfigurovať →

kompaktný a priestranný

Vnútrotný priestor si môžete prispôbiť svojim potrebám vďaka dômyselnej zadnej posuvnej lavici v rozsahu 16 cm. Vďaka tomu majú cestujúci až 22 cm priestoru pre kolená. V prípade potreby môžete tento priestor zmenšiť a uvoľniť tak viac miesta v batožinovom priestore.



Batožinový priestor o objeme až 616 litrov⁽¹⁾⁽²⁾ je naozaj praktický vďaka posuvnej lavici a dvojitému dnu. Sklopením zadných sedadiel získate batožinový priestor o celkovom objeme až 1 596 litrov⁽¹⁾, čo je ideálne na prepravu dlhých predmetov.

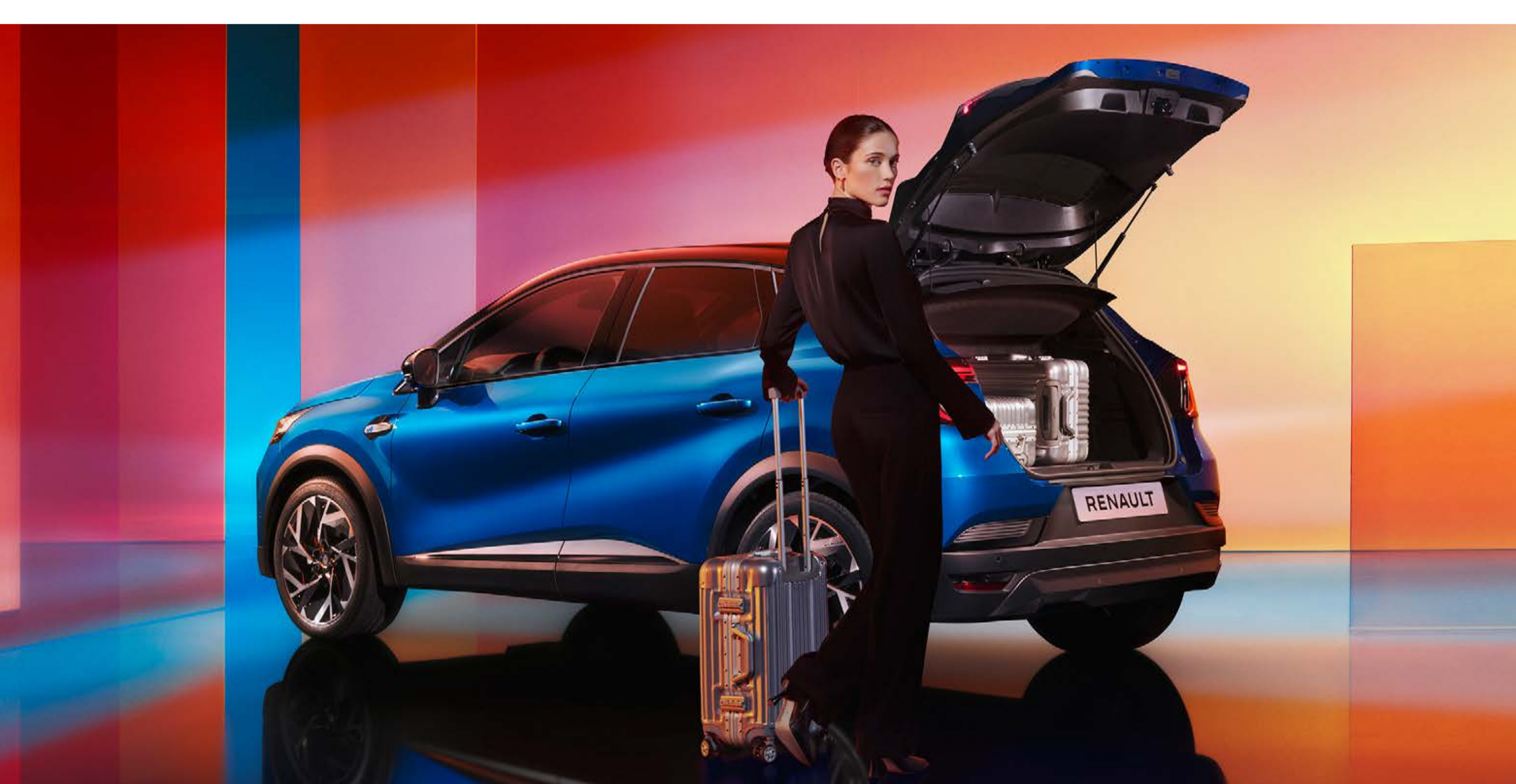

(1) v závislosti od motorizácie a v prípade zadnej lavice posunutej dopredu. (2) ekvivalentný objem meraný podľa normy VDA (ISO 3832) : 422, 536 a 1 275 dm³ pri benzínovej verzii a 326, 440 a 1 149 dm³ pri verzii E-Tech full hybrid (norma VDA spočíva v počítaní celkového objemu batožinového priestoru pomocou predmetov štandardizovaného tvaru a objemu (200 mm × 100 mm × 50 mm = 1 dm³).

[konfigurovať →](#)

06. pokročilé asistenčné systémy vodiča



28 pokročilých asistenčných systémov vodiča

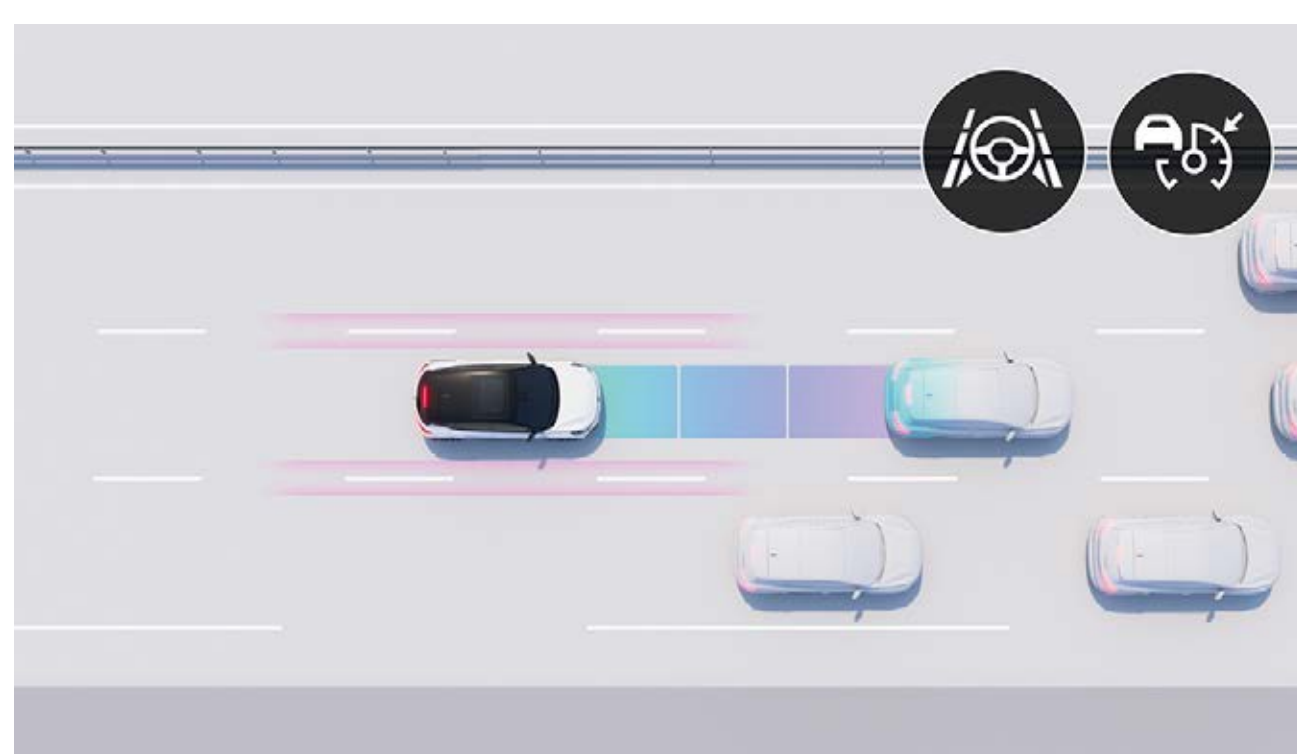

active driver assist (asistent pre jazdu na diaľnici a v kolónach)

Reguluje rýchlosť a s ohľadom na dopravnú situáciu, udržiava bezpečnú vzdialenosť a zaisťuje centrovanie v jazdnom pruhu. Pri spomalení premávky vozidlo automaticky zastaví a znova sa rozbehne.



360° kamerový systém s 3D pohľadom

4 kamery rekonštruujú bezprostredné okolie vozidla v rozsahu 360° tak, aby ste mali absolútny prehľad o dianí okolo.

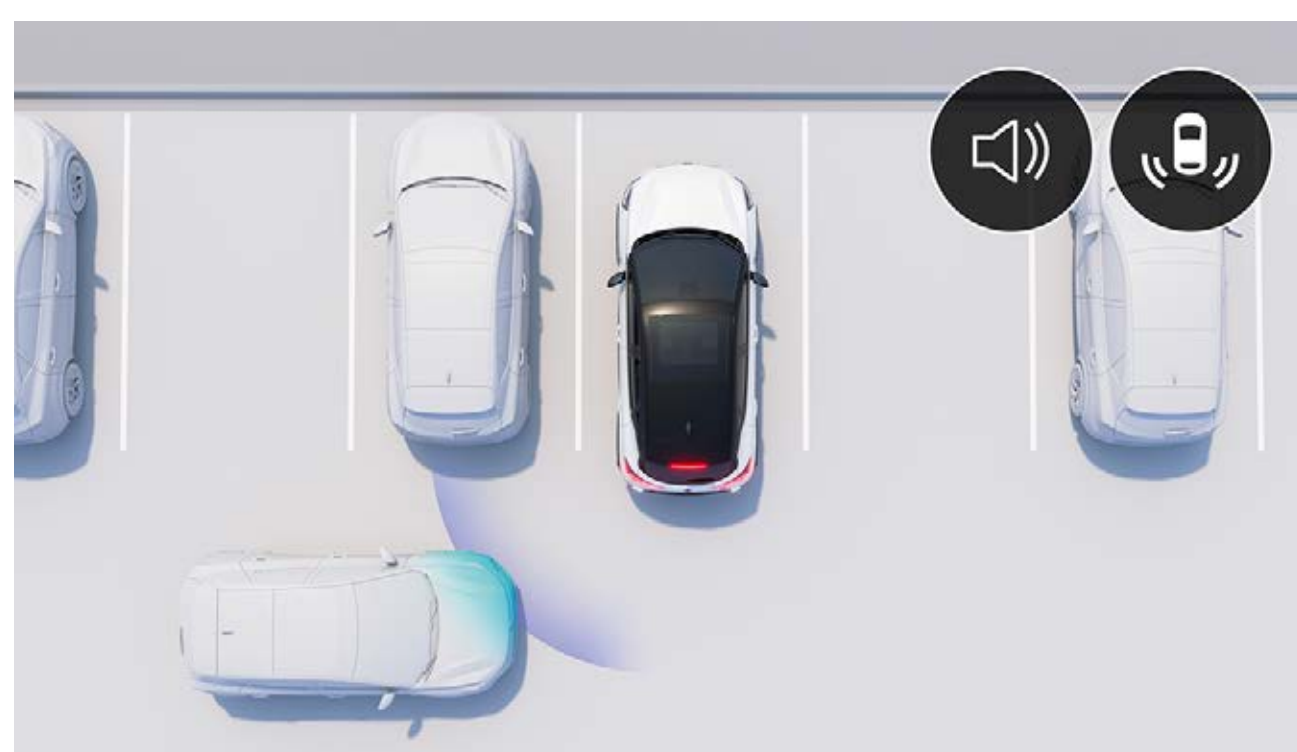

rear cross traffic alert

Vodič je upozornený, keď sa k zadnej časti vozidla priblíži objekt (vozidlo, motocykel, bicykel atď.), pri ktorom hrozí riziko kolízie.



prediktívna hybridná jazda

Vaše auto dokáže zvoliť jazdný režim (termický, alebo elektrický), tak, že priebežne analyzuje vašu jazdu, aby vedel, kedy práve prechádzate mestom alebo či sa pravdepodobne stretnete s nejakou prekážkou, špecifickým terénom alebo dopravnou zápchou. To zlepšuje spotrebu paliva a výkon vášho vozidla.

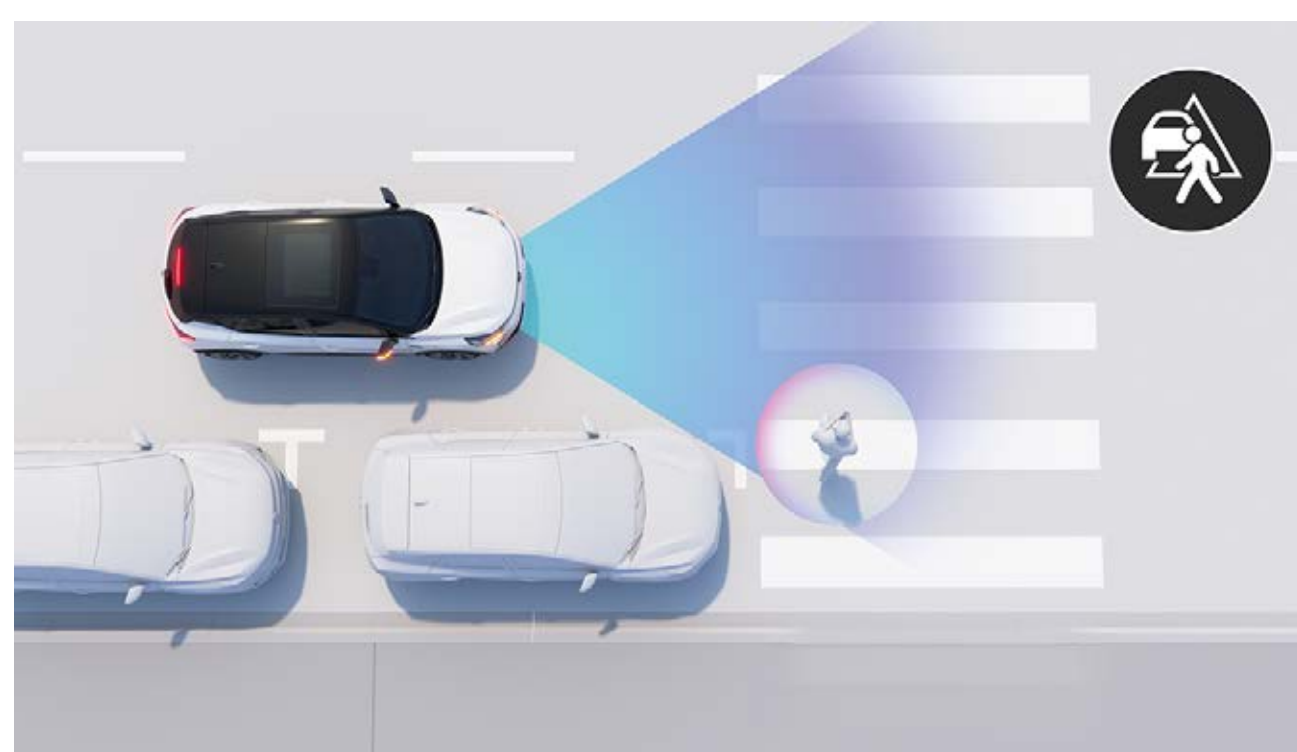

active emergency braking system s detekciou chodcov a cyklistov

Rozpoznáva chodcov prichádzajúcich spredu alebo z boku a v prípade nebezpečenstva zastaví vozidlo. Jazda v meste nebola nikdy bezpečnejšia, počas dňa a noci.

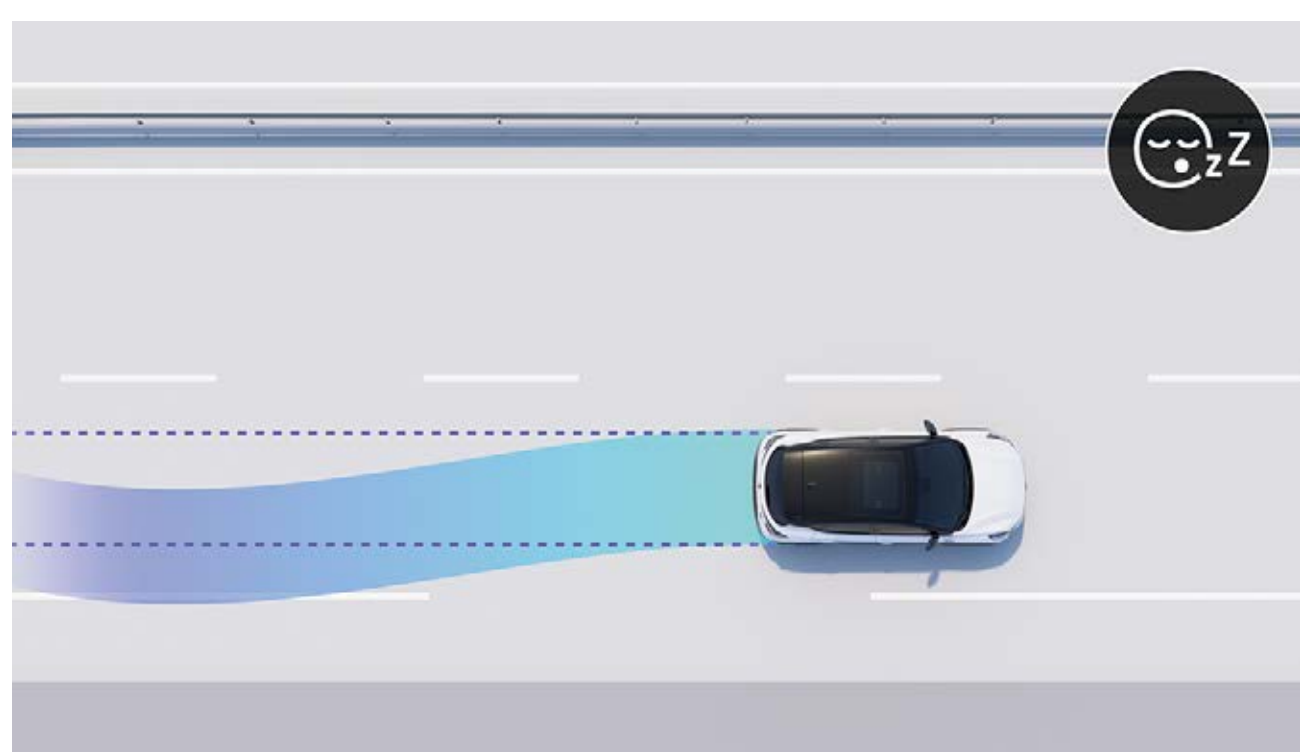

systém sledovania únavy vodiča

Systém informuje vodiča o prípadnej nepozornosti alebo únave.

jazda

- active driver assist
- asistent rozjazdu do kopca
- asistent pre ekologickú jazdu s predvídaním
- prediktívna hybridná jazda
- safe distance warning system
- obmedzovač rýchlosti
- tempomat
- adaptívny tempomat
- inteligentný adaptívny tempomat

parkovanie

- predné/zadné/bočné parkovacie senzory
- zadná parkovacia kamera
- 360° kamerový systém s 3D pohľadom
- Easy Park Assist

bezpečnosť

- systém varovania pred opustením jazdného pruhu
- systém pre bezpečné opustenie vozidla
- systém pre udržiavanie v jazdnom pruhu
- systém sledovania mŕtveho uhla
- rear cross traffic alert
- automatické prepínanie diaľkových a stretávacích svetlometov
- systém sledovania mŕtveho uhla s núdzovou korekciou jazdnej dráhy
- systém varovania pred opustením jazdného pruhu s automatickou korekciou jazdnej dráhy
- aktívny systém núdzového brzdovania s funkciou križovatka
- aktívny systém núdzového brzdovania s detekciou vozidiel, chodcov a cyklistov
- rozpoznávanie dopravných značiek s varovaním pri prekročení povolenej rýchlosti
- rozpoznávanie dopravných značiek
- systém sledovania únavy vodiča

[konfigurovať →](#)

07. personalizácia

farby laku karosérie



biela nacré (p)



modrá iron (m)



červená flamme (m)



sivá rafale (m)



sivá cassiopée (m)



čierna étoilé (m)

(p): perleťový lak
(m): metalický lak
odtieň sa v skutočnosti môže líšiť

konfigurovať →

07. personalizácia

personalizácia strechy a krytov vonkajších spätných zrkadiel

evolution a techno



biela nacré/strecha sivá highland



biela nacré/strecha béžová perle



biela nacré/strecha čierna étoilé

lak/farba strechy	sivá highland	béžová perle	čierna étoilé
biela nacré	▪	▪	▪
modrá iron	▪	-	▪
červená flamme	-	-	▪
sivá rafale	▪	▪	▪
sivá cassiopée	▪	▪	▪
čierna étoilé	▪	▪	-

esprit Alpine



modrá iron/strecha sivá highland



modrá iron/strecha čierna étoilé

lak/farba strechy	sivá highland	čierna étoilé
biela nacré	▪	▪
modrá iron	▪	▪
červená flamme	-	▪
sivá rafale	▪	▪
sivá cassiopée	▪	▪
čierna étoilé	▪	-

▪ k dispozícii
- nedostupná kombinácia

konfigurovať →

07. personalizácia

hlavné prvky sériovej výbavy



evolution

- oceľové disky kolies flexwheel 17", dizajn nympha
- dekor palubnej dosky sivý
- multimediálny systém openR link s 10,4" dotykovým displejom kompatibilným s Android Auto™ a Apple CarPlay™, Bluetooth®, vstupy USB-C a jack, bezdrôtové zrkadlenie smartfónu



techno (evolution +)

- disky kolies z ľahkých zliatin 18", dizajn black hole
- dekor palubnej dosky tmavo sivý
- indukčná nabíjačka smartfónu
- automatická klimatizácia



esprit Alpine (techno +)

- disky kolies z ľahkých zliatin 19", dizajn elixir
- označenie Alpine a francúzska trikolóra na predných sedadlách
- spodný dekor palubnej dosky z textílie s vyšívanou francúzskou trikolórou
- multimediálny a navigačný systém openR link 10,4" s integrovanými službami Google
- plávajúca stredová konzola s voličom prevodovky typu e-shifter

Android Auto™ je ochranná známka spoločnosti Google Inc. Apple CarPlay™ je ochranná známka spoločnosti Apple Inc.

07. personalizácia

čalúnenie



látkové čalúnenie tmavé s modrým prešívaním



čalúnenie v kombinácii látka/syntetická koža, tmavé so žltým prešívaním



čalúnenie v kombinácii látka/syntetická koža, tmavé s prešívaním vo farbe modrá Alpine

disky kolies



oceľové disky kolies flexwheel 17", dizajn nympha



disky kolies z ľahkých zliatin 17", dizajn ediris⁽¹⁾



disky kolies z ľahkých zliatin 18", dizajn black hole



disky kolies z ľahkých zliatin 19", dizajn elixir

1) k dispozícii na želanie vo verzii Evolution

konfigurovať →

príslušenstvo



paket vonkajšej personalizácie

Zvýraznite dynamiku a eleganciu vášho nového vozidla Renault Captur pomocou sady dizajnových prvkov pre personalizáciu exteriéru vo farbách béžová perle alebo sivá highland. Súčasťou sady sú kryty spätných zrkadiel a ozdobná lišta prednej masky a zadného nárazníku⁽¹⁾.



elektricky výklopné ťažné zariadenie

Praktické elektricky výklopné ťažné zariadenie umožňuje v okamihu ľahko ťahať príves alebo prepravovať bicykle.



bočné nášlapky

Vylepšite dizajn vášho nového SUV pomocou prémiových bočných nášlapkov, ktoré vám uľahčia prístup k nákladu na streche.



interiérové koberce esprit Alpine

Prémiová kvalita sa vzťahuje aj na predné a zadné koberčeky Alpine s modrým prešívaním. Ikonické logo Alpine je vyšívané na predných koberčekoch.

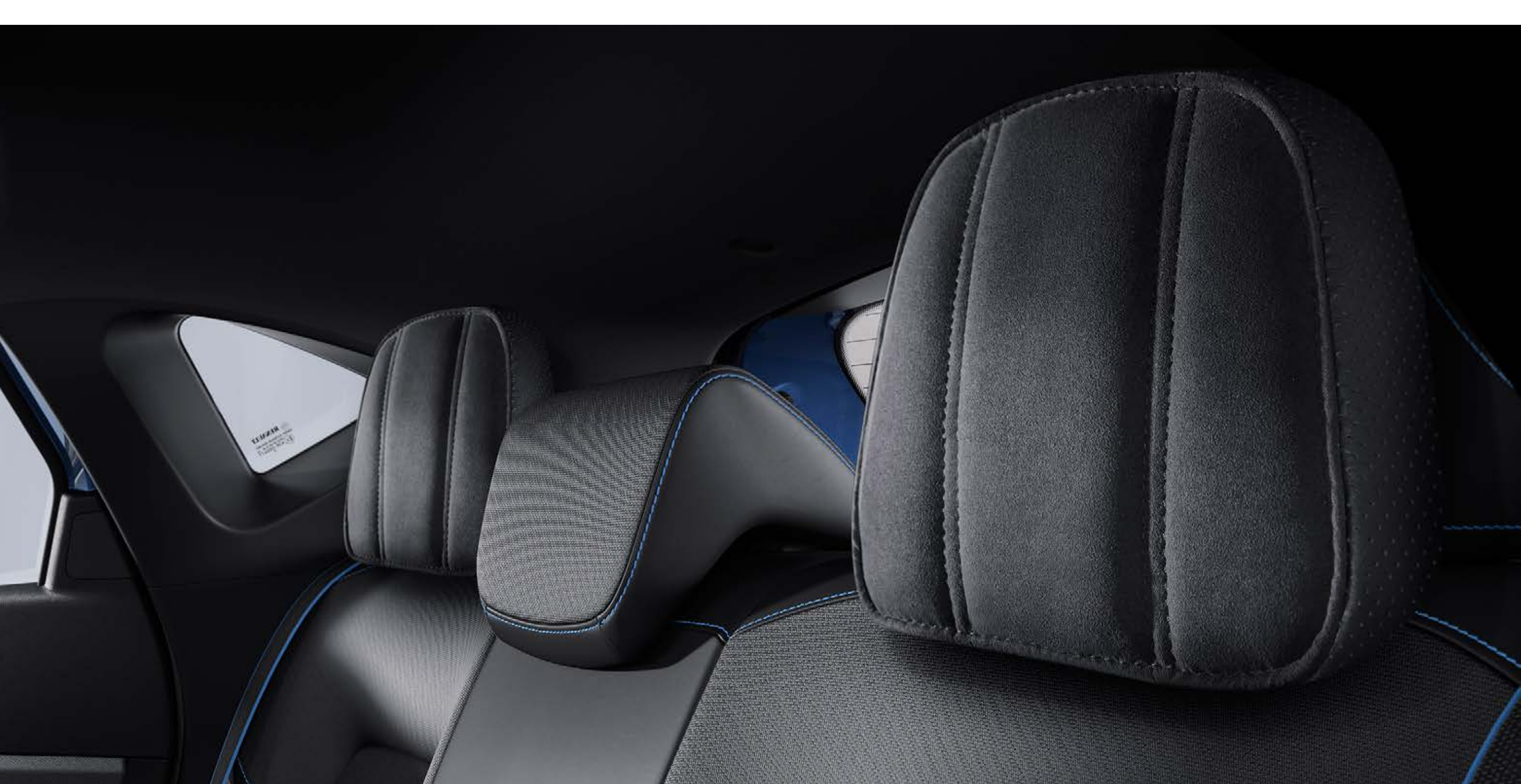

vankúše na opierky hlavy - čierne

Cestujte prvou triedou vďaka pohodlným vankúšom na opierky hlavy, ktoré dodajú interiéru štýl a cestujúcim pocit pohody.

(1) v závislosti od verzie

konfigurovať →

rozmery

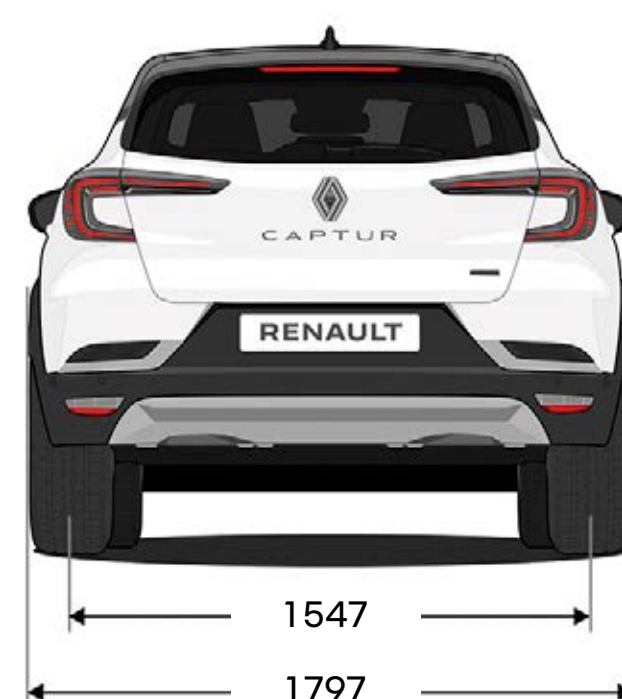
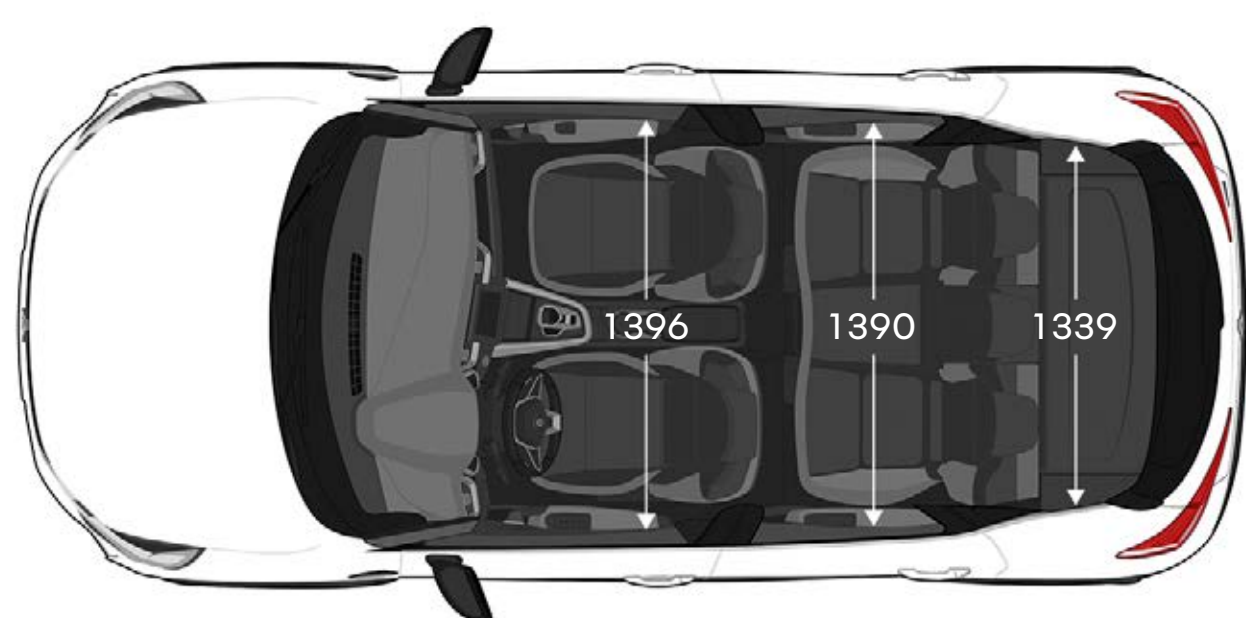
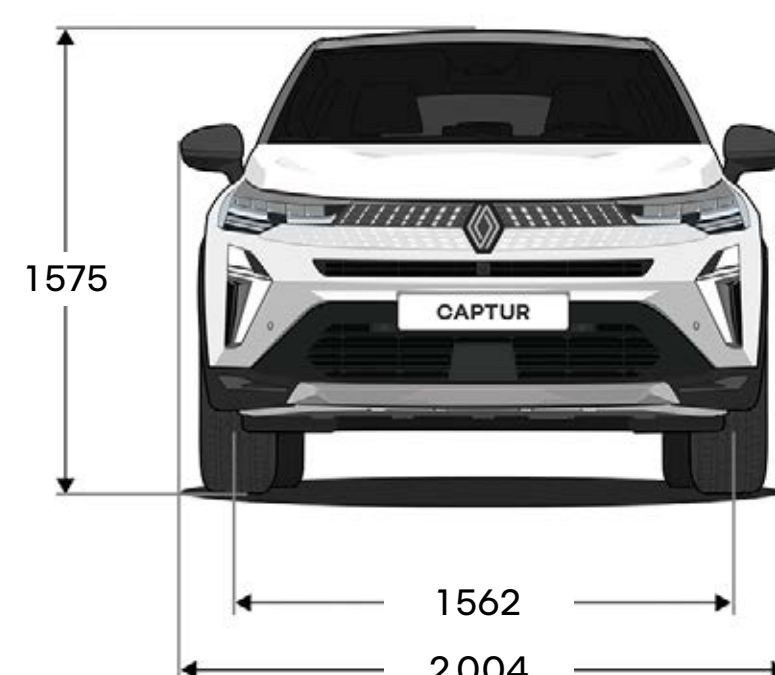
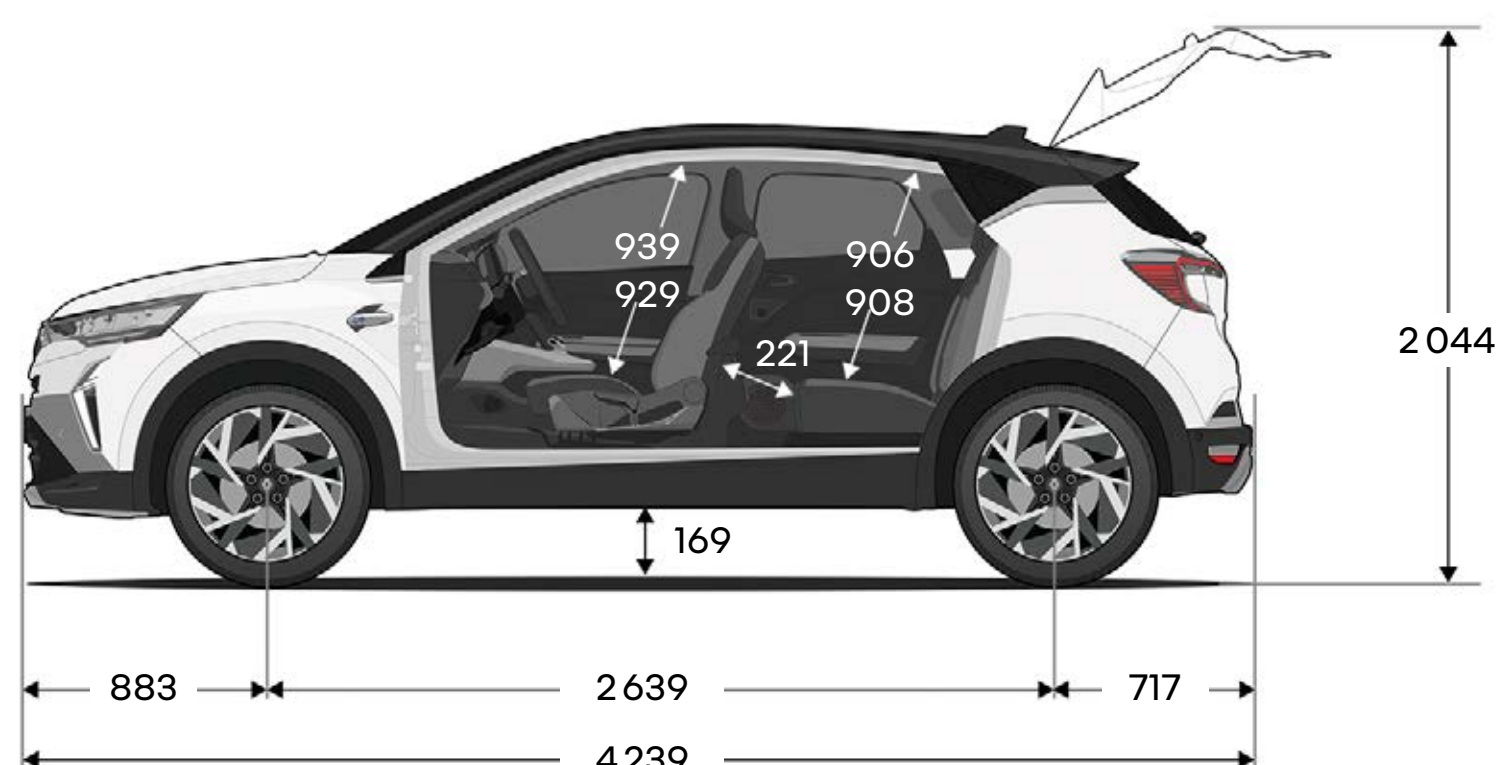

objem batožinového priestoru (l)⁽¹⁾

benzínová verzia

E-Tech full hybrid

objem batožinového priestoru pri zadnej lavici posunutej dozadu

484

348

objem batožinového priestoru pri zadnej lavici posunutej dopredu

616

480

objem batožinového priestoru pri sklopenej zadnej lavici

1596

1458

uvedené rozmery sú v milimetroch
ekvivalentný objem meraný podľa normy VDA (ISO 3832) : 422, 536 a 1 275 dm³ pri benzínovej verzii a 326, 440 a 1 149 dm³ pri verzii E-Tech full hybrid (norma VDA spočíva v počítaní celkového objemu batožinového priestoru pomocou predmetov štandardizovaného tvaru a objemu (200 mm × 100 mm × 50 mm = 1 dm³).

konfigurovať →

Program human first je komplexný bezpečnostný program vyvinutý spoločnosťou Renault v spolupráci s vedcami, odborníkmi a hasičmi.

Pretože bezpečnosť cestnej premávky sa týka všetkých účastníkov cestnej premávky, či už chodcov, cyklistov alebo motoristov, program human first spoločnosti Renault si kladie za cieľ:

- 1. predchádzať nehodám vývojom bezpečnostného vybavenia a pokročilých asistenčných a bezpečnostných systémov pre vodiča**
až 36 pokročilých asistenčných systémov vodiča/viac než 60 prvkov bezpečnostnej výbavy, až 7 airbagov, detské ISOFIX, riešenie Renault Fixe4sure/viac než 2 000 bezpečnostných patentov podaných od roku 1970
- 2. zvládať nehody s využitím inovácií vyvinutých v spolupráci s hasičmi**
QRescue/Fireman Access/viac než 5 000 hasičov vyškolených za posledných 10 rokov v 17 krajinách sveta/približne 600 vozidiel darovaných ročne na výcvik hasičov
- 3. znižovať počet nehôd a ich závažnosť rozsiahlymi investíciami do výskumu a vývoja**
hodnotenie a testovanie bezpečnosti/prepojené služby/systém umelej inteligencie pre analýzu dát/kybernetická bezpečnosť

[pre viac informácií o programe human first](#)

Renault care service

Dlhý život pre vaše vozidlo

Prinášame jednoduché a rýchle riešenia šité na mieru potrebám vášho vozidla: online servisná ponuka, rýchle objednanie do servisu z pohodlia domova, transparentné ceny, servisné zmluvy, asistenčné služby a akčné ponuky na údržbu vášho vozidla v aplikácii MyRenault. Servis Renault zaistí kompletnú starostlivosť o vaše vozidlo. Zverte svoje vozidlo do rúk profesionálov a ušetríte čas aj peniaze.

[pre viac informácií o Renault care services](#)



Zaistením presnosti a aktuálnosti obsahu tejto publikácie v dobe tlače bola venovaná maximálna pozornosť. Tento dokument bol vytvorený na základe predsériovej výroby alebo prototypov. S ohľadom na svoju politiku neustáleho zlepšovania výrobkov si značka Renault vyhradzuje právo vykonávať kedykoľvek zmeny v špecifikácii, na vozidlách a ich príslušenstve, ktoré sú tu opísané a predstavené. O takých zmenách sú čo možno najskôr informovaní koncesionári Renault. Verzie vozidiel sa môžu líšiť podľa krajiny predaja, niektorá výbava nemusí byť k dispozícii (ako štandardná, za príplatok alebo ako príslušenstvo). Požiadajte, prosím, svojho miestneho zástupcu o najnovšie informácie. Z dôvodov daných obmedzeniami súvisiacimi s nosičom sa môžu farby reprodukované v tomto dokumente mierne líšiť od skutočných farieb laku alebo materiálov vnútorného obloženia. Všetky práva vyhradené. Reprodukcia v akejkoľvek forme alebo akýmkoľvek spôsobom, aj keď len časti tejto brožúry, je zakázaná bez predchádzajúceho písomného povolenia spoločnosti Renault.

Publicis - autorské práva k fotografiám: C. Pausania, © Renault Marketing 3D-Commerce - apríl 2024.
Renault s.a.s., francúzska jednoduchá akciová spoločnosť s kapitálom 533 941 113 EUR so sídlom 122-122 bis avenue du Général Leclerc - 92100 Boulogne-Billancourt Cedex - zapísaná v obchodnom registri v Nanterre pod č. B 780 129 987/
tel.: 0806 00 20 20.

Renault odporúča  **Castrol**



konfigurovať →