

NOVÝ  
**RENAULT  
MASTER E-TECH**  
100% elektrický



dostupný taktiež vo verzii so spaľovacím motorom



# generácia aerovanov

**Nový Renault Master, navrhnutý v aerodynamickom tuneli s úplne prepracovaným dizajnom, začína novú éru úžitkových vozidiel a stáva sa aerovanom. Aerodynamika a technológie zaisťujú efektívnosť, konektivitu s integrovanými službami Google<sup>(1)</sup>, asistenčné systémy a vysoký užívateľský komfort.**



**Nový Renault Master, ktorý je k dispozícii vo verzii E-Tech 100% elektrický alebo vo verzii so spaľovacím motorom, vám pomôže splniť všetky vaše pracovné výzvy.**

**40 rôznych továrenských typov karosérie vyrábaných značkou Renault**

**užitočná hmotnosť až 1 625 kg<sup>(2)</sup>**

**dojazd až 460 km<sup>(2)(3)</sup> s verziou E-Tech 100% elektrický**

**multimediálny systém openR link s integrovanými službami Google<sup>(1)</sup>**

**dynamický brzdný systém**

**20 pokročilých asistenčných systémov vodiča**

(1) v závislosti od krajiny. K dispozícii v závislosti od verzie ako voliteľná výbava. Pripojené služby My Renault, Google Maps a Google Assistant sú poskytované zadarmo na dobu 5 rokov od dátumu dodania vozidla. Google, Google Maps, Google News, Waze a ďalšie názvy značiek sú ochranné známky spoločnosti Google LLC. (2) v 100% elektrickej verzii L2H2 E-Tech - 87 kWh - 4 tony. (3) Meranie pri zapojení do zásuvky v cykle WLTP.

# **interaktívne menu**

**01. dizajn**

**02. zážitok na palube**

**03. nákladový priestor**

**04. multimédiá**

**05. motorizácia**

**06. dojazd a nabíjanie**

**07. prestavby**

**08. pokročilé asistenčné  
systémy vodiča**

**09. personalizácia**

# vysoko výkonný dizajn

Sklon čelného skla, otvory pre prívod vzduchu, tvar bočných spätných zrkadiel a oblý dizajn zadnej časti vozidla: všetky kľúčové prvky dizajnu boli optimalizované tak, aby zlepšili aerodynamické vlastnosti vozidla a priniesli výrazné úspory energie.



Maska chladiča s novým logom Renault čerpá inšpiráciu z amerických nákladných vozidiel a pôsobí robustným dojmom.



[konfigurovať →](#)

[menu](#)

## kabína orientovaná na vodiča

Interiér kombinuje inovatívnu pozíciu vodiča s vysokou úrovňou pracovného komfortu: pohodlné sedadlá, prístrojová doska v tvare písmena S orientovaná na vodiča pre ľahký prístup k ovládacím prvkom a dokonalou ergonómiou.



Užite si pracovný priestor zameraný na vaše potreby: mobilná kancelária s možnosťou konektivity, porty USB-C, zásuvky 220V<sup>(1)</sup> a 12V, zosilneným poťahom čalúnenia pre optimálnu odolnosť.



S deviatimi úložnými priestormi v kabíne vozidla o celkovej kapacite 135 l patrí nový Renault Master k predným vozidlám na trhu, ktoré vám umožnia udržať si dokonalú úroveň organizácie.



úložný priestor o objeme 66 litrov pod prednými sedadlami spolujazdca



prístrojová doska s uzatvárateľnou priehradkou

(1) iba vo verzii E-Tech 100% elektrický.

[konfigurovať →](#)

## jednoduché nakladanie

**Najlepší nakladací výkon vo svojej triede: užitočná hmotnosť až 1 625 kg<sup>(1)(2)</sup> a ťažná sila 2,5 tony.**



**A taktiež najlepšie posuvné bočné otváranie vo svojej kategórii s 1 312 mm<sup>(2)</sup>, zadné dvere otvárateľné v uhle 270°<sup>(3)</sup> a zadné stúpadlo<sup>(3)</sup> nového Renault Master umožňujú prístup do nákladového priestoru.**



**Používajte svoje náradie alebo počítač kedykoľvek vďaka technológii V2L 220V<sup>(4)</sup> zásuvky, ktoré sú k dispozícii v nákladovom priestore alebo v kabíne nového vozidla Renault Master E-Tech 100% elektrický.**



(1) pri E-Tech 100% elektrickej verzii L2H2 – 87 kWh – 4 tony. (2) verzia van. Štúdia spoločnosti Renault zo dňa 27.10. 2023. (3) Na želanie sú k dispozícii posuvné bočné dvere a zadná nášlapná doska. (4) Obojsmerná nabíjačka V2L.

[konfigurovať →](#)

[menu](#)

# multimediálny systém openR link s integrovanými službami Google<sup>(1)(2)</sup>

Vychutnajte si 10" obrazovku multimediálneho systému openR link s integrovanou službou Google<sup>(1)</sup> <sup>(2)</sup>. Plynulé a intuitívne rozhranie, ktoré vás bude sprevádzať na všetkých vašich pracovných cestách.



Prístup ku všetkým potrebným nástrojom a službám Google. S Google Maps<sup>(2)</sup> získate radu užitočných funkcií: priebežné aktualizácie, dopravu v reálnom čase, informácie o bodoch záujmu alebo dostupných nabíjacích miestach atď.



Vďaka aplikácii Google Assistant<sup>(2)</sup> môžete hlasom ovládať navigáciu, komunikovať alebo zmeniť teplotu na palube, bez toho aby to narušilo váš zážitok z jazdy.

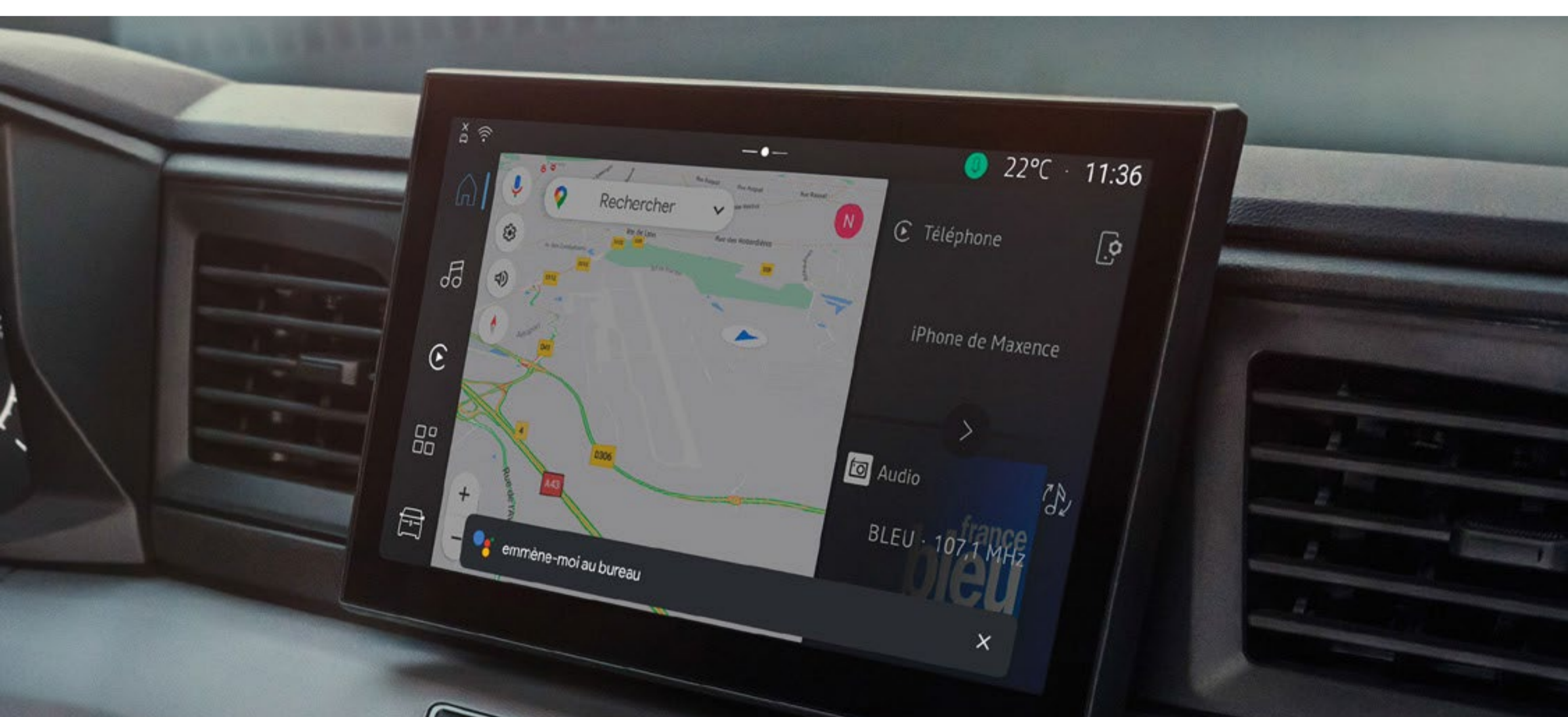

Vyberte si z viac než 50 aplikácií: parkujte pomocou aplikácie EasyPark, počúvajte hudbu prostredníctvom Spotify alebo si skontrolujte e-maily v prehliadači Vivaldi.

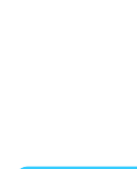

Waze je navigačná aplikácia riadená komunitou, ktorá zdieľa informácie o dopravnej situácii v reálnom čase. S aplikáciou Waze pridáte spoľahlivo do cieľa.



Prevezmite kontrolu nad svojimi hudobnými zážitkami a zabavou na palube vďaka Spotify, zahrnuté vo vašom predplatnom Spotify Premium.



Prehliadač Vivaldi je efektívny, rýchly a rešpektuje vaše súkromie.



S aplikáciou EasyPark si naplánujete a rezervujete parkovanie na celej Európe. Zadáte adresu svojej destinácie alebo sa nechajte navigovať pomocou mapy.

(1) v závislosti od krajiny. (2) k dispozícii na želanie v závislosti od verzie. Ripojené služby My Renault, Google, Google Maps, Google News, Waze a ďalšie značky sú ochranné známky spoločnosti Google LLC.

# aplikácie pre profesionálov

V spolupráci so špecialistami ponúka nový Renault Master individuálne riešenia pre profesionálov – Convertor companion. Vďaka tejto aplikácii a openR link môžete spravovať špecifické funkcie vášho prestavaného vozidla priamo z 10" obrazovky.\*

\* dostupné neskôr



## riešenie TIB

Je určené pre hasičské vozidlá a je ho možné použiť napríklad k ovládaniu vonkajšieho a vnútorného osvetlenia alebo k otváraniu a zatváraniu dverí; môže taktiež poskytovať informácie o stave batérie.

## riešenie Lamberet

určené pre chladiarenské vozidlá, slúži k ovládaniu teploty v nákladovom priestore.

## riešenie Modul System

Pre dielenské a pohotovostné vozidlá, automaticky počíta zataženie (mimo iné) a informuje vás o preťažení vozidla.



# My Renault pripojené služby

Pomocou aplikácie My Renault môžete svoje vozidlo ľahko spravovať na diaľku prostredníctvom smartfónu: upozornenie na odomknutie, lokalizáciu vozidla, diaľkovú aktiváciu svetiel a klaksónu.



## Uľahčite si každodenný život s aplikáciou My Renault

### organizujte si cesty

- naplánujte si cestu a automaticky pridávajte zastávky na čerpacích staniciach/ dobíjачích staniciach
- kedykoľvek lokalizujte svoje vozidlo
- nájdite svoje vozidlo aktiváciou klaksónu a svetiel

### spravujte svoju E-Tech 100% elektrickú verziu

- kontrolujte v reálnom čase stav nabitia a dojazd batérie
- diaľkovo programujte a spravujte nabíjanie a teplotu v kabíne
- vyhľadajte najbližšie verejné dobíjacie miesta

### zobrazte si informácie o vašom vozidle

- objavte všetky funkcie svojho vozidla vďaka našim video návodom
- vyhľadajte svoje servisné zmluvy a predĺžené záruky
- navštívte náš obchod a vyhľadajte služby a príslušenstvo pre svoje vozidlo

### spravujte technický stav svojho vozidla

- majte prístup k histórii údržby a dostávajúte upozornenie na blížiace sa servisné prehliadky
- objednajte sa do servisu
- využívajte ponuky Renault na mieru

[konfigurovať →](#)

## v čele inovácií

**Nový Renault Master ponúka jednu z najkomplexnejších ponúk naftových a E-Tech 100% elektrických motorov: ponuka 4 motorov Blue dCi a 2 elektrických batérií spĺňa potreby firemných zákazníkov.**



**Prejdite viac než 1 000 km<sup>(1)</sup> s novým inovatívnym motorom Blue dCi so zníženými emisiami CO<sub>2</sub> a nižšou spotrebou paliva. Táto naftová verzia je navyše vybavená úplne novou 9stupňovou automatickou prevodovkou<sup>(2)</sup>.**



**ponúka pohodlné a bezpečné brzdenie: rovnaká účinnosť bez ohľadu na hmotnosť nákladu a reakčná doba skrátená na polovicu pri núdzovom brzdení<sup>(3)</sup>. V elektrických vozidlách pomáha rekuperačný výkon nového systému predĺžiť dojazd.**



(1) Blue dCi 2L, kombinovaný cyklus norma WLTP. (2) Deväť stupňová automatická prevodovka EAG9 bude k dispozícii neskôr. (3) v prípade aktivácie asistenčným systémom vodiča.

[konfigurovať →](#)

# dojazd až 460 km<sup>(1)(2)</sup>

**Verzia E-Tech 100% elektrický s nulovými emisiami CO<sub>2</sub> vám pomôže pri každodenných cestách po meste a zabezpečí vám prístup do nízkoemisných zón.**



**Progres dosiahnutý optimalizáciou aerodynamiky a úplne novou platformou v kombinácii s dynamickým brzdovým systémom umožní znížiť spotrebu elektrickej energie o 27 %<sup>(3)</sup>.**

**Ponuka dvoch batérií navyše spĺňa všetky potreby: mestský dojazd 40 kWh pre prejsenie 180 km<sup>(4)</sup> ideálny pre jazdu po meste alebo dlhý dojazd 87 kWh pre dlhšie cesty až 460 km<sup>(1)(2)</sup>.**

#### **aerodynamický dizajn**

Nové línie vozidla Renault Master E-Tech 100% elektrický boli navrhnuté tak, aby maximalizovali jeho dojazd: sklon čelného skla, prívody vzduchu, tvar spätných zrkadiel a zoštíhlená zadná časť.

#### **dynamický brzdový systém**

Tento úplne nový kompaktný systém poskytuje rovnakú účinnosť brzdenia bez ohľadu na hmotnosť nákladu a skracuje reakčnú dobu pri núdzovom brzdení na polovicu. Každé spomalenie obnovuje energiu a zlepšuje celkový dojazd vozidla pri 100% elektrickej verzii E-Tech

#### **pneumatiky s nízkou spotrebou**

Ich nízky valivý odpor pomáha zachovať dojazd bez toho, aby negatívne ovplyvňoval priľnavosť k vozovke alebo kvalitu brzdenia.

#### **dojazd**

##### **batéria s kapacitou 87 kWh:**

· dojazd až 460 km<sup>(1)(2)</sup>

##### **batéria s kapacitou 40 kWh:**

· dojazd až 180 km<sup>(4)</sup>

(1) pri verzii E-Tech 100% elektrické L2H2 - 87 kWh - 4 tony. (2) Meranie prevedené v zásuvke v cykle WLTP. (3) Meranie v zásuvke v cykle WLTP v porovnaní s novým Renault Master L2H2 E-Tech 100% elektrický 87 kWh verzus Renault Master E-Tech 100% elektrický 52 kWh. Interná štúdia Renault (4) Dostupné neskôr.

# jednoduché nabíjanie

**Užívajte si nepretržitý prístup k širokej škále prispôsobených riešení pre nabíjanie doma, v práci, na cestách alebo inde.**



## nabíjanie na cestách

### rýchlonabíjanie DC<sup>(1)</sup> 130 kW max.

Na dlhšie cesty môžete s 87kWh batériou prejsť až 460 km<sup>(2)(3)</sup> podľa WLTP. Tento dojazd získate za 1h10 z rýchlonabíjacej stanice DC.

### Aplikácia My Renault

Vyhľadajte a skontrolujte dostupnosť verejných dobíjacích staníc. Zaplaťte za nabíjanie prostredníctvom vstavanej nabíjacej karty ZSE Drive<sup>(4)</sup>.

### Nabíjanie na cestách

Pri kúpe vozidla vám zdarma ponúkame nabíjaciu kartu ZSE Drive. Vďaka nej môžete dobíjať svoje vozidlo v najväčšej sieti verejných nabíjacích staníc. Karta je akceptovateľná aj u partnerov v zahraničí.

## nabíjanie doma, v práci alebo inde

### Nabíjanie AC<sup>(5)</sup> maximálne 22 kW

Nabíjajte svoj nový Renault Master E-Tech 100% elektrický z domácej siete pomocou wallboxu, zosilnenej zásuvky alebo pre príležitostné nabíjanie zo štandardnej domácej zásuvky.

### Nabíjanie AC<sup>(5)</sup> 11 kW

Reverzné nabíjanie. Pri použití so špecifickým káblom je možné použiť priamo ako zdroj napájania 220 V.

### Aplikácia My Renault

Naplánujte si nabíjanie vozidla na určité dni a časy – napríklad nabíjajte iba mimo špičku.

### Inštalácia nabíjacej stanice

Objednajte si riešenia pre nabíjanie a jeho inštaláciu prostredníctvom siete Renault a odborník od nášho partnera ZSE Drive zabezpečí inštaláciu ešte pred príchodom vášho nového vozidla.

(1) jednosmerný prúd. (2) pri verzii L2H2 E-Tech 100% elektrický pohon – 87 kWh – 4 tony. (3) Meranie v zásuvke v cykle WLTP. (4) Podmienené prihlásením sa k odberu služby. (5) Striedavý prúd.

# Nový Renault Master E-Tech 100% elektrický je dodávaný s káblom typu 3, ktorý je možné použiť s domácou<sup>(1)</sup> alebo verejnou nabíjacou stanicou.

## dobíjanie v mieste bydliska, v práci alebo inde

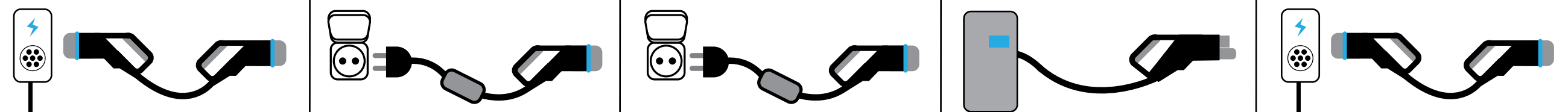
dobíjanie v mieste bydliska, v práci alebo inde	dobíjanie na cestách
<b>wallbox<sup>(1)</sup></b> 7,4 kW  kábel typ 3	<b>verejná nabíjacia stanica</b> 22 kW  kábel typ 3
<b>zabezpečená zásuvka Green'up</b> 3,7 kW  kábel typ 2 alebo flexi-charger	<b>rýchlonabíjanie DC</b> 150 kW  silný kábel do prípojky
<b>domáca zásuvka<sup>(2)</sup></b> 2,3 kW  kábel typ 2 flexi-charger	

### 40kWh batéria<sup>(3)</sup> pre maximálny dojazd 180 km<sup>(4)</sup>

50 km → 1 h 55	50 km → 3 h 55	50 km → 6 h 28	50 km → 15 min	50 km → 38 min
180 km → 5 h 44	180 km → 11 h 46	180 km → 21 h 59	180 km → 1 h	180 km → 1 h 53

### 87kWh batéria<sup>(3)</sup> pre maximálny dojazd 460 km<sup>(5)(6)</sup>

50 km → 1 h 55	50 km → 3 h 55	50 km → 6 h 28	50 km → 6 min	50 km → 38 min
180 km → 5 h 44	180 km → 11 h 46	180 km → 21 h 59	180 km → 19 min	180 km → 1 h 53
460 km → 13 h 54	460 km → 28 h 30	460 km → 47 h 02	460 km → 1 h 10	460 km → 4 h 35

(1) ZSE Drive ponúka. Ďalšie informácie o službách ZSE Drive nájdete na stránke služieb ZSE Drive. (2) Iba pre príležitostné použitie. (3) Pripojené k 150kW verejnej rýchlonabíjacej stanici. Uvedené doby nabíjanie sú vypočítané za optimálnych podmienok pre batériu, hodnota teploty a nabíjacej stanice. Tieto časy sa líšia v závislosti od verzií, voliteľnej výbavy a naprogramovaniu vozidla. Vzďialenosti sú merané na základe protokolu WLTP. (4) Dostupné neskôr. (5) pri verzii L2H2 E-Tech 100% elektrické – 87 kWh – 4 tony. (6) Merané v zásuvke v cykle WLTP.

**konfigurovať →**

## vaše užitkové vozidlo na mieru

**Nový Renault Master ponúka až 40 rôznych verzií vrátane továrenských prestavieb priamo z továrne vo francúzskej Batilly.**



verzia dvojkabína

**Vďaka 40 rôznym typom karosérie, od dvojkabíny cez skriňové nadstavby na prepravu tovaru a osôb až po valníky a sklopné valníky pre stavebníctvo, plošiny a podvozky určené na prestavby, je nový Renault Master vhodný pre každé pracovné odvetvie.**



verzia podvozku s dvojitou kabínou

**Renault sa taktiež môže spoľahnúť na sieť certifikovaných prestavbárov pre radu ďalších špeciálnych lokálnych prestavieb.**



sklopný valník s jednoduchou kabínou



skriňová nadstavba

**konfigurovať →**

## 08. pokročilé asistenčné systém vodiča



**human first  
program**

safety by Renault

# 20 pokročilých asistenčných systémov

**V rámci programu human first je Renault Master vybavený 20 modernými a inovatívnymi asistenčnými systémami.**

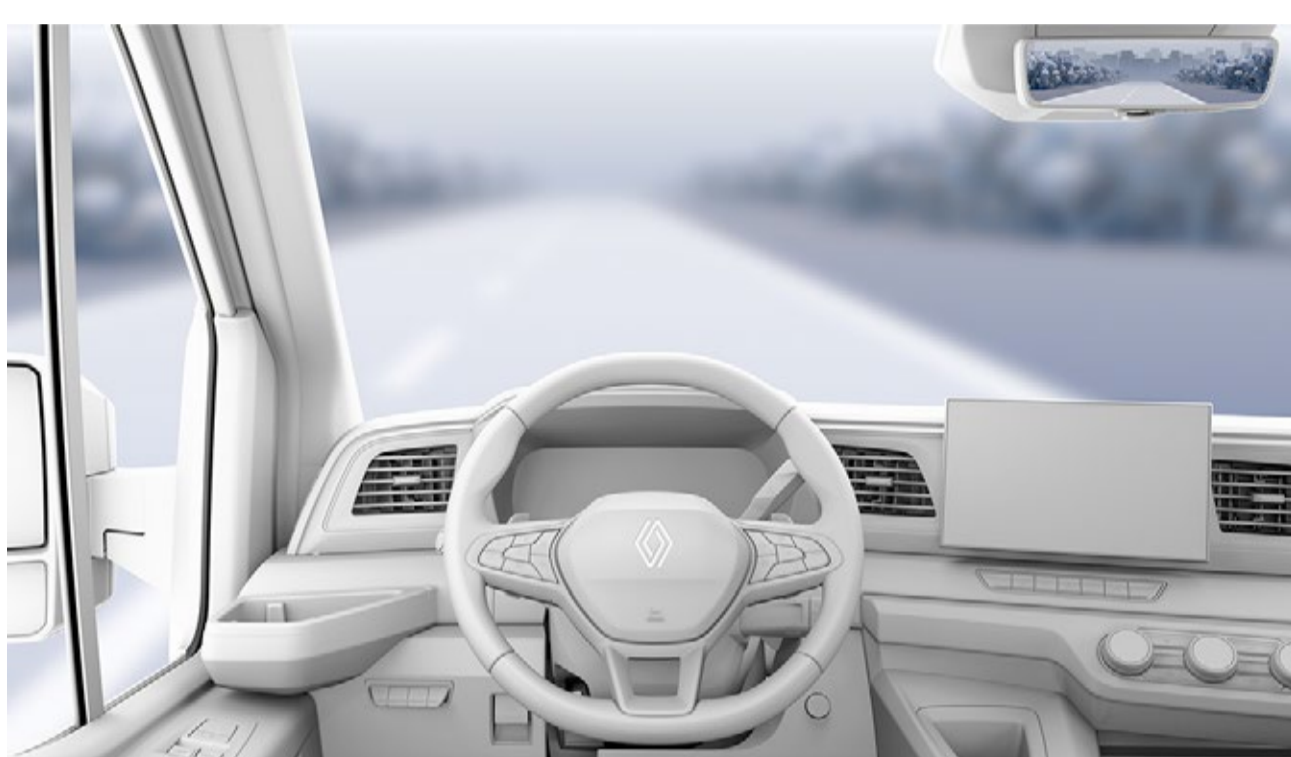

### spätné zrkadlo Rear View Assist

Na digitálnej obrazovke – namiesto vnútorného spätného zrkadla – môžete sledovať, čo zachytáva kamera nainštalovaná v zadnej časti vozidla.



### predné a zadné parkovacie senzory

Senzory radaru vám uľahčia manévrovanie tým, že vás zvukovými a vizuálnymi signálmi upozornia na blízkosť prekážok pred alebo za vozidlom.

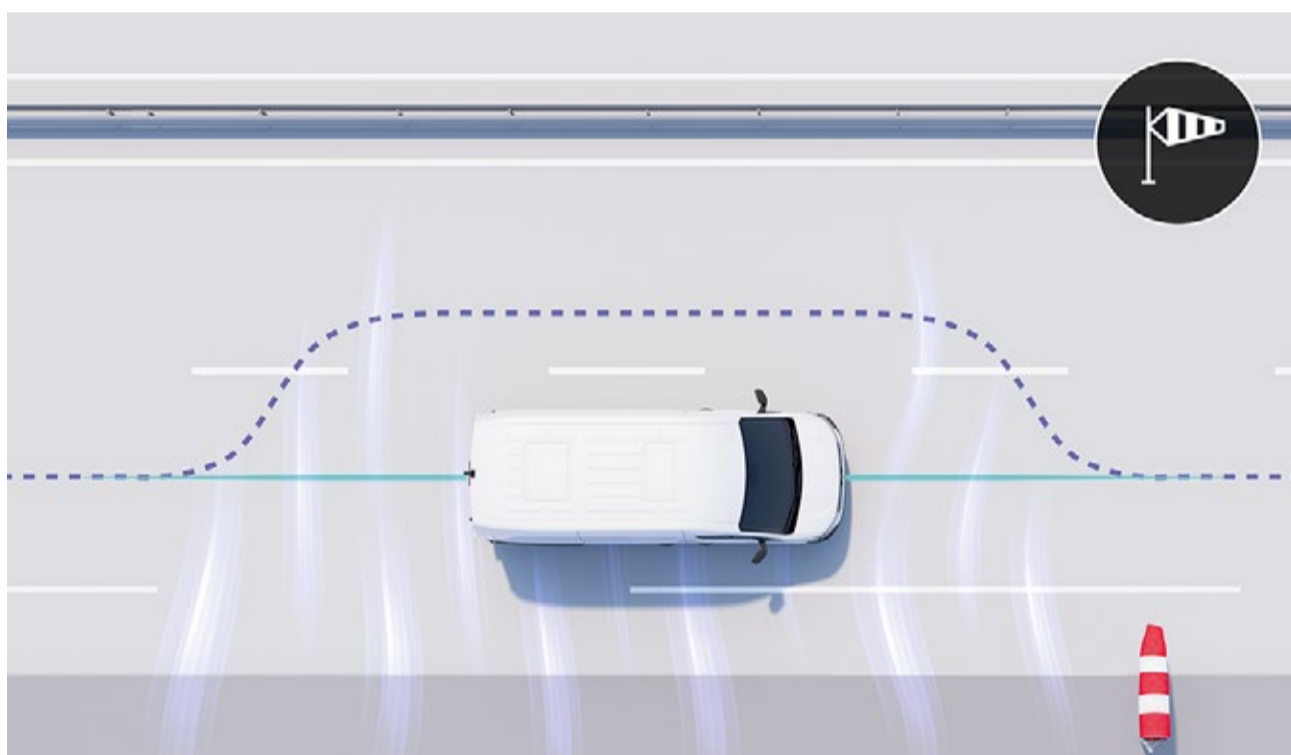

### asistent poryvov bočného vetra

Pomáha udržať trajektóriu vozidla nad 70 km/h pri silnom bočnom vetre alebo pri predbiehaní iným vozidlom.

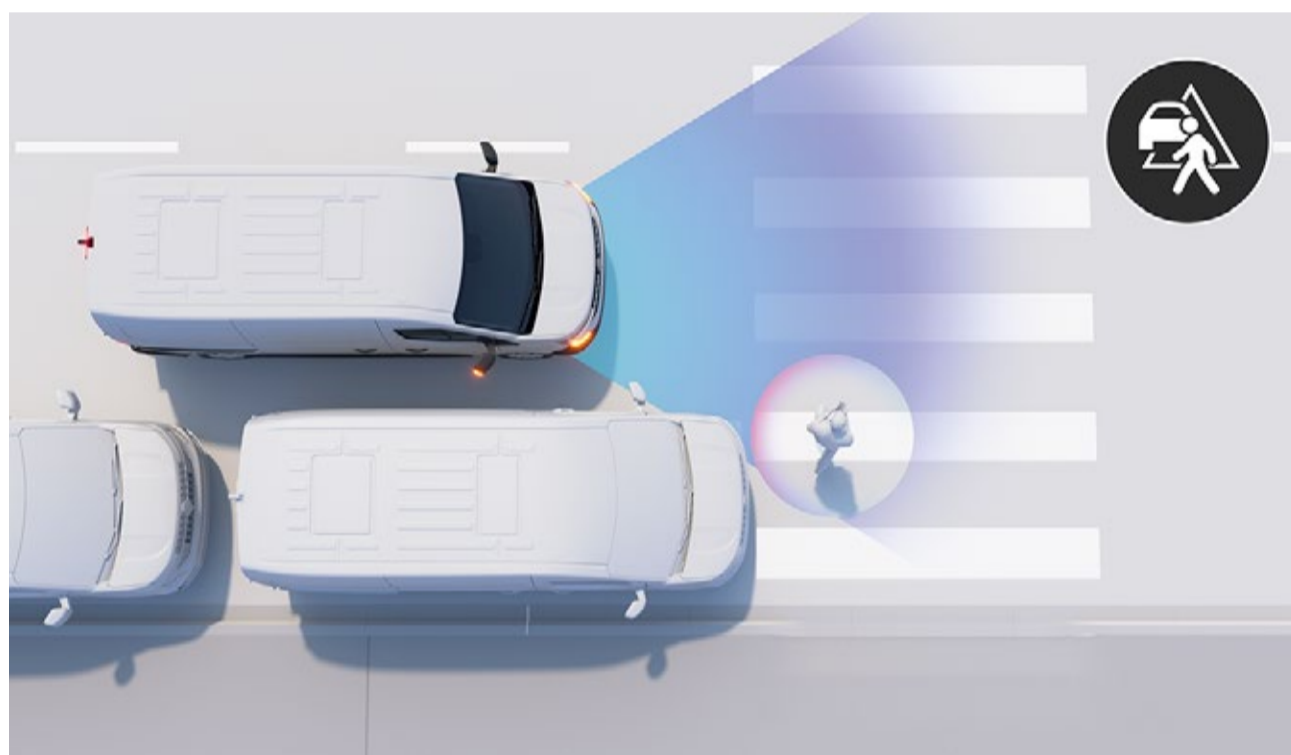

### automatické núdzové brzdenie s detekciou chodcov/cyklistov

Pomocou senzoru rozpozná chodcov a cyklistov blížiacich sa spredu alebo z boku a v prípade nebezpečnej zrážky vyzve vodiča, aby zabrzdil. Pokiaľ systém zistí, že vodič reaguje príliš pomaly, brzdí intenzívnejšie a v prípade potreby môže vozidlo úplne zastaviť.

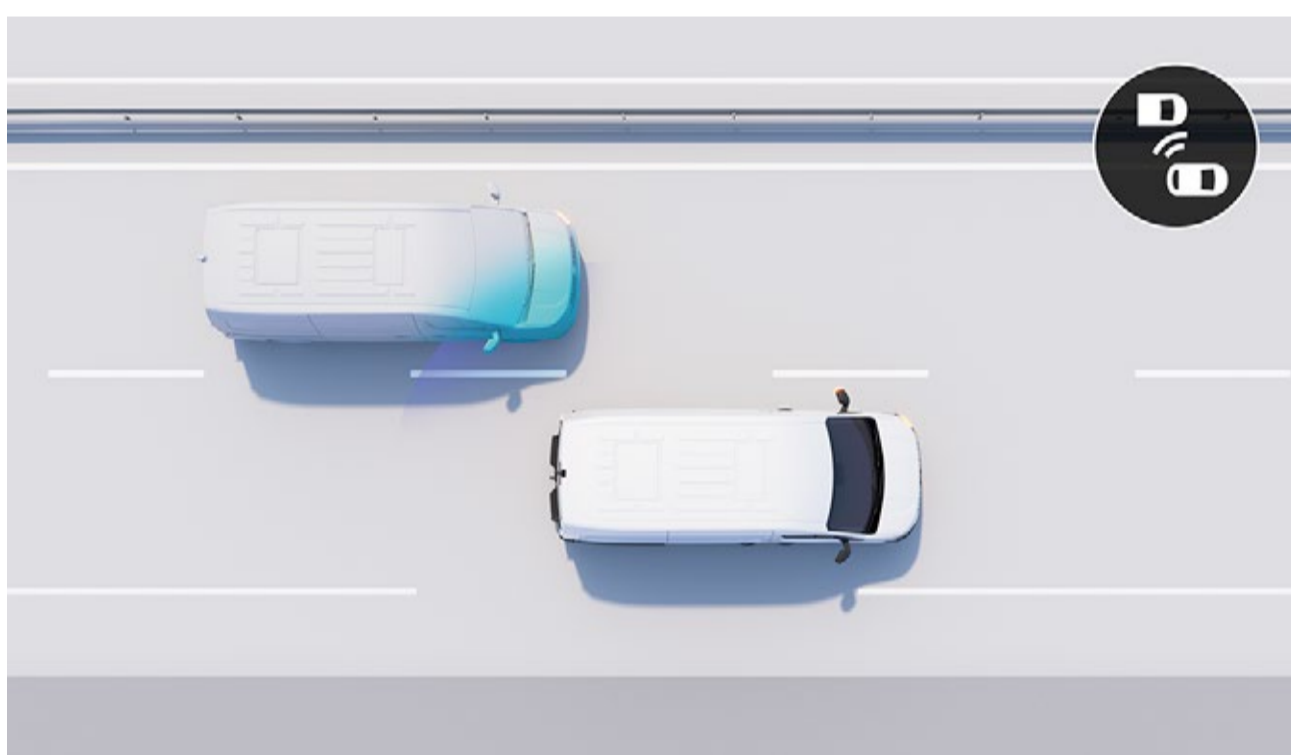

### systém sledovania mŕtveho uhla

Dokáže detegovať prítomnosť cyklistu alebo vozidla v zadných bočných oblastiach mimo pole viditeľnosti. Vodiča na to upozorní výstražná kontrolka v spätných zrkadlách. Na strane spolujazdca radar deteguje cyklistov v mŕtvom uhle a spustí zvukový a svetelný signál.

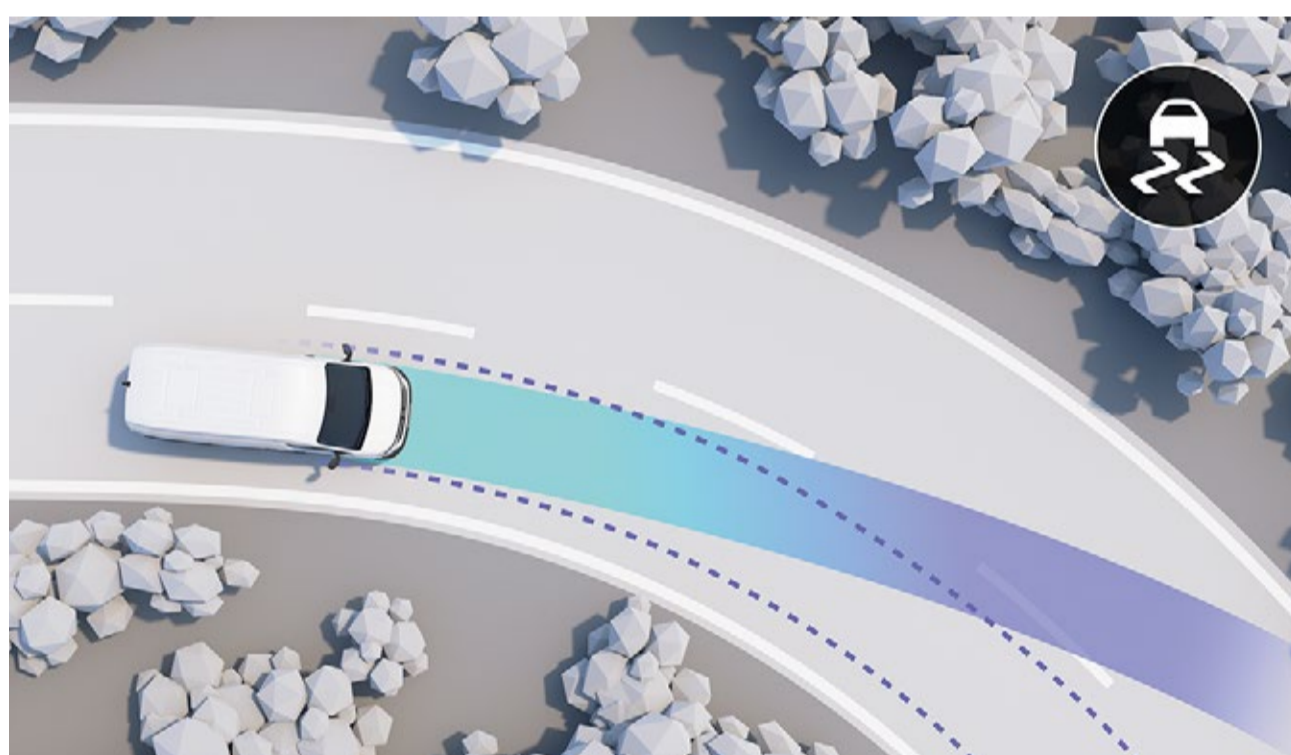

### elektronický stabilizačný systém ESC

Táto nová generácia kombinuje protišmykový systém a systém kontroly trakcie (Extended Grip) s rozšírenou príľnavosťou a asistentom rozjazdu do kopca. Udržiava trajektóriu vozidla aj pri strate príľnavosti jedného alebo viacerých kolies.

#### riadenie

- asistent rozjazdu do kopca
- asistent uzávierky diferenciálu<sup>(1)</sup>
- asistent pri poryvoch bočného vetra
- spätné zrkadlo rear view assist
- automatické prepínanie diaľkových/tlmených svetiel
- Extended Grip
- rozpoznávanie dopravných značiek a upozornenie na prekročenie rýchlosti
- inteligentný adaptívny tempomat
- periférne videnie

#### parkovanie

- predné parkovacie senzory
- zadné parkovacie senzory
- bočné parkovacie senzory
- zadná parkovacia kamera

#### bezpečnosť

- systém upozornenia pri opustení jazdného pruhu
- protiblokovací systém bŕzd (ABS)
- asistent stability prívesu
- systém sledovania mŕtveho uhla
- elektronická kontrola stability
- automatické núdzové brzdenie
- automatické núdzové brzdenie s detekciou chodcov/ cyklistov

(1) dostupné neskôr iba vo verzii s pohonom zadných kolies.

**konfigurovať →**

## 09. personalizácia

# farby laku karosérie



modrá agave<sup>(1)</sup>



modrá gris<sup>(2)</sup>



sivá etoile<sup>(2)</sup>



čierna nacré<sup>(2)</sup>



biela mineral<sup>(1)</sup>



sivá urban<sup>(1)</sup>



červená pompiers<sup>(1)</sup>

(1) nemetalický lak.  
(2) metalický lak.

**konfigurovať →**



## 09. personalizácia

# prvky štandardnej výbavy



### advance

- 16" ocelové disky kolies s rozšírenou ochranou vange
- bočné lišty s upevňovacími krúžkami<sup>(1)</sup>
- 10" obrazovka multimedialneho systému openR link so zrkadlením obrazovky smartfónu<sup>(2)(3)</sup>



### extra (advance +)

- obloženie prepážky na strane kabíny
- sedadlo spolujazdca s funkciou mobilná kancelária
- 12V zásuvka v nákladovom priestore

(1) voliteľné. (2) v závislosti od krajiny. (3) k dispozícii ako voliteľná výbava v závislosti od verzie. Pripojené služby My Renault, Google Maps a Google Assistant jsousú poskytované zadarmo na dobu 5 rokov od dátumu dodania vozidla. Google, Google Maps, Google News, Waze a ďalšie názvy značiek sú ochranné známky spoločnosti Google LLC.

## 09. personalizácia

# čalúnenie



**látkové čalúnenie CORE<sup>(1)</sup>**



**látkové čalúnenie UPPER so zosilneným čalúnením sedadla vodiča zo zrnitej poťahovej textílie<sup>(2)</sup>**



**zosilnené čalúnenie SIMILI so syntetickou kožou TEP<sup>(3)</sup>**

# disky kolies



**16" ocelové disky kolies**



**16" ocelové disky kolies s okrasnými krytmi vango<sup>(2)</sup>**



**16" ocelové disky kolies s okrasnými krytmi airna**

(1) sériovo na Advance. (2) sériovo na Extra. (3) voliteľné.

**konfigurovať →**

# príslušenstvo

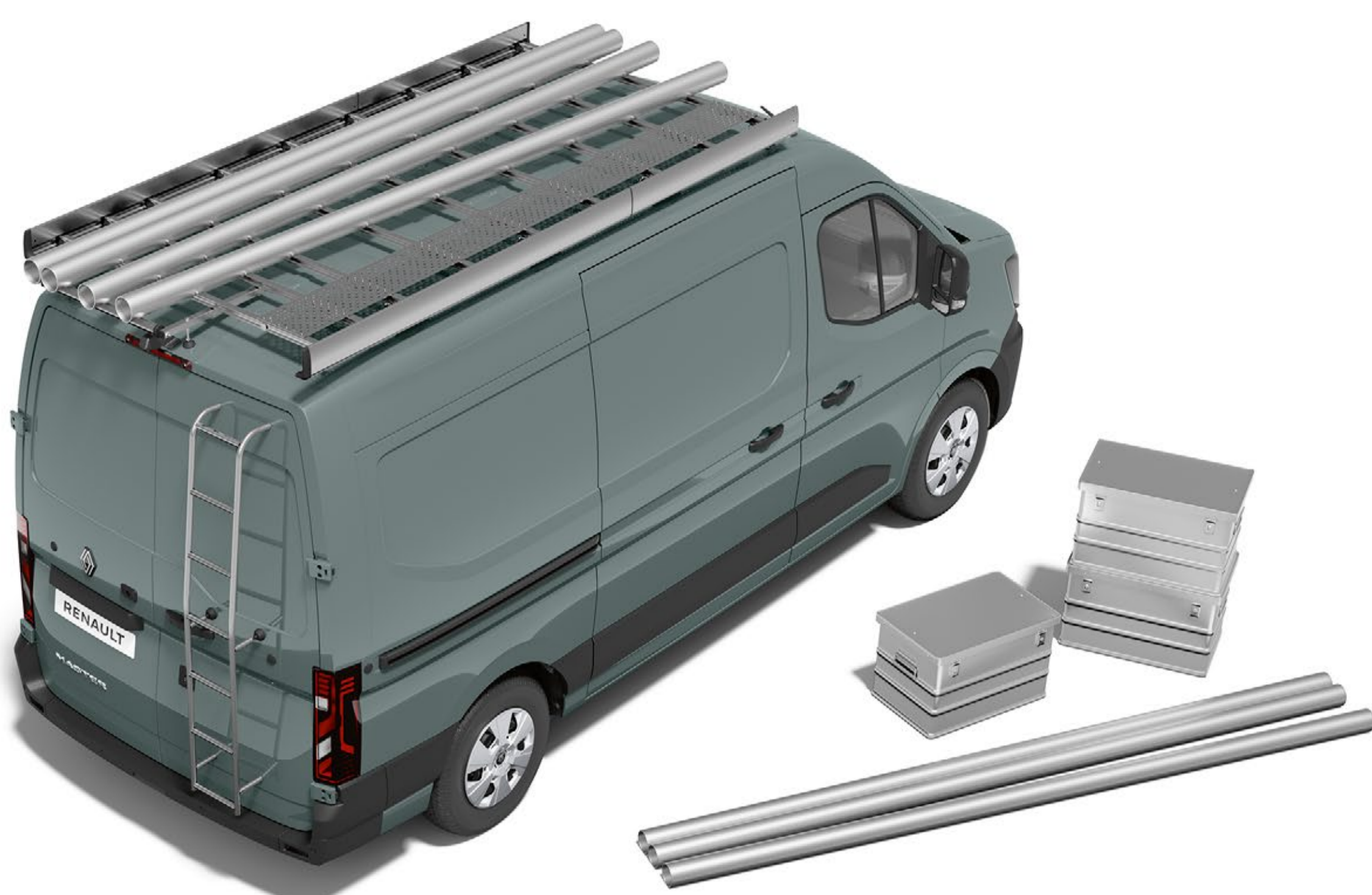

## strešná galéria, manipulačná plošina a rebrík

Vybavte svoj nový Renault Master hliníkovou strešnou galériou, ktorá unesie až 150 kg nákladu. V kombinácii s manipulačnou plošinou a rebríkom dosiahnete maximálnej efektivity a bezpečia pri prevoze objednaného vybavenia a materiálu.



## strešné tyče

Ideálne pre zvýšenie nosnosti vozidla. Je možné zakúpiť kompletnú sadu hliníkových strešných tyčí alebo iba predný či zadný pár. Toto oficiálne príslušenstvo Renault spĺňa požiadavky výrazne presahujúce bezpečnostné a odolnostné normy.



## ťahné zariadenie Standard s guľovým kĺbom

Lahko sa pripieňuje a slúži k bezpečnému ťahaní prívesu a profesionálneho vybavenia. Vyrobené na mieru, nijak nepoškodí karosériu vášho pracovného vozidla. Určené pre intenzívne používanie a mnohostranné využitie.



## poťahy sedadiel

Potahy na predné sedadlá a lavicu, ktorú sú k dispozícii v látkovom prevedení alebo v prevedení z textilu so zrnitou povrchovou úpravou, je možné rýchlo namontovať a účinne chráni pôvodné čalúnenie vášho vozidla.



## gumové koberce

Chránite podlahu svojej kabíny týmito odolnými kobercami. Sú vode odolné a ľahko sa udržiavajú, je ich možné rýchlo pripievať pomocou špeciálnych bezpečnostných spon, ktoré sú súčasťou balenia.

**konfigurovať →**

## 09. personalizácia

# motorizácia

E-Tech 100% elektrický	
maximálny výkon kW (k)	
96 (130)	105 (140)
maximálny krútiaci moment Nm pri ot./min	
300	
batéria	
kapacita batérie (kWh)	
40	87
WLTP dojazd (km) <sup>(1)</sup>	
180 (N2) <sup>(2)</sup>	460 (N2) <sup>(3)</sup>
typ nabíjania	
DC 50 kW/AC 11 kW	DC 130 kW/AC 11 kW V2G/V2V/V2L
výkon	
maximálna rýchlosť (km/h)	
120 pre 3,5 t	90 pre 4 t/120 pre 3,5 t
certifikačný protokol	
WLTP <sup>(1)</sup>	

(1) WLTP (Worldwide harmonized Light vehicles Test Procedures): tento nový protokol poskytuje výsledky omnoho bližšie výsledkom pri každodennom používaní ako protokol NEDC.

(2) Homologizácia prebieha.

(3) pri verzii E-Tech 100% elektrické L2H2 – 87 kWh – 4 tony. Podľa normy WLTP pre kombinovaný cyklus.

# spaľovacia verzia

Euro 6e					
Blue dCi 105	Blue dCi 130	Blue dCi 150	Blue dCi 170	Blue dCi 150 automatická prevodovka	Blue dCi 170 automatická prevodovka
prevodovka					
6stupňová manuálna prevodovka	6stupňová manuálna prevodovka	6stupňová manuálna prevodovka	6stupňová manuálna prevodovka	automatická/9stupňová <sup>(1)</sup>	automatická/9stupňová <sup>(1)</sup>
maximálny výkon kW (k) pri otáčkach					
77 (105) pri 3 500	96 (130) pri 3 500	110 (150) pri 3 500	125 (170) pri 3 500	110 (150) pri 3 500	125 (170) pri 3 500
maximálny krútiaci moment (Nm) pri otáčkach					
330 pri 1 500	350 pri 1 500	360 pri 1 500	380 pri 1 500	360 pri 1 500	380 pri 1 500
typ karosérie					
všetky typy karosérií					
áno					
podvozky, sklopné valníky, valníky, plošina a prestavané panelové dodávky s pohonom predných kolies					
áno					

(1) dostupné neskôr.

**Program human first je komplexný bezpečnostný program vyvinutý značkou Renault v spolupráci s vedcami, odborníkmi a hasičmi.**

**Pretože bezpečnosť cestnej premávky sa týka všetkých účastníkov cestnej premávky, či už chodcov, cyklistov alebo motoristov, program human first značky Renault si kladie za cieľ:**

- 1. predchádzať nehodám vývojom bezpečnostného vybavenia a pokročilých asistenčných a bezpečnostných systémov pre vodiča**  
až 36 pokročilých asistenčných systémov vodiča/viac než 60 prvkov bezpečnostnej výbavy, až 7 airbagov, detské ISOFIX, riešenie Renault Fixe4sure/viac než 2 000 bezpečnostných patentov podaných od roku 1970
- 2. zvládať nehody s využitím inovácií vyvinutých v spolupráci s hasičmi**  
QR Rescue/Fireman Access/viac než 5 000 hasičov vyškolených za posledných 10 rokov v 19 krajinách sveta/približne 400 vozidiel darovaných ročne na výcvik hasičov
- 3. znižovať počet nehôd a ich závažnosť rozsiahlymi investíciami do výskumu a vývoja**  
hodnotenie a testovanie bezpečnosti/prepojené služby/systém umelej inteligencie pre analýzu dát/kybernetická bezpečnosť

**pre viac informácií o programe**  
**human first**

# ZSE Drive: služby nášho partnera navrhnuté tak, aby vám uľahčili život s vaším elektromobilom

Užite si naplno vaše elektrické vozidlo: inštalácia domácej nabíjacej stanice ihneď po zakúpení vášho vozidla, služby zákazníkom priamo vo vašom smartfóne a prístup k najväčšej verejnej sieti nabíjacích staníc na Slovensku.



inštalácia nabíjacej stanice

jednoduché platenie a vyhľadávanie nabíjacích staníc s nabíjacou kartou ZSE Drive

## špecializované služby pre firemných zákazníkov v centrách Pro+

Spoločnosť Renault poskytuje svojim firemným zákazníkom vhodné a inovatívne riešenia v oblasti produktov a služieb prostredníctvom svojej rozsiahlej siete Pro+.

### 100% firemné služby

- široký výber ľahkých úžitkových vozidiel so spaľovacím motorom a elektrických vozidiel
- prestavby podľa potrieb klientov
- skúšobné jazdy ľahkých úžitkových vozidiel
- rozsiahle ponuky financovania
- flexibilné zmluvy o údržbe
- údržba všetkých úžitkových vozidiel a nadstavieb

### záruka mobility

- vhodná otváracia doba servisov
- náhradné vozidlo
- záchrana pri poruche kedykoľvek, 24/7

### váš partner v podnikaní

- špecializovaný poradca Pro+
- rady k rozvoji vášho podnikania
- podpora vášho prechodu na nové zdroje energie

[zistite viac o Renault Pro+](#)



Zaistením presnosti a aktuálnosti obsahu tejto publikácie v dobe tlače bola venovaná maximálna pozornosť. Tento dokument bol vytvorený na základe predsériovej výroby alebo prototypov. S ohľadom na svoju politiku neustáleho zlepšovania výrobkov si značka Renault vyhradzuje právo vykonávať kedykoľvek zmeny v špecifikácii, na vozidlách a ich príslušenstve, ktoré sú tu opísané a predstavené. O takých zmenách sú čo možno najskôr informovaní koncesionári Renault. Verzie vozidiel sa môžu líšiť podľa krajiny predaja, niektorá výbava nemusí byť k dispozícii (ako štandardná, za príplatok alebo ako príslušenstvo). Požiadajte, prosím, svojho miestneho zástupcu o najnovšie informácie. Z dôvodov daných obmedzeniami súvisiacimi s nosičom sa môžu farby reprodukované v tomto dokumente mierne líšiť od skutočných farieb laku alebo materiálov vnútorného obloženia. Všetky práva vyhradené. Reprodukcia v akejkoľvek forme alebo akýmkoľvek spôsobom, aj keď len časti tejto brožúry, je zakázaná bez predchádzajúceho písomného povolenia spoločnosti Renault.

Publicis – autorské práva k fotografiám: P.McLean, Recom, © Renault Marketing 3D-Commerce – marec 2024.  
Renault s.a.s., a société par actions simplifiée (francúzska zjednodušená akciová spoločnosť) s kapitálom 533 941 113 EUR so sídlom 122-122 bis avenue du Général Leclerc – 92100 Boulogne-Billancourt Cedex – zapísaná do obchodného registra v Nanterre pod č. B 780 129 987 / tel.: 0806 00 20 20.

# Renault Pro+

[business.renault.sk/proplus](https://business.renault.sk/proplus)



**konfigurovať →**