

RENAULT MASTER

valník, sklopný valník
cenník



VALNÍK PREDNÝ NÁHON

| verzia | max. povolená hmotnosť (kg) | motorizácia | Extra | dvojkabína Extra |
|--------|-----------------------------|----------------|-----------------|------------------|
| L3H1P3 | 3 500 | Blue dCi 145 k | 32 640 € | 33 840 € |
| | | Blue dCi 165 k | 33 540 € | 34 740 € |

VALNÍK ZADNÝ NÁHON

| | | | | |
|--------|-----------|----------------|-----------------|-----------------|
| L2H1P4 | 3 500 DM* | Blue dCi 145 k | 34 640 € | |
| | | Blue dCi 165 k | 35 540 € | |
| L3H1P3 | 3 500 | Blue dCi 130 k | | 34 240 € |
| | | Blue dCi 145 k | | 35 340 € |
| | | Blue dCi 165 k | | 36 240 € |
| L3H1P4 | 3 500 DM* | Blue dCi 145 k | 35 340 € | 36 540 € |
| | | Blue dCi 165 k | 36 240 € | 37 440 € |
| L3H1P5 | 4 500 | Blue dCi 165 k | 38 290 € | 39 490 € |
| L4H1P4 | 3 500 DM* | Blue dCi 145 k | 36 040 € | 37 240 € |
| | | Blue dCi 165 k | 36 940 € | 38 140 € |
| L4H1P5 | 4 500 | Blue dCi 165 k | 38 990 € | 40 190 € |

SKLOPNÝ VALNÍK PREDNÝ NÁHON

| | | | | |
|--------|-------|----------------|-----------------|-----------------|
| L2H1P3 | 3 500 | Blue dCi 145 k | 33 640 € | |
| | | Blue dCi 165 k | 34 540 € | |
| L3H1P3 | 3 500 | Blue dCi 145 k | | 34 840 € |
| | | Blue dCi 165 k | | 35 740 € |

SKLOPNÝ VALNÍK ZADNÝ NÁHON

| | | | | |
|--------|-----------|----------------|-----------------|-----------------|
| L2H1P3 | 3 500 | Blue dCi 165 k | 35 340 € | |
| L2H1P4 | 3 500 DM* | Blue dCi 145 k | 35 640 € | |
| | | Blue dCi 165 k | 36 540 € | |
| L3H1P3 | 3 500 | Blue dCi 165 k | | 37 240 € |
| L3H1P4 | 3 500 DM* | Blue dCi 145 k | 36 340 € | 37 540 € |
| | | Blue dCi 165 k | 37 240 € | 38 440 € |

10
20
50

financovanie 103 %

s Renault Financial Services preplatíte iba 3 % z ceny vozidla¹⁾

ponuka sa vzťahuje len na podnikateľov a firmy

www.renault.sk

sledujte nás na sociálnych sieťach



20230427-47

Cenníková cena a prípadné obchodné akcie sú platné do 31. 5. 2023 za predpokladu, že nenastane podstatná zmena okolností. RSK si vyhradzuje právo s ohľadom na podstatnú zmenu okolností alebo vyššiu moc, pokiaľ by nastali, objednávky neprijímať, alebo upraviť ponuku v prípade zmien modelov, verzií, konfigurácie modelov, výbav, opcí, modelového roku, emisnej normy, katalógovej ceny či prípadne obchodnej akcie.

Uvedené ceny sú bez DPH.

1) Platí pri akontácii 65 % a dĺžke splácania 36 mesiacov. Ponuka sa vzťahuje len na podnikateľov a firmy. Renault Financial Services znamená financovanie poskytované spoločnosťou UniCredit Leasing Slovakia, a.s.

* DM - dvojmontáž

Podvozok verzie P4 s prípustnou max. hmotnosťou 3 500 kg (homologácia N1) je technicky zhodný s verziou P5 (4 500 kg / N2 / zadná náprava s dvojmontážou).

EXTRA

prvky sérieovej výbavy:

- ABS s elektronickým rozdeľovačom brzdného sily a asistenčným systémom bŕzd, systém núdzového brzdzenia
- elektronický stabilizačný systém ESC vr. asistenta rozjazdu do kopca a systému kontroly trakcie Extended grip
- airbag vodiča
- upozornenie na nezapnuté pásy vodiča a spolujazdcov
- kľúč s 2 tlačidlami
- centrálné zamykanie
- rádio 1DIN, DAB, MP3, Bluetooth, USB, Jack
- manuálna klimatizácia
- elektrické ovládanie okien vodiča a spolujazdca, impulzné ovládanie okna vodiča
- LED denné svietenie
- dažďový a svetelný senzor
- elektricky ovládané a vyhrievané vonkajšie spätné zrkadlá, sklopné
- tónované sklá
- palivová nádrž 105 litrov (80 l pre zadný pohon)
- tmavý interiér Carbon
- čalúnenie Kompo
- ozdobné chrómované detaily výduchov klimatizácie palubnej dosky
- úložný priestor nad predným oknom
- zásuvka Easy life pred sedadlom spolujazdca
- výsuvný pultík Easy life, držiak nápojov
- čalúnenie zadnej steny kabíny
- sedadlo vodiča výškovo a pozdĺžne nastaviteľné s laktovou a bedrovou opierkou
- laktová opierka
- dvojmiestne sedadlo spolujazdca so stolíkom na zadnej strane sklopného operadla a úložným priestorom pod sedákom
- predný a zadný nárazník nelakovaný
- mriežka predného chladiča s chrómovanými prvkami
- 16" oceľové disky kolies
- okrasné kryty kolies mini
- plnohodnotná rezerva
- ťažné zariadenie (nie pre zadný pohon)
- kovová ochrana pod motorom
- pevná valníková nadstavba (hliníkové bočnice, podlaha z odolnej 15mm preglejky s protišmykovou úpravou)
- káble na prestavbu



DVOJKABÍNA EXTRA

špecifické prvky sérieovej výbavy:

- palivová nádrž 80 litrov
- čalúnenie Kaleido
- bez čalúnenia zadnej steny kabíny



pevná valníková nadstavba s plne demontovateľnými bočnicami

ložná plocha z 15mm silnej odolnej preglejky s protišmykovou úpravou



zadný demontovateľný rám
s otvormi pre fixáciu nákladu s max.
zaťažiteľnosťou 300 kg



kotviace oká DIN 75410



drážka v bočnici a háky pod príviesom pre
uchytenie plachty či fixačných pásov



integrováný schodík v zadnom paneli

Renault Master sklopný valník

EXTRA

prvky sérieovej výbavy:

- ABS s elektronickým rozdeľovačom brzdných síl a asistenčným systémom bŕzd, systém núdzového brzdzenia
- elektronický stabilizačný systém ESC vr. asistenta rozjazdu do kopca a systému kontroly trakcie Extended grip
- airbag vodiča
- upozornenie na nezapnuté pásy vodiča a spolujazdca
- kľúč s 2 tlačidlami
- centrálné zamykanie
- rádio 1DIN, DAB, MP3, Bluetooth, USB, Jack
- manuálna klimatizácia
- elektrické ovládanie okien vodiča a spolujazdca, impulzné ovládanie okna vodiča
- LED denné svietenie
- dažďový a svetelný senzor
- elektricky ovládané a vyhrievané vonkajšie spätné zrkadlá, sklopné
- tónované sklá
- palivová nádrž 80 litrov
- tmavý interiér Carbone
- čalúnenie Kompo
- ozdobné chrómované detaily výduchov klimatizácie palubnej dosky
- krytá priehradka na palubnej doske
- zásuvka Easy life pred sedadlom spolujazdca
- bez výsuvného pultíku Easy life, držiak nápojov
- čalúnenie zadnej steny kabíny
- sedadlo vodiča výškovo a pozdĺžne nastaviteľné s laktovou a bedrovou opierkou
- samostatné sedadlo spolujazdca
- nemetalická farba biela Mineral
- predný a zadný nárazník nelakovaný
- mriežka predného chladiča s chrómovanými prvkami
- 16" oceleové disky kolies
- okrasné kryty kolies mini
- plnohodnotná rezerva
- hliníkový sklopný valník jednostranný
- káble na prestavbu
- prídavný modul pre prestavby (2 konektory 2 a 16 pin)



DVOJKABÍNA EXTRA

špecifické prvky sérieovej výbavy:

- čalúnenie Kaleido
- výsuvný pultík Easy life, držiak nápojov
- dvojmiestne sedadlo spolujazdca so stolíkom na zadnej strane sklopného operadla a úložným priestorom pod sedákom (pre predný pohon)
- samostatné sedadlo spolujazdca s bedrovou opierkou (pre zadný pohon)
- oceleový sklopný valník s hliníkovými bočnicami jednostranný ULTRALIGHT
- bez prídavného modulu pre prestavby (2 konektory 2 a 16 pin)



Renault Master sklopný valník

sklopná valníková nadstavba s plne demontovateľnými bočnicami

ložná plocha a predná stena zo žiarovo zinkovaného plechu

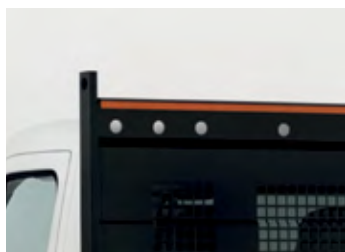

ochrana kabíny s funkciou nosiča dlhých predmetov so zaťažením max. 400 kg (otvory slúžia k fixácii nákladu)



bočnice s vrchnými a spodnými pántami



kotviace oká DIN 75410



drážka v bočnici a háky pod prívesom pre uchytenie plachty či fixačných pásov



sklopný valník dĺžky L3 je vybavený praktickým uzamykateľným boxom s rozmermi 640 × 840 × 2 000 mm

valník - sériová a voliteľná výbava

aktívna a pasívna bezpečnosť

| | | Extra predný náhon | Extra zadný náhon | dvojkabína predný náhon | Extra zadný náhon |
|---|--------|--------------------------|-------------------------|-------------------------------|-------------------------|
| ABS s elektronickým rozdeľovačom brzdných síl a asistenčným systémom bŕzd, systém núdzového brzdenia | ABS | • | • | • | • |
| elektronický stabilizačný systém ESC vr. asistenta rozjazdu do kopca a systému kontroly trakcie Extended grip | ASRESP | • | • | • | • |
| tempomat s obmedzovačom rýchlosti | REGVIT | 200 € | 200 € | 200 € | 200 € |
| aktívny systém núdzového brzdenia AEBs <i>v sérii na P5</i> | AEBs01 | 490 € | 490 € | 490 € | 490 € |
| systém varovania pred opustením jazdného pruhu <i>v sérii na P5</i> | DLIGM1 | 250 € | 250 € | 250 € | 250 € |
| airbag vodiča | AIRBA1 | • | • | • | • |
| airbag vodiča a spolujazdca a bočný airbag vodiča <i>nutné bez výsuvného pultíka Easy life a držáka nápoja, nemožno s prípravou na rádio a mechanicky odpruženým sedadlom vodiča</i> | PKCF01 | - | 400 € | 400 € | 400 € |
| airbag vodiča a spolujazdca a bočný airbag na oboch stranách <i>nutno bez výsuvného pultíka Easy life a držáku nápoja a samostatným sedadlom spolujazdce s bederní opierkou, nelze s mechanicky odpruženým sedadlom riadiča a prípravou na rádio</i> | PKCF02 | - | 600 € | 600 € | 600 € |
| upozornenie na nezapnuté pásy vodiča a spolujazdcov | ALOU5 | • | • | • | • |
| klúč s 2 tlačidlami | SOP02B | • | • | • | • |
| klúč s 3 tlačidlami | SOP03 | 80 € | 80 € | - | - |
| klúč s 2 tlačidlami a hands-free prívieskom | SOP02A | 300 € | 300 € | 300 € | 300 € |
| náhradný klúč | CLESUP | 40 € | 40 € | 40 € | 40 € |
| centrálne zamykanie | CPE | • | • | • | • |
| centrálne zamykanie s poistkou proti vlúpaniu (Superlocking) | SUPCPE | 40 € | 40 € | 40 € | 40 € |

komfort a multimédia

| | | | | | |
|---|--------|---------|---------|---------|---------|
| multimediálny systém R-Link Evolution DAB s integrovanou navigáciou TomTom (7" kapacitný dotykový displej, Bluetooth handsfree s podporou audiostreamingu, zrkadlenie smartphonu, USB a AUX vstup, ovládanie pod volantom) s mapovým pokrytím celej Európy* | PKRL06 | 1 050 € | 1 050 € | 1 050 € | 1 050 € |
| multimediálny a navigačný systém Media Nav 4.0 DAB (7" displej, Bluetooth handsfree s podporou audiostreamingu, zrkadlenie smartphonu USB a AUX vstup, ovládanie pod volantom) + základné mapové pokrytie (CZ, SK, PL, HU, EST, LTV, LVA) | PKUL07 | 660 € | 660 € | 660 € | 660 € |
| mapové pokrytie stredná a východná Európa pre Media Nav: A, B, BiH, BG, CZ, D, DK, EST, FIN, FL, GR, H, HR, CH, IS, I, KZ, L, LT, LV, MNE, N, NL, PL, RO, RSB, RSM, S, SK, SL, SCV, TR) | MAPEST | 100 € | 100 € | 100 € | 100 € |
| rádio 1DIN, DAB, MP3, Bluetooth, USB, Jack | RA420 | • | • | • | • |
| príprava na rádio vr. 2 reproduktorov | HPSRAD | -200 € | -200 € | -200 € | -200 € |
| manuálna klimatizácia | PKCC01 | • | • | • | • |
| automatická klimatizácia | CAREG | 300 € | 300 € | 300 € | 300 € |
| elektrické ovládanie okien vodiča a spolujazdca, impulzné ovládanie okna vodiča | LVAVEI | • | • | • | • |
| elektricky ovládané okná vpredu | LVAVEL | 0 | 0 | 0 | 0 |

viditeľnosť a riadenie

| | | | | | |
|---|--------|-------|-------|-------|-------|
| LED denné svietenie | FDIU2 | • | • | • | • |
| hmlové svetlomety | PROJAB | 150 € | 150 € | 150 € | 150 € |
| dažďový a svetelný senzor | ALEVA | • | • | • | • |
| automatické prepínanie diaľkových svetiel <i>nutné so systémom varovania pred opustením jazdného pruhu</i> | ALEAHL | 300 € | 300 € | 300 € | 300 € |
| elektricky ovládané a vyhrievané vonkajšie spätné zrkadlá, sklopné spätné zrkadlá s predĺženými ramenami | RETROE | • | • | • | • |
| wideview zrkadlo pre sledovanie mŕtveho uhla | RGRAND | 100 € | 100 € | 100 € | 100 € |
| tónované sklá | RTVI02 | 40 € | 40 € | 40 € | 40 € |
| palivová nádrž 80 litrov | VT | • | • | • | • |
| palivová nádrž 105 litrov | RES80 | - | • | • | • |
| tachograf <i>v sérii na P5</i> | RES100 | • | 150 € | - | 150 € |
| obmedzovač rýchlosti 90 km/h <i>v sérii na P5</i> | CTL1 | 850 € | 850 € | 850 € | 850 € |
| obmedzovač rýchlosti 100km/h <i>nie je možné na P5</i> | LVIT01 | 40 € | 40 € | 40 € | 40 € |
| obmedzovač rýchlosti 110 km/h <i>nie je možné na P5</i> | LVIT02 | 40 € | 40 € | 40 € | 40 € |
| obmedzovač rýchlosti 130 km/h <i>nie je možné na P5</i> | LVIT03 | 40 € | 40 € | 40 € | 40 € |
| uzáverka diferenciálu pre zadný pohon | LVIT04 | 40 € | 40 € | 40 € | 40 € |
| | BLARR | - | 680 € | - | 680 € |

• v sérii - nie je dostupné 0 voliteľné za 0 €

* dočasne nedostupné

valník - sériová a voliteľná výbava

interiér a sedadlá

| | | Extra | | dvojkabína Extra | |
|---|--------|--------------|-------------|------------------|-------------|
| | | predný náhon | zadný náhon | predný náhon | zadný náhon |
| tmavý interiér Carbone | HARM01 | • | • | • | • |
| čalúnenie Kaleido | DRAP01 | • | 0 | • | • |
| čalúnenie Kompo | DRAP07 | - | • | - | - |
| čalúnenie z umelej kože | | | | | |
| <i>nie je možné s vyhrievaným sedadlom vodiča a spolujazdca a bočnými airbagmi, nutné s dvojmiestnym sedadlom spolujazdca so stolíkom na zadnej strane sklopného operadla</i> | SIMI03 | 80 € | 80 € | 80 € | 80 € |
| ozdobné chrómované detaily výduchov klimatizácie palubnej dosky | | • | • | • | • |
| držiak tabletu | | | | | |
| <i>nie je možné s navigáciami, airbagom vodiča a spolujazdca a bočným airbagom vodiča a airbagom vodiča a spolujazdca a bočným airbagom vodiča na oboch stranách</i> | SUTAB1 | 120 € | 120 € | 120 € | 120 € |
| krytá priehradka na palubnej doske | RGPD1 | 50 € | 50 € | 50 € | 50 € |
| úložný priestor nad predným oknom | - | • | • | • | • |
| fajčiarsky paket | AVCACF | 40 € | 40 € | 40 € | 40 € |
| zásuvka Easy life pred sedadlom spolujazdca | BTAGA3 | • | • | • | • |
| výsuvný pultík Easy life, držiak nápojov | TBPDB1 | • | • | • | • |
| <i>nie je možné s airbagom spolujazdca</i> | | | | | |
| bez výsuvného pultíku Easy life, držiaku nápojov | STABPB | 0 | 0 | 0 | 0 |
| čalúnenie zadnej steny kabíny | HABCL1 | • | • | - | - |
| sedadlo vodiča výškovo a pozdĺžne nastaviteľné s bedrovou opierkou | COLOMB | • | • | • | • |
| laktová opierka | ACCAV | • | • | • | • |
| mechanicky odpružené sedadlo vodiča | | | | | |
| <i>nutné s čalúnením Kaleido, nie je možné s bočnými airbagmi, na valník dvojkabína predný pohon vyžaduje samostatné sedadlo spolujazdca</i> | COREHA | • | 680 € | 680 € | 680 € |
| dvojmiestne sedadlo spolujazdca so stolíkom na zadnej strane sklopného operadla | BQBUR3 | 0 | 0 | 0 | 0 |
| <i>nie je možné na dvojkabínu zadný pohon L4H1P4</i> | | | | | |
| dvojmiestne sedadlo spolujazdca so stolíkom na zadnej strane sklopného operadla a úložným priestorom pod sedákom | BQBUR4 | • | • | • | • |
| <i>nie je možné na dvojkabínu zadný pohon L4H1P4</i> | | | | | |
| samostatné sedadlo spolujazdca | PARMA1 | 80 € | 80 € | 80 € | 80 € |
| samostatné sedadlo spolujazdca s bedrovou opierkou | | | | | |
| <i>v sérii na dvojkabíne zadný pohon L4H1P4</i> | PARLOM | 160 € | 160 € | 160 € | 160 € |
| vyhrievané sedadlo vodiča | | | | | |
| <i>nie je možné s čalúnením z umelej kože</i> | SGACHC | 120 € | 120 € | 120 € | 120 € |
| vyhrievané sedadlo vodiča a spolujazdca | | | | | |
| <i>nie je možné s čalúnením z umelej kože, nutné s samostatným sedadlom spolujazdca s bedrovou opierkou alebo samostatným sedadlom spolujazdca</i> | SGACHA | 200 € | 200 € | 200 € | 200 € |
| bezdrôtové nabíjanie smartphonu* | REACTI | 100 € | 100 € | 100 € | 100 € |

vonkajší vzhľad

| | | | | | |
|--|--------|---------|---------|---------|---------|
| nemetalická farba biela mineral | - | 0 | 0 | 0 | 0 |
| nemetalické farby okrem bielej mineral | - | 200 € | 200 € | 200 € | 200 € |
| metalické farby | - | 700 € | 700 € | 700 € | 700 € |
| špecifické lakovanie | - | 1 000 € | 1 000 € | 1 000 € | 1 000 € |
| predný a zadný nárazník nelakovaný | - | • | • | • | • |
| mriežka predného chladiča s chrómovanými prvkami | PRCHR2 | • | • | • | • |
| 16" oceľové disky kolies | RTOL16 | • | • | • | • |
| 16" disky z ľahkých zliatin | | | | | |
| <i>nie je možné s celoročnými pneumatikami</i> | RALU16 | 600 € | - | 600 € | - |
| okrasné kryty kolies mini | ENJ001 | • | • | • | • |
| okrasné kryty kolies celoplošné | | | | | |
| <i>nie je možné pre P4 a P5</i> | ENJ002 | 40 € | - | 40 € | 40 € |
| celoročné pneumatiky | | | | | |
| <i>na zadný pohon len pre P4</i> | PNEUTT | 200 € | 200 € | 200 € | - |
| plnohodnotná rezerva | RSEC01 | • | • | • | • |

exteriér

| | | | | | |
|--|------------------|------|-------|------|-------|
| predné a zadné zásterky | BARAV | 80 € | 80 € | 80 € | 80 € |
| ťažné zariadenie | ATREM/ ATREM2 | • | 400 € | • | 400 € |
| <i>nie je možné na valník dvojkabínu zadný pohon L3H1P3 a L4H1P4</i> | | | | | |
| zvýšená maximálna povolená hmotnosť brzdeného prívěsu na 3,5 t | CHG35H | - | 250 € | - | 250 € |
| <i>len pre verzie P4</i> | | | | | |
| kovová ochrana pod motorom | KITGRV | • | 120 € | • | 120 € |

• v sérii - nie je dostupné 0 voliteľné za 0 € * dočasne nedostupné

valník – sériová a voliteľná výbava

| | | Extra | | dvojkabína Extra | |
|--|--------|--------------|-------------|------------------|-------------|
| | | predný náhon | zadný náhon | predný náhon | zadný náhon |
| nákladový priestor | | | | | |
| pevná valníková nadstavba (hliníkové bočnice, podlaha z odolnej 15mm preglejky s protišmykovou úpravou) | RIDRAB | • | • | • | • |
| zadný demontovateľný rám s funkciou nosiča, uzamykateľný box na náradie pod valníkom <i>nie je možné na dvojkabínu zadný pohon L3H1P4, na dvojkabínu predný pohon vyžaduje samostatné sedadlo spolujazdca</i> | RIART1 | • | 650 € | 650 € | 650 € |

doplňky pre karosárske prestavby

| | | | | | |
|---|--------|-------|-------|-------|-------|
| káble na prestavbu | CABADP | • | • | • | • |
| predĺžená kabeláž pre prestavby (+ 65 cm) | CABAL1 | 40 € | 40 € | 40 € | 40 € |
| multiplexná adaptačná jednotka | BOIADP | 100 € | 100 € | 100 € | 100 € |
| prídavný modul pre prestavby (2 konektory 2 a 16 pin) | ADPCNC | 80 € | 80 € | - | - |
| príprava pre pripojenie prídavného zariadenia na motore <i>nutné s káblami na prestavbu a klimatizáciou; k dispozícii neskôr</i> | PFMOT | - | 200 € | - | 200 € |
| príprava pre pripojenie prídavného zariadenia na prevodovke <i>len pre zadný pohon</i> | PRISM | - | 800 € | - | 800 € |

• v sérii - nie je dostupné 0 voliteľné za 0 €

sklopný valník – sériová a voliteľná výbava

| | | Extra | | dvojkabína Extra | |
|---|--------|--------------|-------------|------------------|-------------|
| | | predný náhon | zadný náhon | predný náhon | zadný náhon |
| aktívna a pasívna bezpečnosť | | | | | |
| ABS s elektronickým rozdeľovačom brzdného tlaku a asistenčným systémom bŕzd, systém núdzového brzdenia | ABS | • | • | • | • |
| elektronický stabilizačný systém ESC vr. asistenta rozjazdu do kopca a systému kontroly trakcie Extended grip | ASRESP | • | • | • | • |
| tempomat s obmedzovačom rýchlosti | REGVIT | 200 € | 200 € | 200 € | 200 € |
| aktívny systém núdzového brzdenia AEBS | AEBS01 | 490 € | 490 € | 490 € | 490 € |
| systém varovania pred opustením jazdného pruhu | DLIGM1 | 250 € | 250 € | 250 € | 250 € |
| airbag vodiča | AIRBA1 | • | • | • | • |
| airbag vodiča a spolujazdca a bočný airbag vodiča <i>nutné bez výsuvného pultiku Easy life a držiaku nápojov, nie je možné s prípravou na rádio</i> | PKCF01 | 400 € | 400 € | 400 € | 400 € |
| airbag vodiča a spolujazdca a bočný airbag na oboch stranách <i>nutné so samostatným sedadlom spolujazdca s bedrovou opierkou a bez výsuvného pultiku Easy life a držiaku nápojov, nie je možné s prípravou na rádio</i> | PKCF02 | 600 € | 600 € | 600 € | 600 € |
| upozornenie na nezapnuté pásy vodiča a spolujazdcov | ALOUCS | • | • | • | • |
| klúč s 2 tlačidlami | SOP02B | • | • | • | • |
| klúč s 3 tlačidlami | SOP03 | 80 € | 80 € | - | - |
| klúč s 2 tlačidlami a hands-free príveskom | SOP02A | 300 € | 300 € | 300 € | 300 € |
| náhradný klúč | CLESUP | 40 € | 40 € | 40 € | 40 € |
| centrálne zamykanie | CPE | • | • | • | • |
| centrálne zamykanie s poistkou proti vlúpaniu (Superlocking) | SUPCPE | 80 € | 80 € | 80 € | 80 € |

komfort a multimédia

| | | | | | |
|--|--------|---------|---------|---------|---------|
| multimediálny systém R-Link Evolution DAB s integrovanou navigáciou TomTom (7" kapacitný dotykový displej, Bluetooth handsfree s podporou audiostreamingu, zrkadlenie smartphonu, USB a AUX vstup, ovládanie pod volantom) s mapovým pokrytím celej Európy | PKRL06 | 1 050 € | 1 050 € | 1 050 € | 1 050 € |
| multimediálny a navigačný systém Media Nav 4.0 DAB (7" displej, Bluetooth handsfree s podporou audiostreamingu, zrkadlenie smartphonu USB a AUX vstup, ovládanie pod volantom) + základné mapové pokrytie (CZ, SK, PL, HU, EST, LTV, LVA) | PKUL07 | 400 € | 400 € | 400 € | 400 € |
| mapové pokrytie stredná a východná Európa pre Media Nav: A, B, BiH, BG, CZ, D, DK, EST, FIN, FL, GR, H, HR, CH, IS, I, KZ, L, LT, LV, MNE, N, NL, PL, RO, RSB, RSM, S, SK, SL, SCV, TR) | MAPEST | 100 € | 100 € | 100 € | 100 € |
| rádio 1DIN, DAB, MP3, Bluetooth, USB, Jack | RA420 | • | • | • | • |
| príprava na rádio vr. 2 reproduktorov | HPSRAD | -200 € | -200 € | -200 € | -200 € |
| manuálna klimatizácia | PKCC01 | • | • | • | • |
| automatická klimatizácia | CAREG | 300 € | 300 € | 300 € | 300 € |
| elektrické ovládanie okien vodiča a spolujazdca, impulzné ovládanie okna vodiča | LVAVEI | • | • | • | • |

viditeľnosť a riadenie

| | | | | | |
|---|--------|-------|-------|-------|-------|
| LED denné svietenie | FDIU2 | • | • | • | • |
| hmlové svetlomety | PROJAB | 150 € | 150 € | 150 € | 150 € |
| dažďový a svetelný senzor | ALEVA | • | • | • | • |
| automatické prepínanie diaľkových svetiel <i>nutné so systémom varovania pred opustením jazdného pruhu</i> | ALEAHL | 300 € | 300 € | 300 € | 300 € |
| elektricky ovládané a vyhrievané vonkajšie spätné zrkadlá, sklopné spätné zrkadlá s predĺženými ramenami | RETROE | • | • | • | • |
| wideview zrkadlo pre sledovanie mŕtveho uhla | RGRAND | 100 € | 100 € | 100 € | 100 € |
| tónované sklá | RTVI02 | 40 € | 40 € | 40 € | 40 € |
| palivová nádrž 80 litrov | VT | • | • | • | • |
| tachograf | RES80 | • | • | • | • |
| obmedzovač rýchlosti 90 km/h | CTL1 | 850 € | 850 € | 850 € | 850 € |
| obmedzovač rýchlosti 100km/h | LVI01 | 40 € | 40 € | 40 € | 40 € |
| obmedzovač rýchlosti 110 km/h | LVI02 | 40 € | 40 € | 40 € | 40 € |
| obmedzovač rýchlosti 110 km/h | LVI03 | 40 € | 40 € | 40 € | 40 € |
| obmedzovač rýchlosti 130 km/h | LVI04 | 40 € | 40 € | 40 € | 40 € |
| uzávierka diferenciálu pre zadný pohon | BLARR | - | 680 € | - | 680 € |

• v sérii - nie je dostupné 0 voliteľné za 0 €

sklopný valník – sériová a voliteľná výbava

| | | Extra | | dvojkabína Extra | |
|---|--------|--------------|-------------|------------------|-------------|
| | | predný náhon | zadný náhon | predný náhon | zadný náhon |
| interiér a sedadlá | | | | | |
| tmavý interiér Carbone | HARM01 | • | • | • | • |
| čalúnenie Kaleido | DRAP01 | 0 | 0 | • | • |
| čalúnenie Kompo | DRAP07 | • | • | - | - |
| čalúnenie z umelej kože | | | | | |
| <i>nie je možné s vyhrievaným sedadlom vodiča a spolujazdca a bočnými airbagmi, nutné s dvojmiestnym sedadlom spolujazdca so stolíkom na zadnej strane sklopného operadla</i> | SIMI03 | 80 € | 80 € | 80 € | 80 € |
| ozdobné chrómované detaily výduchov klimatizácie palubnej dosky | | • | • | • | • |
| držiak tabletu | | | | | |
| <i>nie je možné s navigáciami, airbagom vodiča a spolujazdca a bočným airbagom vodiča a airbagom vodiča a spolujazdca a bočným airbagom vodiča na oboch stranách</i> | SUTAB1 | 120 € | 120 € | 120 € | 120 € |
| krytá priehradka na palubnej doske | RGPDB1 | 50 € | 50 € | 50 € | 50 € |
| úložný priestor nad predným oknom | - | • | • | • | • |
| fajčiarsky paket | AVCACF | 40 € | 40 € | 40 € | 40 € |
| zásuvka Easy life pred sedadlom spolujazdca | BTAGA3 | • | • | • | • |
| výsuvný pultík Easy life, držiak nápojov | TBPDB1 | 140 € | • | • | • |
| <i>nie je možné s airbagom spolujazdca</i> | | | | | |
| bez výsuvného pultíku Easy life, držiaču nápojov | STABPB | • | 0 | 0 | 0 |
| čalúnenie zadnej steny kabíny | HABCL1 | • | • | - | - |
| sedadlo vodiča výškovo a pozdĺžne nastaviteľné s laktovou a bedrovou opierkou | COLOMB | • | • | • | • |
| dvojmiestne sedadlo spolujazdca so stolíkom na zadnej strane sklopného operadla | BQBUR3 | 0 | - | 0 | - |
| <i>nie je možné na L3H1P4</i> | | | | | |
| dvojmiestne sedadlo spolujazdca so stolíkom na zadnej strane sklopného operadla a úložným priestorom pod sedákom | BQBUR4 | 160 € | • | • | - |
| <i>nie je možné na L3H1P4</i> | | | | | |
| samostatné sedadlo spolujazdca | PARMA1 | • | 80 € | 80 € | 80 € |
| <i>v sérii na L3H1P4</i> | | | | | |
| samostatné sedadlo spolujazdca s bedrovou opierkou | PARLOM | 160 € | 160 € | 160 € | • |
| vyhrievané sedadlo vodiča | SGACHC | 120 € | 120 € | 120 € | 120 € |
| <i>nie je možné s čalúnením z umelej kože</i> | | | | | |
| vyhrievané sedadlo vodiča a spolujazdca | SGACHA | 200 € | 200 € | 200 € | 200 € |
| <i>nie je možné se čalúnením z umelej kože, nutné so samostatným sedadlom spolujazdca alebo so samostatným sedadlom spolujazdca s bedrovou opierkou</i> | | | | | |

vonkajší vzhľad

| | | | | | |
|--|--------|---------|---------|---------|---------|
| nemetalická farba biela mineral | - | 0 | 0 | 0 | 0 |
| nemetalické farby okrem bielej mineral | - | 150 € | 150 € | 150 € | 150 € |
| metalické farby | - | 700 € | 700 € | 700 € | 700 € |
| špecifické lakovanie | - | 1 000 € | 1 000 € | 1 000 € | 1 000 € |
| predný a zadný nárazník nelakovaný | - | • | • | • | • |
| mriežka predného chladiča s chrómovanými prvkami | PRCHR2 | • | • | • | • |
| 16" oceľové disky kolies | RTOL16 | • | • | • | • |
| 16" disky z ľahkých zliatin | RALU16 | 600 € | - | 600 € | - |
| <i>nie je možné s celoročnými pneumatikami</i> | | | | | |
| okrasné kryty kolies mini | ENJ001 | • | • | • | • |
| okrasné kryty kolies celoplošné | ENJ002 | 40 € | - | 40 € | - |
| <i>nie je možné pre P4</i> | | | | | |
| celoročné pneumatiky | PNEUTT | 200 € | 200 € | 200 € | 200 € |
| <i>nie je možné na zadný pohon jednomontáž</i> | | | | | |
| plnohodnotná rezerva | RSEC01 | • | • | • | • |

exteriér

| | | | | | |
|--|--------|-------|-------|-------|-------|
| predné a zadné zásterky | BARAV | 80 € | 80 € | 80 € | 80 € |
| ťažné zariadenie | ATREM | 400 € | 400 € | - | - |
| zvýšená maximálna povolená hmotnosť brzdeného privesu na 3,5 t | CHG35H | - | 250 € | - | - |
| <i>len pre verze P4</i> | | | | | |
| kovová ochrana pod motorom | KITGRV | 120 € | 120 € | 120 € | 120 € |
| ochranné mriežky na svetlá | GRPRFE | 200 € | 200 € | 200 € | 200 € |

• v sérii - nie je dostupné 0 voliteľné za 0 €

sklopný valník – sériová a voliteľná výbava

| | | Extra | | dvojkabína Extra | |
|--|--------|--------------|-------------|------------------|-------------|
| | | predný náhon | zadný náhon | predný náhon | zadný náhon |
| nákladový priestor | | | | | |
| hliníkový sklopný valník jednostranný <i>na dvojkabínu nutné so samostatným sedadlom spolujazdca</i> | TYBEN1 | • | • | 0 | - |
| oceľový sklopný valník jednostranný <i>na dvojkabínu nutné so samostatným sedadlom spolujazdca</i> | TYBEN2 | 400 € | 400 € | 400 € | - |
| hliníkový sklopný valník trojstranný <i>na dvojkabínu nutné so samostatným sedadlom spolujazdca</i> | TYBEN3 | 700 € | 700 € | 700 € | - |
| oceľový sklopný valník trojstranný | TYBEN4 | 1 100 € | 1 100 € | - | - |
| oceľový sklopný valník s hliníkovými bočnicami jednostranný ULTRALIGHT <i>nie je možné s ťažným zariadením</i> | TYBEN5 | - | 750 € | • | • |

doplňky pre karosárske prestavby

| | | | | | |
|---|--------|-------|---------|-------|---------|
| káble na prestavbu | CABADP | • | • | • | • |
| predĺžená kabeláž pre prestavby (+ 65 cm) | CABAL1 | 40 € | 40 € | 40 € | 40 € |
| multiplexná adaptačná jednotka | BOIADP | 100 € | 100 € | 100 € | 100 € |
| prídavný modul pre prestavby (2 konektory 2 a 16 pin) | ADPCNC | • | • | - | - |
| príprava pre pripojenie prídavného zariadenia na motore <i>nutné s káblami na prestavbu a klimatizáciou; k dispozícii neskôr</i> | PFMOT | - | 200 € | - | 200 € |
| príprava pre pripojenie prídavného zariadenia na prevodovke <i>len pre zadný pohon</i> | PRISM | - | 1 200 € | - | 1 200 € |

• v sérii - nie je dostupné 0 voliteľné za 0 €

zmluvné záruky

| | predný pohon | zadný pohon |
|--|--------------|-------------|
| zmluvná záruka Garancia plus (odstránenie mechanických, elektrických a elektronických porúch a poskytnutie asistenčných služieb Renault Assistance) – 3 roky/100 000 km | 589 € | 589 € |
| zmluvná záruka Garancia plus (odstránenie mechanických, elektrických a elektronických porúch a poskytnutie asistenčných služieb Renault Assistance) – 4 roky/150 000 km | 2 069 € | 2 069 € |

servisné zmluvy

| | | |
|--|--------------------|--------------------|
| servisná zmluva Easy service (Garancia plus + pravidelné servisné prehliadky predpísané výrobcom) – 3 roky/100 000 km | 939 € 1 200 € | 939 € 1 200 € |
| servisná zmluva Easy service (Garancia plus + pravidelné servisné prehliadky predpísané výrobcom) – 4 roky/150 000 km | 2 759 € 3 089 € | 2 759 € 3 089 € |

V prípade záujmu o inú kombináciu dĺžky zmluvy alebo nájazdu km, prosím, kontaktujte vášho predajcu.

Podrobné krytie servisných zmlúv Garancia plus a Easy service nájdete vo **Všeobecných obchodných podmienkach**.

Uvedené ceny sú bez DPH.

Servisnú zmluvu Easy service za PROMO cenu je možné uzatvoriť počas prvých troch mesiacov od uvedenia vozidla do prevádzky.

rozmery a hmotnosti - valník

vonkajšie rozmery*

| | predný náhon | | zadný náhon | |
|----------------------------------|--------------|-------------|-------------|-------------|
| | L3H1P3 | L2H1P4 | L3H1P4/P5 | L4H1P4/P5 |
| jednomontáž (JM)/dvojmontáž (DM) | JM | DM | DM | DM |
| dĺžka | 6 445 | 5 776 | 6 326 | 6 976 |
| šírka bez/so spätnými zrkadlami | 2 070/2 470 | 2 070/2 470 | 2 070/2 470 | 2 070/2 470 |
| výška nezaťaženého vozidla | 2 350 | 2 350 | 2 350 | 2 350 |
| dĺžka predného previsu | 869 | 869 | 869 | 869 |
| dĺžka zadného previsu | 1 224 | 1 225 | 1 225 | 1 325 |
| rázvor | 4 332 | 3 682 | 3 682 | 4 332 |

vnútorné rozmery*

| | | | | |
|--------------------------------|-------|-------|-------|-------|
| ložná plocha (m ²) | 7,8 | 6,5 | 7,6 | 8,9 |
| dĺžka valníka | 3 840 | 3 170 | 3 720 | 4 370 |
| šírka valníka | 2 040 | 2 040 | 2 040 | 2 040 |
| výška valníka | 400 | 400 | 400 | 400 |
| kapacita – počet europalet | 7 | 5 | 7 | 8 |

hmotnosti verzie**

| | predný náhon | | zadný náhon | | | |
|---|--------------|--------|-------------|---------------------------|--------|---------------------------|
| | L3H1P3 | L2H1P4 | L3H1P4 | L3H1P5 | L4H1P4 | L4H1P5 |
| jednomontáž (JM)/dvojmontáž (DM) | JM | JM | JM | DM | DM | DM |
| maximálna povolená hmotnosť ¹⁾ | 3 500 | 3 500 | 3 500 | 4 500 | 3 500 | 4 500 |
| pohotovostná hmotnosť | 2 147 | 2 286 | 2 439 | 2 439 | 2 480 | 2 480 |
| prevádzkové hmotnosť ^{1), 2)} | 2 222 | 2 361 | 2 514 | 2 514 | 2 555 | 2 555 |
| max. užitočné zaťaženie ³⁾ | 1 353 | 1 214 | 1 061 | 2 061 | 1 020 | 2 020 |
| max. zaťaženie prednej nápravy ¹⁾ | 1 850 | 1 850 | 1 850 | 1 850 | 1 850 | 1 850 |
| max. zaťaženie zadnej nápravy ¹⁾ | 2 100 | 2 300 | 2 620 | 3 200 | 2 620 | 3 200 |
| max. hmotnosť brzdeného prívesu ⁴⁾ | 2 500 | 2 500 | 3 000 | 3 000/3 500 ⁵⁾ | 3 000 | 3 000/3 500 ⁵⁾ |
| max. hmotnosť nebrzdeného prívesu ⁴⁾ | 750 | 750 | 750 | 750 | 750 | 750 |

predný náhon

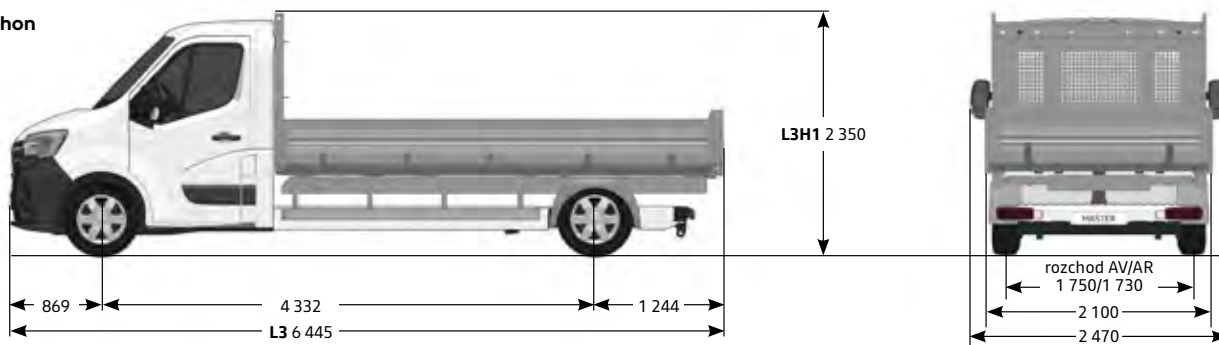

zadný náhon

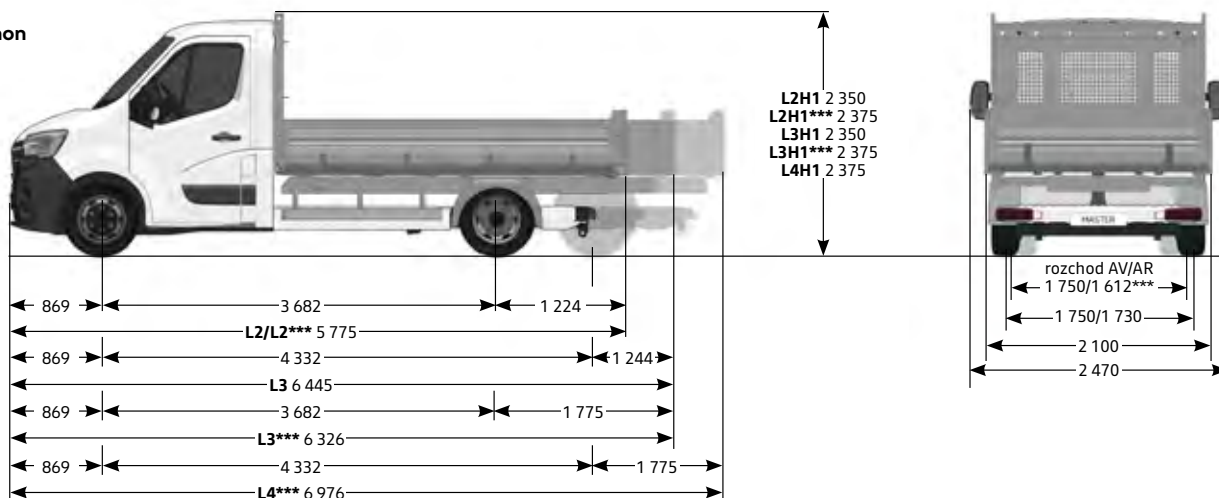

* hodnoty v mm, ak nie je uvedené inak

** hodnoty uvádzané v kg

*** dvojmontáž

1) Približná hodnota ovplyvnená motorizáciou a výbavou vozidla.

2) Hodnota podľa smernice 92/21 / EHS v aktuálne platnom znení (započítaná hmotnosť vodiča 75 kg a PHM pri 90 % naplnení nádrže).

3) Skutočná hodnota užitočného zaťaženia sa dá zistiť iba zvážením konkrétneho vozidla pre zistenie presnej prevádzkovej hmotnosti, ktorá je ovplyvnená motorizáciou a výbavou vozidla.

4) Pri 12 % stúpaní.

5) 3 500 kg v rámci voliteľnej opcie

rozmery a hmotnosti – valník dvojkabína

vonkajšie rozmery*

| | predný náhon | | zadný náhon | |
|----------------------------------|--------------|-------------|-------------|-------------|
| | L3HIP3 | L3HIP3 | L3HIP4/P5 | L4HIP4/P5 |
| jednomontáž (JM)/dvojmontáž (DM) | JM | JM | DM | DM |
| dĺžka | 6 526 | 6 526 | 6 425 | 7 075 |
| šírka bez/so spätnými zrkadlami | 2 070/2 470 | 2 070/2 470 | 2 070/2 470 | 2 070/2 470 |
| výška nezaťaženého vozidla | 2 350 | 2 350 | 2 350 | 2 350 |
| dĺžka predného previsu | 869 | 869 | 869 | 869 |
| dĺžka zadného previsu | 1 224 | 1 224 | 1 225 | 1 325 |
| rázvor | 4 332 | 4 332 | 3 682 | 4 332 |

vnútorné rozmery*

| | | | | |
|--------------------------------|-------|-------|-------|-------|
| ložná plocha (m ²) | 6,5 | 6,5 | 6,3 | 7,6 |
| dĺžka valníka | 3 170 | 3 170 | 3 070 | 3 720 |
| šírka valníka | 2 040 | 2 040 | 2 040 | 2 040 |
| výška valníka | 400 | 400 | 400 | 400 |
| kapacita – počet europaliet | 7 | 5 | 7 | 7 |

hmotnosti verzie**

| | predný náhon | | zadný náhon | | | |
|--|--------------|--------|---------------------------|--------|---------------------------|--------|
| | L3HIP3 | L3HIP3 | L3HIP4 | L3HIP5 | L4HIP4 | L4HIP5 |
| jednomontáž (JM)/dvojmontáž (DM) | JM | JM | DM | DM | DM | DM |
| maximálna povolená hmotnosť ¹⁾ | 3 500 | 3 500 | 3 500 | 4 500 | 3 500 | 4 500 |
| pohotovostná hmotnosť | 2 267 | 2 408 | 2 529 | 2 529 | 2 623 | 2 623 |
| prevádzkové hmotnosť ^{1), 2)} | 2 342 | 2 483 | 2 604 | 2 604 | 2 698 | 2 698 |
| max. užitočné zaťaženie ³⁾ | 1 233 | 1 092 | 971 | 1 971 | 877 | 1 877 |
| max. zaťaženie prednej nápravy ¹⁾ | 1 850 | 1 850 | 1 850 | 1 850 | 1 850 | 1 850 |
| max. zaťaženie zadnej nápravy ¹⁾ | 2 100 | 2 300 | 2 620 | 3 200 | 2 620 | 3 200 |
| max. hmotnosť brzdeného prívesu ⁴⁾ | 2 500 | 2 500 | 3 000/3 500 ⁵⁾ | 3 000 | 3 000/3 500 ⁵⁾ | 3 000 |
| max. hmotnosť nebrzdeného rívesu ⁴⁾ | 750 | 750 | 750 | 750 | 750 | 750 |

predný náhon

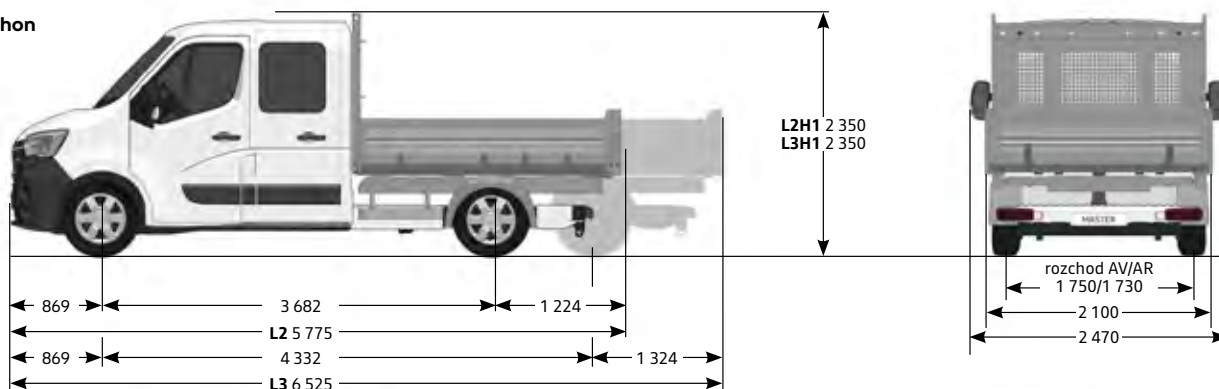

zadný náhon

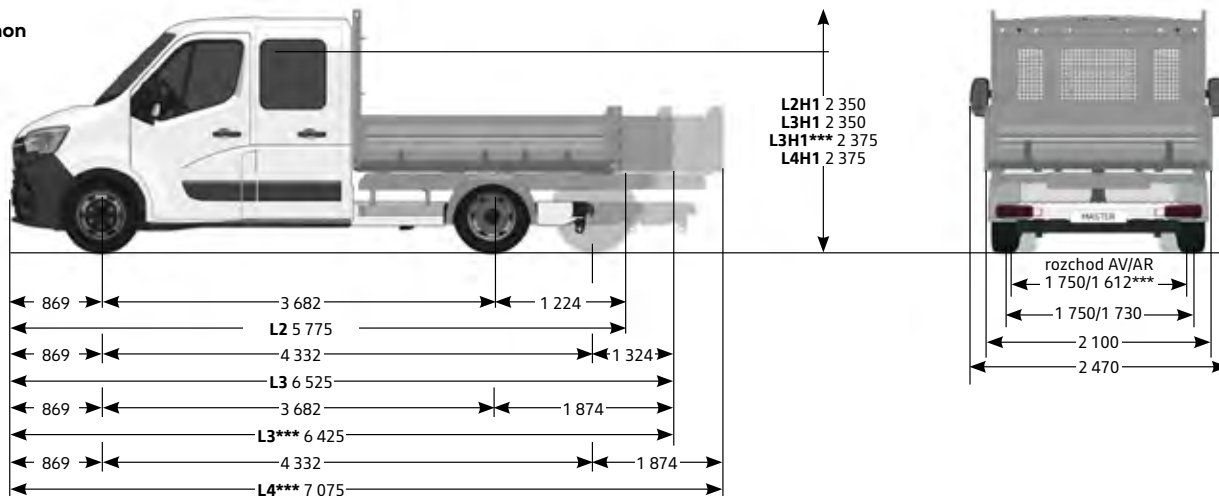

* hodnoty v mm, ak nie je uvedené inak

** hodnoty uvádzané v kg

*** dvojmontáž

1) Približná hodnota ovplyvnená motorizáciou a výbavou vozidla.

2) Hodnota podľa smernice 92/21 / EHS v aktuálne platnom znení (započítaná hmotnosť vodiča 75 kg a PHM pri 90 % naplnení nádrže).

3) Skutočná hodnota užitočného zaťaženia sa dá zistiť iba zvážením konkrétneho vozidla pre zistenie presnej prevádzkovej hmotnosti, ktorá je ovplyvnená motorizáciou a výbavou vozidla.

4) Pri 12 % stúpaní.

5) 3 500 kg v rámci voliteľnej opcie

rozmery a hmotnosti – valník sklopný

vonkajšie rozmery*

| | predný náhon | | zadný náhon | |
|---|--------------|-------------|-------------|-------------|
| | L2H1P3 | L2H1P3 | L2H1P4 | L3H1P4 |
| jednomontáž (JM)/dvojmontáž (DM) | JM | JM | DM | DM |
| dĺžka | 5 846 | 5 846 | 5 846 | 6 416 |
| šírka bez/so spätnými zrkadlami | 2 070/2 470 | 2 070/2 470 | 2 070/2 470 | 2 070/2 470 |
| výška nezaťaženého vozidla | 2 265 | 2 283 | 2 283 | 2 283 |
| výška nákladovej hrany nezaťaženého vozidla (vzadu) | 1 020 | 1 020 | 1 080 | 1 080 |
| dĺžka predného previsu | 869 | 869 | 869 | 869 |
| dĺžka zadného previsu | 1 295 | 1 295 | 1 295 | 1 865 |
| rázvor | 3 682 | 3 682 | 3 682 | 3 682 |

vnútorné rozmery*

| | | | | |
|--------------------------------|-------|-------|-------|-------|
| ložná plocha (m ²) | 6,54 | 6,54 | 6,54 | 6,33 |
| dĺžka valníka | 3 205 | 3 205 | 3 205 | 3 105 |
| šírka valníka | 2 100 | 2 100 | 2 100 | 2 100 |
| výška valníka | 400 | 400 | 400 | 400 |
| kapacita – počet europaliet | 6 | 6 | 5 | 6 |

hmotnosti verzie**

| | predný náhon | | zadný náhon | |
|---|--------------|--------|---------------------------|--------|
| | L2H1P3 | L2H1P3 | L2H1P4 | L3H1P4 |
| jednomontáž (JM)/dvojmontáž (DM) | JM | JM | DM | JM |
| maximálna povolená hmotnosť ¹⁾ | 3 500 | 3 500 | 3 500 | 3 500 |
| pohotovostná hmotnosť | 2 258 | 2 371 | 2 541 | 2 655 |
| prevádzkové hmotnosť ^{1), 2)} | 2 333 | 2 446 | 2 616 | 2 730 |
| max. užitočné zaťaženie ³⁾ | 1 242 | 1 129 | 959 | 845 |
| max. zaťaženie prednej nápravy ¹⁾ | 1 850 | 1 850 | 1 850 | 1 850 |
| max. zaťaženie zadnej nápravy ¹⁾ | 2 100 | 2 300 | 2 620 | 2 620 |
| max. hmotnosť brzdeného prívesu ⁴⁾ | 2 500 | 2 500 | 3 000/3 500 ⁵⁾ | 3 000 |
| max. hmotnosť nebrzdeného prívesu ⁴⁾ | 750 | 750 | 750 | 750 |

predný náhon



zadný náhon

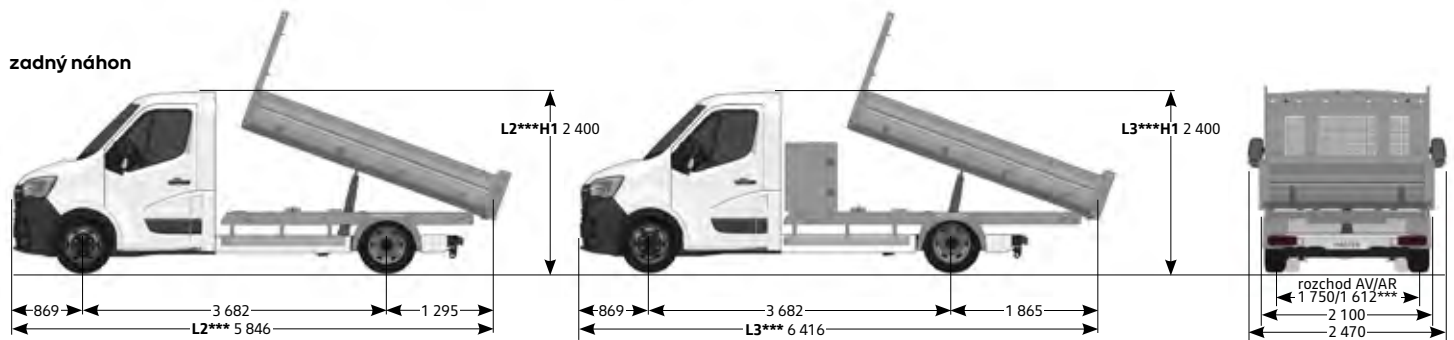

* hodnoty v mm, ak nie je uvedené inak

** hodnoty uvádzané v kg

*** dvojmontáž

1) Približná hodnota ovplyvnená motorizáciou a výbavou vozidla.

2) Hodnota podľa smernice 92/21 / EHS v aktuálne platnom znení (započítaná hmotnosť vodiča 75 kg a PHM pri 90 % naplnení nádrže).

3) Skutočná hodnota užitočného zaťaženia sa dá zistiť iba zvážením konkrétneho vozidla pre zistenie presnej prevádzkovej hmotnosti, ktorá je ovplyvnená motorizáciou a výbavou vozidla.

4) Pri 12 % stúpaní.

5) 3 500 kg v rámci voliteľnej opcie

rozmery a hmotnosti – valník sklopný dvojkabína

vonkajšie rozmery*

| | predný náhon | zadný náhon | |
|---|--------------|-------------|-------------|
| | L3H1P3 | L3H1P3 | L3H1P4 |
| jednomontáž (JM)/dvojomontáž (DM) | JM | JM | DM |
| dĺžka | 6 566 | 6 566 | 6 465 |
| šírka bez/so späťnými zrkadlami | 2 070/2 470 | 2 070/2 470 | 2 070/2 470 |
| výška nezaťaženého vozidla | 2 263 | 2 285 | 2 301 |
| výška nákladovej hrany nezaťaženého vozidla (vzadu) | 1 020 | 1 020 | 1 020 |
| dĺžka predného previsu | 869 | 869 | 869 |
| dĺžka zadného previsu | 1 365 | 1 914 | 1 914 |
| rázvor | 4 332 | 3 682 | 3 682 |

vnútorné rozmery*

| | | | |
|--------------------------------|-------|-------|-------|
| ložná plocha (m ²) | 6,54 | 6,54 | 6,33 |
| dĺžka valníka | 3 205 | 3 205 | 3 105 |
| šírka valníka | 2 100 | 2 100 | 2 100 |
| výška valníka | 400 | 400 | 400 |
| kapacita – počet europaliet | 6 | 6 | 5 |

hmotnosti verzie**

| | predný náhon | zadný náhon | |
|---|--------------|-------------|-------------|
| | L3H1P3 | L3H1P3 | L3H1P4 |
| jednomontáž (JM)/dvojomontáž (DM) | JM | JM | DM |
| maximálna povolená hmotnosť ¹⁾ | 3 500 | 3 500 | 3 500 |
| pohotovostná hmotnosť | 2 443 | 2 586 | 2 650 |
| prevádzkové hmotnosť ^{1), 2)} | 2 518 | 2 661 | 2 725 |
| max. užitočné zaťaženie ³⁾ | 1 057 | 914 | 850 |
| max. zaťaženie prednej nápravy ¹⁾ | 1 850 | 1 850 | 1 850 |
| max. zaťaženie zadnej nápravy ¹⁾ | 2 100 | 2 300 | 2 800 |
| max. hmotnosť brzdeného prívesu ⁴⁾ | 2 500 | 2 500 | 3 000/3 500 |
| max. hmotnosť nebrzdeného prívesu ⁴⁾ | 750 | 750 | 750 |

predný náhon

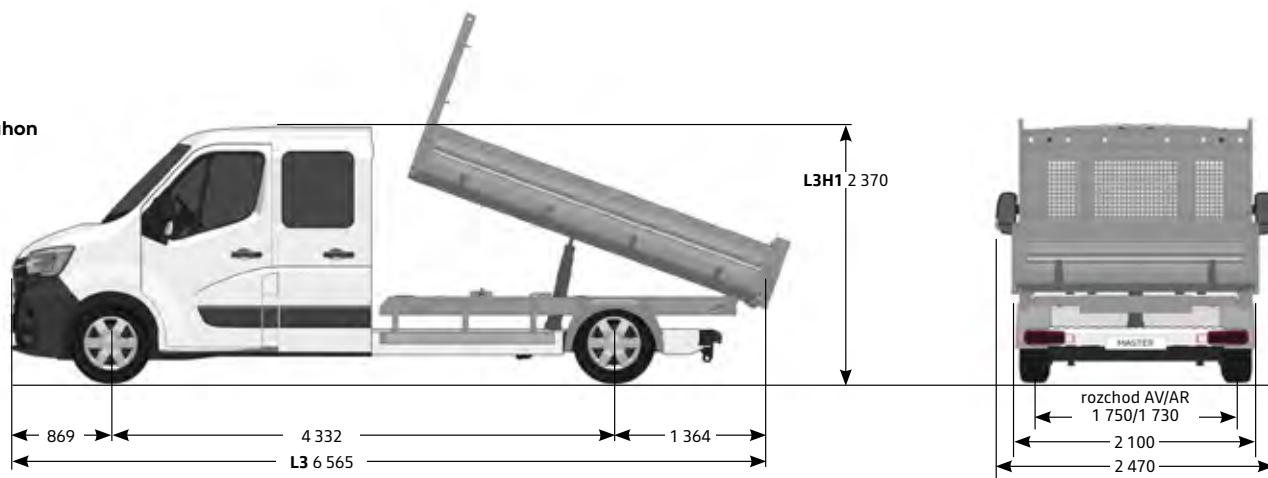

* hodnoty v mm, ak nie je uvedené inak

** hodnoty uvádzané v kg

1) Približná hodnota ovplyvnená motorizáciou a výbavou vozidla.

2) Hodnota podľa smernice 92/21 / EHS v aktuálne platnom znení (započítaná hmotnosť vodiča 75 kg a PHM pri 90 % naplnení nádrže).

3) Skutočná hodnota užitočného zaťaženia sa dá zistiť iba zvážením konkrétneho vozidla pre zistenie presnej prevádzkovej hmotnosti, ktorá je ovplyvnená motorizáciou a výbavou vozidla.

4) Pri 12 % stúpaní.

5) 3 500 kg v rámci voliteľnej opcie

| motorizácia | Blue dCi 130 | Blue dCi 145 | Blue dCi 165 |
|-----------------------------------|--------------|---------------------|--------------|
| emisná norma (predný/zadný náhon) | euro VI | euro VI | euro VI |
| systém vstrekovania | common rail | common rail | common rail |
| turbokompresor | twin turbo | twin turbo | twin turbo |
| maximálny výkon kW (k) | 97 (130) | 107 (145) | 120 (165) |
| pri otáčkach/min | 3 500 | 3 500 | 3 500 |
| maximálny krútiaci moment Nm | 360 | 360 | 380 |
| pri otáčkach/min | 1 500 | 1 500 | 1 500 |
| počet valcov | 4 | 4 | 4 |
| počet ventilov | 16 | 16 | 16 |
| zdvihový objem | 2 298 | 2 298 | 2 298 |
| systém stop&start | - | • | • |
| nádrž pre aditívum AdBlue (l) | 28 | 28 | 28 |
| filter pevných častíc | • | • | • |
| prevodovka | | manuálna 6-stupňová | |
| servisný interval | | 40 000 km/2 roky | |

| pneumatiky* | sériovo | alternatíva |
|----------------------------|-------------------------|-------------------------|
| predný náhon verzia P3 | 225/65 R 16 C 112/110 R | 235/65 R 16 C 115/113 R |
| zadný náhon jednomontáž P3 | 235/65 R 16 C 115/113 R | 235/65 R 16 CP 115 R |
| zadný náhon P4/P5 | 195/75 R 16 C 107/105 T | |

| brzdy | |
|--|---|
| predné kotúčové ventilované Ø (mm)/hrúbka (mm) | 302/28 |
| zadné kotúčové ventilované Ø (mm)/hrúbka (mm) | 305/12 (jednomontáž) a 305/15 (dvojomontáž) |

| spotreba a emise** | WLTP | WLTP | WLTP |
|---|--------|-------------|----------------|
| homologačný protokol | WLTP | WLTP | WLTP |
| kombinovaný l/100 km (FWD/RWD JM/RWD DM) | 13,4/- | 12,8/13,8/- | 13,1/13,6/13,6 |
| emisie CO ₂ (g/km) (FWD/RWD JM/RWD DM) | 351/- | 336/351/- | 344/357/357 |

* Uvedené rozmery pneumatík pre jednotlivé motorizácie sú iba orientačné a vždy závisia na vybranej verzii alebo príplatkovej výbave. Viac informácií vám oznámi prípadne váš predajca.

** Uvedené spotreby paliva a emisie CO₂ sú zamerané metodikou stanovenej podľa platných právnych predpisov požadovaných pre homologáciu vozidla a slúžia na porovnanie vozidiel v daných parametroch za rovnakých podmienok. Bežná spotreba sa môže od týchto údajov líšiť v závislosti od charakteru jazdy, zaťaženia vozidla, poveternostných podmienkach a profilu trasy.

Nezáväzná cena vrátane DPH odporúčaná spoločnosťou Renault Slovensko, spol. s r.o. V cene vozidla nie je zahrnutá povinná výbava. Všetky ceny a údaje sú len informatívne a nezaväzujú žiadnu zo zmluvných strán k uzavretiu zmluvy. Pokiaľ máte záujem zakúpiť produkt alebo službu, je nutné uzavrieť písomnú zmluvu s podpisom jednajúcej osôb. Konkrétnu ponuku vždy konzultujte s predajcom Renault. Renault Slovensko, spol. s r.o. si vyhradzuje právo aktualizovať alebo zmeniť ceny, príslušné špecifikácie a príslušenstvo bez konzultácie.