

RENAULT MASTER PODVOZOK A PLOŠINA

cenník

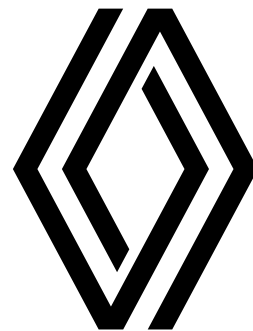

PODVOZOK PREDNÝ POHON

verzie	max. povolená hmotnosť (kg)	emisná norma	motorizácie	Advance	Extra	Extra dvojkabína
L2HIP3	3 500	EURO VI	2,0 Blue dCi 150	29 300 €	30 500 €	-
			2,0 Blue dCi 170	30 550 €	31 750 €	-
			2,0 Blue dCi 170 EAG9	33 350 €	34 550 €	-
		Euro 6ebis	2,0 Blue dCi 150	29 310 €	30 510 €	-
			2,0 Blue dCi 170	30 560 €	31 760 €	-
L3HIP3	3 500	EURO VI	2,0 Blue dCi 150	30 200 €	31 400 €	32 900 €
			2,0 Blue dCi 170	31 450 €	32 650 €	34 150 €
			2,0 Blue dCi 170 EAG9	34 250 €	35 450 €	36 950 €
		Euro 6ebis	2,0 Blue dCi 150	30 210 €	31 410 €	-
			2,0 Blue dCi 170	31 460 €	32 660 €	-
			2,0 Blue dCi 170 EAG9	34 260 €	35 460 €	-

PODVOZOK ZADNÝ POHON DVOJMONTÁŽ

verzie	max. povolená hmotnosť (kg)	emisná norma	motorizácie	Extra	Extra dvojkabína
L3HIP3	3 500	EURO VI	2,0 Blue dCi 150	34 100 €	35 600 €
			2,0 Blue dCi 170	35 350 €	36 850 €
L3HIP5	4 500	EURO VI	2,0 Blue dCi 150	36 100 €	37 600 €
			2,0 Blue dCi 170	37 350 €	38 850 €
L4HIP3	3 500	EURO VI	2,0 Blue dCi 150	35 000 €	36 500 €
			2,0 Blue dCi 170	36 250 €	37 750 €
L4HIP5	4 500	EURO VI	2,0 Blue dCi 150	37 000 €	38 500 €
			2,0 Blue dCi 170	38 250 €	39 750 €



financovanie s preplatením iba 3 %¹⁾



Výnimočné zvýhodnenie pre podnikateľov počas
Business days****



mesačná splátka už od
369 €*



zľava až
160 €
na nákup príslušenstva**

www.renault.sk

sledujte nás na sociálnych sieťach



Cenníková cena a prípadné obchodné akcie sú platné do vypredania skladových zásob. RSK si vyhradzuje právo s ohľadom na podstatnú zmenu okolností alebo vyššiu moc, pokiaľ by nastali, objednávky neprijímať, alebo upraviť ponuku v prípade zmien modelov, verzií, konfigurácie modelov, výbav, opcí, modelového roku, emisnej normy, katalógovej ceny či prípadne obchodnej akcie. Uvedené ceny sú bez DPH.

1) Preplatenie 3 % platí pri akontácii 50 % a dĺžke splácania 60 mesiacov, financovanie produktom 103 % s Mobilize Financial Services a vzťahuje sa iba na podnikateľov a firmy. Mobilize Financial Services znamená financovanie poskytované spoločnosťou UniCredit Leasing Slovakia, a.s..

* Platí pri akontácii 50 % a dĺžke splácania 60 mesiacov, financovanie produktom 103 % s Mobilize Financial Services. Splátka zahŕňa splátku financovania, havarijného poistenia a PZP. Údaje pre komunikáciu sú zaokrúhlené a uvedené s DPH. Ponuka poistenia je cez Generali Poisťovňa. Ponuka platí len pre podnikateľov a firmy. Ponuka je ilustratívna a nie je návrhom na uzavretie zmluvy. Mobilize Financial Services znamená financovanie poskytované spoločnosťou UniCredit Leasing Slovakia, a.s..

** Ponuka sa vzťahuje na ceny príslušenstva bez montáže. Pri nákupe príslušenstva nad 400 € získate zľavu 80 €, pri nákupe príslušenstva nad 600 € získate zľavu 120 €, pri nákupe príslušenstva nad 800 € získate zľavu 160 €. Všetky uvedené ceny sú vrátane DPH. Pre viac informácií kontaktujte vášho dealera.

*** k dispozícii neskôr.

**** Využite extra zvýhodnenie pre firemnú klientelu a podnikateľov počas Business days od 1. 10. 2025 do 30. 6. 2026. Výška zvýhodnenia závisí od modelu a výbavy a predstavuje extra zľavu nad rámec aktuálne platných veľkoobchodných podmienok už od počtu 1 vozidla. Pre konkrétnu ponuku kontaktuje autorizovaného predajcu Renault.

20260420-45

PLOŠINA PREDNÝ POHON

verzie	max. povolená hmotnosť (kg)	emisná norma	motorizácie	Advance	Extra
L2H1P3	3 500	EURO VI	2,0 Blue dCi 150	28 500 €	29 700 €
			2,0 Blue dCi 170	29 750 €	30 950 €
			2,0 Blue dCi 170 EAG9	32 550 €	33 750 €
		Euro 6ebis	2,0 Blue dCi 150	28 510 €	29 710 €
			2,0 Blue dCi 170	29 760 €	30 960 €
			2,0 Blue dCi 170 EAG9	32 560 €	33 760 €
L3H1P3	3 500	EURO VI	2,0 Blue dCi 150	29 400 €	30 600 €
			2,0 Blue dCi 170	30 650 €	31 850 €
			2,0 Blue dCi 170 EAG9	33 450 €	34 650 €
		Euro 6ebis	2,0 Blue dCi 150	29 410 €	30 610 €
			2,0 Blue dCi 170	30 660 €	31 860 €
			2,0 Blue dCi 170 EAG9	33 460 €	34 660 €

Cenníková cena a prípadné obchodné akcie sú platné do vypredania skladových zásob. RSK si vyhradzuje právo s ohľadom na podstatnú zmenu okolností alebo vyššiu moc, pokiaľ by nastali, objednávky neprijímať, alebo upraviť ponuku v prípade zmien modelov, verzií, konfigurácie modelov, výbav, opcí, modelového roku, emisnej normy, katalógovej ceny či prípadne obchodnej akcie. Uvedené ceny sú bez DPH.

1) Preplatenie 3 % platí pri akontácii 50 % a dĺžke splácania 60 mesiacov, financovanie produktom 103 % s Mobilize Financial Services a vzťahuje sa iba na podnikateľov a firmy. Mobilize Financial Services znamená financovanie poskytované spoločnosťou UniCredit Leasing Slovakia, a.s..

* Platí pri akontácii 50% a dĺžke splácania 60 mesiacov, financovanie produktom 103% s Mobilize Financial Services. Splátka zahŕňa splátku financovania, havarijného poistenia a PZP. Údaje pre komunikáciu sú zaokrúhlené a uvedené s DPH. Ponuka poistenia je cez Generali Poisťovňa. Ponuka platí len pre podnikateľov a firmy. Ponuka je ilustratívna a nie je návrhom na uzavretie zmluvy. Mobilize Financial Services znamená financovanie poskytované spoločnosťou UniCredit Leasing Slovakia, a.s..

** Ponuka sa vzťahuje na ceny príslušenstva bez montáže. Pri nákupe príslušenstva nad 400 € získate zľavu 80 €, pri nákupe príslušenstva nad 600 € získate zľavu 120 €, pri nákupe príslušenstva nad 800 € získate zľavu 160 €. Všetky uvedené ceny sú vrátane DPH. Pre viac informácií kontaktujte vášho dealera.

*** k dispozícii neskôr.

**** Využite extra zvýhodnenie pre firemnú klientelu a podnikateľov počas Business days od 1. 10. 2025 do 30. 6. 2026. Výška zvýhodnenia závisí od modelu a výbavy a predstavuje extra zľavu nad rámec aktuálne platných veľkoobchodných podmienok už od počtu 1 vozidla. Pre konkrétnu ponuku kontaktuje autorizovaného predajcu Renault.

Renault Master podvozok a plošina – vyberte si ten pravý

ADVANCE

prvky sérieovej výbavy:

Aktívna a pasívna bezpečnosť

- ABS s elektronickým rozdeľovačom brzdných síl a asistenčným systémom bŕzd, systém núdzového brzdenia
- elektronický stabilizačný systém ESC vr. asistenta rozjazdu do kopca a systému kontroly trakcie Extended Grip a asistenta pri poryvoch bočného vetra Side Wind Assistant
- active emergency braking system
- asistent udržiavania v jazdnom pruhu
- systém sledovania únavy vodiča
- systém rozpoznávania dopravných značiek s varovaním na prekročenie povolenej rýchlosti
- e-call – systém pre privolanie pomoci v prípade nehody
- airbag vodiča
- centrálné zamykanie
- kľúč s 3 tlačidlami
- upozornenie na nezapnuté pásy vodiča a spolujazdcov

Viditeľnosť a riadenie

- svetelný senzor
- LED denné a stretávacie svetlomety
- zadné parkovacie senzory
- 3,5" čiernobiely TFT displej prístrojovej dosky
- palivá nádrž 80 litrov

Multimédiá a konektivita

- multimediálny systém OpenR link 10" s bezdrôtovým zrkadlením obrazovky smartfónu
- zásuvka 12V a 2 porty typu USB-C v kabíne vozidla
- rádio FM, AM, DAB
- ovládanie multimédií pod volantom

Komfort a interiér

- čierna palubná doska s dekorom TITANE
- látkové čalúnenie CORE
- sedadlo vodiča nastaviteľné v 6 smeroch
- dvojsedadlo spolujazdca bez odkladacieho priestoru
- otvorená schránka pred sedadlom spolujazdca
- manuálna klimatizácia
- plastový volant nastaviteľný v dvoch smeroch
- elektricky ovládané predné okná s impulzným ovládaním
- otvorené odkladacie priehradky v hornej časti palubnej dosky
- tónované sklá

Pneumatiky a kolesá

- 16" oceľové disky kolies
- pneumatiky 205/75 R16
- plnohodnotné rezervné koleso

Nákladný priestor a exteriér

- elektricky ovládané vonkajšie spätné zrkadlá vyhrievané a manuálne sklopné



EXTRA

prvky sérieovej výbavy oproti Advance:

Viditeľnosť a riadenie

- dažďový senzor a svetelný senzor
- vnútorné spätné zrkadlo „Wide View“ pre sledovanie mŕtveho uhla

Komfort a interiér

- sedadlo vodiča nastaviteľné v 6 úrovniach s laktovou a bedrovou opierkou
- dvojmiestne sedadlo spolujazdca s funkciou „mobilná kancelária“ a s odkladacím priestorom pod sedadlom
- uzatvárateľná a výsuvná schránka pred sedadlom spolujazdca
- odkladacie priehradky v hornej časti palubnej dosky uzatvárateľné
- obloženie zadnej steny kabíny



Renault Master podvozok a plošina – vyberte si ten pravý

EXTRA DVOJKABÍNA

prvky sérieovej výbavy oproti Extra:

- štvor miestna lavica v druhom rade s úložným priestorom pod sedadlom



Renault Master podvozok a plošina



design aerovan

Nová generácia modelu Renault Master bola od začiatku navrhnutá s cieľom zlepšiť kľúčové parametre a účinnosť vozidla. Počas vývoja bol využitý aj letecký aerodynamický tunel a výsledkom je nižší odpor vzduchu o viac než 20% proti predchádzajúcej generácii. Zároveň vďaka skrátenému rázvoru sa výrazne zlepšila jeho manévrovateľnosť.



účinné motory

Nový inovatívny spaľovací motor Blue dCi 2,0 umožňuje dojazd viac než 1 000 km pri znížených emisiách CO₂ až o 39 g/km a až o 1,5 litra nižšiu spotrebu paliva. K dispozícii sú 4 verzie s výkonom od 105 až do 170 koní a krútiacim momentom až 380 Nm.



system openR link 10"

Plynulé a intuitívne rozhranie s možnosťou integrácie služieb Google vám uľahčí prácu za volantom. Teraz štandardne nájdete v oboch výbavových stupňoch 10" obrazovku s multimediálnym systémom openR link s bezdrôtovým zrkadlením obrazovky vášho smartfónu. Verzia s integrovanými službami Google je voliteľná za príplatok.



skutočná kancelária

Prepracovaný atraktívny interiér je orientovaný na stranu vodiča pre lepšiu ergonómiu a ľahké ovládanie dôležitých prvkov vozidla. Na palube nájdete užitočné odkladacie priestory o objeme až 135 litrov a vylepšenú funkciu mobilnej kancelárie.



široké možnosti prestavieb

Verzia podvozok a plošina s kabinou je ideálnym základom pre širokú paletu prestavieb – valníky, sklopné valníky, skriňové nástavby, a pod.



systemy ADAS

V rámci programu „Human First“ Renault Master disponuje 20 špičkovými pokročilými asistenčnými systémami určenými k zaisteniu bezpečnosti vodiča a cestujúcich. V európskych testoch EURO NCAP získal Master najvyššie platinové ocenenie udeľované v rámci kategórie ľahkých úžitkových vozidiel.

sériová a voliteľná výbava

komfort a multimédia

		Advance	Extra	Extra dvojkabína
multimediálny systém OpenR link 10" s bezdrôtovým zrkadlením obrazovky smartfónu	RA484	•	•	•
multimediálny systém OpenR link 10" s integrovanými službami Google (navigácia) a bezdrôtové zrkadlenie smartfónu	NA485	800 €	800 €	800 €
rádio DAB MP3 Bluetooth USB Jack 4×15W 1DIN, USB port <i>nahrádza multimediálny systém OpenR link</i>	RA44A	-500 €	-500 €	-500 €
bezdrôtové nabíjanie smartfónu	WICH0	100 €	•	•
manuálna klimatizácia	ACD00	•	•	•
automatická klimatizácia	ACD02	400 €	400 €	400 €
vyhrievané čelné sklo	HTWSN	200 €	200 €	200 €
vonkajšie spätné zrkadlá, elektricky sklopné a vyhrievané, manuálne sklopné	RVX03	•	•	•
plastový volant nastaviteľný v dvoch smeroch	FMSW0	•	•	•
výškovo nastaviteľné bezpečnostné pásy	FSBAJ	•	•	•
sklopný kľúč s 3 tlačidlami	DK5C0	•	•	•
ocelový spodný kryt motora	KTAGR	•	•	•
elektricky ovládané predné okná s impulzným ovládaním	FWL1T	•	•	•
pneumatické odpruženie <i>nutné s multiplexnou adaptačnou jednotkou (DBWIA), nie je možné na zadný pohon</i>	LVC00	2 800 €	2 800 €	2 800 €
zásuvka 12V v kabíne a 2 porty typu USB-C	ASOC0	•	•	•
náhradný kľúč	ADDKE	60 €	60 €	60 €
otvárateľná schránka pred sedadlom spolujazdca	GLB00	•	-	-
uzatvárateľná a výsuvná schránka pred sedadlom spolujazdca	GLB03	120 €	•	•
odkladacie priehradky v hornej časti palubnej dosky otvorené	UDBS0	•	-	-
odkladacie priehradky v hornej časti palubnej dosky uzatvárateľné	UDBS2	40 €	•	•

interiér a sedadlá

čierna palubná doska s dekorom TITANE	HAR00	•	•	•
látkové čalúnenie CORE	CLS00	•	•	•
zosilnené čalúnenie SIMILI so syntetickou kožou TEP <i>na Advance nutné so sedadlom vodiča DRST2 alebo DRST3 alebo DRST5; na Extra nutné objednať so sedadlom spolujazdca ASST2 (implikuje FAB02 ABCXL)</i>	IMI00	320 €	320 €	320 €
osvetlenie kabíny	RMLT0	•	•	•
LED osvetlenie kabíny	RMLT2	80 €	80 €	80 €
obloženie zadnej steny kabíny	PPINS	160 €	•	-
vyhrievané predné sedadlá <i>na Advance nutné so sedadlom vodiča DRST2 alebo DRST3, a zároveň so sedadlom spolujazdca ASST2 alebo ASST3; nie je možné so zosilneným čalúnením SIMILI (IMI00)</i>	HTS02	240 €	240 €	240 €
sedadlo vodiča nastaviteľné v 6 smeroch <i>nie je možné so zosilneným čalúnením SIMILI (IMI00), nie je možné s vyhrievanými sedadlami (HTS02), nie je možné s bočnými airbagmi (SABG0 alebo SABG2)</i>	DRST0	•	-	-
sedadlo vodiča nastaviteľné v 3 úrovniach s lakťovou opierkou <i>nie je možné s bočnými airbagmi (SABG0 alebo SABG2), nie je možné so zosilneným čalúnením SIMILI (IMI00)</i>	DRST2	120 €	-	-
sedadlo vodiča nastaviteľné v 6 úrovniach s lakťovou a bedrovou opierkou	DRST3	200 €	•	•
mechanicky odpružené sedadlo vodiča <i>nie je možné s bočnými airbagmi (SABG0 alebo SABG2), nie je možné s vyhrievaným sedadlom (HTS02)</i>	DRST5	800 €	800 €	800 €
dvojmiestne sedadlo spolujazdca bez odkladacieho priestoru <i>nie je možné s bočným airbagom vodiča a spolujazdca (SABG02), nie je možné s vyhrievaním sedadiel (HTS02)</i>	ASST0	•	-	-
dvojmiestne sedadlo spolujazdca s odkladacím priestorom <i>nie je možné s bočným airbagom vodiča a spolujazdca (SABG02)</i>	ASST2	80 €	0	0
dvojmiestne sedadlo spolujazdca s funkciou „mobilná kancelária“ s odkladacím priestorom pod sedadlom <i>nie je možné s bočným airbagom vodiča a spolujazdca (SABG02)</i>	ASST3	250 €	•	•
samostatné sedadlo spolujazdca s lakťovou opierkou nastaviteľné v štyroch smeroch	ASST7	160 €	160 €	160 €
samostatné sedadlo spolujazdca s lakťovou a bedrovou opierkou nastaviteľné v štyroch smeroch <i>nie je možné so sedadlom vodiča DRST0, nutné s airbagom vodiča a spolujazdca (FAB02) a odpojiteľným airbagom spolujazdca (ABCXL)</i>	ASST8	200 €	-	200 €
štvormiestna lavica v druhom rade s úložným priestorom pod sedadlom	4SE2R	-	-	•
trojmiestna lavica v druhom rade s úložným priestorom pod sedadlom	3SE2R	-	-	0

- v sérii
- nedostupné
- P dostupné v pakete

sériová a voliteľná výbava

viditeľnosť a riadenie

		Advance	Extra	Extra dvojkabína
dažďový a svetelný senzor <i>na Advance spoločne s hmlovými svetlometmi (FFGL0) nutné s automatickými prepínaním diaľkových svetiel (PRAHL), u Advance s automatickou prevodovkou v sérii</i>	ALAWP	300 €	•	•
svetelný senzor	ALMWP	•	-	-
automatické prepínanie diaľkových svetiel <i>nutné s hmlovými svetlometmi, na Advance nutné s dažďovým a svetelným senzorom (ALAWP)</i>	PRAHL	200 €	200 €	200 €
LED denné a stretávacie svetlá	DRL02	•	•	•
spätné zrkadlá s predĺženými ramenami	EXEXM	120 €	120 €	120 €
hmlové svetlomety <i>nutné s automatickým prepínaním diaľkových svetiel (PRAHL)</i>	FFGL0	160 €	160 €	160 €
vnútorné spätné zrkadlo „Wide View“ pre sledovanie mŕtveho uhla	WARV0	40 €	•	•
spätné zrkadlo	RVIMA	•	•	•
zadné parkovacie senzory	ITPK0	•	•	•
bez zadných parkovacích senzorov	NOITP	0	0	0
zadná parkovacia kamera	RRCAM	240 €	240 €	240 €
3,5" čiernobiely TFT displej prístrojovej dosky	MET02	•	•	•
predpríprava pre ťažné zariadenie (obsahuje rám a kabeláž) <i>nutné s multiplexnou jednotkou (DBWIA)</i>	THMPW	240 €	240 €	240 €
ťažné zariadenie (guľa) <i>nutné s multiplexnou jednotkou (DBWIA)</i>	TWBPW	600 €	600 €	600 €
elektronická uzávierka diferenciálu <i>iba pre zadný pohon</i>	RRDFL	-	600 €	600 €
obmedzovač maximálnej rýchlosti 80 km/h	FSL02	40 €	40 €	40 €
obmedzovač maximálnej rýchlosti 90 km/h	FSL03	40 €	40 €	40 €
obmedzovač maximálnej rýchlosti 100 km/h	FSL04	40 €	40 €	40 €
obmedzovač maximálnej rýchlosti 110 km/h	FSL05	40 €	40 €	40 €
obmedzovač maximálnej rýchlosti 130 km/h	FSL07	40 €	40 €	40 €
obmedzovač maximálnej rýchlosti 70 km/h	FSL08	40 €	40 €	40 €
tachograf nové generácie Gen2v2 <i>neobsahuje kalibráciu a návod na obsluhu, dočasne nie je možné s WRAN2</i>	TCGR2	800 €	800 €	800 €
indikátor opotrebenia brzdových doštičiek	WBRIN	120 €	120 €	120 €

doplňky pre prestavby

multiplexná adaptačná jednotka – riadiaca jednotka pre prestavby AAM (ex- BOIADP)	DBWIA	120 € / P	120 € / P	120 € / P
príprava pre pripojenie prídavného zariadenia na motor (ex PFMOT)	PWTKE	160 €	160 €	160 €
príprava na pripojenie prídavného zariadenia na prevodovku <i>iba pre zadný pohon</i>	PWRTK	-	1 200 €	1 200 €
káble na prestavbu (konektor R384 (2-pinový) s napätím 12 V, ktorý je schopný dodávať 2 × 24 A, ex CABADP)	WIADA	P	P	P
anténa núdzového volania e-call v pravom bočnom spätnom zrkadle	WRAN2	60 €	60 €	60 €
predĺžená kabeláž +650 mm	REXWI	P	P	P
funkcia Convertor Companion (možnosť ovládania prvkov prestavby prostredníctvom openRlink) <i>nutné s multimediálnym systémom OpenR link 10" s integrovanými službami Google (navigáciou) a bezdrôtovou replikáciou obrazovky smartphone (NA485)</i>	TSE00	600 €	600 €	600 €
káble na prestavbu (konektor R380 (52-pinový) – slúži k pripojeniu prestavby k zadnej časti nedokončeného vozidla) <i>na verzii plošina v sérii; na verzii podvozok v sérii od od dĺžky L3</i>	RCDEV	P	P	•
zosilnená batéria 95A 850 Ah a silnejší alternátor 230A	REFBT	120 €	120 €	120 €
prípojka Quick connect do palivovej nádrže pre prestavbára (napr. prídavné nezávislé kúrenie)	PRRAC	•	•	•

- v sérii
- nedostupné
- P dostupné v pakete
- * presklenie na opačnej strane nákladného priestoru musí byť rovnaké na oboch stranách vozidla

sériová a voliteľná výbava

vonkajší vzhľad a disky kolies

		Advance	Extra	Extra dvojkabína
16" ocelové disky kolies	RTOL16 RIM00	•	•	•
16" ocelové disky kolies s okrasnými krytmi vango <i>nie je možné na zadný pohon</i>	RT016 RIM02	80 €	80 €	80 €
16" ocelové disky kolies s okrasnými krytmi airna <i>nie je možné na zadný pohon</i>	RIM04	140 €	140 €	140 €
celoročné pneumatiky 215/75 R16	TYALS	400 €	400 €	400 €
štandardné pneumatiky 205/75 R16	TYSUM	•	•	•
predné zástierky	FMDG0	40 €	40 €	40 €
plnohodnotné rezervné koleso	SPTY0	•	•	•
sada na opravu pneumatík	REPKT	80 €	80 €	80 €
čiasťočne lakovaný predný nárazník <i>iba pre farby sivá etoile (KNH), biela mineral (QNG) a modrá agave (DQG)</i>	ACCTC1	100 €	100 €	100 €
biela mineral	QNG	•	•	•
červená pompiers	071	680 €	680 €	680 €
sivá etoile	KNH	680 €	680 €	680 €
modrá gris	J47	680 €	680 €	680 €
modrá agave	DQG	680 €	680 €	680 €
sivá urban	KPW	200 €	200 €	200 €
čierna nacré	676	680 €	680 €	680 €
farba karosérie mimo štandardnú ponuku – nemetalická	-	800 €	800 €	800 €
farba karosérie mimo štandardnú ponuku – metalická	-	1 200 €	1 200 €	1 200 €

- v sérii
- nedostupné
- P dostupné v pakete



biela mineral



modrá agave



sivá etoile



sivá urban



modrá gris



čierna nacré



červená pompiers



16" ocelové disky kolies



16" ocelové disky kolies s okrasnými krytmi vango



16" ocelové disky kolies s okrasnými krytmi airna

interiér

gumové koberce – sada 2 kusov	49,5 €
textilné koberce – sada 2 kusov	38,1 €
magnetický držiak telefónu (na palubnú dosku)	21,9 €
vešiak na opierku hlavy	39,8 €



bezpečnosť

alarm	352,9 €
predné hmlové svetlá	98,3 €
záмок na volant Stoplock	50,3 €
snehové reťaze Pewag Servomatik SUV	457,6 €
sada povinnej výbavy Renault (autolekárnica, výstražný trojuholník, pracovné rukavice, reflexná vesta)	42,2 €



preprava

ťažné zariadenie Standard bez gule pre vozidlá s predprípravou	od 383,3 €
ťažné zariadenie Standard bez gule pre vozidlá bez predprípravy	od 675,4 €



* Jedná sa o vzájomne kompatibilné príslušenstvo. Odporúčame objednať spoločne.
Kompletnú ponuku príslušenstva nájdete v našom katalógu alebo cenníku príslušenstva.
Uvedené ceny príslušenstva sú bez DPH a bez montáže.

zmluvné záruky

Garancia Plus (odstránenie mechanických, elektrických a elektronických porúch a poskytnutie asistenčných služieb Renault Assistance) – 3 roky/100 000 km	259 €
Garancia Plus (odstránenie mechanických, elektrických a elektronických porúch a poskytnutie asistenčných služieb Renault Assistance) – 4 roky/150 000 km	838 €
Garancia Plus (odstránenie mechanických, elektrických a elektronických porúch a poskytnutie asistenčných služieb Renault Assistance) – 4 roky/200 000 km	1 267 €
Garancia Plus (odstránenie mechanických, elektrických a elektronických porúch a poskytnutie asistenčných služieb Renault Assistance) – 5 let/150 000 km	1 170 €
Garancia Plus (odstránenie mechanických, elektrických a elektronických porúch a poskytnutie asistenčných služieb Renault Assistance) – 5 let/200 000 km	1 628 €

servisné zmluvy

Easy Service (Garancia plus + pravidelné servisné prehliadky predpísané výrobcom) – 3 roky/100 000 km	799 € 1 005 €
Easy Service (Garancia plus + pravidelné servisné prehliadky predpísané výrobcom) – 4 roky/150 000 km	1 499 € 1 955 €
Easy Service (Garancia plus + pravidelné servisné prehliadky predpísané výrobcom) – 4 roky/200 000 km	2 499 € 3 262 €
Easy Service (Garancia plus + pravidelné servisné prehliadky predpísané výrobcom) – 5 let/150 000 km	1 699 € 2 199 €
Easy Service (Garancia plus + pravidelné servisné prehliadky predpísané výrobcom) – 5 let/200 000 km	2 699 € 3 575 €

V prípade záujmu o inú kombináciu dĺžky zmluvy alebo nájazdu km, prosím, kontaktujte vášho predajcu.

Podrobné krytie servisných zmlúv Garancia plus a Easy service nájdete vo **Všeobecných obchodných podmienkach**.

Servisnú zmluvu Easy service za PROMO cenu je možné uzatvoriť počas prvých troch mesiacov od uvedenia vozidla do prevádzky.

rozmery a hmotnosti – podvozok

vonkajšie rozmery (mm)

	L2H1	L3H1	L4H1
dĺžka	5 725	6 355	6 940
šírka bez/so spätnými zrkadlami	2 080/2 466	2 080/2 466	2 080/2 466
výška nezaťaženého vozidla	2 260	2 260	2 260
dĺžka predného previsu	965	965	965
dĺžka zadného previsu	1 175	1 175	1 755
rázvor	3 585	4 215	4 215
svetlá výška (min)	188	188	188
maximálna karosovateľná dĺžka	3 833	4 778	4 778
priemer otáčania stopový (m)	12,8	14,9	14,9

hmotnosti verzie – predný pohon

	L2H1	L3H1
	P3	P3
maximálna povolená hmotnosť	3 500	3 500
pohotovostná hmotnosť	1 941	1 953
max. užitočné zaťaženie	1 634	1 622
max. zaťaženie prednej nápravy	2 070	1 950
max. zaťaženie zadnej nápravy	2 100	2 100
max. hmotnosť brzdeného prívesu	2 500	2 500
max. hmotnosť nebrzdeného prívesu	750	750

hmotnosti verzie – zadný pohon

	L3H1		L4H1	
	P3	P5	P3	P5
maximálna povolená hmotnosť	3 500	4 500	3 500	4 500
pohotovostná hmotnosť	2 203	2 204	2 277	2 278
max. užitočné zaťaženie	1 297	2 296	1 223	2 222
max. zaťaženie prednej nápravy	1 950	2 000	2 000	2 000
max. zaťaženie zadnej nápravy	2 450	3 050	2 450	3 050
max. hmotnosť brzdeného prívesu	3 500	3 500	3 500	3 500
max. hmotnosť nebrzdeného prívesu	750	750	750	750

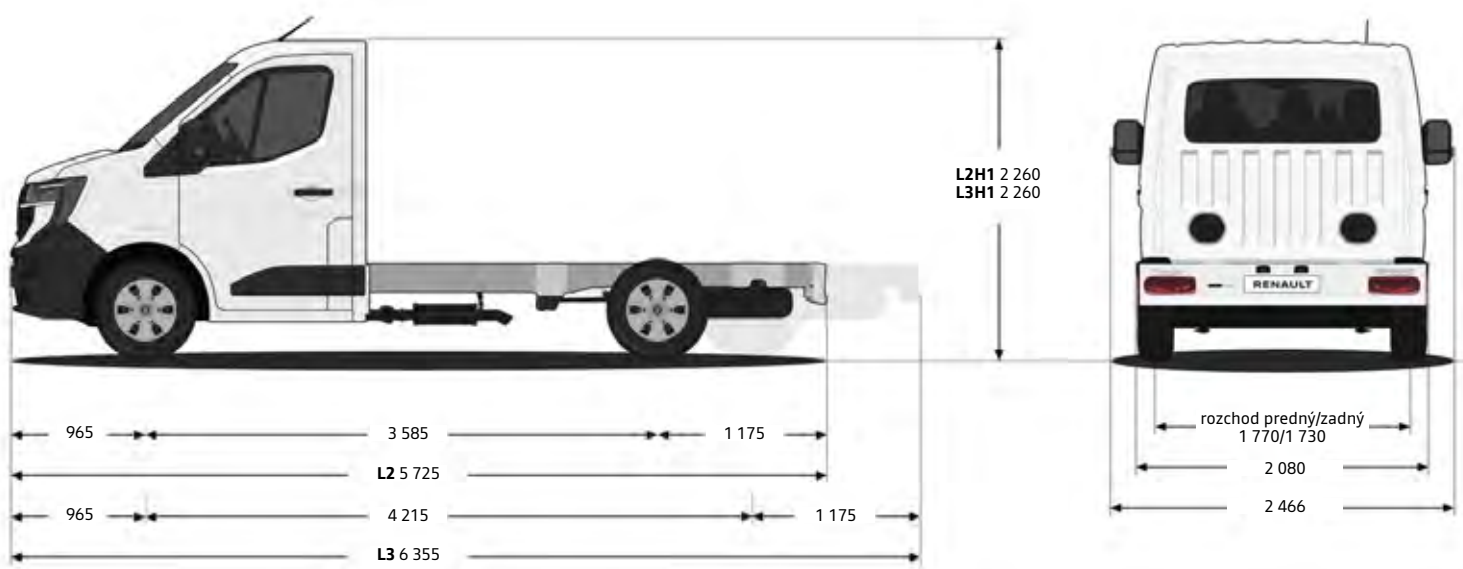

rozmery a hmotnosti – podvozok dvojkabína

vonkajšie rozmery (mm)

	L3H1	L4H1
dĺžka	6 355	6 940
šírka bez/so spätnými zrkadlami	2 080/2 466	2 080/2 466
výška nezaťaženého vozidla	2 260	2 260
dĺžka predného previsu	965	965
dĺžka zadného previsu	1 175	1 755
rázvor	4 215	4 215
svetlá výška (min)	188	188
maximálna karosovateľná dĺžka	2 107	2 107
priemer otáčania stopový (m)	14,9	14,9

hmotnosti verzie

	L3H1
	P3
maximálna povolená hmotnosť	3 500
pohotovostná hmotnosť	2 150
max. užitočné zaťaženie	1 350
max. zaťaženie prednej nápravy	1 950
max. zaťaženie zadnej nápravy	2 100
max. hmotnosť brzdeného prívesu	2 500
max. hmotnosť nebrzdeného prívesu	750

hmotnosti verzie – zadný pohon

	L3H1		L4H1	
	P3	P5	P3	P5
maximálna povolená hmotnosť	3 500	4 500	3 500	4 500
pohotovostná hmotnosť	2 394	2 395	2 407	2 408
max. užitočné zaťaženie	1 106	2 105	1 093	2 092
max. zaťaženie prednej nápravy	2 000	2 000	2 000	2 000
max. zaťaženie zadnej nápravy	2 450	3 050	2 450	3 050
max. hmotnosť brzdeného prívesu	3 500	3 500	3 500	3 500
max. hmotnosť nebrzdeného prívesu	750	750	750	750

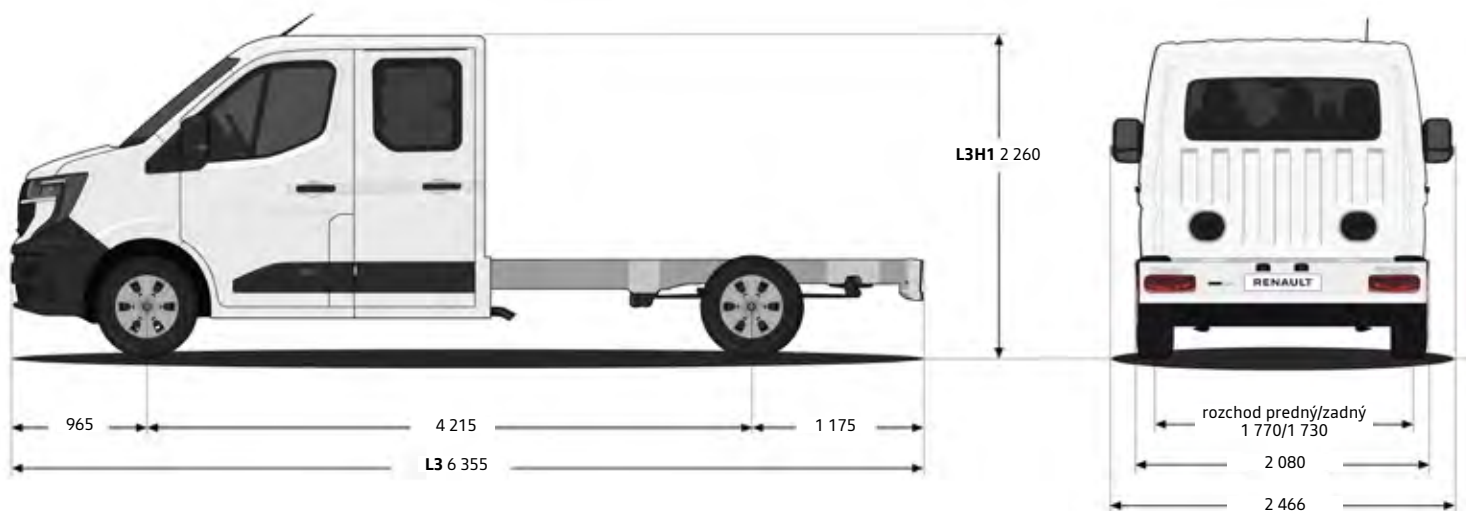

rozmery a hmotnosti – plošina predný pohon

vonkajšie rozmery (mm)

	L2H1	L3H1
dĺžka	5 560	6 190
šírka bez/so spätnými zrkadlami	2 080/2 466	2 080/2 466
výška nezaťaženého vozidla	2 260	2 260
dĺžka predného previsu	965	965
dĺžka zadného previsu	1 010	1 010
rázvor	3 585	4 215
svetlá výška (min)	188	188
maximálna karosovateľná dĺžka	3 833	4 778
priemer otáčania stopový (m)	12,8	14,9

hmotnosti verzie

	L2H1	L3H1
	P3	P3
maximálna povolená hmotnosť	3 500	3 500
pohotovostná hmotnosť	1 678–1 903	1 736–1 968
max. užitočné zaťaženie	1 597–1 822	1 532–1 764
max. zaťaženie prednej nápravy	1 950	1 950
max. zaťaženie zadnej nápravy	2 100	2 100
max. hmotnosť brzdeného prívesu	2 500	2 500
max. hmotnosť nebrzdeného prívesu	750	750

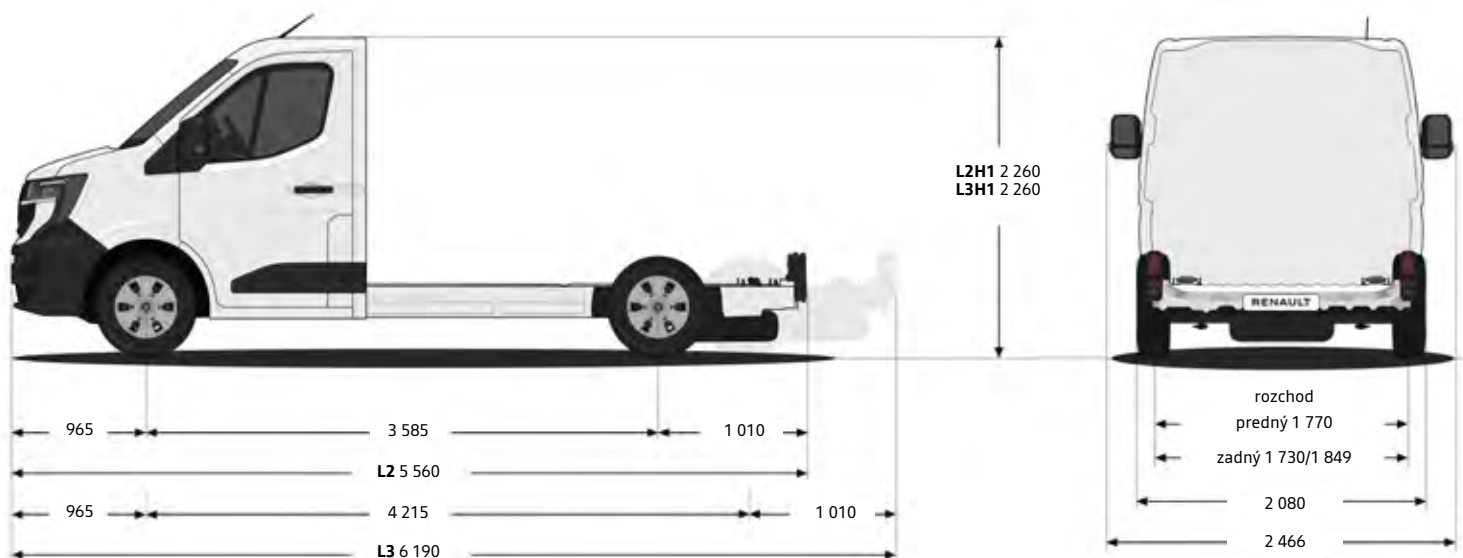

technické údaje

motorizácie	Blue dCi 150	Blue dCi 170	Blue dCi 170 EAG9	Blue dCi 150	Blue dCi 170	Blue dCi 170 EAG9
emisná norma	EURO VIe			EURO 6ebis		
zdvihový objem (cm ³)				1 997		
počet valcov/ventilov				4/16		
maximálny výkon kW (k)	110 (150)	125 (170)	125 (170)	110 (150)	125 (170)	125 (170)
pri otáčkach/min				3 500		
maximálny krútiaci moment Nm pri otáčkach/min	360	380	380	360	380	380
systém vstrekovania				common rail		
objem palivovej nádrže (l)				diesel – 80		
nádrž pre aditívum AdBlue (l)				22		
prevodovka	manuálna 6-stupňová	manuálna 6-stupňová	automatická 9-stupňová	manuálna 6-stupňová	manuálna 6stupňová	automatická 9-stupňová
systém stop&start				•		
maximálna rýchlosť (km/h)	170	177	177	170	177	177
zrýchlenie z 0 na 100 km/h (s)	14,1	12,9	12,9	14,1	12,9	12,9

spotreba a emisie

	WLTP					
homologizačný protokol						
kombinovaná l/100 km	12,1–13,3	12,1–13,7	13,6	9,2	9,4–9,5	9,8
emisie CO ₂ (g/km)	317–349	318–359	358	240–243	246–249	256–258

pneumatiky

veľkosť pneumatík/kolies	205/75 R16C (štandardné) alebo 215/75 R16 (celoročné)
--------------------------	--

brzdy

predné ventilované kotúčové: priemer × hrúbka (mm) – zadné kotúčové brzdy: priemer (")	305×28 – 300×20
--	-----------------