

# RENAULT AUSTRAL E-TECH FULL HYBRID

200 HP



# suv'un yeni hibrit vizyonu

Renault Austral E-Tech full hybrid, oyunun kurallarını deęiřtiriyor: řehir iinde %80'e varan elektrikli srř<sup>(1)</sup>, Esprit Alpine tasarımı, geliřmiř 4Control<sup>(2)</sup>, 564 cm<sup>2</sup> openR ekranları.



Renault Austral'de yeniliki ve srkleyici bir deneyim sizi bekliyor.

200 hp E-Tech  
full hybrid  
motor<sup>(2)</sup>

20 adet  
geliřmiř  
srř destek  
sistemi<sup>(2)</sup>

564 cm<sup>2</sup>  
openR  
ekranları<sup>(2)</sup>

geliřmiř  
4Control  
teknolojisi<sup>(2)</sup>

575 dm<sup>3(2)(3)</sup>  
bagaj  
hacmi

yeni nesil  
esprit Alpine  
tasarımı

(1) batarya, yol, hava durumu, srř řekli ve aracın aęırlıęına baęlı olarak deęiřiklik gsterebilir.  
(Renault i kaynak, 2022)

(2) versiyon ve motora baęlı olarak deęiřebilir.

(3) vda protokol uyarınca.

# interaktif menü



**01. tasarım**

**02. sürüş keyfi**

**03. sürüş deneyimi**

**04. multimedya**

**05. iç mekân**

**06. gelişmiş sürüş  
destek sistemleri**

**07. kişiselleştirme**

## atletik tasarım

Mükemmel orantılı bir tasarım için geniş omuzlar ve kaslı bir kaput. Parlak cam\* tavan ise çizgilerin zarafetini ön plana çıkarıyor. Kontrast oluşturan koruyucu elemanlar\* benzersiz silüeti güçlendiriyor.



Renault ve Alpine tasarım ekiplerinin uzun yıllara dayanan işbirliğinden doğan esprit Alpine modeli, dinamik karakterini ortaya koyuyor: daytona siyah renkte, elmas kesim 20" jantlar, özel saten mineral grisi gövde rengi, ön kısımda saten grisi sportif kanat, saten siyahı tavan barları, çarpıcı amblemler.



elmas kesim ve duman grisi vernikli daytona siyahı 20" alaşım jantlar



esprit Alpine amblemi

Yolcu bölmesinde de bir Alpine dokunuşu: Kokpiti canlandıran özel işleme motifli Alcantara® kumaş döşeme alüminyum pedal ünitesi. Sportif kırmızı, beyaz ve mavi dikişli Nappa/Alcantara® kumaş ile kaplı direksiyon simidi.



\*modele bağlıdır.

[konfigüre edin ve sipariş verin →](#)

[menü ↑](#)

## 02. sürüş keyfi

# hibrit teknolojisinin en iyi yanlarıyla tanışın

E-Tech  
**full hybrid**  
**200 hp**

şehir içinde  
**%80'e** varan  
elektrikli sürüş<sup>(1)</sup>

uygun koşullarda  
**130 km/sa.** hıza kadar  
elektrikli modda sürüş<sup>(1)</sup>

tek depoyla  
**1.100 km**'ye varan  
sürüş menzili<sup>(2)</sup>

**%40'a** varan  
yakıt tasarrufu<sup>(3)</sup>

**109 g/km**'den  
başlayan CO<sub>2</sub> emisyonu<sup>(3)</sup>



## Austral'in motor seçeneklerini keşfedin: mild hybrid ve kategorisinin en verimlilerinden E-Tech full hybrid.

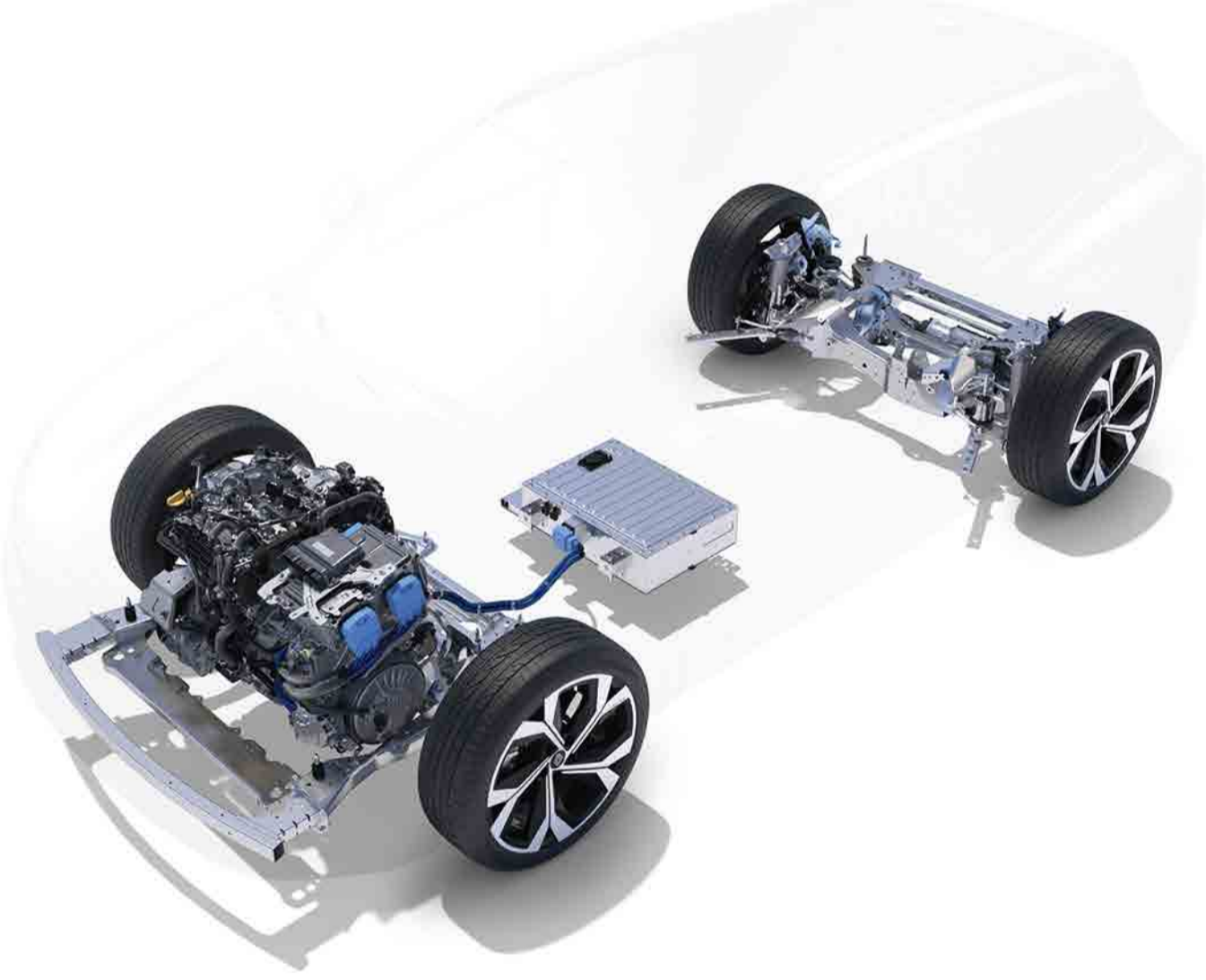
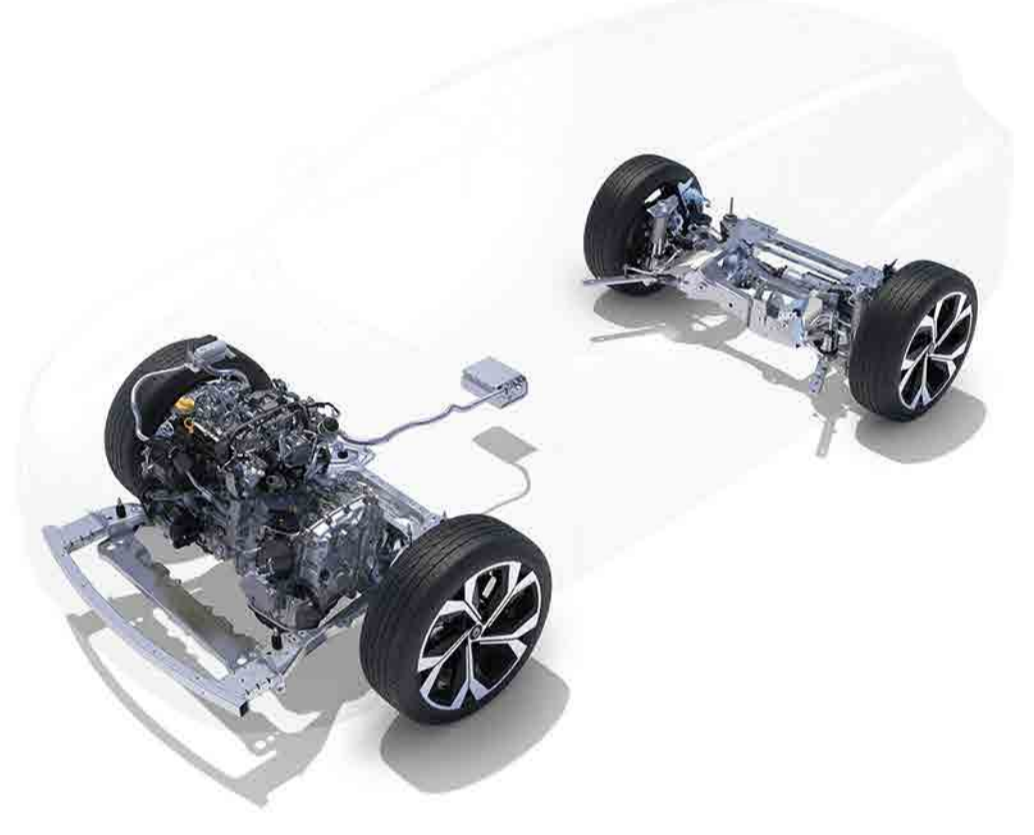

### E-Tech full hybrid motor ile %40'a varan yakıt tasarrufu

Şehir içindeki yolculuklarınızın %80'ini elektrikli modda yapabilirsiniz. Batarya, yavaşlama ve frenleme sırasında şarj olur, bu sayede prize takmadan elektrikli sürüşün keyfini çıkarabilirsiniz.

### mild hybrid

Yakıt tüketimini azaltmak ve sürüş keyfini artırmak için elektrikli hibridizasyon içten yanmalı motora destek olur.

	E-Tech full hybrid 200 hp	mild hybrid 160 hp
teknoloji	400 v batarya + 2 elektrik motoru + içten yanmalı motor	12 v batarya + 1 içten yanmalı motor
yakıt tasarrufu <sup>(3)(4)</sup>	%40'a varan	%8'e varan
yakıt tüketimi <sup>(4)</sup>	4,8 lt/100 km	6,3 lt/100 km
CO <sub>2</sub> emisyonları <sup>(4)</sup>	109 g/km	143 g/km
yavaşlama ve frenleme ile enerji geri kazanımı	evet	evet
enerji kazanımı seviyesinin yönetimi	evet	hayır
içten yanmalı motora elektrik takviyesi	evet	evet
şehir içi elektrikli sürüş <sup>(4)</sup>	%80'e varan elektrikli sürüş <sup>(1)</sup>	hayır

(1) batarya, yol, hava durumu, sürüş şekli ve aracın ağırlığına bağlı değişiklik gösterebilir. (Renault iç kaynak, 2022)

(2) dolu depoyla 1.100 km'ye varan menzil (wltp verisi)

(3) wltp protokolüne göre tip-onaylı veriler, versiyona bağlıdır. (kaynak: UTAC, 2022)

(4) standart içten yanmalı bir motorla karşılaştırıldığında, wltp şehir için protokolüne göre (kaynak: UTAC & IDIADA, 2022)

[konfigüre edin ve sipariş verin →](#)

[menü ↑](#)

## gelişmiş 4Control\*

Yeni, gelişmiş 4Control\* teknolojisi sayesinde sürüşler daha keyifli ve güvenli.



10,1 metrelik dönüş çapı, birçok şehir içi aracından daha düşük.

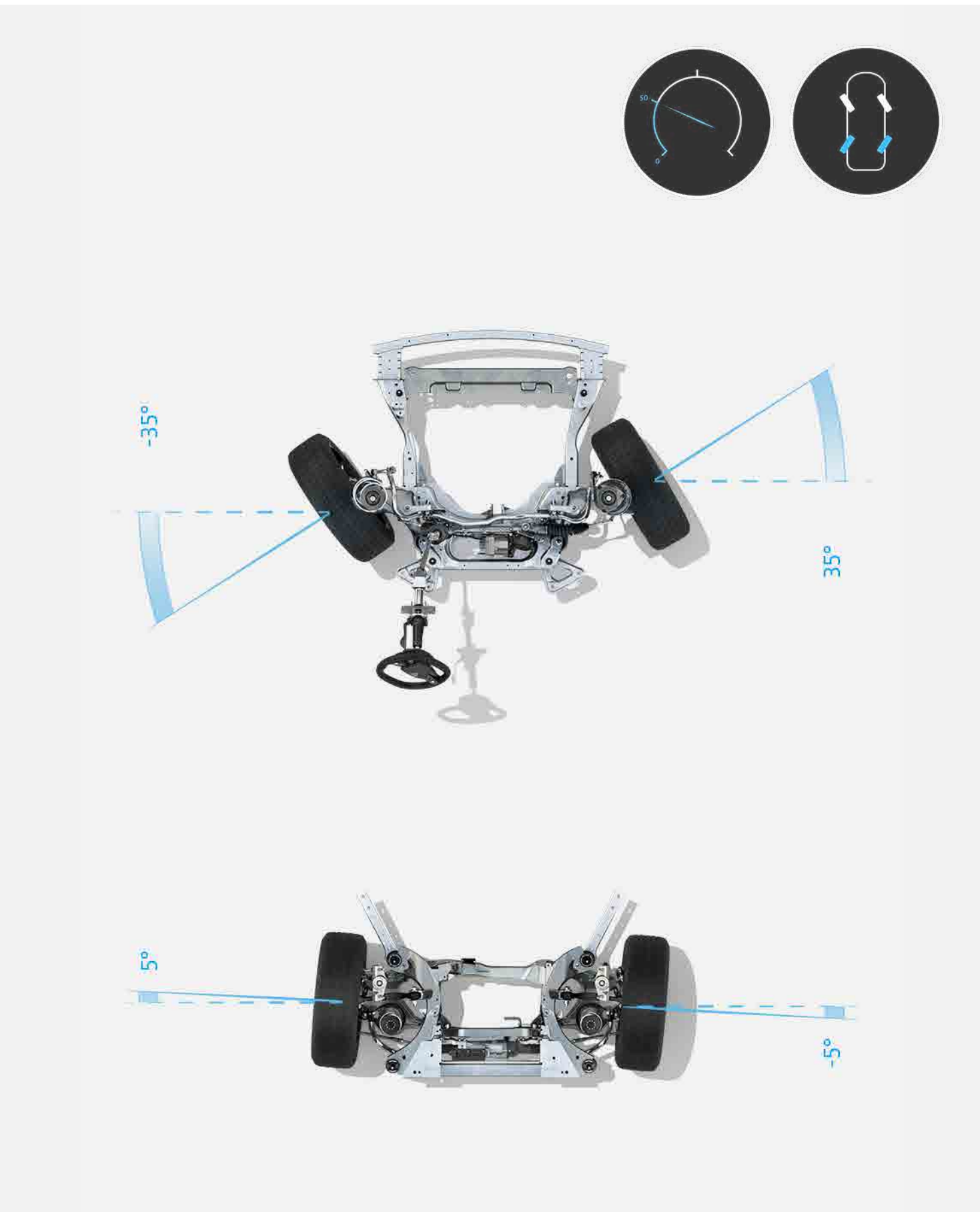

50 km/sa. hıza kadar arka tekerlekler, ön tekerleklerin tersi yönde hareket ederek dönüş çapını azaltır.

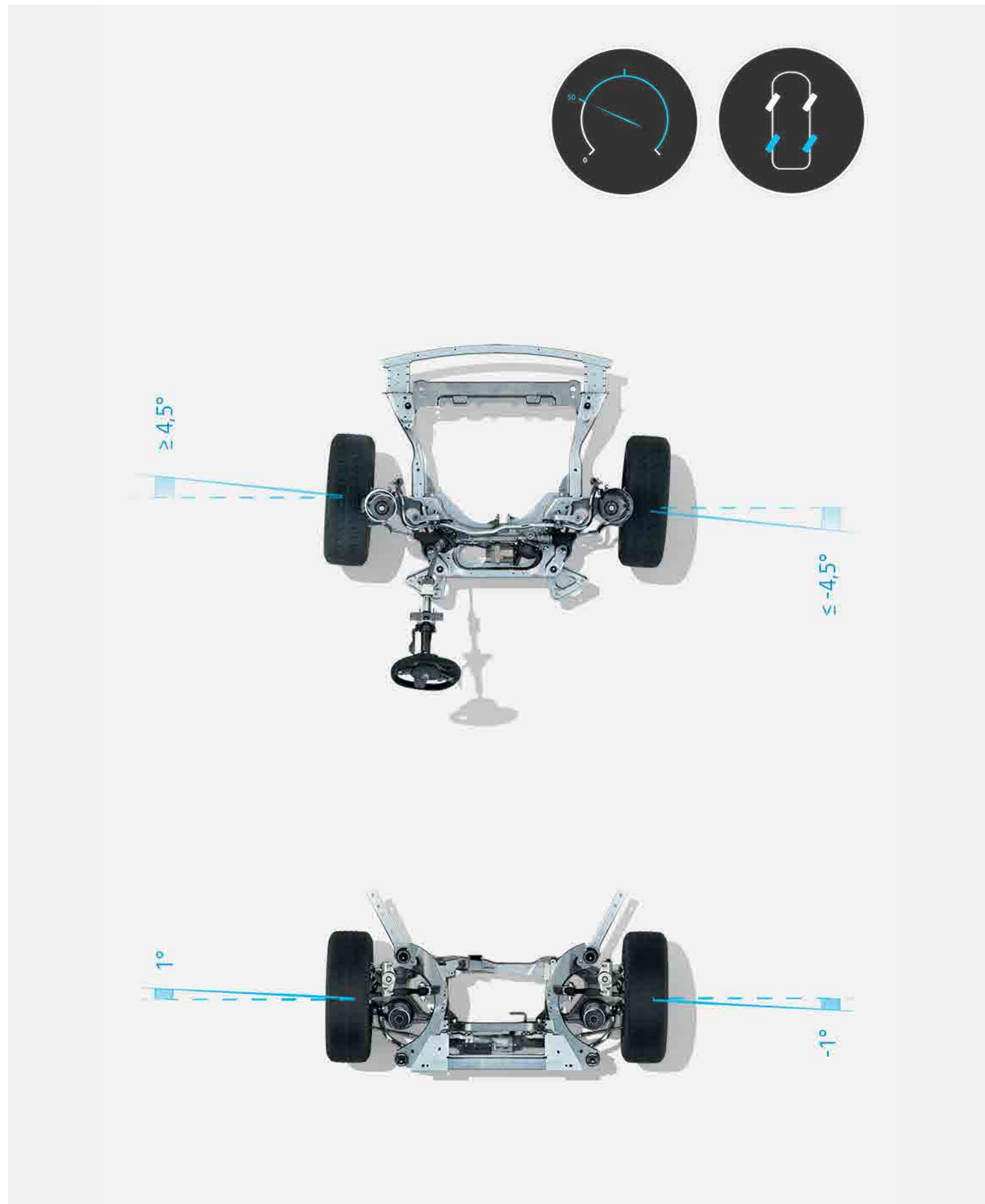

50 km/sa. hızın üzerinde arka tekerlekler, ön tekerlekler ile aynı yöne hareket ederek yol tutuş ve güvenliği artırır.

\*gelişmiş 4Control teknolojisi, sadece full hibrit motorla birlikte opsiyon olarak sunulur.

[konfigüre edin ve sipariş verin →](#)

[menü ↑](#)

### 03. sürüş deneyimi

## araç içi teknolojiler

Sürüş deneyimini kolaylaştırmak için kumandalar sürücü odaklıyken en önemli bilgiler doğrudan sürücünün önünde bulunuyor.



\*model üzerindeki ekipmanlar ile satılanlar farklılık gösterebilir.

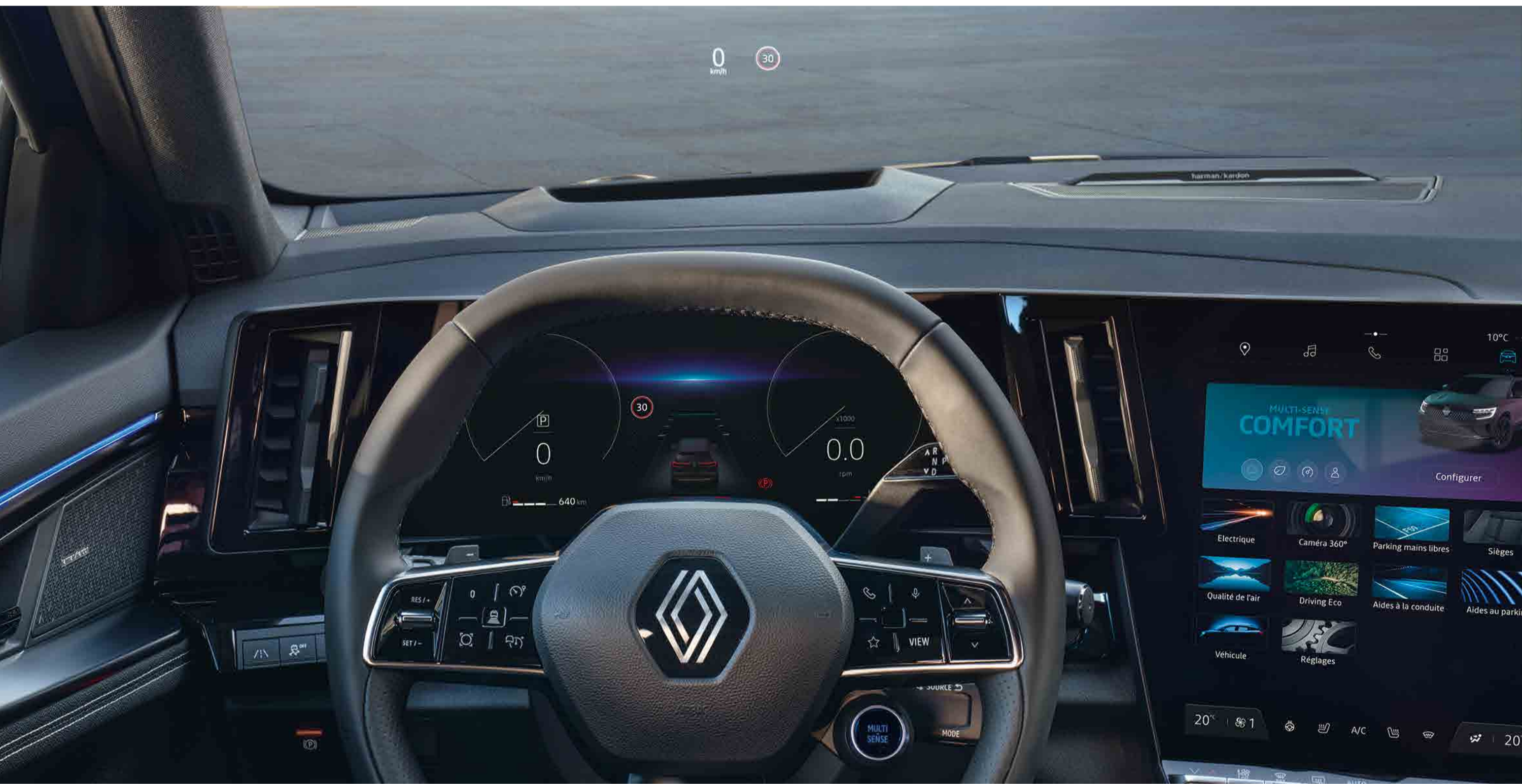

\*model üzerindeki ekipmanlar ile satılanlar farklılık gösterebilir.

**Motor tepkisi ve sesi, direksiyon sertliği, ambiyans aydınlatması ve sürücü ekranı konfigürasyonu. Multi-sense ile aracınızı benzersiz bir sürüş deneyimi için kullanıma sunulan\* 4 sürüş moduyla kişiselleştirin.**



sportif mod:  
yoğun sürüş keyfi

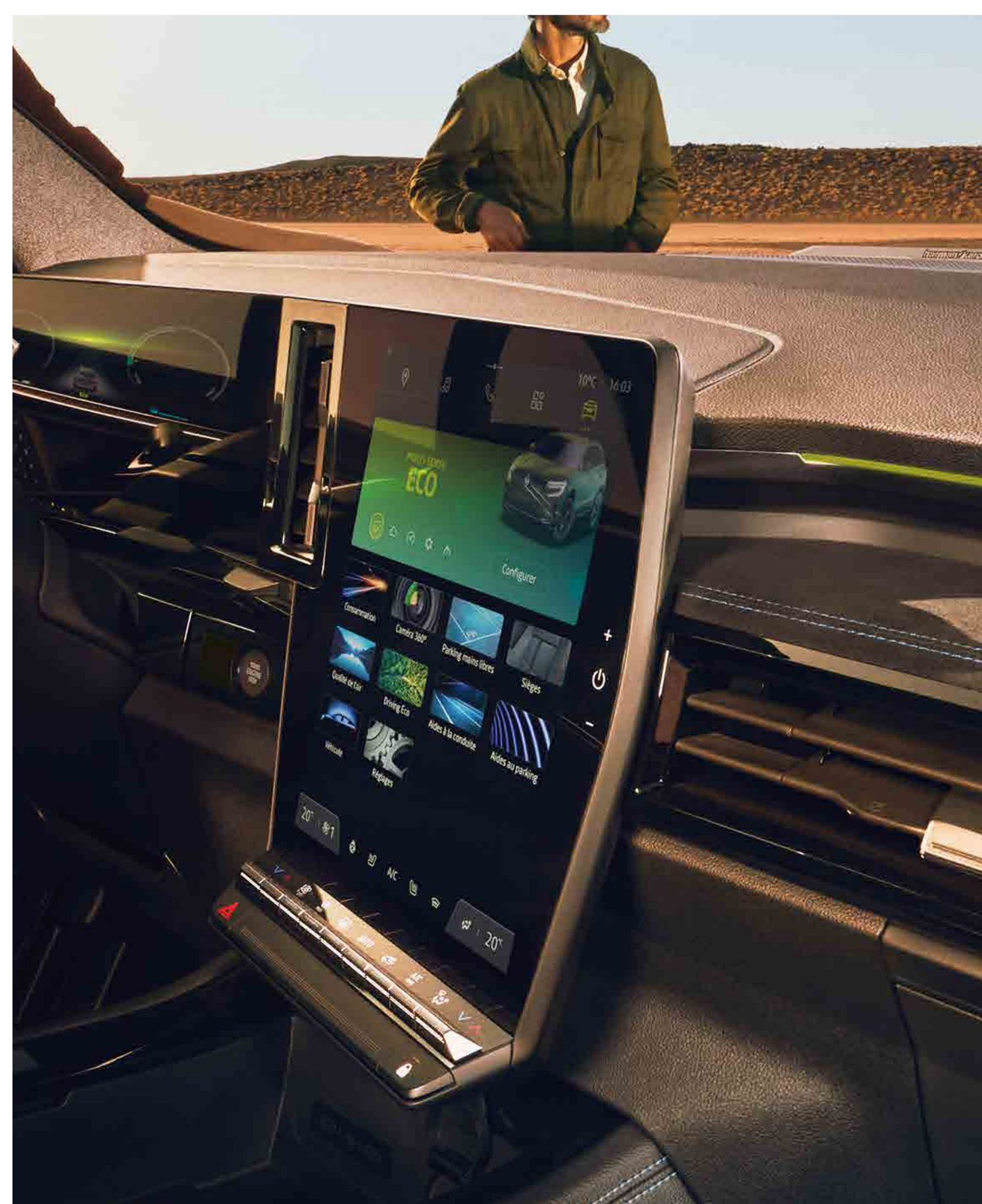

eko mod:  
optimize edilmiş yakıt tüketimi

\*modele veya motora bağlıdır.

[konfigüre edin ve sipariş verin →](#)

[menü ↑](#)

## 04. multimedya

# openR link multimedya sistemi

564 cm<sup>2</sup>'lik openR ekranlarıyla Austral sürüş deneyiminize keyif ve eğlence katıyor.



\*versiyon ve ülkeye bağlı değişiklik gösterebilir.



\*model üzerindeki ekipmanlar ile satılanlar farklılık gösterebilir.



\*model üzerindeki ekipmanlar ile satılanlar farklılık gösterebilir.

[konfigüre edin ve sipariş verin →](#)

[menü ↑](#)



## konfor ve modüler düzen

Kendi kategorisinde\* öne çıkan geniş diz mesafesiyle arka bölüm konforu oldukça cömerttir. Koltuk sırası 16 cm<sup>(1)</sup> kaydırıldığında daha geniş bir bagaj alanı elde ediliyor.



Arka koltukları katlayarak 575 dm<sup>3</sup>'lük<sup>(2)</sup> veya 1.525 dm<sup>3</sup>'lük<sup>(2)</sup> bagaj hacminin keyfini çıkarın.



Ergonomik ve ayarlanabilir el desteği 9" openR ekranını konforlu bir şekilde kumanda etmenizi sağlar.

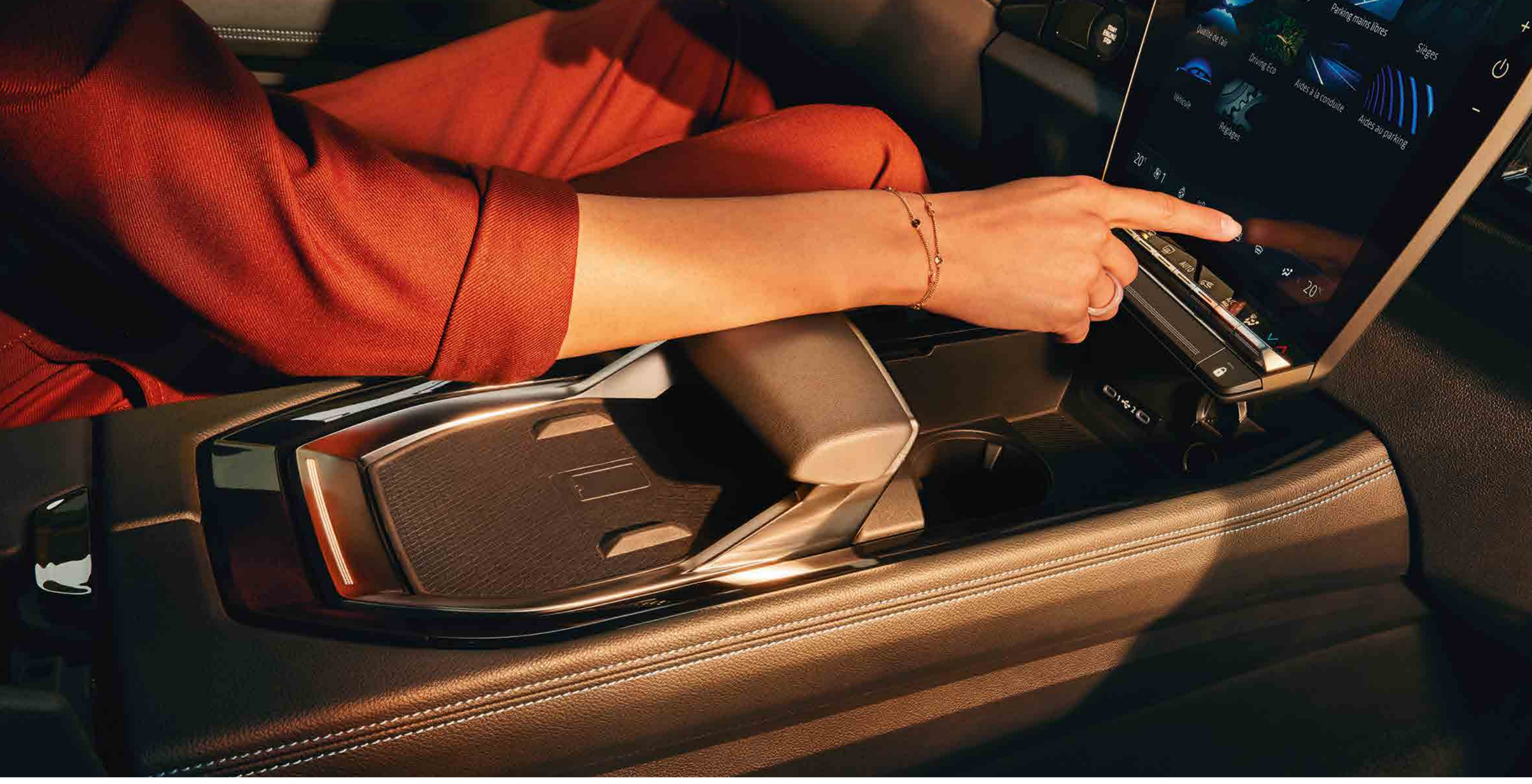

ayarlanabilir el desteği ve akıllı telefon için kablosuz şarj

\*kaynak: A2MAC1 ve Renault (2022)

(1) modele bağlıdır.

(2) vda protokolü uyarınca.

[konfigüre edin ve sipariş verin →](#)

[menü ↑](#)

## 06. gelişmiş sürüş destek sistemleri



# 20 adet gelişmiş sürüş destek sistemi

human first (önce insan) programının bir parçası olarak, Renault Austral 20 adet yenilikçi ve gelişmiş sürüş destek sistemi sunar.

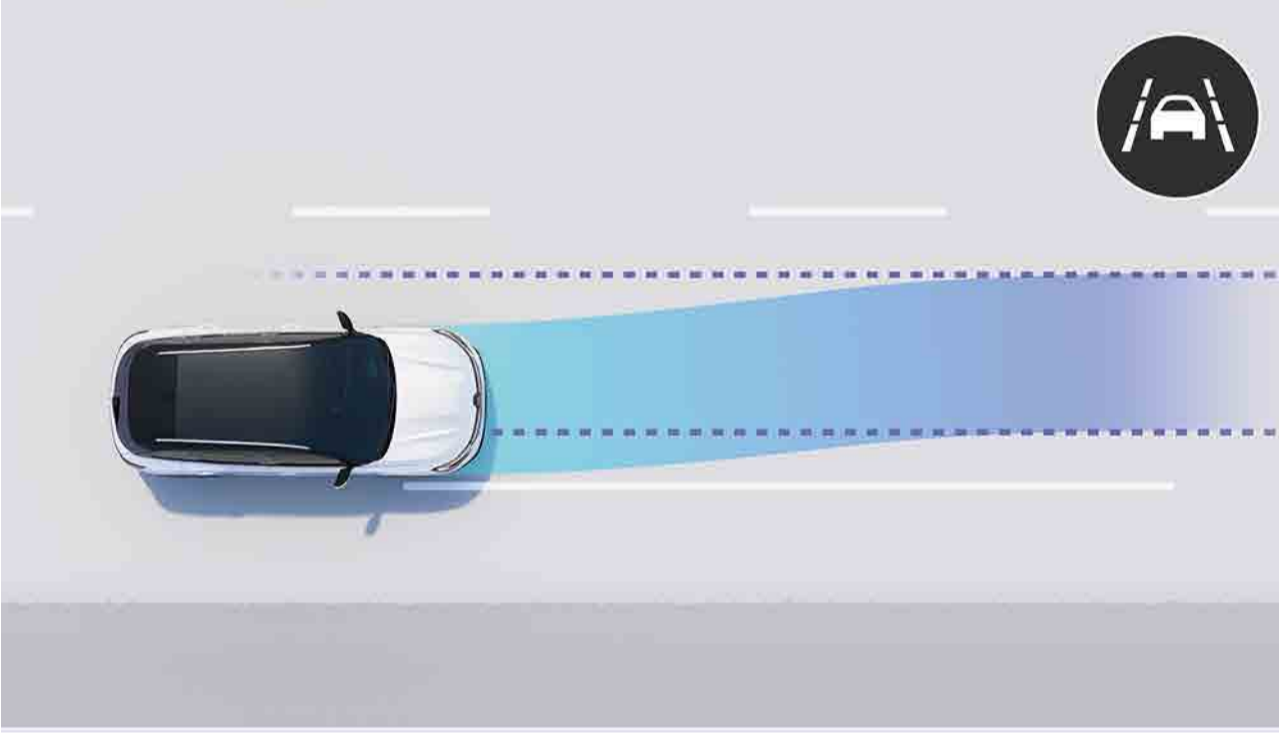

### şerit takip sistemi

Bu yardımcı, sinyal vermediğiniz sürece aracı kendi şeridine döndürerek direksiyon simidinin açısını düzeltir.

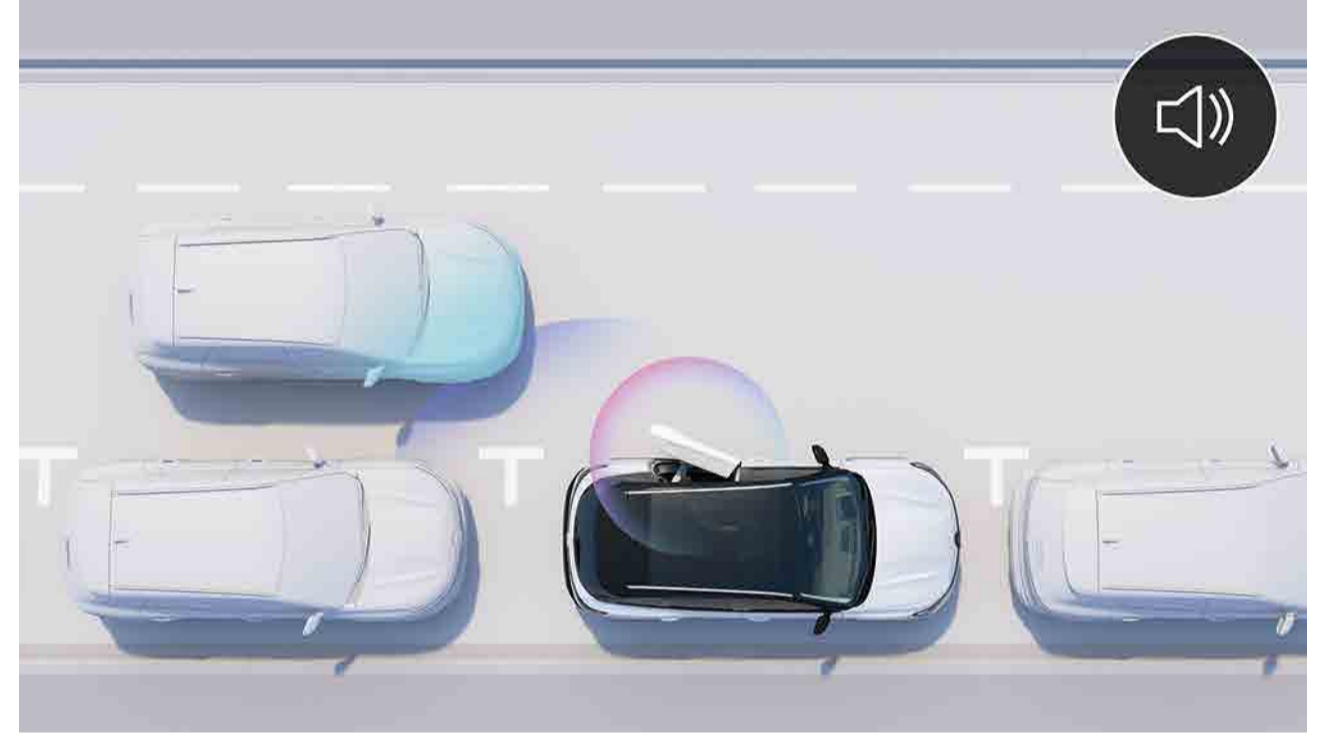

### güvenli çıkış asistanı

Bu sistem, kapıyı açmak istediğinizde, arkadan bir araç yaklaşması durumunda sizi uyarır.

### sürüş

- yokuş kalkış destek sistemi
- hız sınırlayıcı
- hız sabitleyici (cruise control)
- güvenli mesafe uyarı sistemi

### park

- arka park sensörü
- ön park sensörü
- yan park sensörü
- geri görüş kamerası

### güvenlik

- şeritten ayrılma uyarı sistemi
- şerit takip sistemi
- gelişmiş şerit takip sistemi
- kör nokta uyarı sistemi
- yaya/bisikletli algılama fonksiyonlu aktif acil fren destek sistemi
- şehir içi aktif acil fren destek sistemi
- şehir dışı aktif acil fren destek sistemi
- trafik işaretlerini tanıma sistemi
- güvenli çıkış asistanı
- sürücü yorgunluk tespit sistemi

### farlar

- otomatik uzun/kısa far
- adaptif LED pure vision ön farlar

[konfigüre edin ve sipariş verin →](#)

[menü ↑](#)

## 07. kişiselleştirme

# renkler



**sedef beyaz (p)**



**alev kırmızı (mp)**



**demir mavi (mp)**



**yıldız siyah (mp)**



**saten mineral gri (s)<sup>(1)</sup>**



**mineral gri (mp)**

p: sedef

s: saten

mp: metalik boya

(1) yalnızca esprit Alpine versiyonunda sunulur.  
fotoğraflar resmî olarak bağlayıcı değildir.

**konfigüre edin ve sipariş verin →**

**menü ↑**

## 07. kişiselleştirme

# iç mekân donanımı



### techno

- 9" openR link: entegre radyolu multimedya sistemi
- LED pure vision ön farlar
- elmas kesim komah siyahı 19" alaşım jantlar
- 16 cm geriye doğru kaydırılabilen arka koltuklar



### techno esprit Alpine (techno +)

- elmas kesim ve duman grisi vernikli daytona siyahı 20" alaşım jantlar
- yıldız siyahı cam tavan

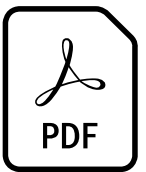

**donanım ve ekipman için  
PDF'i (6 MB) indirin**

## 07. kişiselleştirme

# döşeme



**karışık suni deri / eskitmeli gri kumaş döşeme<sup>(1)</sup>**



**karışık karbon kumaş / mavi dikişli alcantara® döşeme<sup>(2)</sup>**

(1) techno modelinde standart olarak sunulur.

(2) esprit Alpine modelinde standart olarak sunulur.

# jantlar



**17" maha alaşım jantlar<sup>(1)</sup>**



**elmas kesim komah siyahı 19" alaşım jantlar<sup>(2)</sup>**



**elmas kesim daytona siyahı 20" alaşım jantlar, duman grisi vernik<sup>(3)</sup>**

(1) techno versiyonunda standart olarak sunulur.

(2) techno versiyonunda opsiyon olarak sunulur.

(3) esprit Alpine versiyonunda standart olarak sunulur.

**konfigüre edin ve sipariş verin →**

**menü ↑**

## 07. kişiselleştirme

# aksesuarlar



### kişiselleştirme paketleri

Aracınızın görünümünü 4 farklı renk seçeneği ile kişiselleştirin: sportif karbon efektli siyah, zarif altın vurgular, rafine açık gri veya cesur saten gri.



### Renault nouvellR araç üstü bagaj

Aileniz ya da arkadaşlarınızla seyahate mi çıkıyorsunuz? Renault araç üstü, güvenli ve kilitlenebilen bagaj ile taşıma kapasitenizi 380, 480 veya 630 litreye kadar çıkarın.

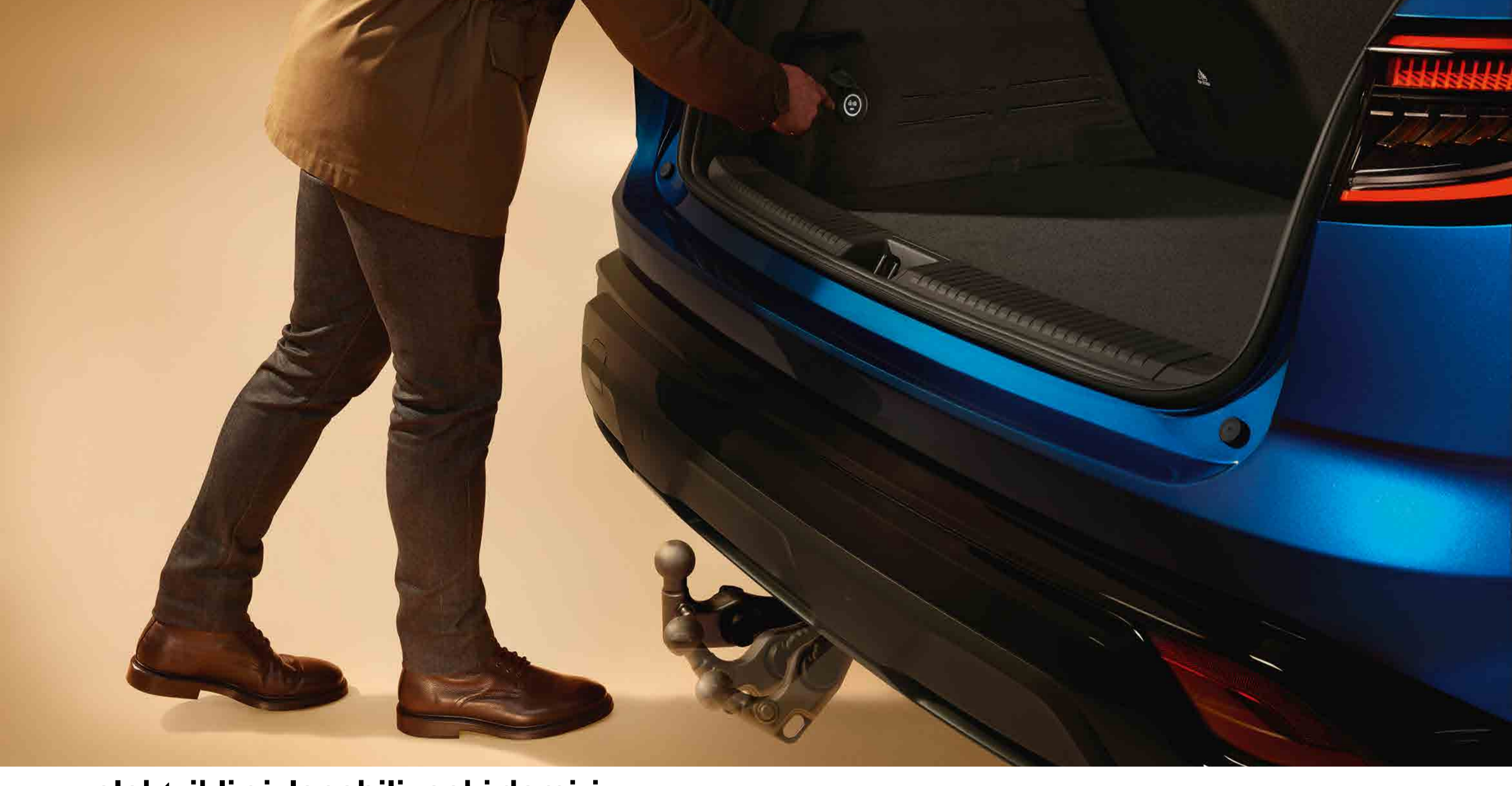

### elektrikli gizlenebilir çeki demiri

%100 elektrikli geri çekilebilir çeki demiri, yalnızca bagajda bulunan bir düğmeye basarak birkaç saniye içinde geri çekilebilir, görünmez hale gelir ve aracınızın tasarımını korur.



### yan basamaklar

Aracınızın üstündeki yükleri erişimi kolaylaştıran ve aracınıza günlük darbelerle karşı koruma sağlayan yan basamaklarla Renault Austral'in sağlam stilini vurgulayın.



### esprit Alpine halı paspaslar

Aracınızın yolcu bölgesini korumak için birden fazla seçeneği bulunan paspaslar arasından seçim yapın. Esprit Alpine halı paspaslar sayesinde, sportif görünümünü özel bir imzayla yeniden vurgulayın.



**aksesuar broşürü için  
PDF'i (6 MB) indirin**

## 07. kişiselleştirme

# motorlar

<b>E-Tech full hybrid 200 hp</b>	<b>mild hybrid 160 hp auto</b>
<b>enerji</b>	
full hybrid + kurşunsuz benzin (E10)	kurşunsuz benzin (E10)
<b>motor devri (dev/dk.) / maksimum güç kW</b>	
4.500 dev/dk.'da 96 kW (sadece içten yanmalı motor için)	5.250 - 5.500 dev/dk.'da 116 kW
<b>maksimum tork (Nm) / motor devri (dev/dk.)</b>	
205 Nm/1.750 dev/dk.	1.800-3.750 dev/dk.'da 270 Nm
<b>batarya</b>	
lityum-iyon	
<b>performans</b>	
<b>maksimum hız (km/sa. (sn.))</b>	
175	
<b>0-100 km/sa. (sn.)</b>	
8,4	9,7



**motorlar için  
PDF'i (6 MB) indirin**

# ebatlar ve hacimler

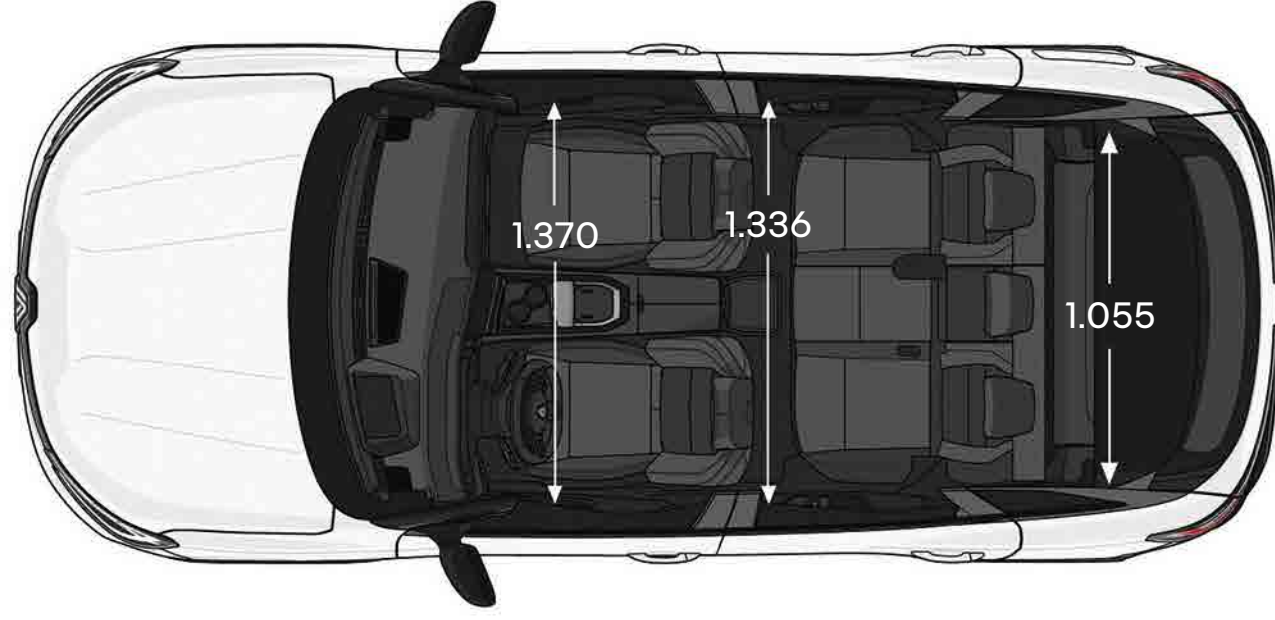
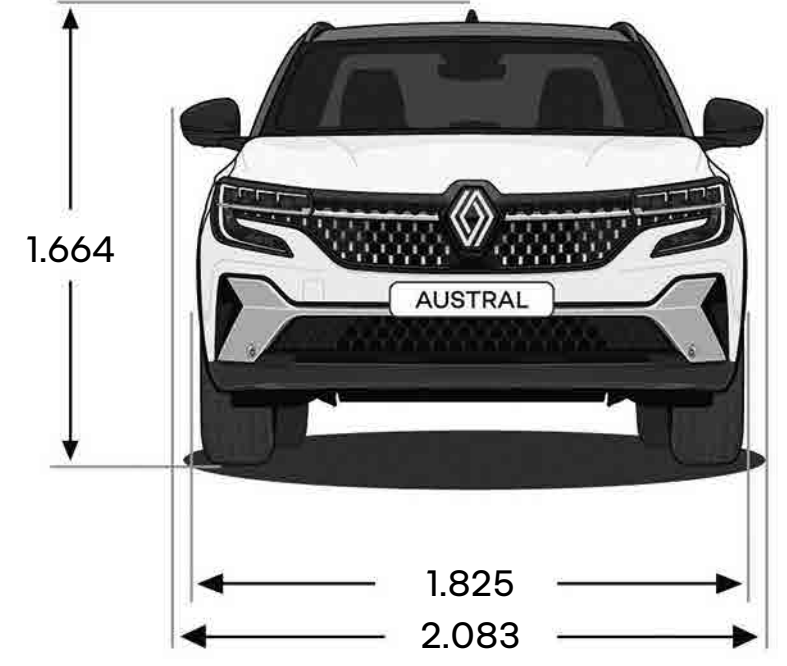
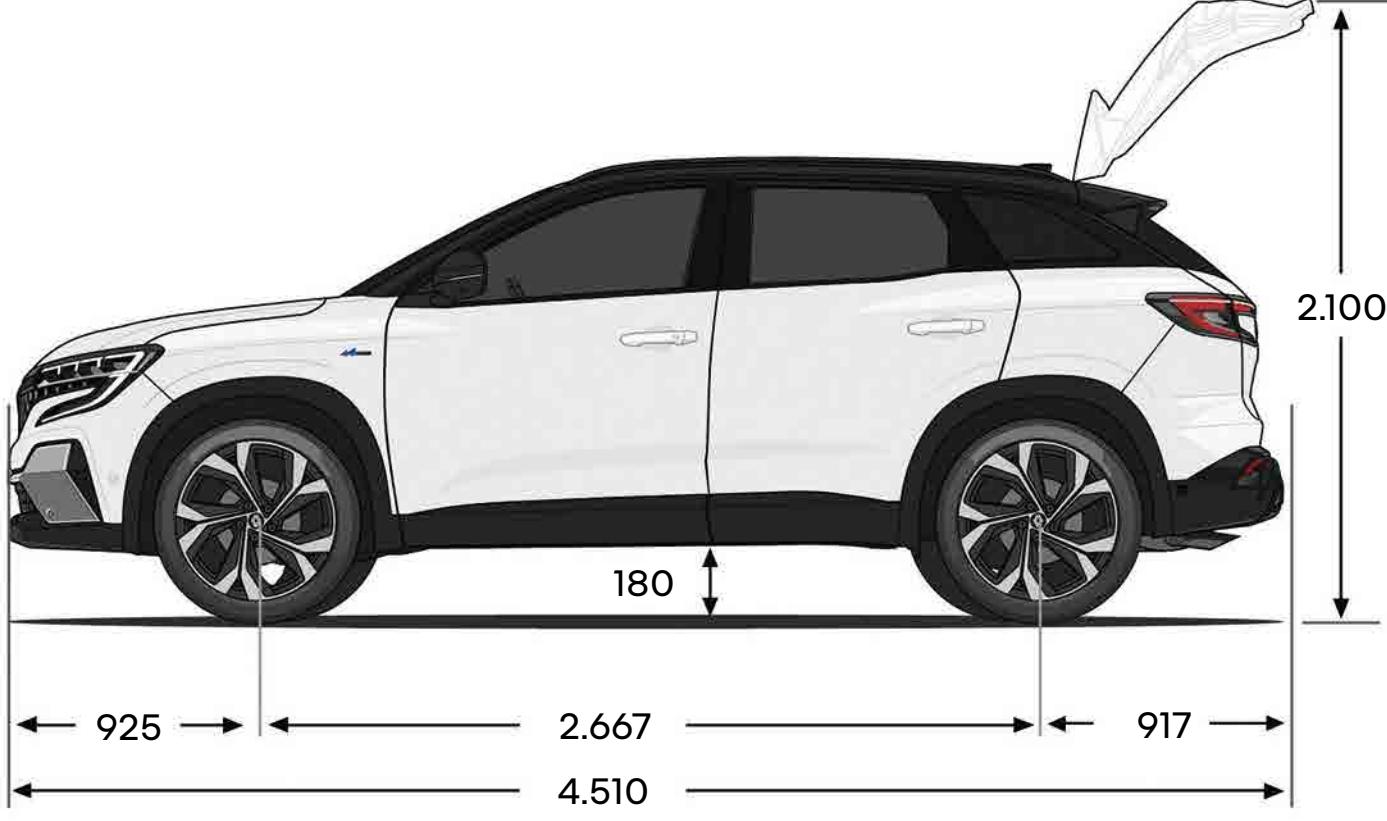

ebatlar mm cinsindedir.

boot volume (dm <sup>3</sup> vda)	mild hybrid mild hybrid advanced	E-Tech full hybrid
with fixed rear bench seat	500	430
with rear bench seat that can slide back 16 cm	up to 575	up to 555
max. with rear bench seat folded down	1,525	1,455

[konfigüre edin ve sipariş verin →](#)

[menü ↑](#)



**human first (önce insan) programı, Renault tarafından arařtırmacılar, uzmanlar ve itfaiyeciler ile birlikte geliştirilen kapsamlı bir güvenlik programıdır.**

**ister yayalar olsun, isterse bisikletli veya motorcu; yol güvenliđi tüm trafik katılımcılarını ilgilendirir. Renault human first programının üstlendiđi görevler:**

**1. güvenlik ekipmanları, gelişmiş sürüş ve güvenlik destek sistemleri geliştirerek kazaları önlemek**

azami 36 adet gelişmiş sürüş destek sistemi, 60'ın üzerinde güvenlik sistemi, azami 7 hava yastığı, çocuk koltukları (Isofix), Renault'dan Fix4sure çözümü, 1970 yılından beri 2.000'den fazla güvenliğe yönelik patent

**2. itfaiyecilerle birlikte geliştirilen yeniliklerden yararlanarak, meydana gelen kazaları yönetmek**

QRescue, Fireman Access. son 10 yıl içerisinde, dünya genelinde 17 ülkede 5.000'in üzerinde itfaiyeciye eğitim verilmiştir. eğitim için yıllık yaklaşık 600 araç kullanıma sunulmuştur.

**3. R&D'ye önemli bir yatırım yaparak kazaların sayısını ve şiddetini azaltmak**

güvenlik skoru, güvenlik koçu, bağlantılı hizmetler, geniş veri tabanı, yapay zeka ve siber-güvenlik sistemleri

\*Austral'de QRescue ve Fireman Access özellikleri ile ADAS özelliklerinin tamamı henüz sunulmamaktadır.

**human first programı hakkında daha fazla bilgi edinin**

# Renault'nuza en iyi biz bakarız!

## garanti

yeni araç garantisi; malzeme, montaj ve üretim hatalarına karşı kilometre sınırı olmaksızın 2 yıldır. RENAULT AUSTRAL 2 yıl sınırsız kilometre garantisine ek olarak 3 yıl / 100.000 km (hangisi önce dolarsa) yeni araç garantisi kapsamındadır. antikorozyon garantisi kilometre sınırı olmaksızın 12 yıl, boya garantisi ise kilometre sınırı olmaksızın 3 yıl süre için geçerlidir. aracın yaşı ne olursa olsun, Renault yetkili servislerinde, ücret ile yapılan tüm müdahaleler, malzeme, montaj ve üretim hatalarına karşı 2 yıl / 60.000 km yedek parça ve onarım garantisi kapsamındadır.

## Renault şebekesinde sunulan diğer hizmetler

hiç kimse Renault'nuzun bakım ve onarımını Renault'dan daha iyi yapamaz, aracınızı Renault'dan daha iyi donanım ve aksesuarlarla teçhiz edemez.

- ilk montaj parçalarına eşdeğer kalitede olan Renault orijinal yedek parçaları Renault'nuzun orijinal değerinin korunmasını sağlar.
- artı oto, çok cazip şartlar ve uygun fiyatlarla otomobil kiralama hizmeti verir.
- aracınızı kişiselleştirmek için sağlam ve ileri teknolojili, geniş Renault aksesuarları yelpazesinden seçiminizi yapabilirsiniz.
- aracınıza yapılan her müdahaleden sonra aracınızdaki 40 nokta, Renault şebekesi çalışanları tarafından güvenliğinizi için ücretsiz olarak kontrol edilir. sonuçlar, kontrol sertifikası ile size verilir. ayrıca aracınız, dış yıkaması yapılarak, size temiz bir şekilde teslim edilecektir.
- her bir servis paketinin fiyatının baştan belli olduğu Renault fix servis paketleri, aracın bakımı için gerekli temel işlemleri ve bakım sırasında değiştirilen parçaları kapsıyor. diğer bir deyişle, bu paketler size yedek parça, işçilik ve kdv'si içinde, "her şey dâhil" fiyatlarla sunuluyor.

## Renault yardım

Türkiye'nin her yerinde günde 24 saat, yılda 365 gün arızalı ve kazalı araçlara yol üzerinde onarım ve çekme hizmeti veren Renault yardım'a 444 62 47 numaralı telefondan ulaşabilirsiniz.

**RENAULT**  
**YARDIM**  
**444 62 47**

365 GÜN 24 SAAT HİZMETİNİZDEYİZ.

bire bir iletişim merkezi

Renault diyalog: 444 66 22

**3**  
**YIL** GARANTİ  
100.000 km

 Whatsapp: 444 66 22  /renaultturkiye  /renaultturkiye  /RenaultTurkey  /RenaultTurkey [renault.com.tr](http://renault.com.tr)

Renault mais a.ş.

fatih sultan mehmet mah. balkan cad. no: 47 34771 Ümraniye-istanbul

# Renault'da sözümüz söz

## **hızlı yanıt**

dijital kanallardan gelen isteklerinizi, 4 çalışma saati içinde yanıtlıyoruz.

## **deneme sürüşü**

deneme aracı parkımızdan seçeceğiniz araçla, deneme sürüşünüzü, derhal veya uygun bir randevu ile sağlıyoruz.

## **bilgilendirme**

siparişinizden araç teslimine kadar, sizi sürekli bilgilendiriyoruz.

## **sürpriz yok**

serviste aracınızı, belirtilen zamanda ve onayladığınız ödeme tutarıyla teslim ediyoruz.

## **sizden onaylı**

onayınız olmadan aracınıza yapılan işlemlerden ücret almıyoruz.

## **araç tahsisi**

garanti kapsamındaki işlemlerde, aracınızın hareketsiz kalmasına yol açan yedek parçanın 3 işgünü içinde temin edilememesi hâlinde, size geçici araç tahsis ediyoruz.

## **garanti**

ücretli yapılan tüm bakım ve onarım işlemlerine 2 yıl garanti veriyoruz.

## **avantajlı**

bakım ve mekanik onarım işlemlerinde, aracınızın yaşına göre artan indirim oranları sunuyoruz.

## **sizi her zaman dinliyoruz.**

[renault.com.tr](http://renault.com.tr)

Renault diyalog: 444 66 22



Bu yayının içeriğinin yayın ve baskı tarihi itibarıyla doğru ve güncel olması için gereken tüm önlemler alınmıştır. Bu broşür, üretim öncesi modeller ve prototiplerden hazırlanmıştır. Sürekli ürün geliştirme politikası çerçevesinde Renault, broşürde tanıtılan ve görüntülenen araç ve aksesuar özelliklerini her an değiştirme hakkını saklı tutar. Bu tür değişiklikler Renault Yetkili Satıcılarına mümkün olan en kısa sürede bildirilir. Ticarileştirildikleri ülkelere göre, versiyonlar arasında farklılıklar olabilir; bazı donanımlar mevcut olmayabilir (standart, opsiyonel ve aksesuar). En güncel bilgileri almak için en yakın Renault Yetkili Satıcısı'na başvurunuz. Baskı ve gösterim tekniklerindeki kısıtlar nedeniyle bu broşürde yer alan renkler, araçların gerçek boya ve iç döşeme renklerinden farklılık gösterebilir. Tüm hakları saklıdır. Ne amaçla olursa olsun Renault'nun ön onayı olmaksızın, bu belgenin tamamının veya bir kısmının herhangi bir formatta ve herhangi bir yolla çoğaltılması yasaktır.

Publicis - photo credits: C. Violet, F. Schlosser, S. Staub, © Renault Marketing 3D-Commerce -

Renault'nun tercihi  **Castrol**



**konfigüre edin ve sipariş verin →**

**menü ↑**