

YENİ
**RENAULT
MASTER**
panelvan & kamyonet



yılın ticari aracı



ticarinin yeni nesli: aerovan

Rüzgâr tünellerinde tasarlanan ve tamamen yeniden şekillendirilen yeni Renault Master, aerovan olarak ticari araçlarda yeni bir çağ başlatıyor. Verimliliğe yönelik aerodinamik tasarımı ve teknolojileri, Google ile entegre bağlantılı hizmet seçenekleri, gelişmiş sürüş destek sistemleri ve mükemmel kullanıcı konforu⁽¹⁾.



Benzersiz performansıyla 2.0 Blue DCi dizel motor. yeni Renault Master, tüm profesyonel zorlukların üstesinden gelmenize yardımcı olur.

170 HP güçlü motor

1.814 kg'a kadar taşıma kapasitesi⁽²⁾

düşük yakıt tüketimi

Google ile entegre openR link multimedya sistemi⁽¹⁾

dinamik frenleme sistemi

20 adet gelişmiş sürüş destek sistemi

(1) Ülkeye bağlı olarak. versiyona bağlı olarak opsiyonel olarak mevcuttur. My Renault, Google Haritalar ve Google Asistan bağlantılı hizmetleri, aracınızın teslim tarihinden itibaren 5 yıl boyunca ücretsiz olarak sağlanır. Google, Google Play, Google Haritalar, Waze ve diğer marka adları, Google LLC'nin ticari markalarıdır. (2) L3H2 4T versiyonu için taşıma kapasitesidir, opsiyonlara göre değişiklik gösterebilir.

interaktif menü

01. tasarım

02. konfor

03. yükleme

04. multimedya

05. motor

06. üstyapı

08. gelişmiş sürüş destek sistemleri

09. kişiselleştirme

Daha fazla bilgi için:

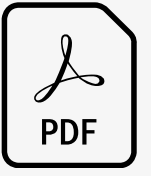

ekipmanlar ve motorlar

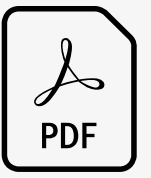

aksesuarlar

yüksek performanslı tasarım

Ön camın açısı, hava girişleri, yan aynalarının şekli ve arka alanın verimli tasarımı... Aracın aerodinamik performansını artırmak ve maksimum enerji tasarrufu sağlamak için tüm temel tasarım unsurları optimize edildi.



Amerikan kamyonlarından ilham alan ön yüzü, yeni Renault logosuyla birleşerek etkileyici ve karakteristik bir görünüm kazandırıyor.

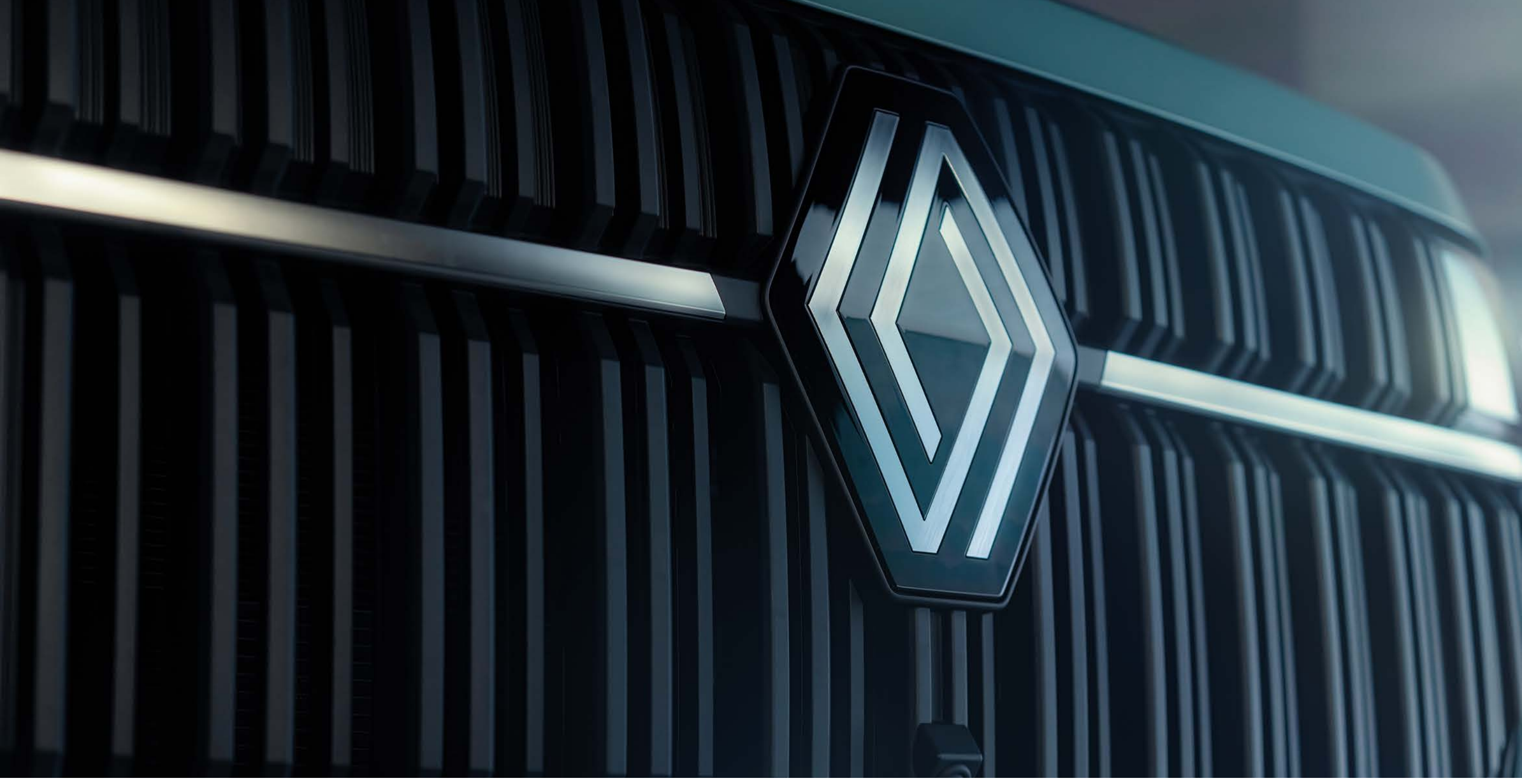

[tasarla ve sipariş et →](#)

[menü ↑](#)

sürücü odaklı kokpit

İç mekân, yenilikçi bir sürüş pozisyonunu yüksek düzeyde çalışma konforuyla birleştiriyor: rahat koltuklar ve kontrollere kolay erişim sağlayan sürücü odaklı "S" şeklinde tasarım.



İhtiyaçlarınıza odaklanmış bir çalışma alanının keyfini çıkarın: bağlantılı hizmetlere sahip mobil ofis, USB-C şarj girişleri ve 12V çakmaklık, yüksek dayanıklılık için sağlamlaştırılmış iç malzemeler⁽¹⁾.



Toplam 135 lt kapasiteye sahip dokuz saklama alanıyla yeni Renault Master, en iyi şekilde organize olmanızı sağlayacak önde gelen araçların arasında yer alıyor.



Ön yolcu koltuklarının altında 66 litrelik saklama bölmesi

(1) donanıma bağlı olarak bazı özellikler opsiyon olarak yer alabilir.

[tasarla ve sipariş et →](#)

[menü ↑](#)

03. yükleme

her noktada verimlilik

Yüksek kapasite: 1.814 kg'a varan taşıma⁽¹⁾ ve 2,5 ton çekme kapasitesi.



Ayrıca 1.312 mm ile sınıfındaki en iyi sürgülü yan kapı yükleme genişliği⁽²⁾, 270° açılan arka kapılar⁽³⁾ ve arka basamak⁽³⁾ ile yeni Renault Master, yükleme alanına kolay erişim sağlar.



(1) L2H3 4T.

(2) panelvan versiyonu, büyük panelvan kategorisi. 27.10.2023 tarihli Renault araştırması.

(3) 270° açılan arka kapılar ve arka basamak opsiyon olarak yer almaktadır.

[tasarla ve sipariş et →](#)

[menü ↑](#)

Google ile entegre, bağlantılı hizmetleri içeren openR link multimedya sistemi⁽¹⁾⁽²⁾

openR link multimedya sistemi: Google ile entegre, bağlantılı hizmetler ile donatılmış 10 inçlik ekranın keyfini çıkarın⁽¹⁾⁽²⁾. Tüm iş seyahatlerinizde sizi destekleyen akıcı ve sezgisel bir arayüz.



İhtiyacınız olan tüm Google araçlarına ve hizmetlerine erişin. Google Haritalar ile⁽²⁾ ihtiyaç duyduğunuz tüm bilgilere erişin: Daima güncel, gerçek zamanlı trafik bilgisi, anlık rotalar ve bilgiler...



Google Asistan ile⁽²⁾ sesli komut sisteminin tadını çıkarın. "Hey Google..." diyerek bir rota başlatmasını, not almasını veya araçtaki sıcaklığı yönetmesini isteyin.



50'den fazla uygulama arasından seçim yapın: Amazon Music ile müzik dinleyin veya Vivaldi tarayıcıyla e-postalarınızı kontrol edin.

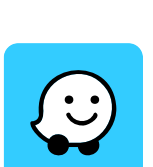

Waze gerçek zamanlı bilgi paylaşan topluluk temelli bir navigasyon uygulamasıdır.



Amazon Prime aboneliğinize dâhil olan Amazon Music ile çalma listelerini ve çok daha fazlasını dinleyerek yola koyulun.



Vivaldi tarayıcı, aracınız dururken internete erişmenizi, e-postalarınızı okumanızı ve video izlemenizi sağlayan bir Web tarayıcısıdır.

(1) Ülkeye bağlı olarak. (2) opsiyon olarak mevcuttur. My Renault, Google Haritalar ve Google Asistan bağlantılı hizmetleri, aracınızın teslim tarihinden itibaren 5 yıl boyunca ücretsiz olarak sağlar. Google, Google Play, Google Haritalar, Waze ve diğer markalar Google LLC'nin ticari markalarıdır. Amazon, Amazon Music ve ilgili tüm marka adları Amazon.com, Inc. veya iştiraklerinin ticari markalarıdır.

profesyoneller için uygulamalar

Yeni Renault Master, uzmanlarla işbirliği içinde, üstyapılı aracınızın belirli özelliklerini doğrudan 10 inçlik ekrandan yönetmenizi sağlayan üstyapıcı asistanı seçeneği ile openR link sayesinde profesyoneller için özelleştirilmiş çözümler sunuyor.



TIB uygulaması*

İtfaiye araçları için tasarlanan bu sistem, dış ve iç aydınlatmayı kontrol etmek veya kapıları açıp kapatmak için kullanılabilir; ayrıca akü durumunu da gösterebilir.

Lamberet uygulaması*

Frigorifik araçlar için tasarlanan bu uygulama, kasa alanının sıcaklık yönetimi için kullanılır.

Modul System uygulaması*

Kargo araçları için yüklemeyi (diğer şeylerin yanı sıra) otomatik olarak hesaplar ve aracınıza aşırı yükleme yapıp yapmadığınızı size bildirir.

*İlgili uygulamalar, dönüşümü yapacak üstyapı firması tarafından gerekli şekilde montaj yapılması durumunda tam fonksiyon ile çalışabilmektedir.

My Renault ile bağlantılı hizmetler

My Renault uygulaması ile aracınızı akıllı telefonunuzla uzaktan kolayca yönetin: Kilit açılma uyarısı, araç konumu, farların ve kornanın uzaktan etkinleştirilmesi.



My Renault uygulaması ile günlük hayatı kolaylaştırın*

seyahatlerinizi düzenleyin

- seyahatinizi planlayın,
- durak olarak istediğiniz benzin istasyonlarını ekleyin
- aracınızın konumunu görün
- korna ve farları etkinleştirerek aracınızı bulun

aracınızın detaylarını görüntüleyin

- video eğitimlerimiz ve araç talimatlarımız sayesinde aracınızın tüm özelliklerini keşfedin
- hizmet sözleşmelerinizi ve uzatılmış garanti bilgilerinizi görün
- aracınız için güncel servis ve aksesuar bilgilerine erişin

aracınızın bakımını yönetin

- bakım geçmişinize erişin ve yaklaşan servisler için uyarılar alın
- servis randevusu alın
- kişiye özel Renault tekliflerinden yararlanın

*İlgili özellikler, ülkeden ülkeye farklılık göstermekte olup Türkiye'de sunulan araç model, versiyon ve donanımına göre kısmen bulunabilir veya bulunmayabilir.

[tasarla ve sipariş et →](#)

[menü ↑](#)

yeniliğin öncüsü

Yeni Renault Master, son teknoloji yüksek tasarruflu ve uzun ömürlü dizel bir motor ile geliyor: 2.0 Blue dCi. 170 hp güç ve 380 Nm tork ile her durumda maksimum performans.



Daha düşük CO₂ emisyonu ve daha düşük yakıt tüketimine sahip yeni Blue dCi motor ile 100 km'de 1,3 litreye kadar daha az yakıt tüketin⁽¹⁾.



Yeni Renault Master konforlu ve güvenli bir frenleme deneyimi sunar: Yük ağırlığından bağımsız olarak aynı verimlilik ve acil frenleme sırasında yarı yarıya daha kısa tepki süresi⁽²⁾.



(1) Blue dCi 2L, kombine çevrim wltip standardına göre Master 3 Faz 2 ile kıyaslandığında.

(2) bir sürüş destek sistemi tarafından tetiklendiğinde.

[tasarla ve sipariş et →](#)

[menü ↑](#)

size özel iş aracınız

Renault, Batilly fabrikasında yeni Master'ın 40'tan fazla farklı üstyapı seçeneğini üretmek üzere bir endüstriyel dönüşüm tesisi kurdu.⁽¹⁾



çift kabin versiyonu

Yük ve insan taşımak için çift kabin araçlardan kapalı kasa kamyonetlere, inşaat için açık kasa ve damperlere, farklı üstyapı adaptasyonları için platform kabin ve şasi kabinlere kadar 40 farklı gövde tipi ile her faaliyet sektörü için yeni bir Renault Master var.



çift kabinli şasi versiyonları

Ayrıca özel dönüşümler için Renault tarafından sertifikalandırılmış tecrübeli üstyapıcılardan da yararlanma imkânı sunuluyor.



tek kabinli damperli kamyonet versiyonu



kapalı kasa versiyon

[tasarla ve sipariş et →](#)

[menü ↑](#)

07. gelişmiş sürüş destek sistemleri



20 adet gelişmiş sürüş destek sistemi



dijital dikiz aynası

İç dikiz aynası yerine dijital bir ekran aracılığıyla aracınızın arkasına yerleştirilen kamerayla görüntüleri izleyebilirsiniz.



ön ve arka park sensörleri

Radar sensörleri, sesli ve görsel uyarılarla aracın önünde ve arkasındaki nesnelere yakınlığıyla ilgili sizi uyararak manevralarınızı kolaylaştırır.

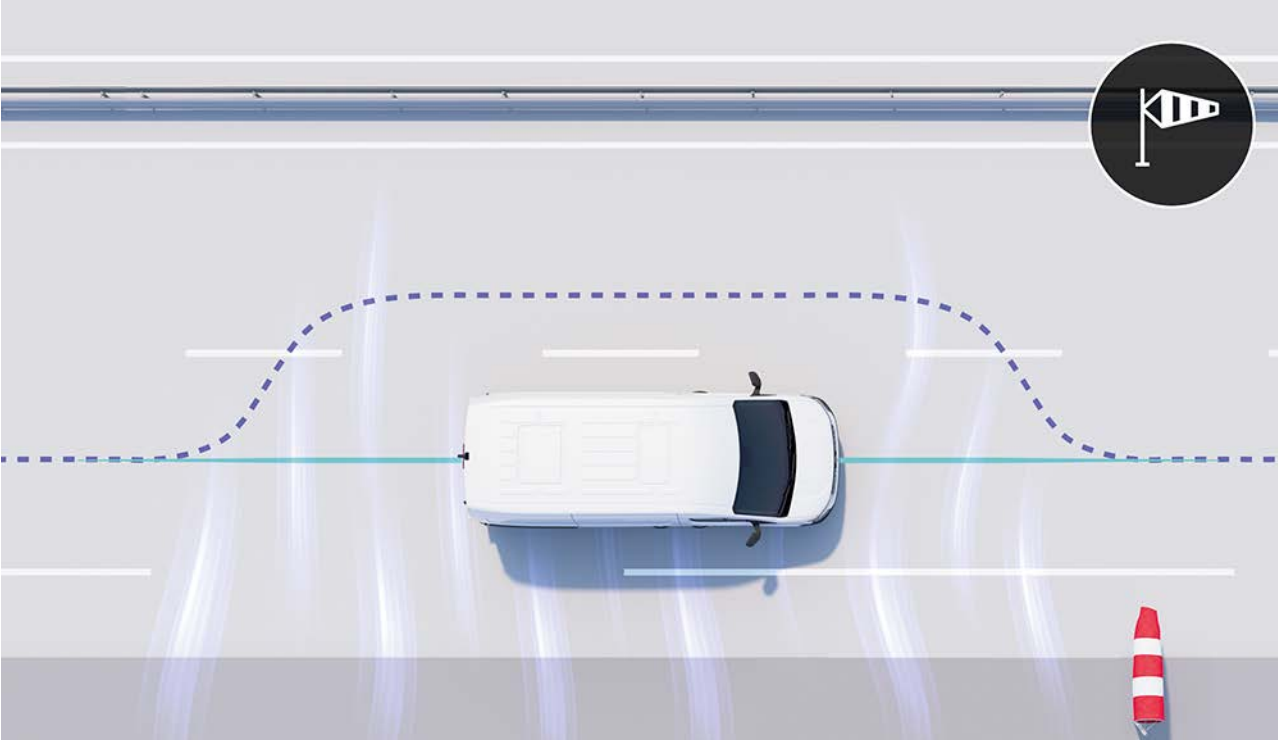

yan rüzgâr destek sistemi

70 km/saatın üzerindeyken aracınızı güçlü yan rüzgârlar veya başka bir araç tarafından sollandığında oluşan savrulmadan korur, aracınızın yol tutuşunu korumasına yardımcı olur.



aktif acil fren destek sistemi (yaya/bisikletli algılama özellikli)

Bir sensör kullanarak, önden veya yandan gelen yaya ve bisikletlileri tespit eder ve çarpışma riski varsa sürücüyü frene basması için uyarır. Sistem, sürücünün tepkisinin çok geç olduğunu tespit ederse freni daha sert uygular ve gerekirse aracı tamamen durdurabilir.

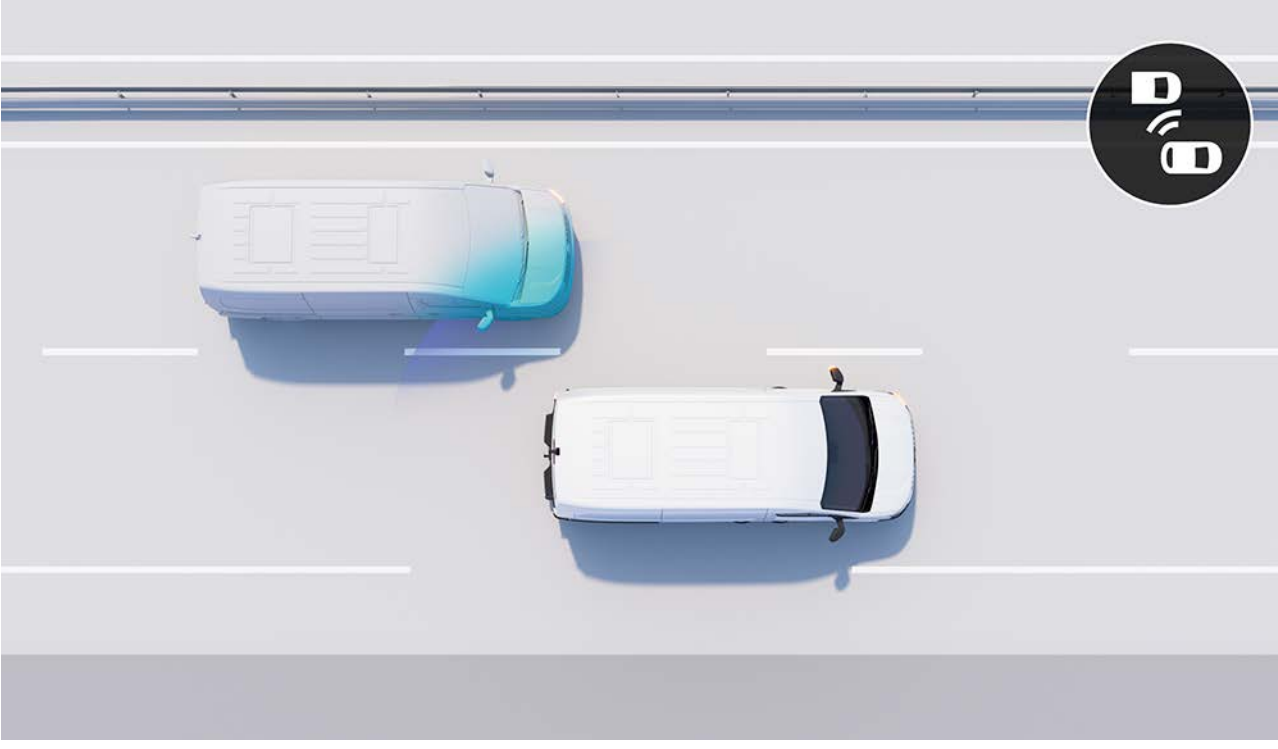

kör nokta uyarı sistemi

Görüş alanı dışındaki arka yan alanlarda bir motosikletin veya bir aracın varlığını tespit edebilir. Kapı aynalarındaki bir uyarı ışığı sürücüyü uyarır. Yolcu tarafında yer alan bir radar yolcu tarafındaki kör noktada bulunan bisikletlileri tespit eder ve sesli bir ışık sinyalini tetikler.

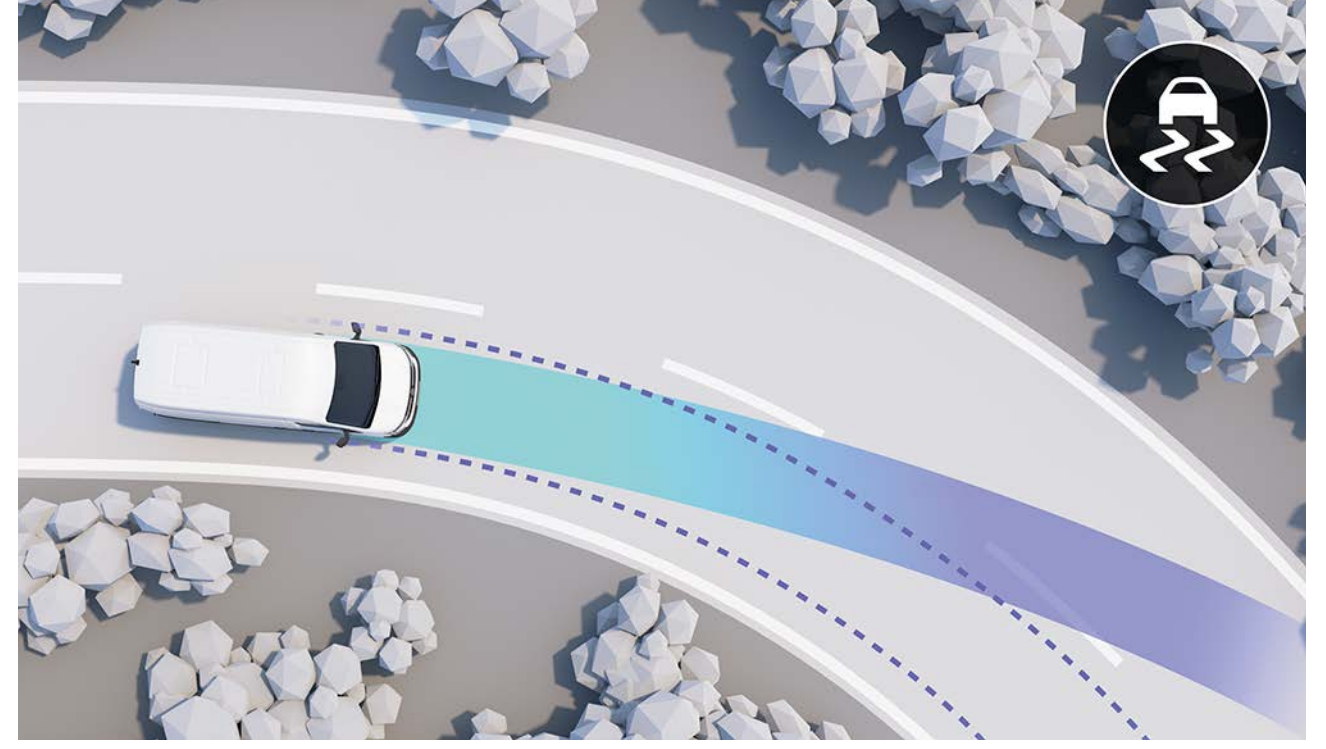

elektronik denge kontrol sistemi

Bu yeni nesliyle, kaydırma önleyici sistemi ve kayma kontrol mantığını, artırılmış yol tutuşu ve yokuş kalkış desteği ile birleştiriyor. Bir veya birden fazla tekerlekte tutuş kaybı olduğunda bile aracın yol tutuşunu korur.

sürüş destek sistemleri

- yokuş kalkış destek sistemi
- diferansiyel kilitleme destek sistemi⁽¹⁾
- yan rüzgâr destek sistemi
- arka görüş destek sistemi
- otomatik uzun/kısa farlar
- artırılmış yol tutuşu
- trafik levhası tanıma ve hız uyarısı
- akıllı adaptif hız sabitleme
- çevresel görüş

park destek sistemleri

- ön park sensörleri
- arka park sensörleri
- yan park sensörleri
- geri görüş kamerası

güvenlik destek sistemleri

- şerit takip sistemi
- kilitlenmeyi önleyici fren sistemi
- römork denge yardımı
- kör nokta uyarı sistemi
- elektronik denge kontrolü
- aktif acil fren destek sistemi
- aktif acil fren destek sistemi (yaya/bisikletli algılama özellikli)

(1) yakında, sadece arkadan itişli versiyonda.

[tasarla ve sipariş et →](#)

[menü ↑](#)

08. kişiselleştirme

renkler



agave mavi⁽¹⁾



gök gri⁽²⁾



metalik gri⁽²⁾



siyah⁽²⁾



mineral beyaz⁽¹⁾



duman gri⁽¹⁾



kırmızı⁽¹⁾

(1) opak
(2) metalik

[tasarla ve sipariş et →](#)

[menü ↑](#)

08. kişiselleştirme

iç mekân



ekipmanlar

- 3,5 inçlik TFT dijital ekran
- C şekilli ön LED farlar
- dinamik fren sistemi
- 10 inçlik openR multimedya sistemi
- elektrikli camlar
- mobil ofis & koltuk altında saklama alanı

My Renault, Google Haritalar ve Google Asistan bağlantılı hizmetleri, aracınızın teslim tarihinden itibaren 5 yıl boyunca ücretsiz olarak sağlar. Google, Google Play, Google Haritalar, Waze ve diğer marka adları, Google LLC'nin ticari markalarıdır.



**iç döşeme ve donanım detaylarını
PDF formatında indirin (6 MB)**

08. kişiselleştirme

döşeme



koyu gri kumaş döşeme ve desenli kaplanmış tekstil malzemesiyle güçlendirilmiş sürücü koltuğu yan tarafı⁽¹⁾



mavi dikişli gri kumaş döşeme ve desenli kaplanmış tekstil malzemesiyle güçlendirilmiş sürücü koltuğu yan tarafı⁽²⁾



siyah desenli kaplanmış tekstil döşeme, açık gri dikişler ve güçlendirilmiş sürücü koltuğu yan tarafı⁽²⁾

jant kapakları ve jantlar



16" çelik jantlar ve "vango" yarım jant kapakları



16" çelik jantlar ve "airna" tam boy jant kapakları⁽²⁾

(1) standart (2) opsiyon

[yapılandırma ve sipariş →](#)

[menü ↑](#)

08. kişiselleştirme

aksesuarlar

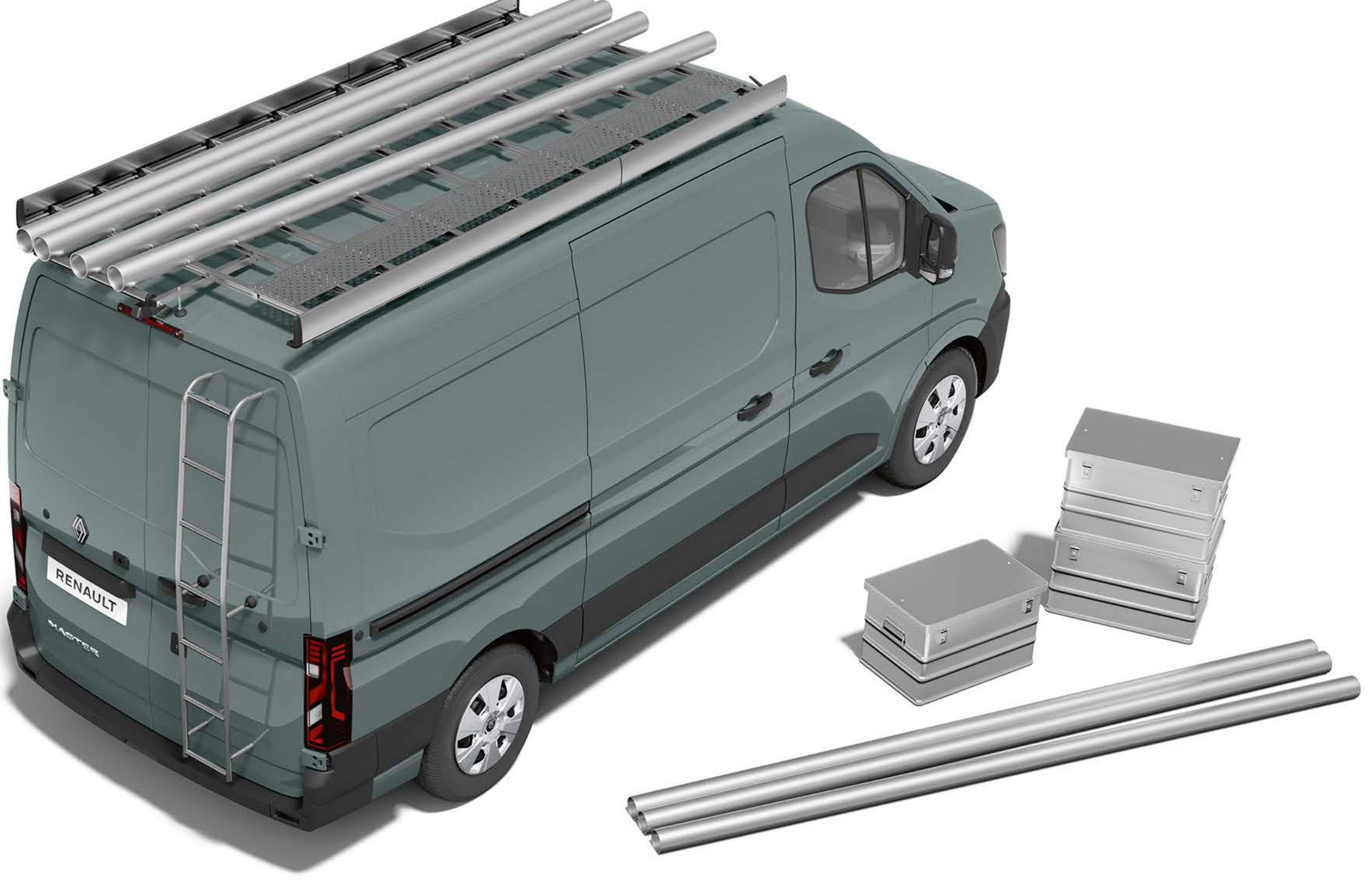

portbagaj, yürüme platformu ve merdiven

50 kg'a kadar ek yük taşıyabilen alüminyum portbagaj. Yürüme platformu ve arka merdivenle birlikte hacimli ekipmanlarınızı güvenli bir şekilde taşımak için ihtiyacınız olan her şey.



tavan barları

Aracın yükleme kapasitesini artırmak için ideal.



topuz tipi bağlantıya sahip çeki demiri

Kolayca bağlayarak römorkları ve profesyonel ekipmanları güvenle çekin. Araç ile mükemmel uyumlu şekilde, yoğun ve uzun ömürlü kullanım için tasarlanmıştır.



koltuk kılıfları

Ön ve yan koltuklarınız için farklı kılıf seçeneklerinden dilediğinizi seçin ve aracınızın orijinal döşemesini yıllarca koruyun.



kauçuk paspaslar

Ağır hizmet için tasarlanan kauçuk paspaslarla araç zeminini koruyun. Su geçirmez ve bakımı kolaydır, klipsleri kullanılarak hızlı bir şekilde takılabilirler.

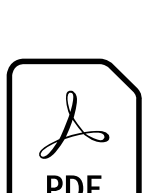

aksesuar broşürünü PDF formatında indirin (6 MB)

tasarla ve sipariş et →

menü ↑

08. kişiselleştirme

motor

Euro 6e

Blue dCi 170

şanzıman

6 ileri düz vites

maksimum güç kW (HP) @ dev/dk.

125 (170) @ 3.500

maksimum tork (Nm) @ dev/dk.

380 @ 1.500

gövde tipi

panelvan & kamyonet & platform kabin

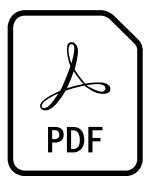

**motor PDF dosyasını
indirin (6 MB)**

human first (önce insan) programı, Renault tarafından arařtırmacılar, uzmanlar ve itfaiyeciler ile birlikte geliştirilen kapsamlı bir güvenlik programıdır.

ister yayalar olsun, isterse bisikletli veya motorcu; yol güvenliđi tüm trafik katılımcılarını ilgilendirir. Renault human first programının üstlendiđi görevler:

1. güvenlik ekipmanları, gelişmiş sürüş ve güvenlik destek sistemleri geliştirerek kazaları önlemek

azami 36 adet gelişmiş sürüş destek sistemi, 60'ın üzerinde güvenlik sistemi, azami 7 hava yastığı, çocuk koltukları (Isofix), Renault'dan Fix4sure çözümü, 1970 yılından beri 2.000'den fazla güvenliğe yönelik patent

2. itfaiyecilerle birlikte geliştirilen yeniliklerden yararlanarak, meydana gelen kazaları yönetmek

QRRescue, Fireman Access. son 10 yıl içerisinde, dünya genelinde 17 ülkede 5.000'in üzerinde itfaiyeciye eğitim verilmiştir. eğitim için yıllık yaklaşık 600 araç kullanıma sunulmuştur.

3. R&D'ye önemli bir yatırım yaparak kazaların sayısını ve şiddetini azaltmak

güvenlik skoru, güvenlik koçu, bağlantılı hizmetler, geniş veri tabanı, yapay zekâ ve siber-güvenlik sistemleri

human first programı hakkında daha fazla bilgi edinin

Renault'nuza en iyi biz bakarız!

garanti

yeni araç garantisi, malzeme, montaj ve üretim hatalarına karşı kilometre sınırı olmaksızın 2 yıldır. Yeni Renault Master 2 yıl sınırsız kilometre garantisine ek olarak 3 yıl / 100.000 km (hangisi önce dolarsa) yeni araç garantisi kapsamındadır. antikorozyon garantisi kilometre sınırı olmaksızın 12 yıl, boya garantisi ise kilometre sınırı olmaksızın 3 yıl süre için geçerlidir. aracın yaşı ne olursa olsun, Renault yetkili servislerinde, ücret ile yapılan tüm müdahaleler, malzeme, montaj ve üretim hatalarına karşı 2 yıl / 60.000 km yedek parça ve onarım garantisi kapsamındadır.

Renault şebekesinde sunulan diğer hizmetler

hiç kimse Renault'nuzun bakım ve onarımını Renault'dan daha iyi yapamaz, aracınızı Renault'dan daha iyi donanım ve aksesuarlarla teçhiz edemez.

- ilk montaj parçalarına eşdeğer kalitede olan Renault orijinal yedek parçaları Renault'nuzun orijinal değerinin korunmasını sağlar.
- artı oto, çok cazip şartlar ve uygun fiyatlarla otomobil kiralama hizmeti verir.
- aracınızı kişiselleştirmek için sağlam ve ileri teknolojili, geniş Renault aksesuarları yelpazesinden seçiminizi yapabilirsiniz.
- aracınıza yapılan her müdahaleden sonra aracınızdaki 40 nokta, Renault şebekesi çalışanları tarafından güvenliğinizi için ücretsiz olarak kontrol edilir. sonuçlar, kontrol sertifikası ile size verilir. ayrıca aracınız, dış yıkaması yapılarak, size temiz bir şekilde teslim edilecektir.
- her bir servis paketinin fiyatının baştan belli olduğu Renault fix servis paketleri, aracın bakımı için gerekli temel işlemleri ve bakım sırasında değiştirilen parçaları kapsıyor. diğer bir deyişle, bu paketler size yedek parça, işçilik ve kdv'si içinde, "her şey dâhil" fiyatlarla sunuluyor.

Renault yardım

Türkiye'nin her yerinde günde 24 saat, yılda 365 gün arızalı ve kazalı araçlara yol üzerinde onarım ve çekme hizmeti veren Renault yardım'a 444 62 47 numaralı telefondan ulaşabilirsiniz.

RENAULT
YARDIM
444 62 47

365 GÜN 24 SAAT HİZMETİNİZDEYİZ.

bire bir iletişim merkezi

Renault diyalog: 444 66 22

3
YIL
GARANTİ
100.000 km

 Whatsapp: 444 66 22  /renaultturkiye  /renaultturkiye  /RenaultTurkey  /RenaultTurkey renault.com.tr

Renault mais a.ş.

cevizli mahallesi, tugay yolu caddesi, no: 10-c, oyak dragos plaza, kat: 2-3 34846 maltepe/istanbul

Renault'da sözümüz söz

hızlı yanıt

dijital kanallardan gelen isteklerinizi, 4 çalışma saati içinde yanıtlıyoruz.

deneme sürüşü

deneme aracı parkımızdan seçeceğiniz araçla, deneme sürüşünüzü, derhal veya uygun bir randevu ile sağlıyoruz.

bilgilendirme

siparişinizden araç teslimine kadar, sizi sürekli bilgilendiriyoruz.

sürpriz yok

serviste aracınızı, belirtilen zamanda ve onayladığınız ödeme tutarıyla teslim ediyoruz.

sizden onaylı

onayınız olmadan aracınıza yapılan işlemlerden ücret almıyoruz.

araç tahsisi

garanti kapsamındaki işlemlerde, aracınızın hareketsiz kalmasına yol açan yedek parçanın 3 işgünü içinde temin edilememesi hâlinde, size geçici araç tahsis ediyoruz.

garanti

ücretli yapılan tüm bakım ve onarım işlemlerine 2 yıl garanti veriyoruz.

avantajlı

bakım ve mekanik onarım işlemlerinde, aracınızın yaşına göre artan indirim oranları sunuyoruz.

sizi her zaman dinliyoruz.

renault.com.tr

Renault diyalog: 444 66 22

Pro+ merkezlerindeki profesyonellere yönelik hizmetler

Geniş Pro+ ağı ile Renault, profesyonel müşterilerine ihtiyaçlarına göre uyarlanmış ürün ve hizmetler açısından yenilikçi çözümler sunar.

%100 pro hizmetler

- geniş ürün gamı
- kişiselleştirilebilir dönüşümler
- araç test imkânları
- kapsamlı finansman teklifleri
- esnek bakım sözleşmeleri
- özel bakım hizmetleri

mobilité garantili

- esnek çalışma saatleri
- 7/24 anahtar teslim
- ikame araç
- 7/24 arıza giderme

işiniz için bir ortak

- özel Pro+ danışmanı
- işinizi geliştirmek için tavsiyeler

Renault Pro+ hakkında daha fazla bilgi edinin



Bu broşürün yayımlandığı tarihte doğru ve güncel olmasını sağlamak için her türlü önlem alınmıştır. Bu belge, üretim öncesi ve prototip modeller kullanılarak oluşturulmuştur. Sürekli ürün geliştirme politikasına uygun olarak Renault, tanımlanan ve sunulan özellikleri, araçları ve aksesuarları herhangi bir zamanda değiştirme hakkını saklı tutar. Bu tür değişiklikler, Renault bayilerine mümkün olan en kısa sürede bildirilir. Satış yapılan ülkeye bağlı olarak versiyonlar farklılık gösterebilir ve bazı donanımlar mevcut olmayabilir (standart, isteğe bağlı veya aksesuar). Lütfen en son bilgiler için en yakın bayinizle iletişime geçin. Kullanılan malzemeye ilişkin nedenlerden dolayı bu belgede belirtilen renkler, gerçek boya veya iç kaplamadaki renklerden biraz farklı olabilir. Her hakkı saklıdır. Renault'dan önceden yazılı izin alınmadan bu broşürün tamamının veya bir kısmının herhangi bir biçimde ve herhangi bir yolla çoğaltılması yasaktır.

Publicis - fotoğraflar: P.McLean, Recom, © Renault Marketing 3D-Commerce - Mart 2025
Renault s.a.s, 533.941.113,00 € hisse sermayeli bir Fransız basitleştirilmiş anonim şirkettir / 122-122 bis avenue du Général Leclerc - 92100 Boulogne-Billancourt Cedex, France - ve Nanterre Ticaret ve Şirketler Sicili'ne (R.C.S.) B 780 129 987 numarası ile kayıtlıdır. tel.: 0806 00 20 20.

Renault Pro+

renault.com.tr



[tasarla ve sipariş et →](#)

[menü ↑](#)