

НОВИЙ RENAULT MASTER



Абсолютно новий Renault Master відкриває нову еру для комерційних автомобілів. Модель створена у аеродинамічній трубі та повністю переосмислена:

- дизайн та технології для підвищення ефективності
- системи допомоги водієві та високий рівень комфорту для користувача

Новий Master – фургон нового покоління, що поєднує вражаючий дизайн з продуктивністю та ефективністю.



Технології та безпека нового рівня

У новому Renault Master 15 систем допомоги водієві забезпечують впевненість та безпеку в будь-яких умовах:

- система поперечної стійкості
- система стабілізації руху з причепом
- допомога при рушанні на схилі
- електронна система контролю тяги Extended Grip та інші

У поєднанні з інноваційною електрогідравлічною гальмівною системою Master відповідає сучасним стандартам щодо безпеки транспортних засобів

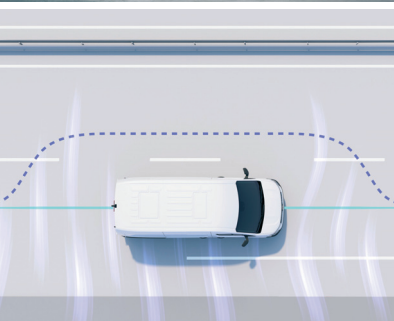

Потужний робочий інструмент

Новий Renault Master спрощує ваше повсякденне життя та надає більше можливостей для бізнесу:

- коротша колісна база
- вантажопідйомність 1361 кг*
- одна з найкращих у класі ширина зсувних дверей – 1312 мм
- доступність фургона у 3 варіантах довжини, 2 варіантах висоти й 4 варіантах об'єму завантаження – від 10,8 до 17 м³ **
- новий дизельний 2-літровий двигун, що пропонує оптимальний баланс потужності і ефективності забезпечуючи низькі витрати пального – 5,8 л у змішаному циклі
- Широкий вибір версій шасі з кабіною**



Інноваційне місце водія

Отримайте мобільний офіс, що відповідає вашим професійним потребам:

- Орієнтована на водія панель приладів
- Ергономічне водійське сидіння з виразною бічною підтримкою
- Відкидна спинка центрального сидіння, що трансформується в столик
- Мультимедійна система OpenR link із 10" дисплеєм
- Відділення для зберігання речей об'ємом до 135 л
- Розетки 12В та роз'єми USB-C для заряджання всіх ваших пристроїв



Новий Master впізнаваний із першого погляду та створений для того, щоб підкреслювати професійність свого власника.

* L2H2, Blue dCi150

** Повний перелік версій очікується протягом року від старту продажів моделі

ФУРГОН, ПЕРЕДНІЙ ПРИВІД

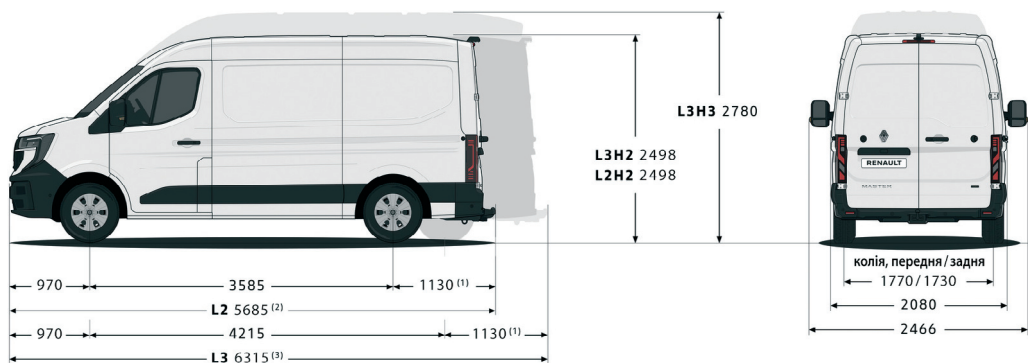

⁽¹⁾ 1225 з опційною задньою підніжкою

⁽²⁾ 5780 з опційною задньою підніжкою

⁽³⁾ 6410 з опційною задньою підніжкою

Маса і вантажопідйомність, кг

версія	повна маса	об'єм	характеристика	значення
L2H2	3500	10,8	споряджена маса*, мін-макс	2139 – 2480
			вантажопідйомність, мін-макс	1020 – 1361
			макс. маса навантаження на передню вісь	1950
			макс. маса навантаження на задню вісь	2000
			діаметр розвороту між бордюрами (м)	12,8
L3H2	3500	13	споряджена маса*, мін-макс	2212 – 2566
			вантажопідйомність, мін-макс	934 – 1288
			макс. маса навантаження на передню вісь	1950
			макс. маса навантаження на задню вісь	2000
L3H3	3500	14,8	діаметр розвороту між бордюрами (м)	14,9
			споряджена маса*, мін-макс	очікується
			вантажопідйомність, мін-макс	очікується
			макс. маса навантаження на передню вісь	очікується
			макс. маса навантаження на задню вісь	очікується
всі версії			діаметр розвороту між бордюрами (м)	14,9
			максимальна маса причепа з гальмами / без гальм	2500 / 750

Внутрішні розміри, мм

Вантажний відділ	L2H2	L3H2	L3H3
довжина по підлозі	3225	3857	3857
довжина на висоті 200 мм	3170	3800	3800
довжина на висоті 1100 мм	3004	3634	3634
ширина		1789	
ширина між арками		1380	
висота	1885	1885	2119
Отвір бічних зсувних дверей			
ширина		1312	
висота		1753	
Отвір задніх дверей			
ширина на висоті 1069 мм від підлоги		1521	
ширина на висоті 169 мм від підлоги		1537	
висота		1755	
висота порога		570	
кліренс		195	

* Споряджена маса, це вага автомобіля включаючи рідини, інструмент, запасне колесо та водія (75 кг)

ШАСІ З ОДИНАРНОЮ КАБІНОЮ, ПЕРЕДНІЙ ПРИВІД

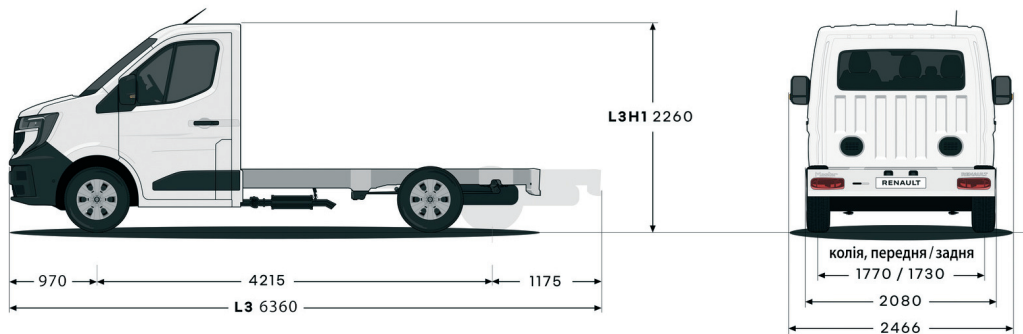

Маса і вантажопідйомність, кг

версія	L3
повна маса	3500
споряджена маса*, мін-макс	1893 - 2084
вантажопідйомність, мін-макс	1416 - 1607
макс. маса навантаження на передню вісь	1950
макс. маса навантаження на задню вісь	2000
макс. маса причепа (з гальмами/без гальм)	2500 / 750

Розміри, мм

версія	L3
загальна довжина	6360
макс. дозволена довжина кузова з надбудовою	7293
довжина кабіни	1544
довжина платформи без зазору біля кабіни. Для переобладнання Renault рекомендує зазор > 30 мм	4778
максимально дозволений задній звис надбудови	2108
макс. висота кузова з надбудовою	3500
макс. дозволена ширина надбудови	2350
ширина із дзеркалами станд./ на довгих кронштейнах	2466 / 2631
кліренс	188

* Споряджена маса, це вага автомобіля включаючи рідини, інструмент, запасне колесо та водія (75 кг)

ОББИВКА СИДІНЬ



Темно-сіра тканинна оббивка



Чорна оббивка з екошкіри (опція)

КОЛІСНІ КОВПАКИ



Колісні ковпаки Airpa

КОЛЬОРИ КУЗОВА



Білий мінерал (QNG)



Синій графіт (J47)*



Чорна перлина (676)*



Срібна зірка (KNH)*



Блакитна агава (DQG)



Сірий асфальт (QPW)



Червоне полум'я (071)

* Фарба металік.

ADVANCE



На ілюстрації – версія з опцією Мультимедійна система openR link

- денні ходові LED вогні та ближнє LED світло фар
- 3,5-дюймовий цифровий дисплей
- кондиціонер кабіни
- задній парктронік
- аудіосистема Connect R&Go
- темно-сіра тканинна оббивка, з посиленою бічною підтримкою з екошкіри сидіння водія

- хромовані вентиляційні решітки та ручки системи опалення та вентиляції
- відкриті відділення для зберігання речей на панелі приладів
- сталевий захист двигуна

ТЕХНІЧНІ ХАРАКТЕРИСТИКИ

Blue dCi 150*

Двигун	
Об'єм двигуна (см ³)	1997
Тип пального, екологічна норма	Дизель, Євро6
Коробка передач / число передач	Механічна 6-ступінчата
Кількість циліндрів / клапанів	4 / 16
Потужність (к.с. при об/хв)	150 / 3500
Обертальний момент (Н·м при об/хв)	360 / 1500
Динамічні показники	
Максимальна швидкість, км/год / 0–100 км/год	161 / 14,1
Діаметр переднього / заднього гальмівного диска	302x28 / 300x20
Колеса й шини	
Розмір шин (опція)	205/75/R16 літні (215/75 R16 всесезонні)
Витрати пального**	
Викиди CO ₂ (г/км), комбінований цикл	152
Міський / Заміський / Змішаний цикл, л	5,9 / 5,7 / 5,8
Об'єм (л)	
Об'єм паливного бака	80
Об'єм бака AdBlue	20

* Фургон L2H2, L3H2.

** Дані про витрату пального наведені згідно Правил ЄЕК ООН № 101-01.
Експлуатаційна витрата пального може відрізнятися залежно від умов.

www.renault.ua

www.facebook.com/renault.ua

Служба підтримки Клієнтів «Рено Україна»: 0 800 500 351

Ця публікація містить найточнішу інформацію на дату її здачі до друку. Відповідно до політики постійного вдосконалення своєї продукції група Renault залишає за собою право вносити зміни в технічні характеристики та конструкцію представлених тут автомобілів, а також додаткового обладнання. Інформація про ці зміни в найкоротший термін доводиться до відома офіційних представників групи Renault. Через обмежені можливості друкарського процесу відтворені в цій публікації кольори кузова або оздоблення салону можуть дещо відрізнятися від реальних. Авторські права захищені. Повне або часткове відтворення публікації у будь-якій формі й у будь-яких засобах інформації без попереднього дозволу групи Renault заборонено.

Renault рекомендує 

Реферанс 7718007671. Надруковано у травні 2026 року.

Дізнайся більше
про модель

